

DOCUMENT RESUME

ED 391 874

CE 070 297

TITLE Parent-Teen Training Aide = Guia de Instruccion para Padres y Jovenes.

INSTITUTION California State Dept. of Motor Vehicles, Sacramento.

PUB DATE 93

NOTE 65p.

PUB TYPE Guides - Classroom Use - Instructional Materials (For Learner) (051) -- Multilingual/Bilingual Materials (171)

LANGUAGE English; Spanish

EDRS PRICE MF01/PC03 Plus Postage.

DESCRIPTORS Adult Education; Check Lists; *Driver Education; Guidelines; Lesson Plans; *Parent Education; Parent Materials; *Parents as Teachers; *Traffic Safety

IDENTIFIERS *California

ABSTRACT

This handbook is designed to guide California parents in helping their teenagers practice the driving skills required to obtain a driver license. The first section includes information on the following topics: meeting California driver training and licensing requirements, understanding the parent's role as the driving instructor's aide, using the handbook, being a good model, explaining the dangers of mixing driving with alcohol and drugs, developing a lesson plans for practice sessions, and determining whether a teenager is ready for a license. The second section lists step-by-step instructions for executing basic driving skills, including the following: operating a stick shift, backing a car, making various turns, entering intersections, changing lanes, parking, driving on freeways, and driving at night. In the third section, guidelines are presented for handling various special problems and emergencies, including the following: steps to take after a collision; responding to a siren; driving in bad weather, wind, extreme heat/cold; driving on slippery roads; stopping quickly; skidding; hydroplaning; reacting when stuck in snow or mud; and managing a tire blowout, failed brakes, or stuck accelerator. Concluding the handbook is a safe driver checklist. Spanish and English versions of the handbook are included. (MN)

 * Reproductions supplied by EDRS are the best that can be made *
 * from the original document. *

Parent-Teen Training Aide

ED 391 874

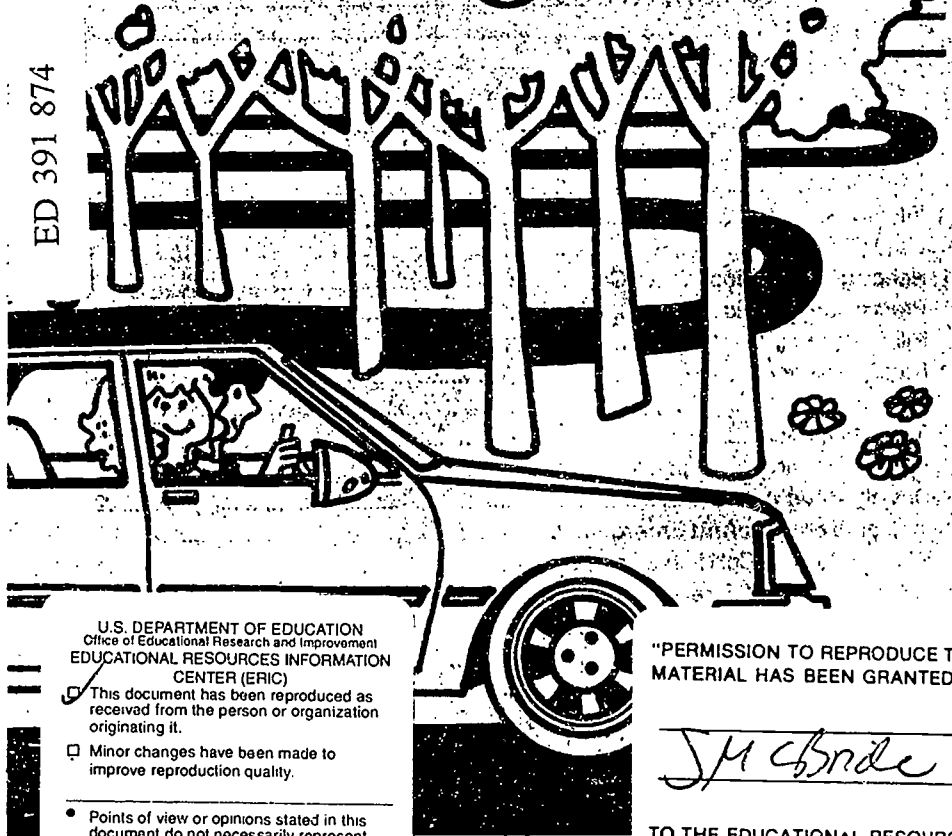

U.S. DEPARTMENT OF EDUCATION
Office of Educational Research and Improvement
EDUCATIONAL RESOURCES INFORMATION
CENTER (ERIC)

- This document has been reproduced as received from the person or organization originating it.
- Minor changes have been made to improve reproduction quality.

• Points of view or opinions stated in this document do not necessarily represent official OERI position or policy

"PERMISSION TO REPRODUCE THIS MATERIAL HAS BEEN GRANTED BY

JM CBrde

TO THE EDUCATIONAL RESOURCES INFORMATION CENTER (ERIC)."

CK 070 297

DL 603 (REV. 8/93)



A Public Service Agency

BEST COPY AVAILABLE

TABLE OF CONTENTS

	Beginning On Page
Getting Started	1
A Note To Parents/Guardians	1
You're The Teacher's Aide, But!	2
A Word About Energy Conservation	2
How To Use This Handbook	3
Be A Good Model	4
Let's Talk About Alcohol And Drugs	5
When You And Your Student Start Practicing	6
Lesson Plan For Practice Sessions	7
Is Your Teenager Ready For A License?	8
Driving Skills	9
Driving A "Stick"	9
Backing The Car	10
Practicing Turns	10
Right Turns	11
Left Turns	12
Intersections	13
Lane Changes	14
Keeping Space Around The Car	14
Practicing In Traffic	16
Hill Parking	17
Parallel Parking	18
U-Turn	19
Three Point Turn	19
Freeway Driving	21
Driving At Night	22
Special Problems And Emergencies	23
What To Do If A Collision Occurs	23
When You Hear A Siren	23
When You Can't See Because Of Fog, Rain, Or Snow	24
Driving On Slippery Roads	24
Driving In Wind	24
Quick Stops and Skids	25
Driving In Extreme Heat	25
Hydroplaning	25
In Extreme Cold	26
Tire Blowout	26
When You Are Stuck In Snow Or Mud	26
If Your Brakes Fail	27
Stuck Accelerator	27
Safe Driver Checklist	28

GETTING STARTED

A NOTE TO PARENTS/GUARDIANS*

As you probably know, teenage drivers get more tickets and are hurt and killed in greater numbers than other drivers. To decrease these collisions, a special "Provisional" type of license and instruction permit is being issued to new drivers under the age of 18. Minors may keep their license as long as they obey certain "provisions." They must obey the traffic laws and drive without a collision. They must hold their permit longer (one month) and practice the driving skills listed on page 7 of this handbook before they come to the Department of Motor Vehicles (DMV) for their driving test.

Remind your young driver that driving is a privilege that can be taken away if he or she violates traffic laws or causes collisions.

If your teenager fails the law test, he or she must wait one week before retaking the test. If they fail the driving test, they must wait two weeks before taking another. Encourage your teenager to be thoroughly prepared before attempting either test. You can avoid return trips to the office if your teenager passes the test the first time.

You must help your student driver practice all of the driving skills listed on page 7. These skills are divided into four different levels. If you choose to let your teenager get additional training from a driving school, make sure the school is licensed by DMV. Whoever gives the instruction must sign the statement on the back of your teenager's permit certifying that he or she has completed the additional driving practice in Levels I, II, III, and IV. This statement must be completed and returned to DMV before the driving test may be taken.

Professional schools and instructors in California are licensed by the DMV after meeting rigid qualifying standards. Schools must carry liability insurance, be bonded, and maintain complete records for DMV inspection. Cars are subject to inspection every six months. Instructors must pass a qualifying examination, both written and driving, every four years, or show proof of continuing education in the traffic safety field. If you use the services of a professional driving school, ask to see the instructor's identification card.

The *California Driver Handbook* contains all of the requirements your teenager must meet to qualify for a license. This handbook was developed to aid you, the parent, in providing your teenager with additional driving practice and **DOES NOT** contain all of the licensing requirements needed at a DMV office to obtain a permit or license.

*Please consider the words "parent" and "guardian" interchangeable in this booklet.

This parent handbook will help you begin driving practice with your son or daughter. Only instruction and practice (lots of it) will make your student a good driver. Driver training in school is important, but the hours you spend with your teenager behind the wheel should give your young driver very important additional experience.

During the summer months, daylight hours sometimes extend until 9:30 p.m. Schedule your practice sessions so that your student driver will have enough experience driving when it is dark.

Please take the time to familiarize yourself with everything in the *California Driver Handbook* before you begin the sessions. Remember that your student has been studying that book in school. If you tell him or her to do something one way, and the handbook says to do it another way, you should have a strong justification for what you teach.

Remember, as a parent you must be concerned with your teenager's safety. If you feel that your son or daughter is driving dangerously or irresponsibly, you may cancel the instruction permit or license at any time by completing a Request For Cancellation or Surrender of a Driver License or Identification Card, form DL 142, at any DMV office.

YOU'RE THE TEACHER'S AIDE, BUT!

Remember, what you teach your teenager should agree with what is taught by the driving instructor. If you teach something differently than the instructor, your teenager will be very confused and have a more difficult time learning to drive. If your teenager insists that your instructions are different from the teacher's, contact the teacher to be sure you are correct. **For your student's sake, please do not teach shortcuts or improper procedures.**

A WORD ABOUT ENERGY CONSERVATION

Motor vehicles are the largest single consumer of petroleum in this country. In fact, transportation accounts for approximately 60 percent of all energy used in California.

Saving energy is saving money; that's a fact. When we use less energy we also stretch California's resources for future generations and reduce the likelihood of future shortages. You can help this important conservation effort and cut your family's fuel budget by teaching your teen some simple fuel conservation tips. For information on what you can do to encourage your teen to save fuel, refer to the *California Driver Handbook* under the section "Mobility and Gridlock."

HOW TO USE THIS HANDBOOK

1. Please read pages 1 to 8 of this booklet before you begin the driving practice.
2. A suggested lesson plan on page 7 lists the driving skills that should be practiced.
3. Read the directions for the skill you wish to practice.
4. Discuss the directions with your student.
5. Show your teenager how to do the skill (like backing up) by doing it correctly yourself.
6. Have your son or daughter practice the skill.
7. Check the directions in the book to be sure the skill is done correctly.
8. Make sure your new driver *always* does the starred (*) steps when practicing. These starred items are very important because doing them prevents collisions.
9. When you feel that your student does a certain skill easily and well, double-check the directions. Make sure your teen is doing the starred steps.
10. A special section near the end of this booklet (pp. 23-27) gives advice on special driving problems and emergency situations. *Please discuss each section with your youngster.* Your teenager may not remember *all* the advice given, but may remember *enough* to avoid a collision.
11. At the end of this book is a driving checklist. When you feel your young driver is ready for licensing, take him or her on a special test drive. Make sure that your student does all the things on this list correctly. Practice more with your son or daughter on any item missed.
12. Before your teenager takes the driving test, read "Is Your Teenager Ready for a License" on page 8. You may still have overlooked some important practice your new driver needs.

BE A GOOD MODEL

Children of every age often imitate their parents' behavior. Set a good example whenever you drive. Obey all traffic laws. Be courteous. Drive safely. Your teenager may follow your example. It's very important for your teenager's safety that you:

Don't drive after drinking. Young people are more likely to drink and drive if they see their parents do so.

Use safety belts. They are required by law to be worn in 1968 and newer automobiles and 1972 and newer model trucks (weighing less than 6,001 pounds) and housecars. He or she will usually adopt your good habits, like wearing safety belts. No matter how short the trip may be, encourage your new driver to wear a safety belt. Teach your student to fasten the belt *before* starting the engine. If *you* wear a safety belt each time you get into the car, your teenager may do the same.

The pictures below illustrate what can happen in a collision.

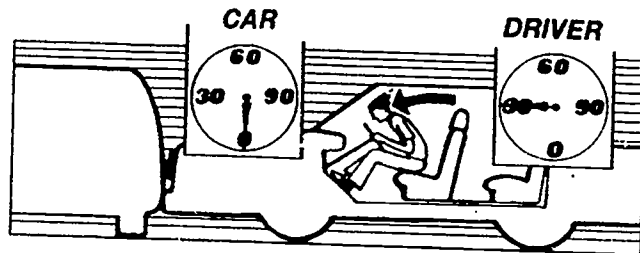

Your car stops, but you keep going at the same speed you were traveling until you hit the dashboard or windshield. At thirty miles per hour, this is like falling to the ground from the top of a three story building.

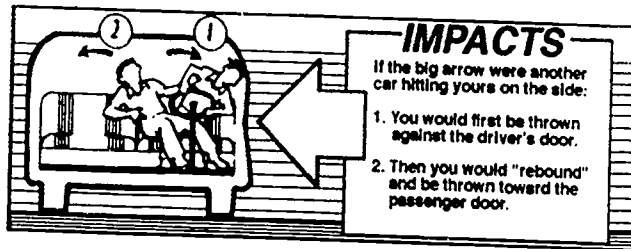

If you were struck from the side, the impact could push you back and forth across the seat. Wearing safety belts can keep you in a position to control the car.

WARNING: The use of seat belts reduces the chance of being thrown from your vehicle in case of a collision. If you don't install and use a shoulder harness with the lap belt, serious or fatal injuries may happen in some crashes. Lap-only belts increase the chance of spinal column and abdominal injuries—especially in children. Shoulder harnesses may be available for your vehicle, if it is not already equipped with them.

LET'S TALK ABOUT ALCOHOL AND DRUGS

Driving gives most teenagers a feeling of freedom and independence. At a time when they are gaining independence, they may have their first encounter with alcohol and/or drugs. Mixing alcohol and/or drugs with driving increases the risk of collisions and death. This is especially true at night. Sometimes, after drinking, teenagers imitate a friend's bad driving habits. They speed or attempt dare-devil stunts. Often young people cannot afford to keep a car in safe mechanical condition, even though driving an unsafe car is illegal. Bald tires and poor brakes add to the problem of drinking and driving.

Talk to your teenager about drinking and driving. Let your driver know how you feel about drinking or using drugs and what you expect from *him* or *her*. It may help to know some of the facts found in a recent nationwide survey.

- Young drivers expect and want their parents to talk to them about drinking and driving.
- 50% of all respondents aged 15 through 19 said they had been in one or more situations in the past month where alcohol was present. Three out of five admitted to being drunk one or more times recently.
- Teenagers said drinking occurred in a variety of places, most frequently at a friend's home. Drinking also occurred at parks, beaches, bars or drive-in movies. Drinking was even done in their own home.

Every family handles issues like alcohol and drugs in its own way. *Discuss with your son or daughter what you think he or she should do in the following situations:*

- Being driven home from a party by a friend who arrived sober, but who now appears under the influence of alcohol and/or drugs.
- A date becomes intoxicated at a party and insists he or she is sober enough to drive.
- Riding in a car with older teenagers when one of them is using drugs and offers it to your teen.
- You have forbidden your son or daughter to use alcohol, but he or she has gone to a party where wine was served, and is now feeling a little "strange" It's getting late. Your teenager is afraid to drive home, but does not know if you should be called.

WHEN YOU AND YOUR STUDENT START PRACTICING

- Take this handbook along.
- At first, practice only during the day.
- Do not hold practice sessions in bad weather until the student has completed in-car instruction in school.
- Before starting the engine, have your new driver:
 - adjust the seat if necessary.
 - make sure mirrors are adjusted.
 - fasten the safety belt.
- Practice in a quiet area during the first lesson or two.
- Be familiar with the practice area and any hazards, signs, or signals.
- Be patient, sympathetic, and understanding.
- Keep your voice calm.
- Stop practicing when your teenager becomes tired or upset.
- Sit in a position where you can grab the steering wheel or step on the brake, if necessary.
- **Before turning off the ignition during an emergency in a moving vehicle**, consider that this will lock the steering wheel on many vehicles and affects power steering and power brakes.
- If you see a bad traffic situation ahead (one your student can't handle), pull over and stop.

Until your student has learned the traffic rules and how to control the car, practice in a vehicle with an automatic transmission, if possible, because it is easier to drive.

GIVING DIRECTIONS DURING PRACTICE

Give directions in a clear, calm voice well in advance. Allow your student enough time to follow them.

1. Tell your new driver *where* you want something done before you say what you want done. For example, you should say, "At the next corner, turn right." If you say, "turn right," your teenager may react before you've completed your instructions. You may confuse your over-eager student.
2. When answering questions, do not use the word *right*, use the word *correct*. The word *right* may be mistaken as a direction for a turn rather than an answer to a question.
3. Avoid using the word *stop* because it often panics a beginning driver. Say instead, "Bring your car to a stop."

LESSON PLAN FOR PRACTICE SESSIONS

Level I

Your teenager should practice controlling the car during the first lessons. No time plan is given here because the number of hours needed for practice will depend on each individual student. Some students learn quickly, others need more time. These driving sessions should give your student practice in the basic skills listed below. Next to each skill is the page number for directions about that skill.

1. Driving a "Stick" (pg. 9). (An automatic transmission is recommended because it is easier to operate.)
2. Backing the Car (pg. 10)
3. Right Turns (pg. 11)
4. Left Turns (pg. 12)

Level II

Only after your teenager can shift gears (if necessary in your car), back-up, and turn easily and safely should you begin practicing the skills listed below.

1. Intersections (pg. 13)
2. Lane Changes (pg. 14)
3. Keeping Space Around the Car (pg. 14-16)
4. Practicing in Traffic (pg. 16)

Level III

The skills listed below can be practiced after the Level I and Level II skills are mastered.

1. Hill Parking (pg. 17)
2. Parallel Parking (pg. 18)
3. U-Turn (pg. 19)
4. Three-Point Turn (pg. 19-20)

Level IV

Night driving and freeway driving should only be practiced *after* the student has mastered the skills in Level I, II, and III. You must be sure that your teenager can control the car *very* well before you practice driving at night or on the freeway.

1. Freeway Driving (pg. 21)
2. Night Driving (pg. 22)
3. Special Problems and Emergencies (pg. 23-27)

Take A Check Ride

When your teenager has finished practicing the skills in Level IV, look at the Safe Driver Checklist on pages 28-29. Read the directions. Make sure you and your student go on the "test ride" described. This test ride should show you if your new driver needs more practice.

IS YOUR TEENAGER READY FOR A LICENSE?

When your teenager drives well enough to pass the DMV driving test for a provisional license, ask yourself the questions below. You may have overlooked some practice or knowledge your youngster needs

1. Have we discussed alcohol, drugs, and driving? (See page 5.)
2. Does my son or daughter know what to do if he or she has been drinking and feels it's unsafe to drive?
3. Have we practiced in *heavy* city traffic?
4. Have we practiced on one-way streets and at intersections with three-way signals?
5. Have we practiced using a left-turn center lane?
6. Have we practiced on small country roads, on graveled roads with potholes, and on hills?
7. Have we practiced in bad weather?
8. Have we practiced at night?
9. Have we discussed what to do if an emergency occurs? (See pages 23 to 27.)
10. Have we discussed what to do if a collision occurs?
11. Does my teenager know I can cancel his or her license at any time, for any reason I *feel* is valid? Does my young driver know I *will* cancel the license if he or she drives irresponsibly or violates traffic laws?

When you are sure your teenager is ready for a license, sign the certifying line of his or her instruction permit. Remember, the teenager must have the permit for 30 days from the day it is issued before DMV will allow a driving test. (The 30 days is mandatory even though your teenager has already practiced the driving skills listed on page 7.) The student is then ready to take a driving test with a DMV Examiner. (But the student must not drive to the DMV office alone.)

DRIVING SKILLS

SIGNALING TO OTHER DRIVERS

Teach your student how to signal for left and right turns, slow down and stop. If your student's vehicle is built so that hand and arm signals cannot easily be seen, signal lights must be used. Have your student demonstrate arm signals and electric turn signals as shown in the diagram. (When your teenager is driving, signals for left or right turns must be given during the last 100 feet before reaching the turning point.) At highway speeds, it is best to signal at least five seconds before lane changes are made.

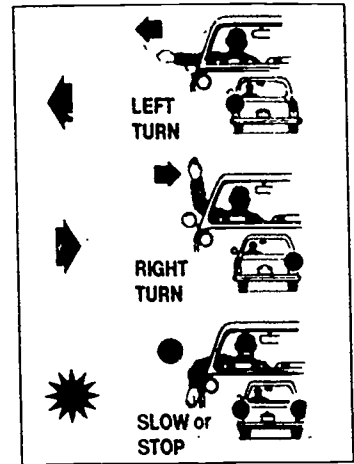

DRIVING A "STICK"

A car with an automatic transmission is recommended because it is easier to operate. A beginning driver is going to have difficulty using the clutch, brake, gas, and gear shift lever at the same time. The student may also forget where his or her foot is placed, and press the wrong pedal by mistake. If your teenager has problems shifting, practice the steps below without releasing the parking brake. With the ignition off, have your student:

1. Depress clutch pedal to the floor. Hold it there.
2. Practice shifting through all the gears.
3. Practice until shifting is automatic.
4. Practice pressing down the clutch pedal and shifting to a gear you have chosen.

After shifting has become easy, have the student practice shifting in and out of first gear when stopping and starting. Directions follow:

Shifting into First Gear

1. Place gearshift in neutral.
2. With clutch firmly depressed and foot on brake pedal, start engine.
3. Release the parking brake.
4. Move the gearshift lever from neutral to first.
5. Let the clutch come up very slowly until it reaches the point at which the engine takes hold and begins to pull the car forward.
6. Move foot from the brake to the gas pedal and press down gently.
7. Slowly let the clutch pedal come up all the way.

BACKING THE CAR

Practice on a wide residential street with little or no traffic, or in parking lots with no obstacles or vehicles. If your teenager seems to have problems backing, have him or her follow the directions below:

1. Put left hand at top of the steering wheel.
2. Place foot on brake.
3. Shift to reverse.
- * 4. Check for traffic in all directions.
5. Release parking brake.
- * 6. Place right hand on the back of the seat and look over right shoulder through the rear window.
7. Release the foot brake slowly. Apply accelerator if needed and be ready to brake to control the speed of the car.
8. Occasionally look quickly to your left.
9. Move slowly and avoid sudden movement of the steering wheel.
10. Turn wheel to the right if you wish to back to the right. Turn wheel to the left if you wish to back to the left.
11. Press brake gently to stop.
12. Shift to park.

PRACTICING TURNS

Practice turning in a large, open parking lot, or other area without traffic or pedestrians.

The first few times, give directions on steering throughout the turn.

Be ready to grab the wheel.

Practice right turns first.

*This step is especially important to avoid collisions.

RIGHT TURNS

Give the instruction to turn at least 200 feet (over 1/2 city block) before turning. This will allow the student enough time to signal and turn. Approach the turn in the right lane, turn into the right lane, and remain in the lane until the turn is completed. If your teenager has difficulty learning to turn right, try the following step-by-step instructions.

1. Slow down as you approach the turn.
2. Give right turn signal.
- * 3. Check traffic ahead, to the sides, and behind. At the intersection, look left, right, left.
4. Obey all the signs or traffic signals.
5. Yield to pedestrians.
6. If possible, place the front of your car two or three feet from the curb before beginning the turn.
7. Steer hand-over-hand to the right when the front bumper enters the intersection.
- * 8. End the turn in lane A, without entering lane B. (See picture below.)
9. Unwind the steering wheel as the front end of the car enters the proper lane, and then straighten the car in the lane.

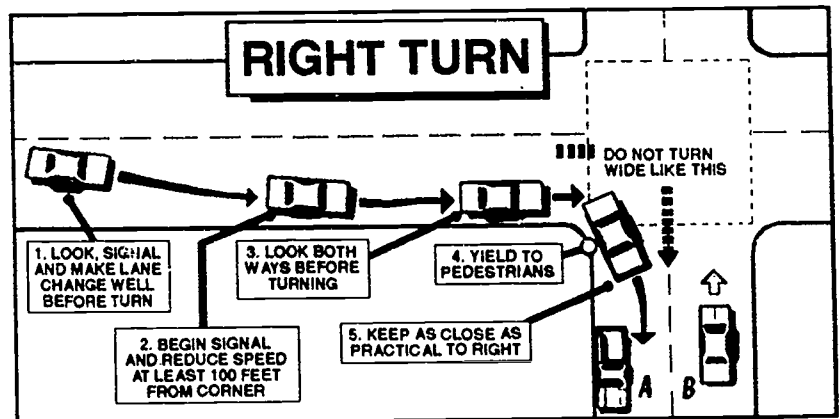

*This step is especially important to avoid collisions.

LEFT TURNS

Practice left turns *after* your teenager can handle a right turn well. If your teenager has difficulty making left turns correctly, follow the steps below.

1. Slow down when approaching the turn.
2. Obey the signs or traffic signal.
- * 3. Check traffic to the left, right, front and rear.
4. Yield to pedestrians.
5. Give a left signal as soon as possible without confusing other drivers.
6. Glance over left shoulder.
7. Put the car in the left turn lane, in the left part of the lane, or the left turn center lane.
8. Slow to a safe speed.
9. Glance left, ahead, right, and left again.
- *10. Never turn the wheel until *you* are ready to make your left turn.
11. Glance left and turn wheel to the left to enter the new street.
12. Glance right, and if you can make the left turn without stopping first, **place your foot over the brake pedal** (without pressing down) while turning.
13. Press the gas pedal as you allow wheel to straighten in the new street.
- *14. End the turn in lane A, without crossing lane B. (See picture below.)

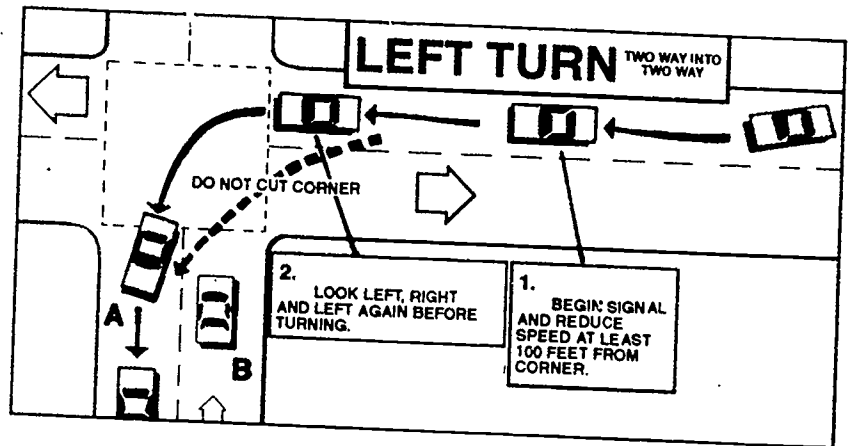

*This step is especially important to avoid collisions.

INTERSECTIONS

When you feel your teenager is ready to begin driving through intersections, discuss the following step-by-step directions with your student. Directions are given below for *signal-controlled* intersections, and for intersections that are *uncontrolled* or "*blind*."

Directions for signal controlled intersections:

- * 1. When approaching an intersection with a signal light, even if the light is green, be ready to brake and keep plenty of room between your car and the car ahead. **Do not enter an intersection, even when the light is green, unless there is enough space to completely cross before the light turns red.** If heavy traffic causes you to block cross traffic, you can be cited.
- * 2. Look left, right, and left again for cars on the cross street before entering the intersection.
- 3. Check for pedestrians and yield if necessary.
- 4. Watch oncoming traffic for any cars making illegal left turns.

When the light turns yellow:

Teach your student how to decide when it is safe to stop on a yellow light. As the student approaches the green light, have him or her tell you, at regular intervals, whether it would be safe to proceed if the light were to turn yellow. Continue until the student reaches the point at which he or she feels unable to safely stop for a yellow light. You should make certain that the student consistently identifies the point at which a safe stop could be made.

Directions for *uncontrolled* (no signs or signals) and *blind intersections*:

When you approach an intersection and cannot see traffic on the cross street for at least 100 feet in each direction during the last 100 feet before crossing (because a building or other object blocks your view), slow to 10 or 15 miles per hour. This is a *blind* intersection.

- 1. Look for approaching cars on side streets.
- 2. Look for pedestrians and cross traffic.
- * 3. Slow to a speed which will let you stop safely if you have to.
- * 4. Look left, right and left again for traffic on the cross street before entering the intersection.
- 5. While entering the intersection, look right and ahead for approaching traffic.
- 6. If the road is clear, cross the intersection.

*This step is especially important to avoid collisions.

LANE CHANGES

You may discover your teenager has difficulty changing lanes in a smooth, continuous movement. Follow the steps below to make sure that a lane change is made safely.

1. Check the traffic ahead.
2. Glance in mirrors for breaks in the traffic.
- * 3. Check blind spot by looking over your shoulder into the lane you wish to occupy.
- * 4. Signal. Check mirror and look over shoulder again to make sure space is empty.
5. Change lanes by moving into break in traffic flow.
6. Steer to center the car in the lane.
7. Turn off signal.

Problems to watch for:

1. Failing to check rear view mirror.
2. Failing to look over shoulder.
3. Checking over shoulder too long while the car drifts from its path or gets dangerously close to vehicles ahead.
4. Not knowing if there is enough room to change lanes. At first, you should make the judgment for the student. When the student is able to look over his or her shoulder and still stay in the lane, have the student tell you when it is safe to change lanes until you have said whether you agree (okay), or disagree (no) with his or her decision.

KEEPING SPACE AROUND THE CAR

Most drivers don't see as well as they should because they follow too closely, and the car ahead blocks their view of the road.

Good drivers maintain a safe following distance so they can see better. The more space they allow between their car and the car ahead, the more time they will have to see a hazard or collision down the road. They will have more time to stop, or to avoid the problem.

*This step is especially important to avoid collisions.

Encourage your teenager to keep enough distance between his or her car and the car ahead. Your student will then have a "bigger picture" of what lies down the road and steering will be easier. The car can travel in the center of the lane instead of hugging one side or the other.

Teach your new driver how to keep at least a three second "cushion" of space when following other vehicles. When the vehicle ahead passes a signpost or other object near the road, count "one thousand one, one thousand two, one thousand three." If you pass the same object before completing this count, you are too close. Allow more room.

Tell your student to keep a cushion of space around the car. The white area in the picture below illustrates roughly the area around the car that should be empty space whenever possible.

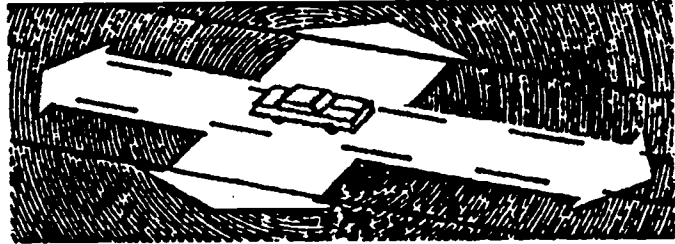

When *crowded by a tailgater*, your teenager should allow extra room between his or her car and the car ahead. If someone is following too closely, change lanes and let the tailgater pass. Tell your student to open up more following distance from the car ahead. This gives him or her and the tailgater more time to react in an emergency. When the way is clear for a safe pass, the student can slow down so the tailgater can pass. Discuss with your student how to change lanes, "flash" the brake lights, or pull off the road when safe.

When you follow too closely and another driver "cuts" in front of you, the normal reaction is to slam on your brakes and swerve out of the way. Swerving out of the way most often results in cutting someone else off or possibly driving off the roadway. It might also result in the car behind you crashing into you or other cars around you.

If another driver "cuts" in front of you, it is better if you just "take your foot off the gas." This will give you space between your car and the other driver without swerving into another lane. Don't overreact if you are cut off. Plan your emergency escape route before the emergency happens.

School buses and large trucks transporting hazardous loads must stop at railroad crossings. Expect the stops; slow down early to allow plenty of room.

Tell your student to *avoid driving in the blind spot of other drivers*. The other driver may not see your teenager's car and could change lanes, colliding with your son or daughter. The picture below shows the location of these blind spots.

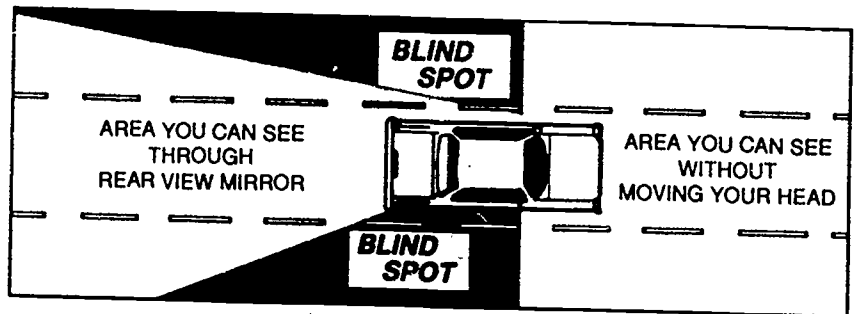

PRACTICING IN TRAFFIC

1. Make sure your student driver signals when necessary. Discuss why it is important for other drivers to know what your student intends to do.
2. See that your student driver slows down or speeds up when necessary.
- * 3. Encourage your student driver to keep a "cushion" of empty space around the car. Discuss the importance of staying a *safe distance* behind the car ahead.
4. Describe how to be a courteous driver, yielding space to drivers trying to change lanes, etc.
5. When you first begin practicing in traffic, point out hazards and warn your teenager until he or she becomes comfortable in the new situation.
- * 6. Make sure all traffic lights and stop signs are obeyed. Warn your student if the car is not slowing down when it should.

*This step is especially important to avoid collisions.

HILL PARKING

Practice parking on hills with little or no traffic. At first park in areas without other parked cars. Some areas of California have no hills. If you are unable to practice hill parking in your area, at least discuss the procedures. Make sure that your student driver will be able to safely park on a hill in the future.

Parking Downhill (If there is no hill, practice on a flat road anyway.)

1. Stop your car about six to eight inches from the curb.
2. Shift to neutral and allow the car to roll forward slowly, controlling speed with brake.
3. As the car moves, quickly turn the steering wheel toward the curb.
- * 4. Stop when the front right wheel touches the curb, or when the wheel is four to six inches on the shoulder.
- * 5. Set the parking brake, shift to park, and release the foot brake.
- * 6. Shut off engine.

Parking Uphill With a Curb (If there is no hill, practice on a flat road anyway.)

1. Stop the car about six to eight inches from the curb.
2. Shift to neutral and let up a little on the brake. At the same time, turn the steering wheel away from the curb. Allow the car to roll backward slowly, controlling speed with brake.
- * 3. Stop when the back part of the front right tire touches the curb.
- * 4. Set the parking brake, shift to park.
- * 5. Shut off engine.

*This step is especially important to avoid collisions.

PARALLEL PARKING (STREET WITH TWO-WAY TRAFFIC)

At first, practice parallel parking in a large, open parking lot. Later practice on a quiet, residential street until your student is capable of practicing in normal traffic. Directions for parallel parking are given below.

1. Check traffic and give signal. Pull up about two feet away from, and parallel to, the car ahead of the space in which you wish to park (rears of cars must be even).
2. Check traffic and shift to reverse. Turn steering wheel sharply to the right while backing.
3. As your front door passes the back bumper of the car ahead, quickly straighten the wheels and continue to back straight.
4. When clear of the car ahead, turn wheels sharply to the left and back slowly toward the car behind.
5. Shift to drive. Turn wheels sharply to the right and pull toward center of parking space. The wheels should not be more than one foot from the curb.
6. Shut off engine.
7. Set parking brake.

STEPS IN PARALLEL PARKING

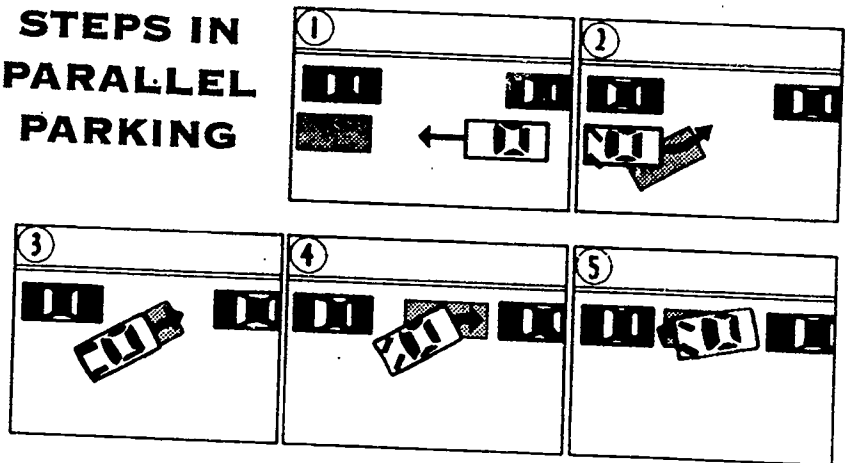

U-TURN

- Practice U-turns on a wide, residential street with little or no traffic. Do not make a U-turn in heavy traffic.
- During the first practice session, act as the student's eyes while your teenager concentrates on making the turn.
- * When your new driver can make the turn easily, encourage him or her to look in all directions for traffic before turning and while making the turn. (If you are near an intersection, a car can come around the corner in just a few seconds.)

THREE POINT TURN

A "three point turn" or "turnabout" is the method you use to turn the car around when you are on a narrow, dead-end street with no driveways. See the illustration on the next page. Your teenager may be asked by the DMV examiner to make a three point turn during the driving test. Directions for making a three point turn are given below. Please practice on a narrow street. *Make sure your teenager looks over his or her right shoulder while backing during the turn.*

1. Signal, check traffic to the rear, then come to a complete stop next to the right curb.
- * 2. *Check traffic in both directions* and then signal for a left turn.

Point 1

3. When the way is clear, move the car forward slowly and at the same time, turn the steering wheel rapidly to the left.
4. When the car is about four to five feet from the curb, brake gently and quickly. Straighten the steering wheel by turning it to the right. Stop before the front wheel or bumper touches the curb.

Point 2

- * 5. Shift into reverse and *check traffic all around*.
- * 6. Back up slowly toward the opposite curb, while turning the steering wheel rapidly to the right. *Look over right shoulder when backing.*
7. When the car is four to five feet from the curb behind, brake gently and straighten the steering wheel rapidly.
8. Come to a stop near the curb.

*This step is especially important to avoid collisions.

- 9. With foot on the brake, shift to drive.
- *10. Check for traffic again and then move forward into your proper lane.

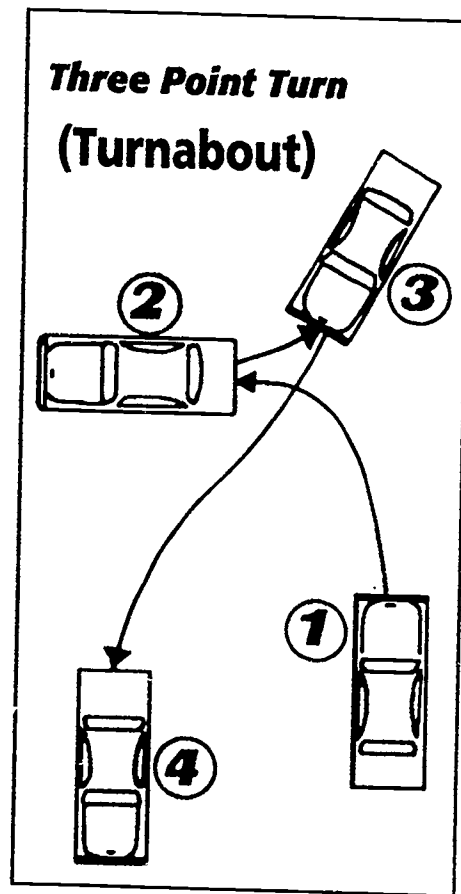

*This step is especially important to avoid collisions.

FREEWAY DRIVING

When your student is ready for freeway driving, try to choose long on-ramps and off-ramps to practice entering and exiting the freeway. Below are directions for freeway driving.

Entering the Freeway

1. Be in the proper lane for the on-ramp you want.
- * 2. While still on the ramp, check your mirror. Watch traffic in the lane you will be entering. **Remember—you do not have the right of way.**
- * 3. Look for a gap in the traffic. Adjust your speed to match that of cars on the freeway.
- * 4. When you reach the freeway, look over your shoulder before moving into a gap in the first lane.

On the Freeway

1. Keep up with traffic as much as possible *without* exceeding the speed limit.
- * 2. Maintain a proper following distance. Use the three second rule described on page 15.
- * 3. Watch for merging traffic at on-ramps.
- * 4. Look over your shoulder before changing lanes.
- * 5. If you see traffic slowing ahead, "tap" your brake pedal several times to warn drivers behind you. Do this even though you don't need to brake yet. This "tapping" will warn drivers behind you to slow down. They won't need to "hit the brakes" at the last minute.

Leaving the Freeway

1. Move into the proper exit lane at least one-half mile before the exit. **Do not wait until the last minute.** You may cause a collision if you change lanes in a hurry.
2. Signal four or five seconds before the off-ramp.
3. After entering the off-ramp, slow to the posted speed limit.

*This step is especially important to avoid collisions.

DRIVING AT NIGHT

DO NOT START night driving until your student driver has mastered all driving skills during daylight. Begin night driving in a familiar, low traffic area. Below are the directions for driving at night.

- 1. Turn headlights on when darkness makes it harder to see (no later than one-half hour after sunset). It is illegal to use parking lights rather than headlights.
- 2. Drive more slowly. The student should be able to stop the car within the distance that he or she can see ahead.
- 3. Increase following distance.
- 4. Signal well in advance of every move.
- 5. Avoid looking into the headlights of an oncoming car. Look away, to the right edge of the road. The student must learn to maintain the car's direction of travel when the headlights of oncoming traffic make it hard to see. If your youngster has difficulty doing this, perhaps an eye examination is needed.

*This step is especially important to avoid collisions.

SPECIAL PROBLEMS AND EMERGENCIES

WHAT TO DO IF A COLLISION OCCURS

Talk about collisions with your student driver. Whether your teenager has a collision, or sees one, certain things should be done. These things are listed in the *California Driver Handbook*. Please discuss this information with your teenager. Make sure your student knows what to do if a collision happens.

WHEN YOU HEAR A SIREN

Tell your new driver what to do when a fire truck, ambulance, or other emergency vehicle approaches from behind. When drivers hear the siren of an emergency vehicle they **must** pull over as far as practical to the right side of the road and stop until the emergency vehicle passes. **Never stop in an intersection.** Sometimes the driver of an emergency vehicle will use a loudspeaker to direct a driver blocking the road.

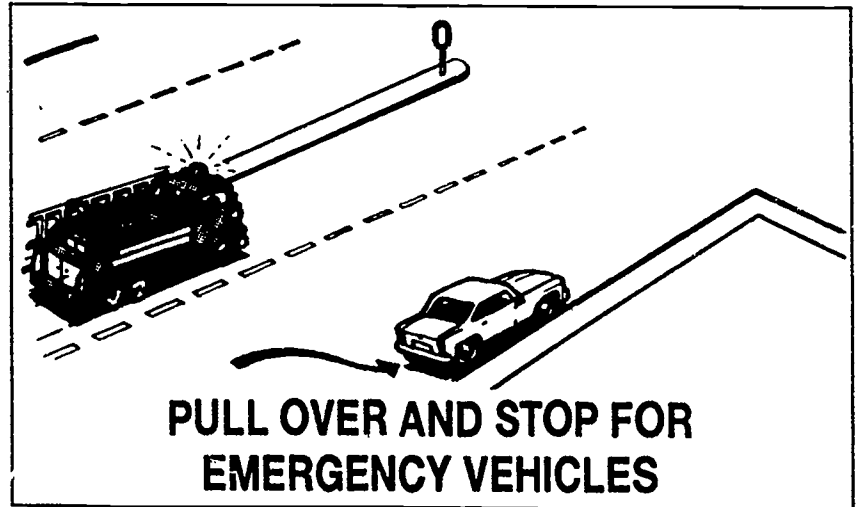

WHEN YOU CAN'T SEE BECAUSE OF FOG, RAIN, OR SNOW

Fog: The best advice for driving in the fog is "DON'T." You should consider postponing your trip until the fog clears. If you must drive, then slow down and turn on your low-beam headlights. Never drive with just your parking or fog lights. Increase your following distance and be prepared to stop within the space you can see in front of your vehicle. Avoid crossing or passing lanes of traffic unless absolutely necessary. Listen for traffic you cannot see. Use your wipers and defroster as necessary for best vision. If the fog becomes so thick that you can barely see, pull **completely** off the road. Do not continue driving until you can see better. Turn off your lights or someone may see your taillights and drive into you.

In a very heavy rain or snowstorm, you may not be able to see more than 100 feet ahead. When you can't see any farther than that, you cannot safely drive faster than 30 mph. You may have to stop from time to time to wipe mud or snow off your windshield, headlights and taillights.

When you drive in snowy areas, carry chains in case you find yourself in conditions where you can't drive without them. Make sure you carry the correct number of chains and that they will fit your drive wheels. Learn how to put the chains on before you need to use them.

Slow down at the first sign of rain, drizzle, or snow on the road. This is when many road pavements are most slippery because oil and dust have not been washed away.

It is wise to turn on your lights when visibility is poor—even in daylight.

DRIVING ON SLIPPERY ROADS

When you drive on wet, icy, gravel, or dirt roads, you should:

1. Drive more slowly and stay further behind the car ahead.
2. Slow down as you approach curves and intersections.
3. Avoid quick stops. "Pump" the brakes to slow or stop.
4. Avoid fast turns.
5. Shift to low gear before going down a steep hill.
6. If brakes get wet, dry them by pressing the gas pedal and brake pedal at the same time so that the car drives against the pressure of the brakes.
7. Avoid especially slippery areas, such as ice patches, wet leaves, oil, and deep puddles.

DRIVING IN WIND

When it is very windy, drive slower than normal. Lighter cars, vans, and trucks with broad, high sides are sometimes blown out of their lane. House trailers are in special danger of shifting. Avoid driving next to other vehicles. Grasp the steering wheel firmly. Be prepared to correct steering as wind force changes. Keep windows closed.

QUICK STOPS AND SKIDS.

Avoid sudden stops. If you must stop quickly in an emergency, pumping the brakes is usually the best way. The car stops more quickly, and also lets you continue steering. To pump the brakes, you should:

- Push the brake pedal hard.
- As the car begins to skid, quickly let up on the brake. Push it down again quickly.
- Use this quick, pumping action until the car is stopped.

If the vehicle has rear wheel drive and *goes into a skid*, stop braking and turn the steering wheel into the direction of the skid.

If your vehicle has front wheel drive, steer where you want to go and accelerate to keep the vehicle moving.

NOTE: Do not pump anti-lock brakes.

DRIVING IN EXTREME HEAT

- Watch the temperature gauge for overheating.
- Avoid driving at high speeds for long periods.
- Use low gear in "creeping" traffic.
- Turn off air conditioner if engine is overheating.

HYDROPLANING

If water on the road is deeper than the tread of the tires, a fast moving vehicle may glide over the water and not touch the road surface. This condition is called hydroplaning. If you can see reflections on the pavement, or the car ahead leaves no tracks on the water, your car could hydroplane. To avoid hydroplaning:

- Drive slowly.
- Have good tire tread.

- Have tires properly inflated.
- If possible, steer around water.
- If you hear a slushing sound from the tires, especially when changing directions, slow down.

IN EXTREME COLD

If you have not added anti-freeze, the water in the radiator may be freezing. Your engine will overheat if this happens. After starting the engine, watch temperature gauge for signs of overheating.

Use the defroster or slightly opened windows to keep them from "fogging up."

TIRE BLOWOUT

Teach your teenager to always keep both hands on the wheel. If a tire goes suddenly flat, you need both hands to control the car.

If you have a sudden tire blowout, you should:

1. Hold the steering wheel tightly and steer straight ahead.
2. Slow down gradually. Take your foot off the gas pedal slowly, but *don't hit the brakes.*
3. Let the car slow to a stop, completely off the road.
4. Apply the brakes when the car is almost stopped.

WHEN YOU ARE STUCK IN SNOW OR MUD

1. Shift to low gear and keep the front wheels straight.
2. Gently step on the gas pedal.
3. Avoid spinning the wheels. Drive forward as far as possible.
4. Shift to reverse and slowly back up as far as possible. Don't spin the wheels.
5. Shift to low again and drive forward.
6. Repeat forward, backward motion until the car rolls free.
7. In deep mud or snow, put boards, tree branches, etc., under the tires. *Never do this when the tires are spinning.*

You may avoid getting stuck if you always carry chains in your vehicle. Put them on the tires before driving in snow or mud.

IF YOUR BRAKES FAIL

You should:

1. Downshift to low gear.
2. Pump the brake pedal fast and hard to build up brake fluid pressure. You will know in three or four pumps if the brakes will work.
3. Apply the parking brake, but be ready to release it if the car begins to skid.
4. Remember you can still steer and swerve. You could steer into bushes or something soft.
5. Sound your horn and flash your lights to warn other drivers.
6. **When you no longer need to change direction and have stopped,** turn off the ignition. (Turning off the key locks the steering wheel of many vehicles.)

STUCK ACCELERATOR

If your accelerator becomes stuck, you should:

1. Shift to neutral.
2. Apply the brakes.
3. Keep your eyes on the road.
4. Look for a way out.
5. Warn other drivers by honking and flashing your emergency lights.
6. Try to drive the car safely off the road.
7. **When you no longer need to change direction and have stopped,** turn off the ignition. (Turning off the key locks the steering wheel of many vehicles.)

SAFE DRIVER CHECKLIST

Use this checklist when your son or daughter has finished practicing all the driving skills discussed in this book. Take your student on a long "test" ride. As you ride, check your teenager's driving against the checklist below. Be sure that your new driver is following the safe driving habits listed here. Check (✓) each item you see your youngster doing correctly. This list should tell you where your student driver still needs practice or help. Your teenager should, as a habit, do all of these things before taking the driving test at the Department of Motor Vehicles.

Starting

- 1. Adjusts mirrors.
- 2. Fastens safety belt.

Moving Forward

- 1. Looks over shoulder before pulling into traffic.
- 2. Signals.
- 3. Uses both hands on opposite sides of steering wheel.

Stopping

- 1. Stops when necessary behind crosswalk or limit line.
- 2. Uses correct foot on brake pedal.

Turns

- 1. Slows for turns.
- 2. Begins and ends turns in correct lane.
- 3. Yields right-of-way when necessary.
- 4. Accepts legal right-of-way when safe.
- 5. Sees and reacts to hazards.

Backing

- 1. Looks back over right shoulder when backing.

Changing Lanes

- 1. Signals.
- 2. Checks mirrors.
- 3. Checks over shoulder.
- 4. Changes lanes safely.

Hill Parking

- 1. Signals.
- 2. Curbs wheel properly.
- 3. Sets parking brake.
- 4. Signals and checks over shoulder before entering traffic.

Parallel Parking

- 1. Signals.
- 2. Looks over shoulder.
- 3. Yields to other vehicles when necessary.

Driving on the Freeway

- 1. Checks traffic flow.
- 2. Times entry into freeway.
- 3. Checks over shoulder as he or she accelerates into gap in traffic.
- 4. Signals early and brakes on exit ramp.
- 5. Adjusts speed to road conditions.

Defensive Driving Techniques

- 1. Checks mirrors before braking.
- 2. Checks cross streets before entering.
- 3. Checks signal lights and signs.
- 4. Keeps eyes "moving" (watches sides and middle of road).
- 5. Keeps a "space cushion" around the car.
- 6. Follows at a safe distance.

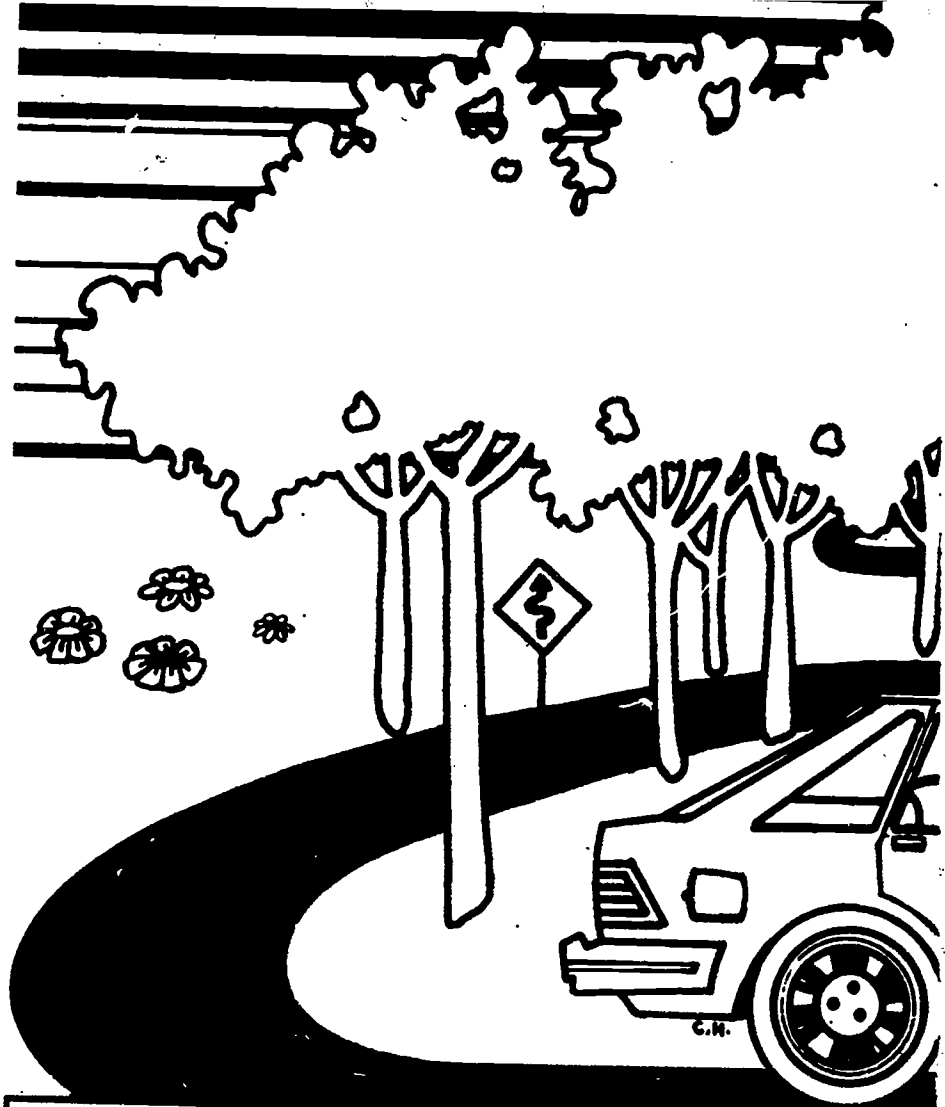

NAME	
NUMBER AND STREET	
	33
CITY, STATE, AND ZIP CODE	

 Recycled Paper

GUÍA DE INSTRUCCIÓN PARA PADRES Y JÓVENES

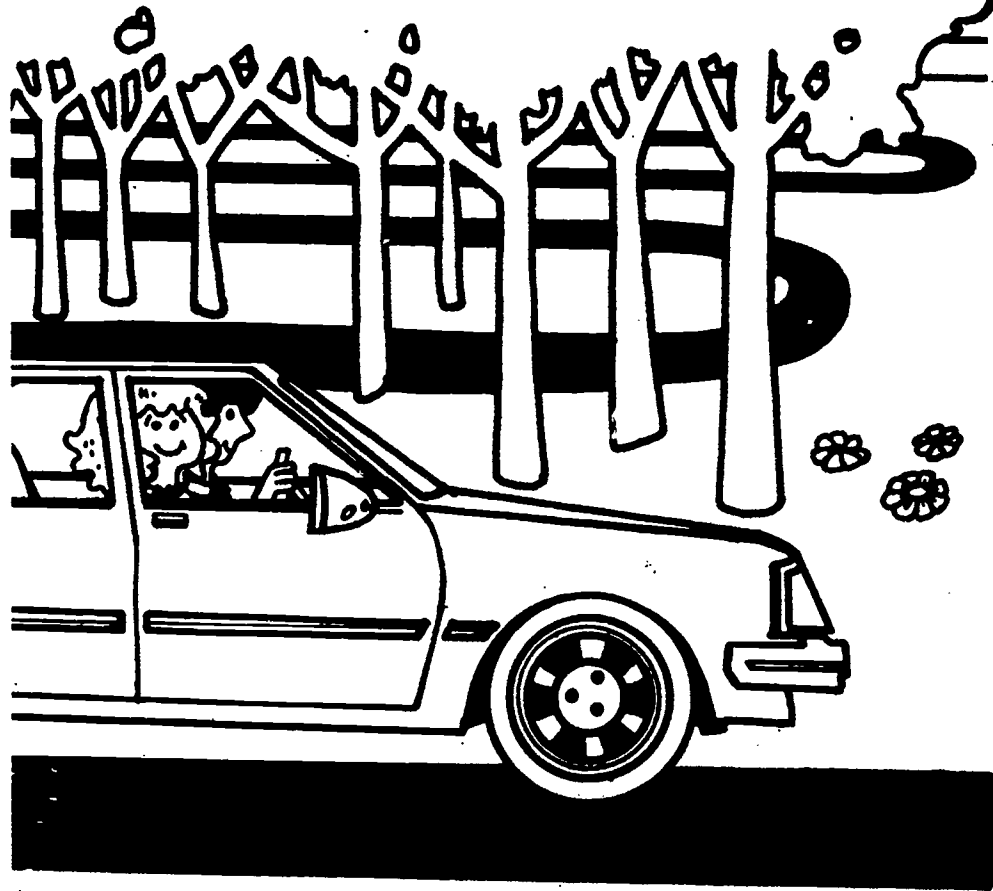

PARENT-TEEN TRAINING AID (Spanish)

STATE OF CALIFORNIA
DMV
DEPARTMENT OF MOTOR VEHICLES
Una Agencia de Servicio Público

34

DL 603 SPANISH (REV 4/92) ENGLISH — REV. 1/92)

COMENZANDO	1
Una Nota a Los Padres/Guardianes	1
Usted Es El Tutor, Mas Sin Embargo	2
Un Aviso Sobre Conservación de la Energía	2
Cómo Usar Esta Guía	3
Sea Un Buen Ejemplo	4
Hablemos del Alcohol y las Drogas	5
Cuando Usted y Su Estudiante Empiecen a Practicar	6
Plan de Lección Para Las Sesiones de Práctica	7
¿Está Preparado Su Adolescente Para Obtener Una Licencia?	8
PRACTICAS DE MANEJO	9
Manejando con "Palanca"	9
Retrocediendo El Vehículo	10
Practicando Vueltas	10
Vueltas a La Derecha	11
Vueltas a La Izquierda	12
Bocacalles	13
Cambios de Carril	14
Manteniendo un Espacio Alrededor del Vehículo	14
Practicando en el Tráfico	16
Estacionamiento en Cuestas	17
Estacionamiento Paralelo	18
Vueltas en U	19
Una Vuelta De Tres Puntos	19
Manejando En Autopista	21
Manejando por la Noche	22
PROBLEMAS ESPECIALES Y EMERGENCIAS	23
Lo Que Se Debe Hacer Si Ocurre un Accidente	23
Cuando Se Oye una Sirena	23
Cuando No Se Puede Ver Debido a Nieve, Lluvia, o Neblina	24
Manejando en Caminos Resbalosos	24
Manejando Cuando Hace Viento	24
Paradas Repentinas y Patinamientos	25
Cuando Se Maneja en Mucho Calor	25
Hidroplaneando	25
Cuando Hace Mucho Frío	26
Reventón de Llantas	26
Cuando Usted Se Halla Atascado en la Nieve o Lodo	26
Si Fallan los Frenos	27
Acelerador Atascado	27
LISTA PARA COMPROBAR SI SE MANEJA CON SEGURIDAD	28

COMENZANDO

UNA NOTA A LOS PADRES/GUARDIANES*

Como ya sabrá usted, los conductores jóvenes reciben más multas y resultan heridos o mueren en mayores cantidades que los demás conductores. A fin de disminuir estos accidentes, un tipo especial de licencia y permiso de aprendizaje "Provisional" se les está expidiendo a los nuevos conductores menores de 18 años de edad. Los menores pueden retener su licencia siempre y cuando obedezcan ciertas "reglas". Tienen que obedecer las leyes viales y manejar sin accidentes. Tienen que retener su permiso más tiempo (un mes) y hacer las prácticas anotadas en la página 7 de este manual antes de ir al Departamento de Vehículos Motorizados (DMV) para tomar el examen de manejo.

Recuerde a su conductor joven que el manejo es un privilegio que se puede quitar si comete infracciones viales o causa accidentes.

Si su adolescente falla el examen escrito, tiene que esperar una semana antes de poderlo volver a tomar. Si falla el examen de manejo, tiene que esperar dos semanas para volverlo a tomar. Anime a su adolescente a prepararse completamente antes de intentar tomar cualquiera de los exámenes. Usted puede evitar regresar muchas veces al DMV si su adolescente aprueba los exámenes la primera vez.

Usted debe ayudar a su conductor estudiante a hacer las prácticas que se dan en la página 7. Estas se dividen en cuatro niveles diferentes. Si usted opta por dejar que su adolescente obtenga entrenamiento adicional de una auto escuela de manejo, asegúrese de que la escuela está facultada por el DMV. La persona que da el entrenamiento debe firmar la declaración al dorso del permiso de aprendizaje en que certifica que ha llevado a cabo la práctica en manejar de los Niveles I, II, III, y IV. Esta declaración debe completarse y devolverse al DMV antes de que el examen de manejo se pueda tomar.

Las escuelas profesionales así como los instructores en California están facultados por el Departamento de Vehículos Motorizados (DMV) tras haber cumplido rigurosas normas calificativas. Todas las escuelas deben tener seguro contra responsabilidad civil, dar fianza, y mantener archivos para inspección por el DMV. Los vehículos están sujetos a una inspección cada seis meses. Los instructores tienen que aprobar un examen calificativo, lo mismo escrito que de manejo, cada cuatro años, o dar prueba de instrucción continua en el campo de la seguridad vial. Si usted utiliza los servicios de una auto escuela profesional, pida ver la tarjeta de identidad del instructor.

El Manual del Automovilista de California contiene todos los requisitos con que debe cumplir su adolescente para obtener una licencia. Este manual se elaboró para ayudarles a ustedes, los padres, y brindar a su adolescente la práctica adicional en manejar y **NO** contiene todos los requisitos que se necesitan en una oficina del DMV para obtener la licencia.

*Tome en cuenta que en este manual las palabras "padres" y "guardianes" son intercambiables.

Este manual para padres le ayudará a empezar la práctica de manejo con su hijo. Solamente la instrucción y práctica (muchas de ellas) harán que su adolescente sea un buen conductor. El entrenamiento de manejo en la escuela es importante, pero las horas que usted pasa con su adolescente detrás del volante le darán una experiencia adicional muy importante.

Durante los meses del verano, las horas del día duran algunas veces hasta las 9:30 P.M. Fije el tiempo para las sesiones de práctica de manera que su conductor estudiante tenga bastante experiencia manejando en la obscuridad.

Por favor, tome el tiempo necesario para familiarizarse con todo lo expresado en la Guía para los Conductores Jóvenes antes de empezar la práctica. Recuerde que su adolescente ha estado estudiando este libro en la escuela. Si usted le dice que haga algo de una manera, y la Guía le dice que lo haga de otra manera, usted debería tener fuerte justificación para lo que enseña.

Recuerde que, como padre, usted debe tener en cuenta la seguridad de su adolescente. Si usted cree que su hijo está manejando peligrosa o irresponsablemente, usted puede cancelar el permiso de aprendizaje o la licencia en cualquier momento llenando un formulario de revocación (DL 134) en cualquier oficina del DMV.

USTED ES EL TUTOR, MAS SIN EMBARGO

Recuerde, lo que usted le enseña a su adolescente debe estar de acuerdo con lo que le enseña el instructor de manejo. Si usted le enseña algo de una manera diferente a la del instructor, su adolescente estará muy confuso y tendrá más dificultad en aprender a manejar. Si su adolescente se empeña en que sus instrucciones son diferentes a las del instructor, comuníquese con el instructor para estar usted seguro de tener la razón. Por el bien de su adolescente, por favor, **no le enseñe métodos rápidos en conducir, ni procedimientos impropios.**

UN AVISO SOBRE LA CONSERVACION DE ENERGIA

Los vehículos motorizados son uno de los mayores consumidores de petróleo en este país. En efecto aproximadamente el 60 por ciento de toda la energía en California es utilizada por la transportación.

Ahorrar energía es ahorrar dinero; es la realidad. Cuando usamos menos energía estamos prolongando los recursos de California para generaciones venideras y reduciendo la probabilidad de carencias futuras. Usted puede ayudar a este importante esfuerzo por la conservación reduciendo el gasto de su familia en combustible enseñando a su adolescente algunas reglas simples sobre la conservación de combustible. Para información respecto a lo que usted puede hacer para animar a su adolescente a ahorrar combustible, refiérase al Manual del Automovilista de California bajo la sección "Movilidad y Aglomeración."

COMO USAR ESTA GUIA

1. Por favor, lea las páginas 1 a 8 de esta guía antes de empezar la práctica de manejo.
2. En la página 7 se enumeran un plan de manejo.
3. Lea las instrucciones para las maniobras que desea practicar.
4. Discuta dichas instrucciones con su estudiante.
5. Enseñe a su adolescente cómo debe realizar la maniobra (tal como retroceder) haciéndola usted mismo. (Asegúrese de hacerla correctamente).
6. Haga que su hijo practique las maniobras.
7. Revise las instrucciones en el libro para asegurarse de que la maniobra se está haciendo correctamente.
8. Asegúrese de que su nuevo conductor, al practicar, cumple siempre con los consejos que tengan una estrella (*). Estos consejos son muy importantes porque llevándolos a la práctica evita accidentes.
9. Cuando usted ve que su adolescente realiza cierta maniobra bien y con facilidad, revise de nuevo las instrucciones. Asegúrese de que está cumpliendo con los consejos que tienen estrella.
10. Una sección especial al final de esta guía (páginas 23-27) da consejos sobre problemas en el manejo y las situaciones de emergencia. *Por favor, discuta cada sección con su joven.* Es posible que su hijo no recuerde todos los consejos dados, pero pudiera recordar lo suficiente como para evitar un accidente.
11. Al final de esta guía hay una lista sobre las prácticas de manejo. Cuando usted crea que su joven pueda estar listo para obtener su licencia, llévele a una práctica intensiva de prueba. Asegúrese de que hace correctamente todas las cosas que están en la lista. Si no las hace correctamente, usted debería practicar más con su hijo las cosas que no ha hecho bien.
12. Antes de que su adolescente tome el examen de manejo, lea "¿Está preparado su adolescente para una Licencia?" en la página 8. Es posible que usted haya pasado por alto alguna práctica importante que su nuevo conductor necesite.

SEA UN BUEN EJEMPLO

Los jóvenes de todas las edades muchas veces imitan el comportamiento de sus padres. Dé buen ejemplo siempre que maneje. Obedezca todas las leyes de tránsito. Sea cortés. Maneje con seguridad. Su adolescente pudiera seguir su ejemplo. Es de suma importancia para la seguridad de su adolescente que usted:

No maneje después de haber tomado. Es más probable que los jóvenes tomen y manejen si han visto que sus padres lo hacen.

Use los cinturones de seguridad. La ley exige que se usen en los vehículos del año 1968 y más nuevos y en camionetas del año 1972 y más nuevas (pesando menos de 6001 libras) y casas rodantes. Así como su joven imitará las malas costumbres que usted tenga, por regla general adoptará también sus buenas costumbres, como usando los cinturones de seguridad. No importa lo corto que sea el viaje, anime a su hijo a llevar un cinturón de seguridad. Enseñe a su estudiante a abrochar el cinturón *antes* de arrancar el motor. Si *usted* lleva un cinturón de seguridad cada vez que sube al vehículo, su adolescente hará lo mismo.

Los dibujos a continuación demuestran lo que puede suceder en un choque.

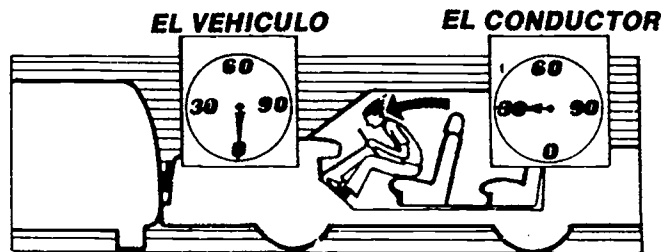

Su vehículo para, pero usted sigue hacia adelante a la misma velocidad hasta que se choca contra el tablero de instrumentos o el parabrisas. A 30 millas por hora, es lo mismo que caer al suelo desde lo alto de un edificio de tres pisos.

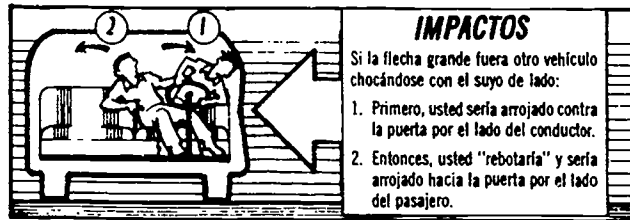

Si usted fuera chocado de lado, el impacto podría empujarle de una parte a otra del asiento. Llevando cinturones de seguridad puede retenerle en una posición para poder controlar el vehículo.

HABLEMOS DEL ALCOHOL Y LAS DROGAS

El manejar les brinda a la mayoría de los adolescentes una sensación de libertad e independencia. En un tiempo cuando están logrando su independencia, podrían tener su primer encuentro con el alcohol y las drogas. Manejando bajo la influencia del alcohol o drogas aumenta el riesgo de accidentes y la muerte. Esto es verdad, especialmente por la noche. Algunas veces, después de haber tomado, los adolescentes imitan las malas costumbres de manejar de su amigo. Manejan a una velocidad excesiva o intentan hacer maniobras sensacionales. A veces los adolescentes no pueden sufragar los gastos de mantener un vehículo en condiciones mecánicas de seguridad aunque el manejar un vehículo inseguro es ilegal. Las llantas sin rodadura y frenos malos aumentan el problema del manejar y tomar.

Hable con su joven sobre el beber y manejar. Hágale saber qué piensa usted acerca del beber y lo que usted espera de él. Lo que puede ayudar es conocer algunos de los hechos descubiertos en una encuesta recientemente realizada por toda la nación.

- Los conductores jóvenes esperan que sus padres les hablen acerca del tomar y manejar.
- El 50% de los que respondieron entre 15 y 19 años de edad dijeron que se habían encontrado en una o más situaciones en el término de un mes donde había bebidas alcohólicas. Tres de los cinco admitieron estar borrachos una o más veces recientemente.
- Los adolescentes dijeron que el tomar ocurría en una variedad de lugares, más frecuentemente en la casa de un amigo. El tomar también ocurría en los parques, playas, tabernas o autocines. El tomar ocurría hasta en la propia casa de los mismos jóvenes.

Cada familia trata los temas de licor y drogas a su propia manera. *Explique a su joven lo que usted cree que él debería hacer en las siguientes situaciones:*

- Siendo conducido a casa desde una fiesta por un amigo quien llegó sobrio pero ahora parece estar borracho.
- La persona con quien tiene una cita se emborracha en una fiesta y se empeña en estar lo suficientemente sobrio como para poder conducir.
- Yendo en un vehículo con jóvenes mayores cuando uno de ellos está usando drogas y se las ofrece a su adolescente.
- Usted le ha prohibido a su joven el uso de licor, pero ha ido a una fiesta donde servían vino, y ahora se siente un poco "extraño." Se está haciendo tarde.

Su adolescente tiene miedo de manejar a casa, pero no sabe si debe llamarle a usted.

CUANDO USTED Y SU ESTUDIANTE EMPIECEN A PRACTICAR

- Lleve consigo esta guía.
- Al principio, practique solamente durante el día.
- Cuando hace mal tiempo no practique hasta que el estudiante haya terminado en la escuela la instrucción de manejo.
- Antes de arrancar el motor, haga que su nuevo conductor:
 - Ajuste el asiento si es necesario
 - Se asegure de que los espejos están bien colocados
 - Se abroche el cinturón de seguridad
- Practique en un lugar tranquilo durante la primera o segunda lección.
- Esté familiarizado con el lugar de práctica y con cualquier peligro, señales o semáforos.
- Sea paciente, compasivo y comprensivo.
- Mantenga la voz calmada.
- Deje de practicar cuando su adolescente se haya cansado o disgustado.
- Siéntese en una posición donde usted pueda sujetar el volante o pisar el freno, si es necesario.
- **Antes de apagar el motor durante una emergencia en un vehículo en marcha, considere que esto trabará el volante en muchos vehículos y afectará la servodirección tanto como los frenos de potencia.**
- Si usted ve adelante una mala situación de tránsito (con la cual su estudiante no puede) arrímese a la orilla del camino y pare.

Hasta que su estudiante haya aprendido las reglas de tránsito y a controlar el vehículo, *practique en un vehículo que tenga una transmisión automática* si es posible, ya que es más fácil de manejar.

DANDO INSTRUCCIONES DURANTE LA PRACTICA

Dé las instrucciones en voz clara y calmada con anticipación. Permítale a su estudiante suficiente tiempo para seguirlas.

1. Diga a su nuevo conductor donde quiere usted que haga algo antes de decir lo que quiere que se haga. Por ejemplo, usted debería decir, "En la próxima esquina, voltea a la derecha." Si usted dice, "voltea a la derecha," su joven podrá reaccionar antes de que usted haya terminado de dar las instrucciones. Usted podría confundir a su estudiante.
2. No use términos que pudieran confundir a su estudiante.
3. Evite usar la palabra *pare* porque a veces un conductor principiante se sobrecoge de pánico. Diga, "haga una parada."

PLAN DE LECCION PARA SESIONES DE PRACTICA

Nivel I

Su adolescente debe practicar el control del vehículo durante las primeras lecciones. Ningún plan de tiempo se ha fijado aquí porque la cantidad de horas necesarias para practicar dependerá de cada estudiante en forma individual. Algunos estudiantes aprenden rápidamente, otros necesitan más tiempo. Estas sesiones de manejar deben darle a su estudiante una práctica adecuada en cuanto a las maniobras que se dan a continuación. Junto a cada maniobra se encuentra el número de la página con direcciones acerca de la misma.

1. Manejando con "palanca." (página 9) (Se recomienda una transmisión automática por ser más fácil de manejar.)
2. Retrocediendo el vehículo (página 10)
3. Vueltas a La Derecha (página 11)
4. Vueltas a La Izquierda (página 12)

Nivel II

Solamente después de que su adolescente pueda hacer cambios de velocidad (si es necesario en su vehículo), retroceder y dar vueltas, debería usted empezar a hacer las practicas que se dan a continuación:

1. Bocacalles (página 13)
2. Cambios de Carril (página 14)
3. Manteniendo Espacio Alrededor del Vehículo (páginas 14-16)
4. Practicando en el Tráfico (página 16)

Nivel III

Las prácticas que se dan a continuación se pueden hacer después de que las maniobras de Niveles I y II se hayan dominado:

1. Estacionamiento en Cuestas (página 17)
2. Estacionamiento Paralelo (página 18)
3. Vueltas en U (página 19)
4. Vuelta de Tres Puntos (páginas 19-20)

Nivel IV

Manejando por la noche y en la autopista debería practicarse *después* de que el estudiante haya aprendido las maniobras del Nivel I, II, y III. Usted tiene que asegurarse de que su adolescente puede controlar el vehículo muy bien antes de practicar el manejo por la noche o en la autopista.

1. Manejando En Autopista (página 21)
2. Manejando Por La Noche (página 22)
3. Problemas Especiales y Emergencias (páginas 23-27)

Dar una prueba de manejo

Cuando su adolescente haya terminado de hacer las prácticas del Nivel IV, estudie La Lista sobre el manejo seguro del Conductor en las páginas 28-29. Lea las instrucciones. Asegúrese de que tanto usted como su estudiante van al "a la prueba de manejo." Esta prueba debería indicarle a usted si su nuevo conductor necesita más práctica.

¿ESTA PREPARADO SU ADOLESCENTE PARA OBTENER UNA LICENCIA?

Cuando su adolescente conduzca lo bastante bien como para aprobar el examen para obtener una licencia provisional, hágase las preguntas anotadas abajo. Usted podrá haber pasado por alto alguna práctica o algún conocimiento que su joven necesite.

1. ¿Hemos discutido sobre el licor, las drogas, y el manejar? (Véase la página 5.)
2. ¿Sabe mi hijo qué hacer si ha tomado y cree que no es seguro manejar?
3. ¿Hemos practicado en el tránsito denso de la ciudad?
4. ¿Hemos practicado en las calles de sentido único y en las bocacalles que tienen señales de tres vías?
5. ¿Hemos practicado usando un carril central para vueltas a la izquierda?
6. ¿Hemos practicado en caminos pequeños del campo, en caminos de grava con baches, y en los cerros?
7. ¿Hemos practicado cuando ha hecho mal tiempo?
8. ¿Hemos practicado por la noche?
9. ¿Hemos discutido qué hacer si ocurre una emergencia? (Véase las páginas 23 a 27)
10. ¿Hemos discutido qué hacer si ocurre un accidente?
11. ¿Sabe mi adolescente que yo puedo cancelar la licencia en cualquier momento, por cualquier motivo que yo *creo es válido*? ¿Sabe mi joven que yo le *cancelaré* la licencia si él conduce irresponsablemente o viola las leyes de tránsito?

Cuando usted esté seguro de que su joven esté preparado para obtener una licencia, firme su Permiso de Aprendizaje. Recuerde, el adolescente tiene que tener el permiso por 30 días a partir del día en que fué expedido antes de que el DMV permita un examen de manejo. (Los 30 días son obligatorios aunque su adolescente haya practicado ya las maniobras de manejo anotadas en la página 7.) El estudiante entonces está preparado para tomar un examen de manejo con un Examinador en el DMV. (Pero el estudiante no ha de conducir solo a la oficina del DMV).

SEÑALANDO A OTROS CONDUCTORES

Enséñele a su estudiante cómo se debe hacer señales para dar vueltas a la izquierda y a la derecha tanto como disminuir la velocidad y parar. Si el vehículo de su estudiante está construido de manera que las señales de brazo y mano no se pueden ver fácilmente, entonces las señales de dirección se tienen que usar. Como se ve en el dibujo, haga que su estudiante le demuestre las señales de brazo y mano tanto como las señales eléctricas de dirección. (Cuando el joven está manejando, las señales para dar vueltas a la izquierda o a la derecha se tienen que hacer durante los últimos 100 pies antes de alcanzar el punto de doblar.) A las velocidades de carretera, es mejor hacer las señales por lo menos cinco segundos antes de hacer cambios de carril.

SEÑALES PARA CONDUCTORES



MANEJANDO CON "PALANCA" DE CAMBIOS

Un vehículo con transmisión automática se recomienda por ser más fácil de manejar. Un conductor principiante va a tener dificultades en usar al mismo tiempo el embrague, el freno, el acelerador y la palanca de cambio. El estudiante también podría olvidarse de donde ha colocado el pie y pisar equivocadamente el pedal que no debiera. Si su joven tiene problemas en cambiar de velocidad, practique los pasos abajo sin soltar el freno de estacionamiento. Con el motor apagado, haga que su estudiante:

1. Empuje el pedal del embrague hacia el suelo. Sosténgalo allí.
2. Practique cambiando a todas las velocidades.
3. Practique hasta que el cambio de velocidad se haga automáticamente.
4. Practique empujando el pedal del embrague y cambiando a la velocidad que usted haya escogido.

Después de que el cambio de velocidad haya llegado a ser fácil, haga que el estudiante mueva la palanca a primera velocidad y fuera de primera al parar y arrancar. Las direcciones se dan a continuación:

Cambiando a Primera Velocidad.

1. Ponga la palanca de cambio en neutro.
2. Con el embrague empujado totalmente hacia el suelo, arranque el motor.
3. Suelte el freno de estacionamiento.
4. Mueva la palanca de cambio de neutro a primera.
5. Deje que el embrague suba muy despacio hasta que llegue al punto donde el motor agarre y empiece a avanzar el vehículo.
6. Mueva el pie del freno al acelerador y empújelo suavemente.
7. Deje que el pedal del embrague suba completamente.

*Esta etapa es de especial importancia para evitar accidentes.

RETROCEDIENDO EL VEHICULO

Practique en una calle residencial que sea ancha con poco o ningún tránsito, o en un parque de estacionamiento sin vehículos o estorbos. Si su joven parece tener problemas en retroceder, haga que siga las siguientes direcciones:

1. Ponga la mano izquierda en lo alto del volante.
2. Ponga el pie derecho sobre el freno.
3. Cambie a reversa.
4. Observe si hay tráfico en todas direcciones.
5. Suelte el freno de estacionamiento.
- *6. Ponga la mano derecha sobre el respaldo del asiento y mire por encima del hombro derecho a través de la ventana trasera.
7. Suelte el freno de pie lentamente. Aplique el acelerador si se necesita y prepárese a frenar para controlar la velocidad del vehículo.
8. Mire de vez en cuando rápidamente a la izquierda.
9. Vaya despacio y evite un movimiento repentino de volante.
10. Gire el volante a la derecha si usted desea retroceder a la derecha. Gire el volante a la izquierda si desea retroceder a la izquierda.
11. Aplique el freno poco a poco para parar.
12. Cambie a estacionamiento.

PRACTICANDO VUELTAS

Practique dando vueltas en un parque grande de estacionamiento u otro sitio sin tránsito o peatones.

Las primeras pocas veces, dé instrucciones en girar el volante durante el tiempo en que se da la vuelta.

Esté preparado a tomar el volante.

Practique primero las vueltas a la derecha.

*Esta etapa es de especial importancia para evitar accidentes.

VUELTAS A LA DERECHA

Dé instrucciones para la vuelta por lo menos 200 pies (más de media cuadra) antes de dar la vuelta. Esto le permitirá al estudiante bastante tiempo para hacer señales y dar la vuelta. Acérquese a la vuelta estando en el carril derecho, y dé la vuelta hacia el carril derecho y quédese en tal carril hasta que la vuelta se haya completado. Si su joven tiene dificultades en aprender a voltear a la derecha, siga las instrucciones que se dan a continuación:

1. Disminuya la velocidad al acercarse a la vuelta.
2. Dé la señal para una vuelta a la derecha.
- * 3. Mire si hay tránsito adelante, a los lados y atrás. En la bocacalle mire a la izquierda, a la derecha, y otra vez a la izquierda.
4. Obedezca todas las señales o semáforos.
5. Ceda el paso a peatones.
6. Coloque la parte delantera del vehículo, si es posible, a 2 o 3 pies del bordillo antes de empezar la vuelta.
7. Gire el volante con una y otra mano a la derecha cuando el parachoques delantero entre en la bocacalle.
- * 8. Termine la vuelta en el carril A sin entrar en el carril B. (Véase el dibujo abajo.)
9. Deje que el volante se enderece cuando la parte delantera del vehículo entre en el carril correcto, y entonces enderece el vehículo en ese carril.

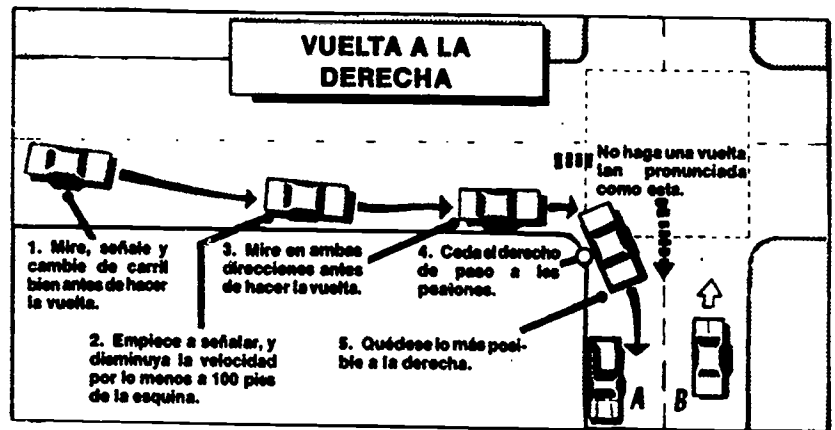

46

*Esta etapa es de especial importancia para evitar accidentes.

-11-

BEST COPY AVAILABLE

VUELTAS A LA IZQUIERDA

Practique las vueltas a la izquierda después de que su joven pueda efectuar bien las vueltas a la derecha. Si su adolescente tiene dificultades para voltear a la izquierda, siga los pasos a continuación.

1. Disminuya la velocidad al acercarse a la vuelta.
2. Obedezca las señales o semáforos.
- * 3. Mire si hay tráfico a la izquierda, a la derecha, por delante y por detrás.
4. Ceda el paso a peatones.
5. Dé la señal para la izquierda lo más pronto posible sin confundir a los demás conductores.
6. Eche una mirada por encima del hombro izquierdo.
7. Coloque el vehículo en el carril para volver a la izquierda, en la parte izquierda del carril, o en el carril central para vueltas a la izquierda.
8. Disminuya a una velocidad segura.
9. Mire a la izquierda, hacia adelante, a la derecha, y otra vez a la izquierda.
- *10. Nunca gire el volante hasta que usted esté preparado para voltear a la izquierda.
11. Mire a la izquierda y gire el volante hacia la izquierda para entrar en la nueva calle.
12. Mire a la derecha y si se puede voltear a la izquierda sin parar primero, ponga el pie encima del pedal del freno (sin aplicarlo) a medida que voltear.
13. Empuje el pedal del gas a medida que deja el volante enderezarse en la nueva calle.
- *14. Termine la vuelta en el carril A, sin cruzar el carril B. (Véase el dibujo abajo).

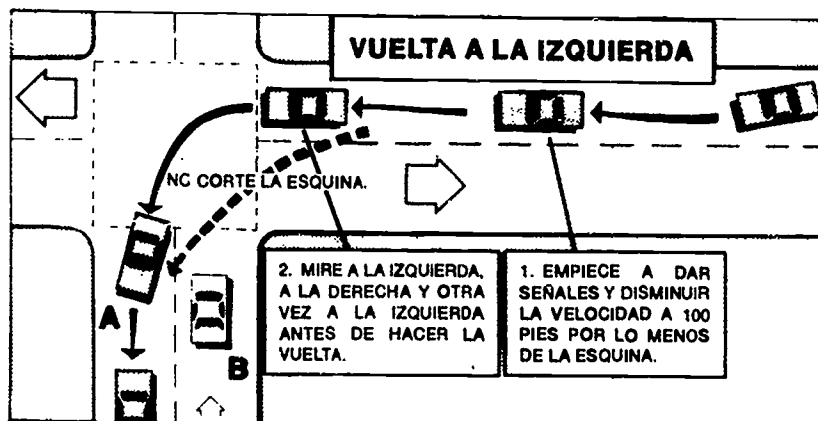

47

*Esta etapa es de especial importancia para evitar accidentes.

BOCACALLES

Cuando usted crea que su adolescente está preparado para conducir por bocacalles, explique las siguientes instrucciones que se dan paso a paso. Dichas instrucciones que se anotan abajo son para bocacalles que están controladas por señales y también para bocacalles "ciegas" que no están controladas.

Direcciones para bocacalles controladas por señales:

- * 1. Al acercarse a una bocacalle con una luz de semáforo, aunque la luz esté verde, esté preparado a frenar y mantenga bastante espacio entre su vehículo y el de adelante. **No entre en una bocalle aun cuando la luz esté verde, a menos que haya suficiente espacio para completar el cruce antes de que la luz se vuelva roja.** Si el tráfico aglomerado hace que usted obstaculice el tráfico que cruza, usted puede ser multado.
- * 2. Mire a la izquierda, a la derecha, y otra vez a la izquierda por si hay vehículos en la calle que cruza antes de entrar en la bocacalle.
3. Mire por si hay peatones y ceda el paso si es necesario.
4. Mire al tráfico que viene en dirección contraria por si hay vehículos dando vueltas ilegales a la izquierda.

Cuando la luz se vuelve amarilla:

Enséñele a su estudiante a decidir cuando es seguro parar en una luz amarilla. A medida que el estudiante se va acercando a la luz verde, haga que le diga a usted si sería seguro seguir adelante si la luz fuera a cambiar a amarilla. Continúe hasta que el estudiante llegue al punto al cual él piense no poder parar con seguridad en la luz amarilla. Usted debe asegurarse de que el estudiante identifica consistentemente el punto al cual se puede hacer una parada segura .

Direcciones para Bocacalles no Controladas y ciegas (sin semáforos o señales):

Cuando usted se acerca a una bocacalle y no puede ver ningún tráfico en la calle que cruza por lo menos a 100 pies en cada dirección durante los últimos 100 pies antes de cruzar (debido a que un edificio u otro objeto le estorba la vista), disminuya la velocidad a 10 o 15 millas por hora. Esta es una bocacalle *ciega*.

1. Mire si hay vehículos acercándose en las calles laterales.
2. Mire si hay peatones y tráfico que cruzan.
- * 3. Disminuya a una velocidad que le permita parar con seguridad si es necesario.
- * 4. Mire a la izquierda, a la derecha y otra vez a la izquierda por si hay tráfico en la calle que cruza antes de entrar en la bocacalle.
5. Al entrar en una bocacalle, mire si hay tráfico a la derecha y hacia adelante que viene en dirección contraria.
6. Si el camino está abierto, cruce la bocacalle.

*Esta etapa es de especial importancia para evitar accidentes.

CAMBIOS DE CARRIL

Usted podría enterarse de que su adolescente tiene dificultades en cambiar de carril de una manera continua y suave. Siga los pasos que se dan abajo para asegurarse de que un cambio de carril se pueda hacer en forma segura.

1. Mire si hay tráfico hacia adelante.
2. Mire en los espejos por si hay espacios en el tráfico.
- * 3. Revise el punto ciego mirando por encima del hombro hacia el carril que usted desea ocupar.
- * 4. Haga una señal. Revise los espejos y mire por encima del hombro otra vez para asegurarse de que el espacio está vacío.
5. Cambie de carril moviéndose a un espacio en la circulación del tráfico.
6. Dirija el vehículo para que el vehículo se vaya al centro del carril.
7. Apague las señales direccionales.

Problemas con que tener cuidado:

1. Falta de mirar en el espejo retrovisor.
2. Falta de mirar por encima del hombro.
3. Mirando demasiado tiempo por encima del hombro mientras que el vehículo se desvía de su camino y llega peligrosamente cerca de vehículos adelante.
4. No sabiendo si hay suficiente espacio para cambiar de carril. Al principio, usted debería tomar la decisión por el estudiante. Cuando el estudiante pueda mirar por encima del hombro y aún se queda en el carril, pídale que le diga cuando es seguro cambiar de carril. Insista en que su joven no cambie de carril hasta que usted le haya dicho que está de acuerdo o no con su decisión.

MANTENIENDO ESPACIO ALREDEDOR DEL VEHICULO

La mayoría de los conductores no ven tan bien como debieran porque siguen demasiado de cerca y el vehículo de adelante les estorba la vista del camino.

Los buenos conductores mantienen una distancia entre vehículos para poder ver mejor. Cuanto más espacio dejen entre su vehículo y el de adelante, más tiempo tendrán para ver un peligro o accidente en el camino. Tendrán más tiempo para parar, o para evitar el problema.

Aníme a su adolescente a mantener una distancia adecuada entre su vehículo y el de adelante. Su estudiante entonces tendrá "una vista amplia" de lo que hay en el camino y dirigir el vehículo será más fácil. El vehículo irá por el centro del carril en vez de abrazar un lado u otro.

Enseñe a su nuevo conductor cómo se debe mantener un "espacio" de seguridad de por lo menos tres segundos cuando está siguiendo otro vehículo. Cuando el vehículo de adelante pasa una señal u otro objeto cerca del camino, empiece a contar "mil ciento uno, mil ciento dos". Si usted pasa el mismo objeto antes de terminar de contar, es que está demasiado cerca. Deje más espacio.

Diga a su estudiante que mantenga un espacio de seguridad alrededor del vehículo. La parte del dibujo abajo que está en blanco demuestra aproximadamente el espacio alrededor del vehículo que debería ser un espacio vacío siempre que sea posible.

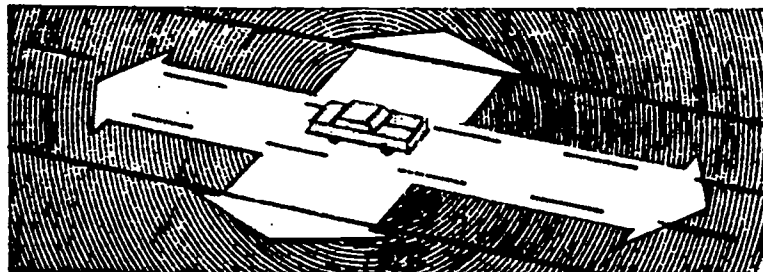

Cuando se encuentra amontonado por un vehículo que le sigue de cerca, su adolescente debe dejar más espacio entre su vehículo y el de adelante. Si alguien está siguiendo demasiado cerca, cambie de carril y déjele que pase. Dígame al estudiante que permita más espacio en seguir el vehículo adelante: Esto le da tanto al estudiante como al que sigue muy cerca más tiempo para reaccionar en una emergencia. Cuando el carril está desocupado para poder pasar en forma segura, el estudiante podrá disminuir de velocidad para que el que sigue de cerca pueda pasar. Discuta con el estudiante cómo cambiar de carril, hacer "relampaguear" las luces de freno, o salir de la carretera cuando sea seguro.

Cuando usted sigue demasiado cerca y otro vehículo "se mete bruscamente" por delante, la reacción normal es dar un frenazo y desviarse de en medio. Desviándose muchas veces resulta en pasar estrechamente otro vehículo o posiblemente manejando fuera de la carretera. Podría resultar también en que el vehículo por detrás se chocase con usted o con otros vehículos cercanos.

Si otro vehículo "se mete bruscamente" delante de usted, es mejor "quitar el pie del acelerador". Esto dará más espacio entre su vehículo y el otro sin necesidad de desviarse a otro carril. No reaccione exageradamente si otro vehículo se le mete por delante. Prepare una ruta de escape antes de que suceda una emergencia.

Autobuses escolares y camiones tanques transportando líquidos inflamables tienen que parar en todos los cruces de ferrocarril. Prepárese para estas paradas; Disminuya de velocidad pronto para permitir que haya bastante espacio.

Diga a su estudiante que evite manejar en el punto ciego de otros conductores. Es posible que el otro conductor no vea al vehículo de su adolescente y cambie de carril chocándose con su hijo. El dibujo abajo demuestra la localidad de estos puntos ciegos.

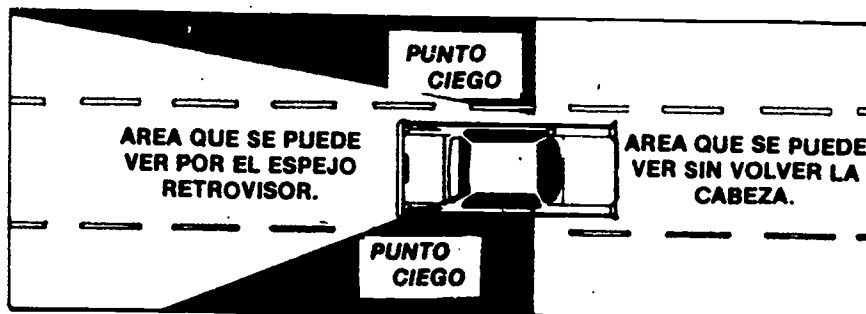

PRACTICANDO EN EL TRAFICO

1. Asegúrese de que su estudiante hace señales cuando es necesario. Explique por qué es importante que los otros conductores sepan lo que su estudiante intenta hacer.
2. Asegúrese de que su estudiante disminuye o aumenta la velocidad cuando es necesario.
- * 3. Anime a su estudiante a mantener un "espacio" vacío de seguridad alrededor del vehículo. Explique la importancia de permanecer a una distancia segura detrás del vehículo adelante.
4. Explique cómo ser un conductor cortés, cediendo espacio a los conductores que intentan cambiar de carril, etc.
5. Cuando usted al principio empieza a practicar en el tráfico, indique los peligros y advierta a su joven hasta que se sienta cómodo con la nueva situación.
- * 6. Asegúrese de que se obedecen todas las señales de parada y luces de semáforos. Advierta a su estudiante si el vehículo no está disminuyendo de velocidad cuando debería.

*Esta etapa es de especial importancia para evitar accidentes.

ESTACIONAMIENTO EN CUESTAS

Practique estacionando en cuestas donde hay poco o ningún tráfico. Al principio estacione en sitios sin otros vehículos estacionados. Algunas áreas de California no tienen cuestas. Si usted no puede practicar estacionando en cuestas en su área, explique por lo menos los procedimientos. Asegúrese de que su estudiante podrá estacionar con seguridad en una cuesta en el futuro.

Estacionando Cuesta Abajo (Si no hay cuestas, practique de todas maneras sobre un camino plano).

1. Pare el vehículo aproximadamente seis a ocho pulgadas del bordillo.
2. Haga el cambio de velocidad a neutro y permita que el vehículo se mueva despacio, controlando la velocidad con el freno.
3. A medida que el vehículo se mueve, gire rápidamente el volante hacia el bordillo.
- * 4. Pare cuando la rueda delantera derecha toque el bordillo, o cuando la rueda esté de cuatro a seis pulgadas sobre el saliente.
- * 5. Ponga el freno de estacionamiento, cambie a la posición de estacionamiento, y suelte el freno de pie.
- * 6. Apague el motor.

Estacionamiento Cuesta Arriba Con Bordillo (si no hay cuestas, practique de todos modos sobre un camino plano).

1. Pare el vehículo aproximadamente de seis a ocho pulgadas del bordillo.
2. Haga el cambio a neutral y suelte un poco el freno. Al mismo tiempo, gire el volante fuera del bordillo. Permita que el vehículo ruede despacio hacia atrás, controlando la velocidad con el freno.
- * 3. Pare cuando la parte trasera de la rueda delantera derecha toque el bordillo.
- * 4. Ponga el freno de estacionamiento y cambie a la posición de estacionamiento.
- * 5. Apague el motor.

ESTACIONAMIENTO PARALELO (CALLE CON TRAFICO EN DOBLE SENTIDO)

Al principio, practique el estacionamiento paralelo en un parque grande y vacío de estacionamiento. Luego, practique en una calle residencial de poco tráfico hasta que su estudiante pueda practicar en el tráfico normal. Las instrucciones para el estacionamiento paralelo se dan a continuación:

1. Revise el tráfico y haga una señal. Arrímese unos dos pies paralelo al vehículo adelante del espacio en que usted desea estacionar (la parte trasera de los vehículos tiene que estar paralela).
2. Revise el tráfico y cambie a reversa. Gire el volante pronunciadamente a la derecha a medida que retrocede despacio.
3. A medida que la puerta delantera de su vehículo va pasando el parachoques trasero del vehículo adelante, enderece rápidamente las ruedas y siga retrocediendo en línea recta.
4. Cuando haya pasado el vehículo adelante, vuelva las ruedas pronunciadamente a la izquierda y retroceda despacio hacia el vehículo por atrás.
5. Cambie a primera velocidad. Vuelva las ruedas pronunciadamente a la derecha y arrímese al centro del espacio en que desea estacionar. Las ruedas no deben quedar más que un pie del bordillo.
6. Apague el motor.
7. Ponga el freno de estacionamiento.

LOS PASOS EN EL ESTACIONAMIENTO PARALELO

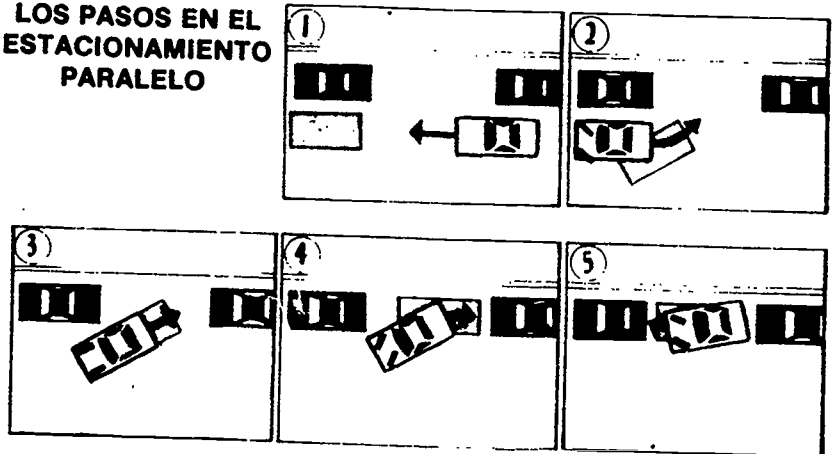

VUELTAS EN U

- Practique las vueltas en U en una calle ancha residencial con poco o ningún tráfico. No haga ninguna vuelta en U en tráfico aglomerado.
- Durante la primera sesión de práctica, sea usted los ojos del estudiante mientras que se fija en dar la vuelta.
- Cuando su conductor nuevo pueda dar la vuelta con facilidad, anímele a mirar en todas direcciones por si hay tráfico antes de dar la vuelta y mientras que la está haciendo. (Si usted se halla cerca de una bocacalle, un vehículo puede dar la vuelta a una esquina en pocos segundos.)

UNA VUELTA DE TRES PUNTOS

Una "vuelta de tres puntos" o "vuelta completa" es el método que se usa para volver el vehículo en dirección contraria cuando usted se halla en una calle estrecha sin salidas ni entradas particulares. Mire el dibujo en la próxima página. El examinador del DMV puede pedirle a su adolescente que dé una vuelta de tres puntos durante el examen de manejo. Las instrucciones para dar una vuelta de tres puntos se dan a continuación. Por favor, practique en una calle estrecha. *Asegúrese de que su adolescente mira por encima del hombro derecho mientras que retrocede al dar la vuelta.*

1. Haga la señal, revise el tráfico de atrás, y entonces pare completamente junto al bordillo derecho.
- 2. Revise el tráfico en ambas direcciones y entonces haga la señal para una vuelta a la izquierda.

Punto 1

3. Cuando la vía está desocupada, avance el vehículo lentamente y al mismo tiempo gire el volante rápidamente a la izquierda.
4. Cuando el vehículo haya llegado unos cuatro a cinco pies del bordillo, frene suave y rápidamente. Enderece el volante girándolo a la derecha. Pare antes de que la rueda delantera toque el bordillo.

Punto 2

- 5. Cambie a reversa y revise el tráfico por todos lados.
- 6. Retroceda despacio hacia el bordillo opuesto, mientras que gira el volante rápidamente a la derecha. *Mire por encima del hombro derecho mientras que retrocede.*
7. Cuando el vehículo esté a unos cuatro o cinco pies del bordillo hacia atrás, frene suavemente y enderece el volante rápidamente.
8. Haga la parada cerca del bordillo.

54

*Esta etapa es de especial importancia para evitar accidentes.

- 9. Con el pie sobre el freno, cambie a primera velocidad.
- *10. Revise de nuevo el tráfico y entonces avance a su debido carril.

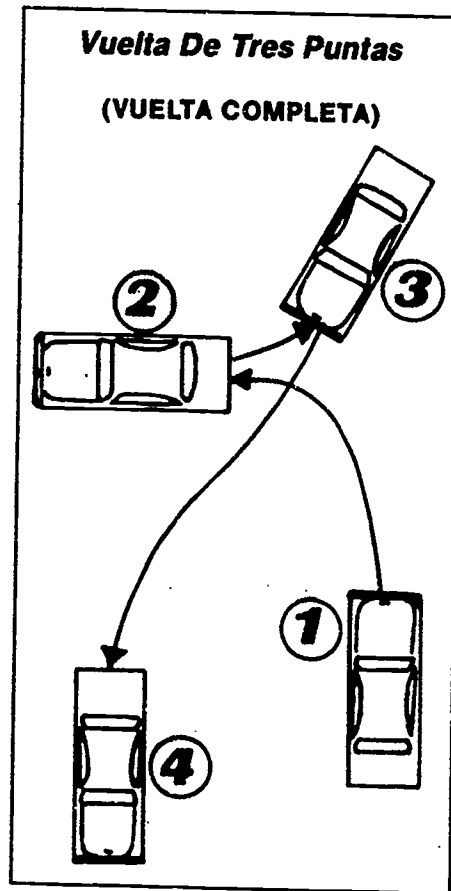

*Esta etapa es de especial importancia para evitar accidentes.

MANEJANDO EN AUTOPISTA

Cuando su estudiante esté preparado para manejar en autopista, escoja rampas de entrada y salida que sean largas para practicar entrando y saliendo de la autopista. A continuación se dan las instrucciones para manejar en autopista.

Entrando en La Autopista

1. Esté en el carril apropiado para la rampa de entrada que usted desea.
- * 2. Mientras que está aún sobre la rampa, revise el tráfico por medio de los espejos. Mire si hay tráfico en el carril al cual está entrando. **Recuerde, usted no tiene el derecho de paso.**
- * 3. Mire si hay espacio en el tráfico. Acomode la velocidad a la misma de los vehículos que van en la autopista
- * 4. Cuando usted llegue a la autopista, mire por encima del hombro antes de entrar en el espacio del primer carril.

Sobre la Autopista

1. Manténgase con la circulación de tráfico en lo posible *sin exceder* el límite de velocidad.
- * 2. Mantenga una distancia adecuada al seguir a otros vehículos. Utilice la regla de tres segundos que se encuentra en la página 15.
- * 3. Mire si hay tráfico que estará incorporándose al tráfico en las rampas de entrada.
- * 4. Mire por encima del hombro antes de cambiar de carril.
- * 5. Si usted ve que el tráfico hacia adelante está disminuyendo la velocidad, pise ligeramente el pedal de freno varias veces para advertir a los conductores hacia atrás. Haga esto aunque no tenga necesidad de frenar todavía. Estas "pisadas" les advertirán a los conductores de atrás que deben disminuir la velocidad. No necesitarán "dar un frenazo" al último momento.

Saliendo de la Autopista

1. Muévase al carril apropiado de salida por lo menos media milla antes de salir. **No espere hasta el último momento.** Usted podría causar un accidente si cambiara de carril repentinamente.
2. Dé una señal por cuatro o cinco segundos antes de la rampa de salida.
3. Después de haber entrado en la rampa de salida, disminuya la velocidad al límite marcado.

*Esta etapa es de especial importancia para evitar accidentes.

MANEJANDO POR LA NOCHE

NO SE DEBE EMPEZAR A MANEJAR por la noche hasta que su estudiante haya logrado todas las prácticas de manejar durante el día. Empiece la práctica de manejo por la noche en un sitio conocido que tenga poco tráfico. Las instrucciones para manejar por la noche se dan a continuación:

1. Encienda los faros delanteros cuando la obscuridad hace que sea difícil ver (no más tarde de media hora después de la puesta del sol). Es ilegal usar las luces de estacionamiento en lugar de los faros delanteros.
2. Maneje más despacio. El estudiante debe poder parar el vehículo dentro de la distancia que se puede ver hacia adelante.
3. Aumente la distancia en que sigue a otros vehículos.
4. Haga bien las señales antes de cada maniobra.
5. Evite mirar los faros delanteros de un vehículo que viene en dirección contraria. Mire hacia la orilla derecha del camino. El estudiante debe aprender a mantener la dirección del recorrido del vehículo cuando los faros delanteros de los vehículos que vienen en dirección contraria hacen que sea difícil ver. Si su joven tiene dificultades en hacer esto, tal vez necesita un examen de los ojos.



PROBLEMAS ESPECIALES Y EMERGENCIAS

LO QUE SE DEBE HACER SI OCURRE UN ACCIDENTE

Hable con su estudiante acerca de accidentes. Si su adolescente tiene un accidente, o ve uno, ciertas cosas se deben hacer. Estas cosas están anotadas en el Manual del Automovilista de California. Por favor, explique esta información a su adolescente. Asegúrese de que sabe qué debe hacer si ocurre un accidente.

CUANDO SE OYE UNA SIRENA

Dígale a su nuevo conductor lo que debe hacer cuando un camión de bomberos, ambulancia, u otro vehículo de emergencia se acerca desde atrás. Cuando los conductores oyen la sirena de un vehículo de emergencia, tienen que arrimarse lo más prácticamente posible a la orilla derecha del camino y parar hasta que el vehículo haya pasado. Nunca pare en una bocacalle. Algunas veces el conductor de un vehículo de emergencia usará un altavoz para dirigir a un conductor que está cerrando el paso.

CUANDO NO SE PUEDE VER DEBIDO A LA NIEVE, LLUVIA, O NEBLINA

Disminuya la velocidad para dejar más espacio entre su vehículo y el de adelante. Quédese en el carril derecho. Utilice los faros de baja iluminación. Acuérdesse de usar el descongelador, calefacción y limpiaparabrisas, si es necesario. Si usted tiene dificultades en ver a los otros vehículos en el camino, salga completamente de él. Apague los faros delanteros y las luces traseras. Encienda solamente los intermitentes de emergencia y espere hasta que pueda ver mejor.

Cuando no pueda ver bien, no piense que está seguro porque conoce el camino. Conociendo el camino no impedirá el que usted se choque con un camión volcado que no ha podido ver. Solamente viendo el camión puede ayudarle a evitar chocarse con él.

MANEJANDO EN CAMINOS RESBALOSOS

Cuando usted conduce sobre caminos mojados, helados, con cascajo o de tierra, usted debe:

1. Manejar más despacio y quedarse a más distancia detrás del vehículo de adelante.
2. Disminuir la velocidad al acercarse a las curvas y bocacalles.
3. Evitar las paradas repentinas. "Bombear" los frenos repetidas veces para disminuir la velocidad o parar.
4. Evitar las vueltas repentinas.
5. Cambiar a baja velocidad antes de descender una cuesta pronunciada.
6. Secar los frenos si se mojan, aplicando el acelerador y el freno al mismo tiempo de manera que el vehículo avance contra la presión de los frenos.
7. Evitar especialmente los sitios resbalosos, tales como pedazos de hielo, hojas mojadas, aceite o charcos profundos.

MANEJANDO CUANDO HACE VIENTO

Cuando hace mucho viento, maneje más despacio de lo normal. Los vehículos livianos, vagontas, y camiones que tengan los lados altos y anchos a veces son llevados por el viento fuera del carril en que van. Las casas rodantes están en especial peligro de desviarse. Evite manejar al lado de otros vehículos. Agarre el volante fuertemente. Esté preparado a corregir el giro del vehículo a medida que la fuerza del viento va cambiando. Tenga las ventanas cerradas.

PARADAS REPENTINAS Y PATINAMIENTOS

Evite las paradas repentinas. Si usted tiene que parar repentinamente en una emergencia, bombeando los frenos es, por regla general, la mejor manera de hacerlo. El vehículo para más rápidamente, y también le permite seguir dirigiendo el vehículo. Para bombear los frenos, usted debe:

- Empujar fuertemente el pedal del freno.
- Soltar rápidamente el freno si el vehículo empieza a patinar. Empujarlo otra vez rápidamente.
- Utilizar este método de bombear los frenos hasta que el vehículo haya parado.

Si su vehículo tiene ruedas de tracción trasera y se pone a patinar, deje de frenar y gire el volante hacia la dirección del patinamiento.

Si su vehículo tiene ruedas de tracción delantera, dirija hacia donde quiere ir y acelere para que el vehículo siga su marcha.

CUANDO SE MANEJA EN MUCHO CALOR

- Mire si el indicador de la temperatura indica recalentamiento.
- Evite manejar a altas velocidades por largo tiempo.
- Utilice la baja velocidad en tráfico "lento".
- Apague el aire acondicionado si el motor se está recalentando.

HIDROPLANEANDO

Si el agua sobre el camino tiene más profundidad que la banda de rodadura de las llantas, una llanta que va avanzando de prisa puede deslizarse por encima del agua sin tocar la superficie del camino. Esta condición se conoce por hidroplanear. Si usted puede ver reflejos sobre el pavimento, o el vehículo adelante no deja huellas sobre el agua, su vehículo podría hidroplanear. Para evitar hidroplanear:

- Maneje despacio.
- Asegúrese de que las llantas tienen bastante banda de rodadura.
- Asegúrese de que las llantas están adecuadamente infladas.
- Si es posible, dirija el vehículo alrededor del agua.
- Si usted oye de las llantas el sonido de mucha salpicadura, especialmente al cambiar de dirección, disminuya la velocidad.

CUANDO HACE MUCHO FRIO

Si usted no ha añadido anticongelante, el agua en el radiador podría congelarse. El motor se recalientará si esto sucede. Después de arrancar el motor, mire el indicador de la temperatura por si hay recalentamiento.

Utilice el descongelador o deje las ventanas algo abiertas para que no se empañen.

REVENTON DE LLANTAS

Enséñele a su adolescente a mantener ambas manos siempre sobre el volante. Si una llanta se desinfla de repente, ambas manos se necesitan para controlar el vehículo.

Si le pasa un reventón repentino de alguna llanta, usted debe:

1. Agarrar fuertemente el volante y dirigir el vehículo hacia adelante.
2. Disminuir poco a poco la velocidad. Quitar el pie del acelerador despacio, pero no empujar los frenos.
3. Dejar que el vehículo vaya disminuyendo la velocidad hasta que pare completamente fuera del camino.
4. Aplicar los frenos cuando el vehículo casi ha parado.

CUANDO USTED SE HALLA ATASCADO EN LA NIEVE O LODO

1. Cambie a la primera velocidad y mantenga derechas las ruedas delanteras.
2. Empuje suavemente el acelerador.
3. Evite patinar las ruedas. Vaya lo más adelante posible.
4. Cambie a reversa y retroceda lo más despacio posible. No haga patinar las ruedas.
5. Cambie otra vez a la primera velocidad y vaya hacia adelante.
6. Repita el movimiento de adelante y atrás hasta que el vehículo salga libremente.
7. Coloque tablas, ramas de árboles, etc. debajo de las ruedas que están atascadas en lodo o nieve profunda. Nunca haga esto cuando las ruedas están patinando.

Usted puede evitar atascarse si lleva siempre cadenas en su vehículo. Póngalas a las llantas antes de manejar por nieve o lodo.

SI FALLAN LOS FRENOS

Usted debe:

1. Cambiar a baja velocidad.
2. Bombear el pedal del freno fuerte y rápidamente para aumentar la presión del líquido del freno. Usted sabrá si los frenos funcionarán después de haberlos bombeado tres o cuatro veces.
3. Aplicar el freno de estacionamiento, pero prepárese a **slipar** si el vehículo empieza a patinar.
4. Recordar que si el vehículo empieza a desviarse de lado a lado, usted aún puede dirigirlo. Usted puede dirigirlo hacia arbustos o algo blando.
5. Tocar la bocina y hacer relampaguear las luces para advertir a los demás conductores.
6. Apagar el motor de arranque cuando **ya no haga falta cambiar de dirección y haya parado**. (Girando la llave hasta la posición de "off" (apagado) bloquea el volante en muchos vehículos).

ACELERADOR ATASCADO

Si se le atasca el acelerador, usted deberá:

1. Cambiar a neutro.
2. Aplicar los frenos.
3. Mantener los ojos fijos en el camino.
4. Buscar una vía de escape.
5. Advertir a los demás conductores tocando la bocina y haciendo relampaguear las luces de emergencia.
6. Intentar sacar el vehículo con seguridad fuera del camino.
7. Apagar el motor de arranque cuando **ya no haga falta cambiar de dirección y haya parado**. (Girando la llave hasta la posición de "off" (apagado) bloquea el volante en muchos vehículos).

LISTA SOBRE EL MANEJO SEGURO DEL CONDUCTOR

Utilice esta lista cuando su hijo haya terminado de las habilidades en manejar que se han discutido en este libro. Lleve a su estudiante a un largo paseo de "prueba." Mientras que manejan, compruebe la conducción de su adolescente con la lista abajo. Asegúrese de que su nuevo conductor está cumpliendo con las normas seguras de manejar que se dan aquí. Marque (X) cada cosa que usted nota que su joven está haciendo correctamente. Esta lista deberá indicarle dónde su estudiante todavía necesita práctica o ayuda. Su adolescente debe, como de costumbre, hacer todas estas cosas antes de tomar el examen de manejar en el Departamento de Vehículos Motorizados.

Arrancando

- 1. Ajusta los espejos.
- 2. Abrocha el cinturón de seguridad.

Avanzando

- 1. Mira por encima del hombro antes de entrar en el tráfico.
- 2. Hace señales.
- 3. Utiliza las dos manos sobre ambos lados del volante.

Parando

- 1. Para cuando es necesario detrás del cruce para peatones o la raya de límite.
- 2. Utiliza el pie derecho sobre el pedal de freno.

Dando Vueltas

- 1. Disminuye la velocidad antes de dar vueltas.
- 2. Empieza y termina las vueltas en el carril correcto.
- 3. Cede el derecho de paso cuando es necesario.
- 4. Acepta el derecho legal de paso cuando es seguro.
- 5. Ve y reacciona a los peligros.

Retrocediendo

- 1. Mira hacia atrás por encima del hombro derecho cuando está retrocediendo.

Camblando de Carril

- 1. Hace señales
- 2. Mira en los espejos
- 3. Mira por encima del hombro
- 4. Cambia de carril con seguridad

Estacionamiento en Cuestas

- 1. Hace señales
- 2. Vuelve las ruedas adecuadamente contra el bordillo
- 3. Pone el freno de estacionamiento
- 4. Hace señales y mira por encima del hombro antes de entrar en tráfico

Estacionamiento Paralelo

- 1. Hace señales
- 2. Mira por encima del hombro
- 3. Cede el derecho de paso a otros vehículos cuando es necesario

Manejando En La Autopista

- 1. Revisa la circulación de tráfico
- 2. Al entrar en una autopista, fija la velocidad para que sea igual a la del tráfico
- 3. Mira por encima del hombro a medida que acelera hacia un espacio en el tráfico
- 4. Hace señales con anticipación y frena sobre la rampa de salida
- 5. Acomoda la velocidad a las condiciones del camino

Técnicas Para Manejar en Forma Defensiva

- 1. Mira en los espejos antes de frenar
- 2. Mira a lo largo de las calles que cruzan antes de entrar en ellas
- 3. Se fija en los semáforos y señales
- 4. Tiene los ojos siempre en "movimiento" (vigila las orillas y el centro del camino)
- 5. Mantiene un "espacio de seguridad" alrededor del vehículo
- 6. Sigue a los otros vehículos a una distancia segura

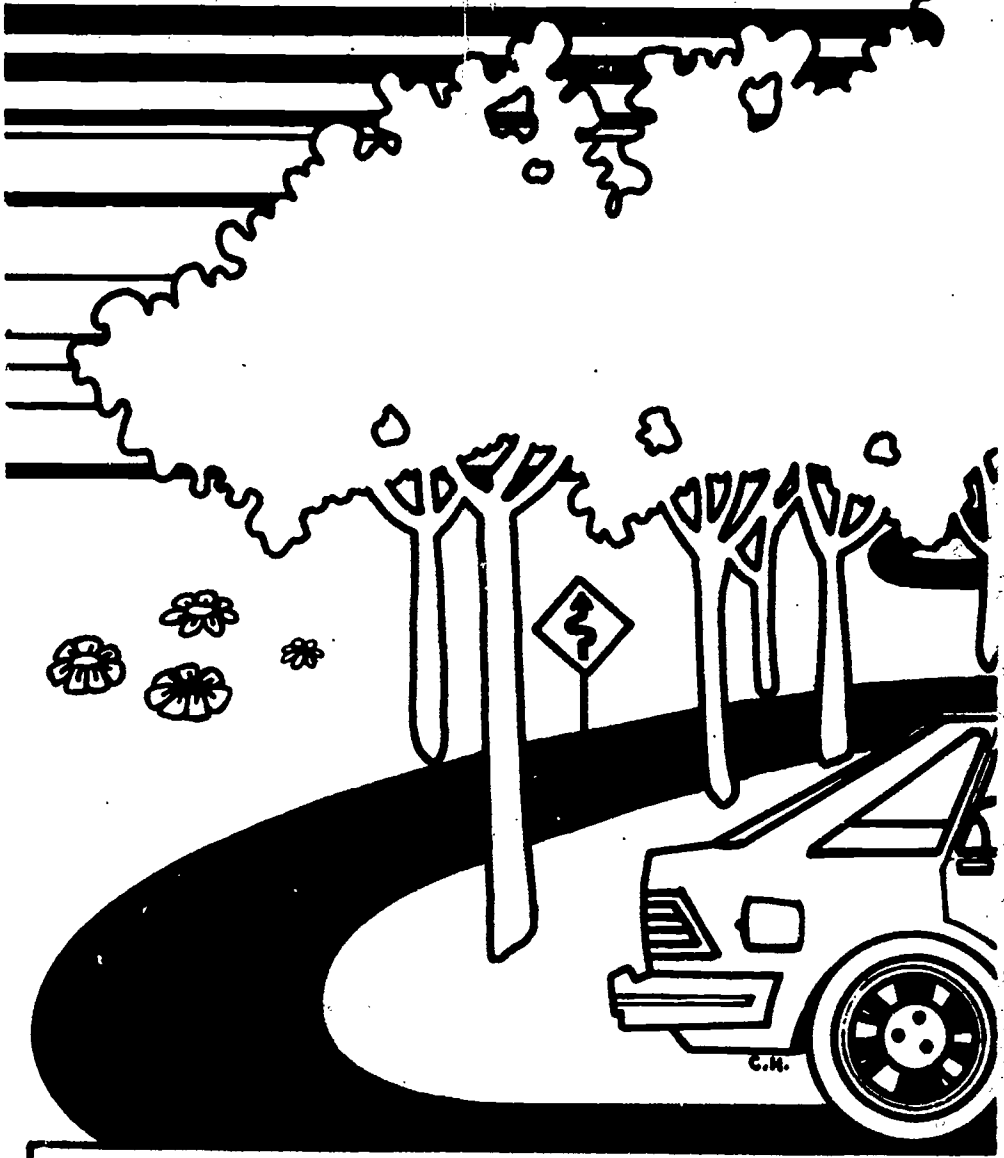

NAME _____

NUMBER AND STREET _____

CITY AND STATE _____

92 82963

65