

DOCUMENT RESUME

ED 344 432

FL 019 732

TITLE Chain Reaction. Culture and Social Organization Booklet 3. Teacher's Edition=Reaccion en cadena. Cultura y organizacion social libro 3. Manual para El Maestro.

INSTITUTION California State Polytechnic Univ., Pomona. National Multilingual Multicultural Materials Development Center.

SPONS AGENCY Department of Education, Washington, DC.

PUB DATE 82

CONTRACT G007803726

NOTE 311p.; For related documents, see FL 019 721-737.

PUB TYPE Guides - Classroom Use - Instructional Materials (For Learner) (051) -- Guides - Classroom Use - Teaching Guides (For Teacher) (052) -- Multilingual/Bilingual Materials (171)

LANGUAGE Spanish; English

EDRS PRICE MF01/PC13 Plus Postage.

DESCRIPTORS Bilingual Instructional Materials; *Community Development; Family (Sociological Unit); Learning Modules; Secondary Education; Skill Development; *Social Attitudes; *Social Change; Social Studies; *Sociocultural Patterns; Thinking Skills

ABSTRACT

The booklet is part of a grade 10-12 social studies series produced for bilingual education. The series consists of six major thematic modules, with four to five booklets in each. The interdisciplinary modules are based on major ideas and designed to help students understand some major human problems and make sound, responsive decisions to improve their own and others' lives in the global society. Students are taught to: (1) comprehend and analyze the issue and synthesize their understanding of it; (2) effectively interpret the topic and clarify their values; and (3) participate in activities stressing development of critical reading and expository writing skills and use and interpretation of illustrations, graphs, and charts. Each booklet is published with Spanish and English on facing pages. A "student edition" (not included here) and the "teacher's edition" are identical, except for occasional marginal notes in the latter. This booklet looks at social change and how it affects institutions in society. Case study topics include: the growing pains of a small but rapidly expanding Southwestern town; a Los Angeles family forced out of its home by an urban renewal project; and a young couple's debate with parents over changing sex roles. A glossary and a resource list are included. (MSE)

 * Reproductions supplied by EDRS are the best that can be made *
 * from the original document. *

ED 344 432

National Multilingual Multicultural
Materials Development Center

California State Polytechnic University, Pomona, California



MANUAL PARA EL MAESTRO
TEACHER'S EDITION

CULTURA Y ORGANIZACION SOCIAL LIBRO 3

Reacción en cadena

Chain Reaction

CULTURE AND SOCIAL ORGANIZATION BOOKLET 3

U.S. DEPARTMENT OF EDUCATION
Office of Educational Research and Improvement
EDUCATIONAL RESOURCES INFORMATION
CENTER (ERIC)

This document has been reproduced as
received from the person or organization
originating it.

Minor changes have been made to improve
reproduction quality.

• Points of view or opinions stated in this docu-
ment do not necessarily represent official
OERI position or policy.



ED 344 432

BEST COPY AVAILABLE

Este material fue desarrollado e impreso por medio de una aportación bajo el Acto de Educación Bilingüe, Título VII, enmiendado en 1965 por la Ley Pública 93.380.

El material contenido fue posible por medio de una concesión de la oficina del Departamento de Salubridad, Educación y Bienestar Público de los Estados Unidos, Concesión No. G0-07803726, Proyecto No. 403GH80005. El contenido es de la responsabilidad del concesionario y la oficina de Educación no asume la responsabilidad.

The project reported herein was performed pursuant to a Grant for the U.S. Office of Education, Department of Health, Education and Welfare. However, the opinions expressed herein do not necessarily reflect the positions or policy of the U.S. Office of Education, and no official endorsement by the U.S. office of Education should be inferred.

This publication was developed and printed with funds provided by the Bilingual Education Act, Title VII, as amended by Public Law 93.380.

Printed in USA 1982

The material herein was made possible through a grant from the U.S. Department of Health, Education, and Welfare, Office of Education, Grant No. G007803726, Project No. 403-GH80005. The content is the responsibility of the grantee and endorsement by the Office of Education should not be inferred.

CULTURA Y ORGANIZACION SOCIAL LIBRO 3

Reacción en cadena

Chain Reaction

CULTURE AND SOCIAL ORGANIZATION BOOKLET 3

MANUAL PARA EL MAESTRO
TEACHER'S EDITION



Modulo de cultura y organización social

- 1** RAICES
- 2** TU Y MAS ALLA
- 3** REACCION EN CADENA
- 4** SOMOS DIFERENTES

Otros modulos en la serie NMMMDC de estudios sociales:

ORGANIZACION ECONOMICA
EL MEDIO AMBIENTE
GEOGRAFIA FISICA Y CULTURAL
PROBLEMAS CONTEMPORANEOS
DE LA JUSTICIA SOCIAL
PERSONALIDAD

Culture and Social Organization Module

- 1** ROOTS
- 2** YOU AND BEYOND
- 3** CHAIN REACTION
- 4** WE ARE DIFFERENT

Other modules in the NMMMDC Social Studies Series:

ECONOMIC ORGANIZATION
ENVIRONMENT
PHYSICAL AND CULTURAL GEOGRAPHY
CONTEMPORARY PROBLEMS
IN SOCIAL JUSTICE
PERSONALITY

CULTURA Y ORGANIZACION SOCIAL LIBRO 3

Reacción en cadena

Chain Reaction

CULTURE AND SOCIAL ORGANIZATION BOOKLET 3

MANUAL PARA EL MAESTRO
TEACHER'S EDITION

Developed by
NATIONAL MULTILINGUAL MULTICULTURAL
MATERIALS DEVELOPMENT CENTER
Roberto L. Ortiz, Director/Developer
California State Polytechnic University, Pomona



Published and Disseminated by
NATIONAL DISSEMINATION AND ASSESSMENT CENTER
California State University, Los Angeles
5151 State University Drive, Los Angeles, California 90032

Personal y otros contribuyentes

Personal :

Roberto L. Ortiz, *Director del Proyecto*
John L. Figueroa, *Director Delegado*
Carmen Almodóvar, *Editora Bilingüe*
Olga Bonilla-Charneski, *Asistente de la Editora/Tipógrafa*
Martha Cecilia Crouse, *Gerente de Oficina*
Edward Fierro, *Coordinador de Producción*
Ronald M. Fisher, *Especialista de Evaluación y Materiales Educativos*
Ramón S. Holguín, *Coordinador de Materiales Educativos*
Jerry Lerma, *Artista en Gráficas*
Priscilla Lifton, *Mecanógrafa*
Rocío Nuevo Boase, *Tipógrafa*
María Estella Peña, *Asistente Estudiantil de Producción*
María Pineda, *Asistente Estudiantil de Producción*
Mary Beth Higman Robinson, *Especialista de Materiales Educativos y Evaluación*
Rudy Rodríguez, *Fotógrafo*

Antiguos empleados que contribuyeron al desarrollo de este módulo: Kenneth Anderson, Harriet Archibald-Woodward, Laurel Bollen, Anne H. Cabello, Oscar R. Castillo, Edith Cuevas, Gloria Dittmer, Lucy Fernández, Jessica Holl, Rebecca Kavanaugh, Leo López, Vera Martínez, Vivien Martínez, Angela McEwan, Barbara Miller, Carol Newsom, Ron Pahl, Mirosława P. Reimers, Elsa Rentería, William Rivera, Frank Romero, David L. Siegrist, Dinah Terminel, Adela Williams.

Consultores :

Miguel Arredondo, *Consejero*
Art Castro, *Consejero*
C. Douglas Cox, *Escritor*
Sesario Escoto, *Consejero*
Gregg Heacock, *Escritor*
Richard C. Jacobs, *Especialista en Educación Multicultural*
Ana Jarvis, *Traductora*
Ruth Lamb, *Editora*
Raquel Lebrede, *Traductora*
Edward López, *Consejero*
Crane S. Miller, *Consejero*
Alejandro Nogales, *Escritor*
Raúl Noriega, *Escritor*
Sara Ortiz, *Consejera*
Nancy Muriel Pearson, *Escritora*
Ana Pérez, *Consejera*
Agustín Ramírez, *Consejero*
Carolyn Reuben, *Escritora*
Luis Rivera, *Especialista en la Materia*
Stephen Slakey, *Consejero*
Cecilia C-R Suárez, *Consejera*
Alvin H. Thompson, *Consejero*
Francisco Vásquez, *Editor*

Estudiantes que contribuyeron en la prueba tutelar de este módulo: Nérida Ascencio, Ernesto Avalos, Irene Cárdenas, Olga García, Patricia Garza, Albino Hernández, Alberto Lares, Julia Mena, Yvonne Merelbach, Raymundo Minjares, Aurelio Ramírez, Reynaldo Ramírez, Josefina Rivas, Domingo Rodríguez, Grace Rodríguez, Yolanda Sierra, Sam Silva, Carlos Soto, Olivia Vargas, Richard Vega, Leticia Yáñez.

Staff & Other Contributors

Staff:

Roberto L. Ortiz, *Project Director*
John L. Figueroa, *Deputy Director*
Carmen Almodovar, *Bilingual Editor*
Olga Bonilla-Charneski, *Editorial Assistant/Word
Processor*
Martha Cecilia Crouse, *Office Manager*
Edward Fierro, *Production Coordinator*
Ronald M. Fisher, *Evaluation/Curriculum Specialist*
Ramon S. Holguin, *Curriculum Coordinator*
Jerry Lerma, *Graphic Artist*
Priscilla Lifton, *Clerical Assistant*
Rocio Nuevo-Boase, *Word Processor*
Maria Estella Pena, *Student Production Assistant*
Maria Pineda, *Student Production Assistant*
Mary Beth Higman Robinson, *Curriculum/Evaluation
Specialist*
Rudy Rodriguez, *Photographer*

Former staff members involved with the development of this module: Kenneth Anderson, Harriet Archibald-Woodward, Laurel Bollen, Anne H. Cabello, Oscar R. Castillo, Edith Cuevas, Gloria Dittmer, Lucy Fernandez, Jessica Holl, Rebecca Kavanaugh, Leo Lopez, Vera Martinez, Vivien Martinez, Angela McEwan, Barbara Miller, Carol Newsom, Ron Pahl, Miroslava P. Reimers, Elsa Renteria, William Rivera, Frank Romero, David L. Siegrist, Dinah Terminel, Adela Williams.

Consultants:

Miguel Arredondo, *Advisor*
Art Castro, *Advisor*
C. Douglas Cox, *Contributing Writer*
Sesario Escoto, *Advisor*
Gregg Heacock, *Contributing Writer*
Richard C. Jacobs, *Multicultural Education Specialist*
Ana Jarvis, *Translator*
Ruth Lamb, *Editor*
Raquel Lebrede, *Translator*
Edward Lopez, *Advisor*
Crane S. Miller, *Advisor*
Alejandro Nogales, *Contributing Writer*
Raul Noriega, *Contributing Writer*
Sara Ortiz, *Advisor*
Nancy Muriel Pearson, *Contributing Writer*
Ana Perez, *Advisor*
Agustin Ramirez, *Advisor*
Carolyn Reuben, *Contributing Writer*
Luis Rivera, *Curriculum Specialist*
Stephen Slakey, *Advisor*
Cecilia C-R Suarez, *Advisor*
Alvin H. Thompson, *Advisor*
Francisco Vasquez, *Editor*

Students involved in tutorial testing for this module: Nelida Ascencio, Ernesto Avalos, Irene Cardenas, Olga Garcia, Patricia Garza, Albino Hernandez, Alberto Lares, Julia Mena, Yvonne Merelbach, Raymundo Minjares, Aurelio Ramirez, Reynaldo Ramirez, Josefina Rivas, Domingo Rodriguez, Grace Rodriguez, Yolanda Sierra, Sam Silva, Carlos Soto, Olivia Vargas, Richard Vega, Leticia Yanez.

Contenido

Introducción

Objetivos



La ciudad 1

Actividades 18

Excursiones 20



La ausencia 25

Actividades 43

Excursiones 45



Cambio de papeles 50

Actividades 62

Excursiones 64

Glosario 71

Contents

Introduction

Objectives

	The City	1
	Activities	18
	Excursions	20
	The Absence	25
	Activities	43
	Excursions	45
	Changing Roles	50
	Activities	62
	Excursions	64
	Glossary	71

Introducción

Introducción

El siguiente libro forma parte de una serie de cursos de estudios sociales para clases bilingües. Esta serie, apropiada para uso en los grados 10-12, fue desarrollada por el Centro Nacional de Materiales Multilingües y Multiculturales. Consiste en seis módulos temáticos principales de tres a seis libros cada uno.

La serie de estudios sociales está basada en una estructura de ideas principales que provienen de varias fuentes y que tienen el propósito de ayudar a los estudiantes a entender algunos de los grandes problemas humanos. La presentación de estos conceptos y temas está diseñada para incrementar la capacidad de cada estudiante de tomar decisiones responsables y sensatas para mejorar su propia vida y las ajenas en la sociedad global que le rodea. Estos conceptos y temas tienen su origen en tales campos de estudio como la antropología, ecología, economía, folklore, geografía, historia, ciencia política, psicología y sociología.

El programa en sí es interdisciplinario y tiene objetivos cognoscitivos y afectivos, además de incrementar la habilidad de aprender. Como primer paso, los estudiantes tienen que comprender y analizar el problema, sintetizando después el entendimiento de ello. Segundo, lo interpretan afectivamente y clarifican sus valores en cuanto al tema. Tercero, cada estudiante participa en las actividades y excursiones que son diseñadas para desarrollar la habilidad de leer críticamente, escribir claramente y usar e interpretar las ilustraciones, figuras y gráficas.

El propósito general del programa de estudios sociales del Centro es preparar a los estudiantes a ser ciudadanos responsables, para que se gradúen de la escuela secundaria con un concepto positivo de sí mismos, una actitud positiva hacia sus herencias étnicas y sus ambientes multiculturales y con la capacidad y el criterio necesarios para enfrentarse a los problemas de nuestra sociedad global.

Introducción al libro 3

Este libro enfoca los cambios sociales y cómo afectan las instituciones de la sociedad. El primer ensayo examina un pueblo pequeño del suroeste de los Estados Unidos que se encuentra creciendo rápidamente y experimentando problemas a causa de ese crecimiento. El segundo ensayo se trata de una familia de Los Angeles que tiene que abandonar su hogar a causa de un proyecto de renovación urbana. El tercer ensayo presenta a una pareja recientemente comprometida que debate enérgicamente con los padres de la novia el tema de los nuevos papeles de maridos y esposas. El estudiante examina el cambio social que se estudia, analizándolo de los diferentes puntos de vista presentados en el ensayo y formulando conceptos cognoscitivos y afectivos por medio de las actividades y excursiones al final de cada estudio.

Para ayudar a los estudiantes a comprender los conceptos, se incluye un glosario al final del libro.

Hay materiales que se pueden pedir por separado para el uso del profesorado en evaluar el progreso de los estudiantes en alcanzar las metas y los objetivos.

Introduction

Introduction

The following booklet is part of the grades 10-12 social studies series for bilingual classes produced by the National Multilingual Multicultural Materials Development Center. This series is made up of six major thematic modules, with three to six booklets in each module.

The whole social studies series is based on a framework of major ideas introduced from a wide variety of sources in order to aid students in conceptualizing some of the major problems of humanity. The exposure to these critical concepts and issues is designed to facilitate each student's ability to make sound, responsible decisions to act on to improve his or her own life and the lives of others in the surrounding global society. These concepts and issues come from fields of study such as anthropology, ecology, economics, folklore, geography, history, political science, psychology, and sociology.

The whole program is an interdisciplinary one which aims to develop cognitive and affective aspects as well as learning skills. First, the students comprehend and analyze the issue, and then synthesize their understanding of the problem. Second, they affectively interpret the topic and clarify their values on the issue. Third, each student is presented with activities and excursions which stress the development of critical reading and writing skills, and the interpretation and use of illustrations, graphs, and charts.

The overall aim of the Center's social studies program is to prepare students to become responsible citizens, graduating from high school with a positive self-concept, a positive attitude concerning their own ethnic background and surrounding multicultural environment, and with a strong critical ability to cope with and improve our global society.

Introduction to Booklet 3

This booklet focuses on social change and how it affects institutions in society. The first story examines a small but rapidly growing town in the Southwestern United States and the growing pains it experiences. The second case study centers on a family in Los Angeles that is being forced out of its home by an urban renewal project. The third case study presents a recently engaged couple who heatedly debate the changing roles of a husband and wife with the girl's parents. The student examines the social change in question, analyzes it from the different perspectives presented in the case study, and then cognitively and affectively conceptualizes it through the activities and excursions at the end of each case study.

To help students understand concepts, a glossary is included at the end of the booklet.

Separate test instruments may be ordered for use by teaching personnel to assess achievement of goals and objectives by students.

Objetivos

Al terminar este libro el estudiante podrá, oralmente o por escrito, en inglés o en español:

COGNOSCITIVO

Conocimiento	Describir por lo menos tres cambios sociales importantes.
Comprensión	Reconocer el significado de cada cambio social para las personas que son afectadas por ello.
Clasificación (Aplicación)	Clasificar cada cambio social en términos de su significado para las personas afectadas por ello.
Análisis	Describir por lo menos dos diferentes puntos de vista en cuanto a cada cambio social y su impacto.
Síntesis*	Formular una generalización (hipótesis) resumiendo sus ideas sobre la importancia de cada cambio social en cuanto a su significado para las personas afectadas por ello.
Evaluación*	Después de hacer investigaciones adicionales, usar los datos para comprobar si su hipótesis sobre el cambio social es acertada o no.

AFECTIVO

Receptividad	Darse cuenta de que hay más de un punto de vista en cuanto a cada cambio social.
Valuación	Examinar diferentes puntos de vista sobre los cambios sociales y estar dispuesto a juzgar su efecto.
Análisis	Comparar alternativas en cuanto a los diferentes puntos de vista sobre cada cambio social.
Generalización	Juzgar los puntos de vista alternativos hacia cada cambio social y escoger uno con el cual estás más de acuerdo.

*Objetivos cognoscitivos de nivel más alto que los maestros pueden usar a su opción para ampliar las actividades y excursiones.

Objectives

At the completion of this booklet the student will be able, orally or in writing, in English or in Spanish, to:

COGNITIVE

- | | |
|---------------------------------|---|
| Knowledge | Describe at least three major social changes. |
| Comprehension | Recognize the meaning of each social change in terms of the resulting impact on the people involved. |
| Classification
(Application) | Classify each social change in terms of its impact on the persons involved. |
| Analysis | Describe at least two different viewpoints of each social change and its impact. |
| Synthesis* | State a generalization (hypothesis) summarizing his or her views on the importance of each social change in terms of its impact on the people involved. |
| Evaluation* | Use outside sources of information on social change to evaluate the correctness of his or her hypotheses. |

AFFECTIVE

- | | |
|----------------|---|
| Receiving | Be aware of more than one view concerning each social change. |
| Valuing | Deliberately examine different points of view on social changes and be willing to form judgments on their impact. |
| Analysis | Weigh alternatives concerning the different viewpoints on each social change. |
| Generalization | Judge the alternative viewpoints about each social change and pick one with which he or she agrees. |

*Optional objectives which teachers can use beyond activities and excursions.

La ciudad The City

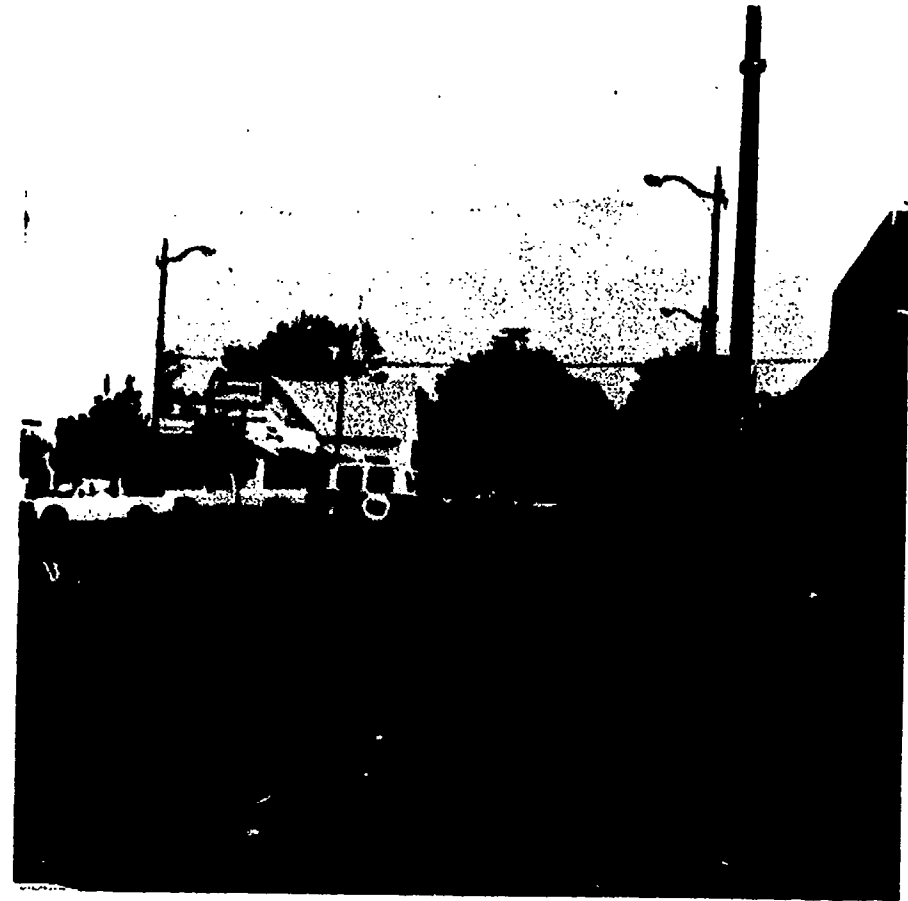

2

Nota:

Los objetivos de este libro se encuentran en la introducción.

Puntos principales:

- 1. Las ciudades son instituciones sociales que se vuelven más complejas cuando crecen.*
- 2. A medida que las ciudades crecen y se vuelven más complejas, deben así mismo proveerles más servicios a sus habitantes.*
- 3. Necesitan crearse gobiernos urbanos que provean organización y servicios para los presentes y futuros habitantes de las ciudades y resuelvan los problemas causados por el crecimiento rápido.*
- 4. Las ciudades están limitadas en cuanto a los servicios que prestan por la cantidad de dinero que reciben en impuestos.*

Sugerencia:

Familiarícese con el ensayo, las notas del maestro, las actividades y las excursiones. Haga que los estudiantes lean el ensayo, luego examínelo en una sesión de repaso, discutiendo los puntos significativos en detalle. Si desea familiarizarse más con las áreas particulares de la materia, consulte la "Lista de Lectura Sugerida" que se encuentra después de las actividades y excursiones.

LA CIUDAD

El siguiente ensayo estudia la dinámica y los problemas del crecimiento de la ciudad a través de los ojos de Manuel Frías, un concejal en el pueblo de Beltrán, Nuevo México. Este pueblo, como cualquier otra gran ciudad del mundo, experimenta los problemas de expansión debido a la creciente necesidad de tener más viviendas, agua, parques, calles, alumbrado eléctrico y otros servicios públicos tales como protección policial y contra incendios.

Manuel recuerda cuando Beltrán era una pequeña comunidad agrícola con una historia que data desde la conquista española. Después, con la llegada del ferrocarril y luego con la apertura de una fábrica, la población aumentó considerablemente. El resultado fue que los problemas aumentaron, y se volvieron más complejos.

Los individuos del pueblo ya no podían resolver por sí mismos todos sus problemas: el tráfico en las calles, los accidentes automovilísticos, la colección de basura y la carestía de viviendas se volvieron problemas complicados. Necesitaron una mejor organización de la ciudad y un planeamiento para resolverlos. Manuel toma su cargo seriamente y quiere que la ciudad se encargue de las necesidades inmediatas de la población. Sin embargo, él encuentra oposición cuando los otros concejales están más preocupados en mantener los impuestos bajos que en proveerle servicios a la población. La ciudad de Beltrán se encuentra en el dilema de necesitar muchos servicios públicos pero no tener dinero para pagar por estos servicios.

Toda ciudad en la historia ha pasado por problemas similares al crecer y el tema jamás ha sido completamente resuelto. Manuel Frías se da cuenta de que la ciudad de Beltrán está creciendo rápidamente. Sin embargo, le sorprende mucho al enterarse de que una nueva fábrica con

THE CITY

2

The following case study studies the dynamics and problems of city growth through the eyes of Manuel Frias, a city councilman in the town of Beltran, New Mexico. This town, like every other major city in the world, experiences growing pains due to the need for more housing, water, parks, streets, street lights, and other public services such as police and fire protection.

Manuel can remember when Beltran was a small agricultural community with a long history dating from the Spanish conquest. Then, with the coming of a railway and the establishment of a factory, the population of the town increased. The result was that the problems of the town did not increase just in size, they also increased in complexity.

The individuals of the town could no longer solve all of their problems by themselves: traffic in the streets, automobile accidents, garbage collections, and housing shortages all became complex problems. They needed better city organization and planning in order to solve them. Manuel takes his office seriously and wants the city to serve all the immediate needs of the people. He meets opposition, however, when the other city councilmen are more concerned with keeping taxes low than they are in providing services to the people. The city of Beltran has a dilemma in that it needs many services for its people, but it does not have money to pay for these services.

Every city in history has faced similar problems as it grows, and the issue has never been fully resolved. Manuel Frias realizes that the city of Beltran is growing rapidly. He is, nevertheless, very surprised when he

Note:

Objectives for this booklet are stated in the introduction.

Major Points:

1. *Cities are social institutions which become more complex as they increase in size.*
2. *As cities increase in size and complexity, they must provide more services to their inhabitants.*
3. *Urban governments need to be created that can provide organization and services for the present and future inhabitants of cities and that can solve the problems caused by rapid growth.*
4. *Cities are limited in the services they can provide by the income they receive in taxes.*

Suggestion:

Familiarize yourself with the case study, the teacher notes, the activities, and the excursions. Have the students read the case study, then go over it in a review session, discussing the significant points in detail. If you want to familiarize yourself further with particular areas of the subject matter, consult the "Suggested Reading List" located after the activities and excursions.

3

empleo para quinientos trabajadores va a ser construida en Beltrán.

Cuando Manuel se entera de la nueva fábrica, se pregunta, ¿qué complicaciones causará la fábrica? ¿Qué servicios nuevos demandarán los nuevos empleados? ¿Qué beneficios traerá la fábrica?

* * * * *

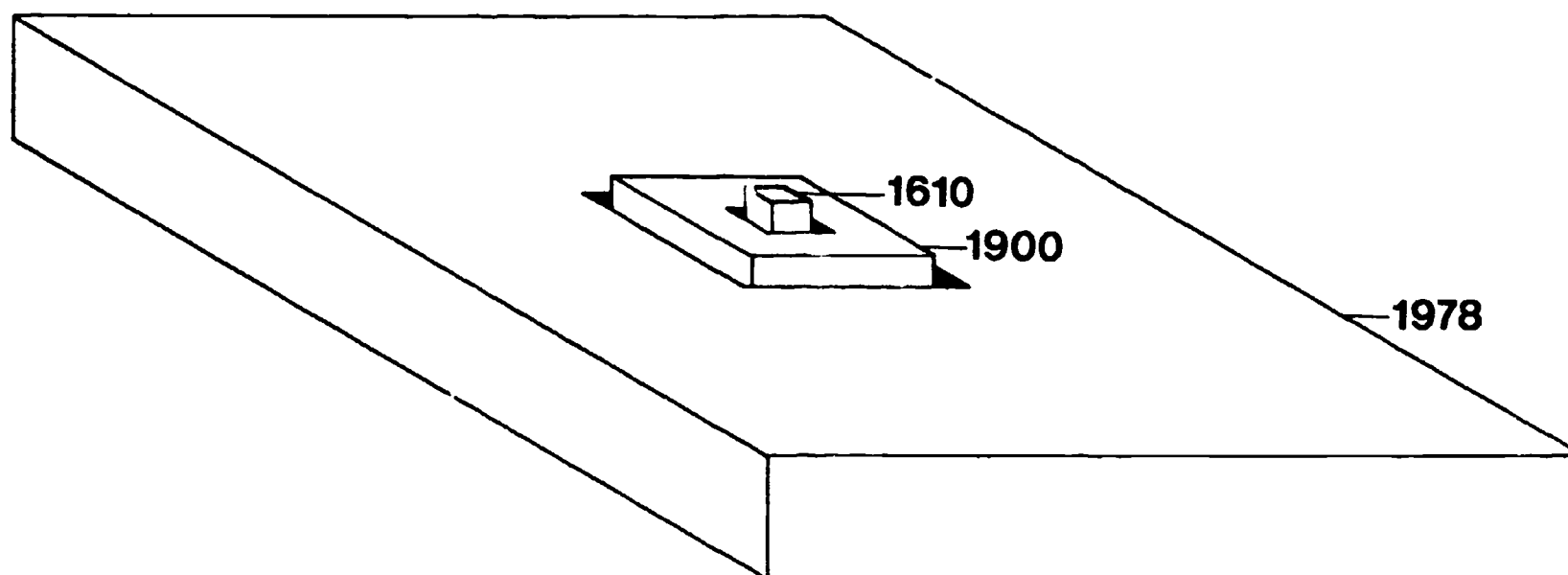

El diagrama representa el tremendo crecimiento que ha ocurrido en Beltrán desde 1610. Hasta 1900 había ocurrido muy poco, pero entre 1900 y 1978 el crecimiento de la población y la expansión industrial la llevó a un aumento rápido de crecimiento.

hears that a new factory with employment for five hundred workers is going to be built in Beltran.

When Manuel hears about the new factory, he wonders what complex problems the new factory is going to cause. What new services will the new employees want? What benefits will the factory bring?

* * * * *

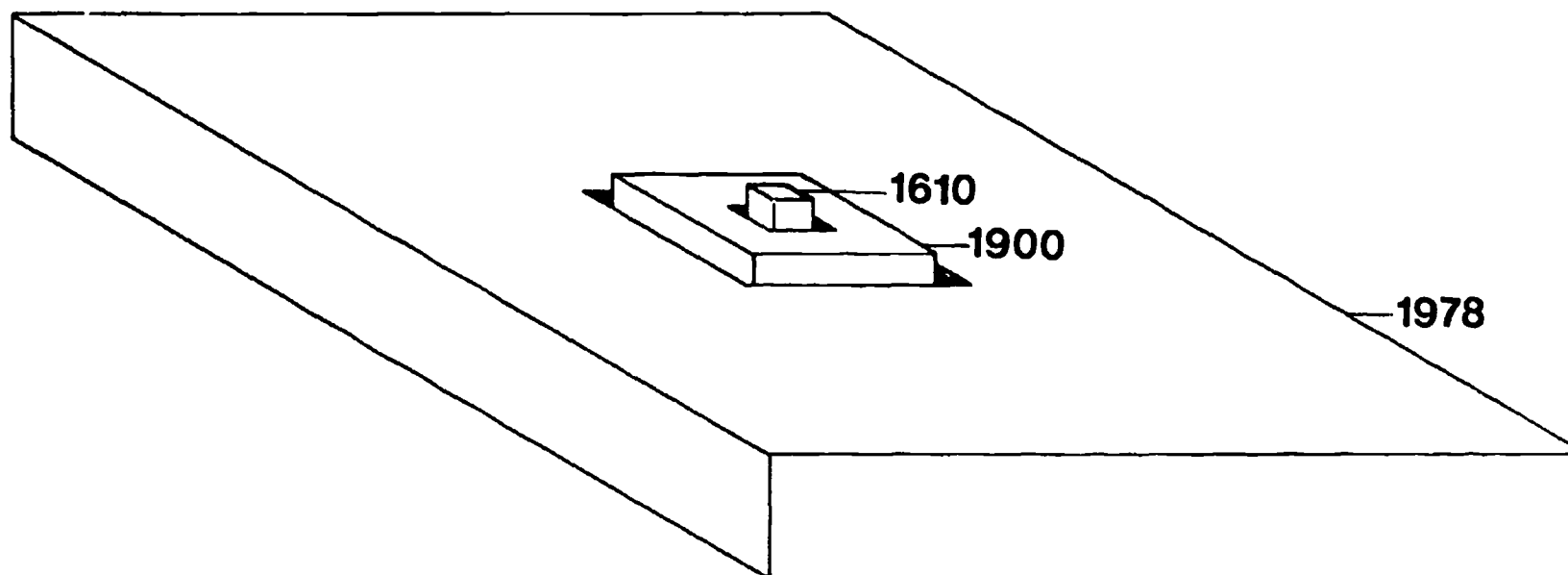

The diagram represents the tremendous growth which has occurred in Beltran since 1610. There had been slow growth until 1900, but between 1900 and 1978 population growth and industrial expansion led increasingly to rapid growth.

4

Notas:

No existe una definición exacta que nos diga cuántos habitantes debe tener una comunidad para que se la clasifique como ciudad. En los Estados Unidos una definición de "ciudad" es cualquier comunidad, no importa cuál sea su población, que tenga alguna forma de gobierno municipal.

Actualmente, por cada 100 trabajadores que tiene una industria, se crean 175 empleos adicionales para proporcionarles diferentes servicios a dichos trabajadores.

El año de 1610 corresponde al establecimiento de Santa Fe como la capital de la provincia durante el gobierno de los españoles.

Sugerencia:

Haga que los estudiantes escriban una lista de los cambios que ellos creen ocasionaría el ferrocarril a un pueblo pequeño semejante a Beltrán. ¿Qué problemas traería el ferrocarril a un pueblo pequeño?

Manuel Frías estaba contento. Todos los campos de maíz y hortalizas estaban arados y listos para la siembra de primavera. Habían terminado de fertilizar ayer por la mañana y ahora sólo tenían que esperar hasta el momento de sembrar. Al conducir su camión a través de sus campos, camino a Beltrán, Manuel no podía dejar de sentirse complacido de que ahora tenía todo el tiempo del mundo para dedicarse a la ciudad. Recordaba cuando la ciudad no era más que una villa a orillas del Río Pecos. Luego las industrias de piedra, arcilla y vidrio se habían establecido allí y la villa de 1200 habitantes se había transformado en una ciudad de 23,000. Eso había ocurrido durante los últimos veinte años. Era emocionante para Manuel, ya que a los cuarenta y cinco años de edad había podido observar todo el proceso.

Beltrán fue fundada en 1610, un poco después de que los primeros fundadores españoles llegaron a la región actual de Nuevo México. La ciudad se había mantenido tranquila y algo aislada hasta que se había agregado la industria a la existente base económica agrícola. El cambio había sido dramático. Algunas de las personas que no poseían tierra y trabajaban solamente durante la época del cultivo de las frutas y hortalizas ahora tenían empleo durante todo el año. Aunque se estableció el ferrocarril principalmente para transportar las mercancías fabricadas a las ciudades de Albuquerque y Santa Fe, los agricultores locales fueron beneficiados también por el ferrocarril. La tierra en los alrededores de Beltrán era rica y productiva, pero por estar alejada de las principales rutas de transporte, no había sido provechoso cultivarla comercialmente. Todo eso cambió cuando se completaron las vías ferroviarias, hasta el punto en que Beltrán llegó a ser considerada la capital estatal de productos agrícolas.

Manuel Frias felt good. All the corn and vegetable fields were plowed and ready for spring planting. They had finished fertilizing yesterday morning and now there was nothing to do but wait until planting time. Driving through his fields on the way to Beltran, Manuel couldn't help but feel pleased that today he had all the time in the world to devote to the city. The city, he remembered, not too long ago had been nothing more than a small village along the banks of the Pecos River. Then the stone, clay, and glass industries had been established there, and the village of 1200 inhabitants had been transformed into a city of 23,000. This had taken place over the past twenty years. It was exciting to Manuel, since at age forty-five he had been able to observe the whole process.

Beltran was founded in 1610, shortly after the first Spanish settlers arrived in what is now New Mexico. The city had remained quiet and secluded until industry had moved in and expanded the existing agricultural economic base. The change had been dramatic. Some of the people who didn't own land and had formerly worked only when the fruits and vegetables were in season now had jobs year-round. Although the railroad had been built primarily to transport factory goods to Albuquerque and Santa Fe, it benefitted local farmers as well. The land around Beltran was rich and productive, but because it had been isolated from the main transportation routes, Beltran had not been built up commercially. All that changed, however, when the railroads were completed. Now, Beltran was considered the produce capital of the state.

Notes:

There is no standard definition that tells how many people a community must have to be classified as a city. In the United States one definition of a city is any community, regardless of population, that has some form of city government.

Presently, for every 100 workers an industry has, 175 more additional jobs are created in support services for the workers.

The year 1610 corresponds with the establishment of Santa Fe as the capital of the province during Spanish rule.

Suggestion:

Have your students list as many changes as they can that a railway might cause to a small town such as Beltran. What problems will the coming of a railway bring to a small town?

5

Nota:

Hay tres formas principales de gobierno municipal en los Estados Unidos: alcalde-concejo, comisión y concejo superintendente.

Manuel sonrió mientras maniobraba su camión fuera del camino de tierra hacia la nueva carretera que conducía a la ciudad. El pensó que esos primeros años habían sido difíciles. Solamente para ponerse de acuerdo en cuanto a la forma de gobierno municipal que debía tener Beltrán habían pasado varias semanas de discusión y desacuerdos. Los residentes de Beltrán finalmente habían decidido incorporarse y optaron por el gobierno de alcalde-concejo que Manuel había propuesto. Se eligieron a los miembros del concejo y el alcalde. Manuel había sido concejal desde el principio.

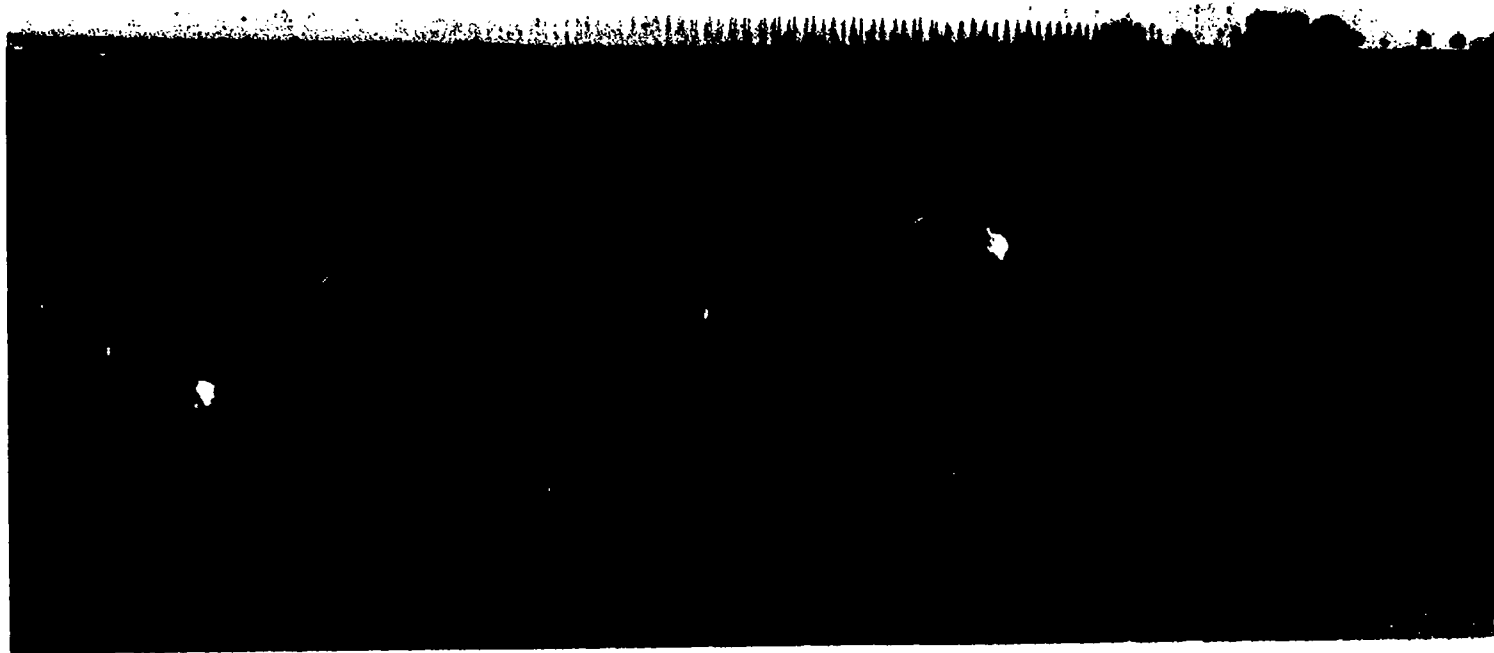

Manuel smiled as he maneuvered his pickup truck off the dirt road and onto the new highway that led into the city. Those early years had been challenging ones, he thought. Just to agree on whether Beltran should apply for a city charter had taken weeks of discussion and disagreements. The residents of Beltran had finally decided to incorporate and had selected the mayor-council form of government which Manuel had proposed. The city councilmen and mayor were elected. Manuel had been a councilman since the beginning.

Note:

There are three main forms of city government in the United States: mayor-council, commission, and council-manager.





Sugerencias:

Beltrán añadió un semáforo para mejorar el tráfico en el pueblo. Haga que sus estudiantes, en grupos pequeños de cinco o seis, enumeren otros servicios públicos que los pueblos en desarrollo necesitan proveer para sus ciudadanos. Cuando terminen, los grupos pueden comparar sus listas y clasificar los cinco servicios públicos más importantes.

Tenga una discusión general sobre lo que pasaría en el futuro si los problemas urbanos básicos, tales como los de la vivienda inadecuada, las calles sin pavimentar y un basurero municipal no adecuado, no se resuelven antes de que la población de la ciudad aumente drásticamente.

Disminuyendo la velocidad por el semáforo a la entrada de la ciudad, la sonrisa de Manuel desapareció de sus labios. Este era el primer semáforo que había sido adquirido por el nuevo concejo municipal. Desgraciadamente no fue hasta que hubo un accidente serio en el cual habían muerto cuatro muchachas de la escuela secundaria local, que el concejo aprobó la instalación del semáforo. Manuel sacudió la cabeza. Hubo varios accidentes antes de la muerte de esas muchachas, pero el concejo no había considerado esos accidentes motivo suficiente para comprar el semáforo. Aquí estaba ahora, dirigiendo el tráfico, pero era demasiado tarde. Quizás si se hubiera comprado el semáforo antes del incremento de tránsito en esa esquina, se habría podido evitar la muerte de las muchachas. Manuel suspiró, sin querer pensar ya en eso y dobló hacia la izquierda en la Avenida Josefa para llegar al palacio municipal dos minutos más pronto.



Slowing down for the signal light at the entrance to the city, Manuel's smile disappeared. This was the first light that had been purchased by the new city council. Unfortunately, it had taken a major auto accident in which four of the local high school girls were killed before the City Council voted to install it. Manuel shook his head. There had been several accidents prior to the deaths of those girls, but the council had not considered that sufficient reason to buy the light. Here it was now, directing traffic, but it was too late. Perhaps if the signal had been bought before the intersection had become so congested, the girls' deaths could have been avoided. Manuel sighed, not wanting to think about that anymore, and made a left turn onto Josefa Avenue to get to the city hall two minutes faster.

Suggestions:

Beltran has added a stop light to improve traffic safety in the town. Have your students, in small groups of five or six, make lists of other public services that growing towns need to provide for their citizens. When they finish, the groups can compare their lists as a class and rank the five most important of these services.

Have a class discussion on what the consequences might be in the future if basic city problems, such as sub-standard housing, non-paved streets, and an inadequate city dump, are not solved before the city population increases dramatically.

7

Nota:

El gobierno federal provee fondos para las autoridades locales encargadas de los problemas de vivienda y hace préstamos para construir viviendas públicas. También subvenciona rentas para familias de bajo nivel económico.

Las fotos ilustran algunos de los problemas que confrontan a todos los concejos municipales: regulación de tráfico, suficientes calles, liquidación de desperdicios y vivienda decente.



Había mucho que hacer. Manuel se había reunido con la gente de la parte antigua del pueblo, el área que todos llamaban Old Town y estaba convencido de que debían ensanchar las calles. Además, el basurero municipal se tenía que agrandar porque no lo habían planeado para tanta gente. Había tanto que hacer y Manuel quería resolverlo todo antes de que viniera más gente a vivir en Beltrán y surgieran nuevos problemas.

Al estacionar su camioneta, vio un camión enorme que pasaba llevando a remolque una casa rodante vieja de color morado. La escasez de viviendas había empeorado y él comprendía que no había más remedio que traer esas casas, aunque feas, a Beltrán. Este era otro problema que el concejo tenía que considerar en el futuro cercano. Había que hacer algo para proveer viviendas adecuadas para todos los residentes de la ciudad. Manuel pensó que tal vez pudieran convencer al gobierno federal a que éste financiara algunas viviendas de alquiler bajo. Eso sí que ayudaría a resolver parte del problema.

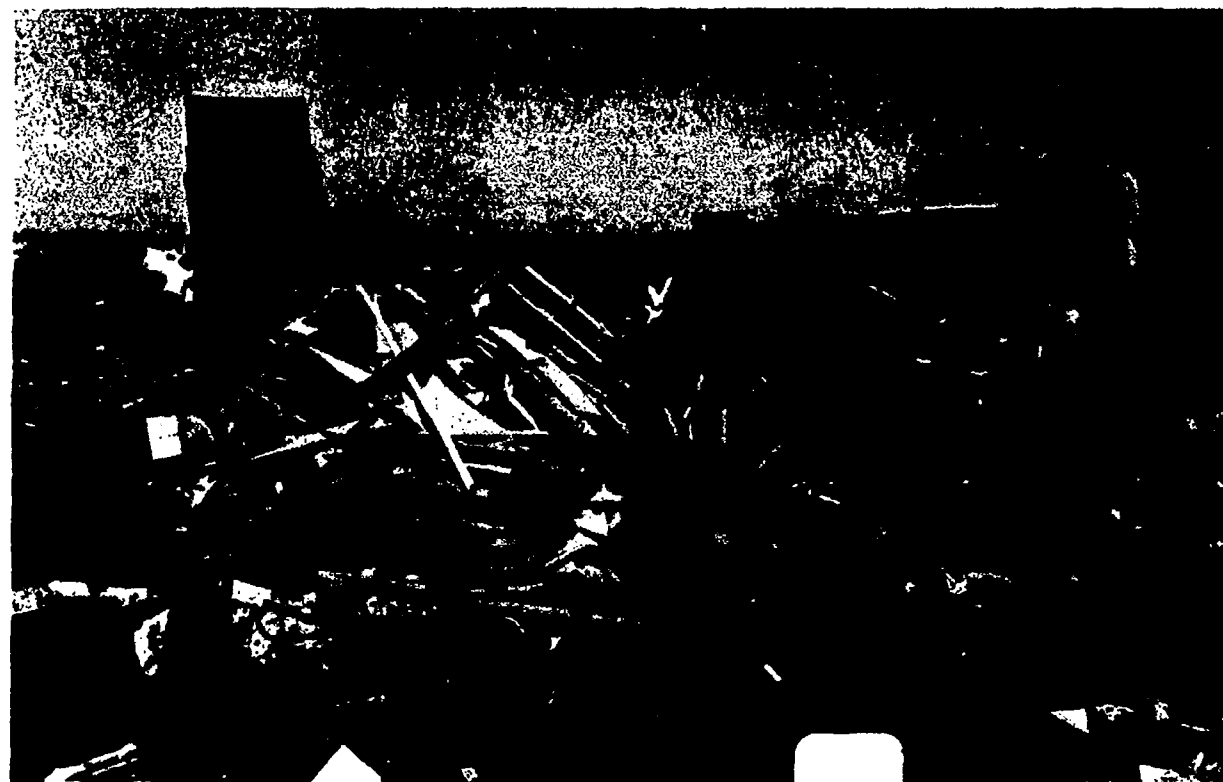

There was a lot to do. Manuel had met with the people from the older part of town, the area everyone called Old Town, and he was convinced that the streets had to be widened. Also, something had to be done about expanding the garbage dump which had not been planned for such a large population. There was so much to be done, and Manuel wanted to solve everything before more people moved into Beltran and new problems were created.

As he parked his pickup truck, Manuel saw a large truck drive by hauling an old purple trailer. The housing shortage had become severe, but he couldn't really blame anyone for bringing such an eyesore into Beltran. This was another problem the council had to consider in the near future. Something had to be done to provide adequate housing for all the residents of the city. Perhaps the federal government could be persuaded to finance some low-rent housing. Manuel thought that certainly would help solve part of the problem.



Note:

The federal government provides funds for local housing authorities and makes loans for building public housing. It pays rent subsidies to low-income families.

The photographs illustrate some of the problems faced by all city councils: traffic control, adequate streets, garbage disposal, and proper housing.

— ¡Manuel!

Dándose la vuelta Manuel vio a Vivian Pedroza, la representante local de la junta directiva del hospital del condado en Beltrán. Ella se dirigía hacia él apresuradamente. Manuel lanzó un gemido. Vivian era buena persona, pero siempre pedía algo para el hospital.

—Manuel— empezó a decir Vivian —Fred Cox me llamó anoche y me dijo que había tenido que referir a cinco personas al Hospital Santa Rosa porque nosotros no tenemos el equipo necesario para tratarlos aquí. Quiero que el concejo prepare una declaración apoyando la compra de nuevo equipo para que yo pueda presentarla al gobierno del condado.

—¿Ya has hablado con los otros concejales?

—Sí, tú y Paul eran los únicos que quedaban.

—¿Cuánto cuesta el equipo?

—Eso no tiene nada que ver con el asunto. Lo importante es que la ciudad lo necesita y...

—Vamos, Vivian, ¿cuánto cuesta?

—Seis mil quinientos treinta y dos dólares.

— ¡Seis mil quinientos treinta y dos dólares!

—La comunidad lo necesita, Manuel. ¿Cómo puede operar un hospital con eficiencia si no tiene bastante equipo de rayos X para ver si hay huesos rotos? ¡Es una barbaridad! ¿Cómo te sentirías si tu nieta se quebrara una pierna y...

—Está bien, Vivian, está bien. Haré que lo pongan en la agenda de hoy.

— ¡Sabía que podía contar contigo!— exclamó Vivian dándole un gran abrazo.

— ¡Paul!— gritó Manuel, llamando a su amigo que se bajaba de su automóvil. — ¡Eh, Paul!

"Manuel!"

Turning, Manuel saw Vivian Pedroza, Beltran's local representative of the board of directors of the county hospital. He groaned as she hurried towards him. Vivian was a nice person, but she was always asking for something for the hospital.

"Manuel," Vivian began, "Fred Cox called me last night and told me five people had to be referred to Santa Rosa Hospital because we don't have the equipment to take care of them here. I want the council to prepare a statement supporting the purchase of new equipment for me to present to the county government."

"Have you talked to the other councilmen yet?"

"Yes, you and Paul are the only ones left."

"How much does that equipment cost?"

"That has nothing to do with it. The main thing is that the city needs it and..."

"Come on, Vivian. How much does it cost?"

"Six thousand, five hundred and thirty-two dollars."

"Six thousand, five hundred and thirty-two dollars!"

"The community needs it, Manuel. How can a hospital operate efficiently if it doesn't have enough X-ray equipment to check for broken bones? It's unheard of! How would you feel if your granddaughter broke a leg and..."

"All right, Vivian, all right. I'll see that it gets on today's agenda."

"I knew I could count on you!" Vivian exclaimed, throwing her arms around him in a bear hug.

"Paul," Manuel called, spying his friend emerging from his car. "Hey, Paul!"

9

Notas:

Los gobiernos locales financian su propia construcción de calles, pero la legislatura estatal provee asistencia para las ciudades y pueblos dándoles parte del dinero recaudado por el estado de los impuestos a la gasolina y a las licencias. Este dinero se distribuye generalmente de acuerdo a la población.

"Capital en bonos municipales" quiere decir que una ciudad puede reunir dinero vendiendo cuotas o bonos y, con recaudación de impuestos, pagando el interés de estos bonos después de varios años. La gente que compra los bonos también gana interés por el dinero que invierte. La ciudad puede usar el dinero obtenido por medio de estos bonos para cubrir las necesidades básicas de sus habitantes.

Paul se sonrió y saludó con la mano. Notando que Vivian Pedroza estaba con Manuel, él cambió de expresión y trató de volver a meterse en su automóvil.

* * * * *

— ¡Qué truco más sucio! — le dijo Paul a Manuel al entrar al ayuntamiento. — Ya le he dicho a Vivian que no me moleste con sus problemas del hospital.

Manuel se rió. — Yo sé que pide demasiado, pero si no fuera por ella el hospital no tendría ningún equipo.

— Es que no me gusta que me empujen. ¿Te reuniste con la gente de Old Town anoche?

— Sí, vamos a tener que ensanchar las calles ahí.

— ¿Con qué dinero?

— No lo sé. Supongo que tenemos que pensar en bonos municipales, pero las calles hay que ensancharlas.

— Te aseguro que John Contreras y los otros miembros del concejo se opondrán. Ellos creen que todo debe pagarse al contado.

— Yo también, pero no tenemos otra alternativa. ¿Sabes que hay lugares en que las calles son tan angostas que dos automóviles no caben uno al lado del otro?

— Buenos días, amigos — dijo John Contreras, saludándolos a la entrada del salón del concejo. Manuel y Paul lo saludaron.

— Mira, Paul — dijo Manuel mientras John entraba al salón. — Hay otra cosa de que quiero hablar contigo.

— ¿Vivian quiere alguna otra cosa?

— Se trata del basurero municipal, Paul. Tenemos otro problema allí.

— Tienes buenas noticias hoy ¿no?

* * * * *

Paul smiled and waved, then noticing that Vivian Pedroza was with Manuel, changed expression and tried to get back into the car.

* * * * *

"That was a dirty trick," Paul told Manuel as they entered city hall. "I've told Vivian to leave me out of her hospital problems."

Manuel laughed. "I know she asks for too much, but if it wasn't for her the hospital wouldn't have any equipment at all."

"I just don't like to be pushed. Did you meet with the people from Old Town?"

"Yes. We're going to have to widen the streets over there."

"With what money?"

"I don't know, try to float a bond issue, I guess, but the streets have to be widened."

"I'll tell you right now that John Contreras and the other councilmen won't go along with that. They believe in doing things on a cash-and-carry basis."

"I do, too, but we don't have much choice in the matter. Do you know there are spots where the streets are so narrow that two cars don't fit side by side?"

"Morning, guys," John Contreras greeted them at the entrance to the council room. Manuel and Paul returned the greeting.

"Look, Paul," Manuel said as John went ahead into the council chambers, "there's something else I want to discuss with you."

"Vivian wants something else?"

"It's the city dump, Paul. We've got us another problem over there."

"You're just filled with good news today, aren't you?"

* * * * *

Notes:

Local governments finance their own street construction, but state legislatures help by giving the cities and towns a part of the gasoline taxes and license fees collected by the state. This money is usually distributed according to population.

"Floating a bond issue" means that a city can raise money by selling shares or bonds and then, with tax collections, paying interest on these bonds after several years. The people who buy the bonds get interest on their money and the city is able to use the money from the bonds for the needs of the people.

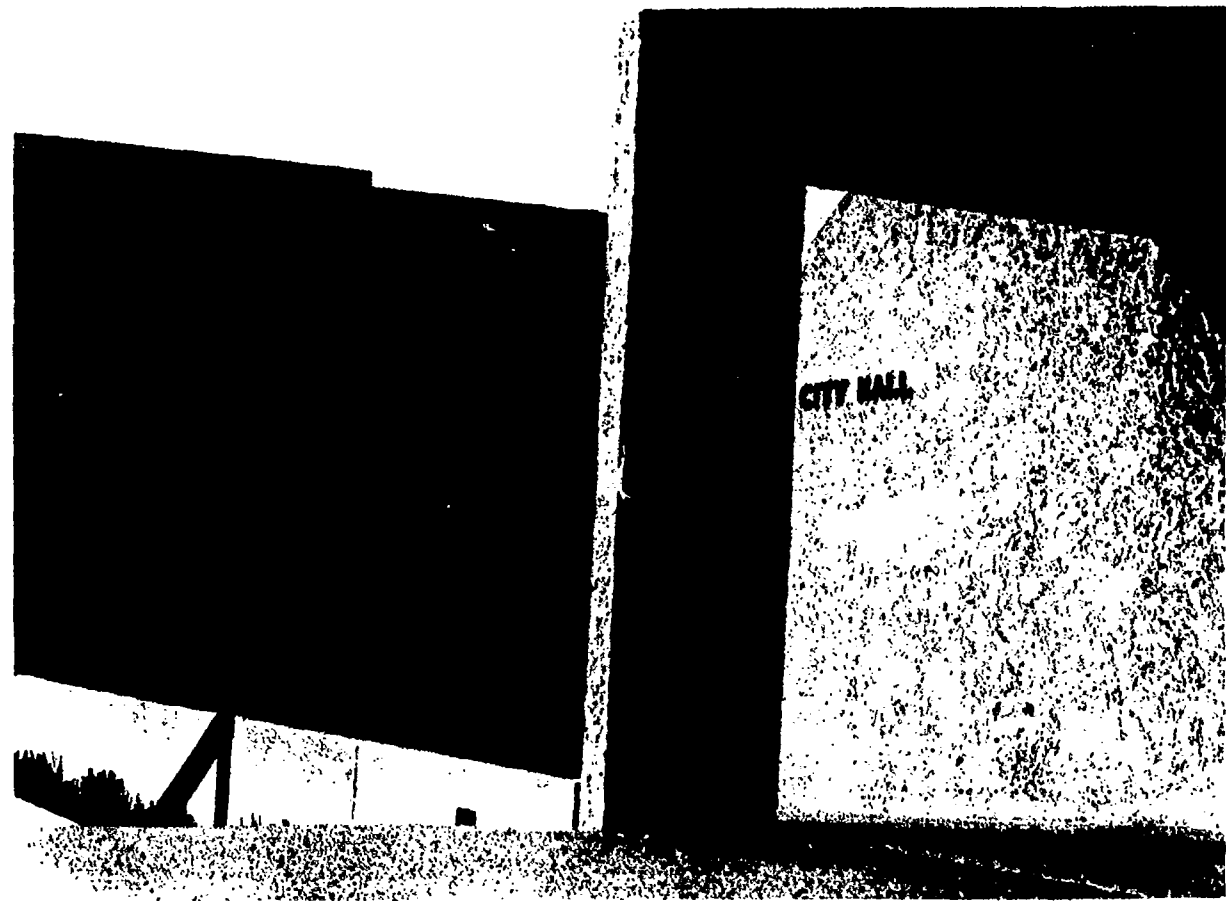

La reunión comenzó con mucho orden, pero a los diez minutos, en cuanto mencionó Manuel que se necesitaba un nuevo sitio para el basurero municipal y que se debían comprar nuevos camiones basureros para recoger la basura, se acabó el orden y todos comenzaron a hablar al mismo tiempo.

John Contreras estaba enojado porque Manuel quería gastar dinero en equipo que, en su opinión, la ciudad no necesitaba. El alcalde impuso silencio golpeando con su mazo y le cedió la palabra a Manuel. Manuel explicó que como la ciudad crecía día a día era necesario que se compraran los camiones para poder seguir recogiendo la basura semanalmente. John Contreras respondió que veía la necesidad de designar otro sitio para el basurero municipal, pero que la compra de nuevos camiones basureros no era más que un derroche innecesario del dinero de los contribuyentes. Manuel continuó discutiendo a favor de la propuesta, pero el concejo no tomó ninguna decisión sobre el asunto y pasó a otras cosas.



The council meeting started in an orderly manner, but ten minutes into the session, as soon as Manuel made a motion that a new dump site be designated and new garbage trucks be bought, order was lost and everyone started talking at once.

John Contreras was particularly angry that Manuel wanted to spend money on equipment which, in his opinion, the city didn't need. The mayor pounded his gavel until everyone quieted, then allowed Manuel to speak. Manuel explained that with the city growing so fast, it was necessary that the trucks be bought so that a weekly pick-up schedule could be maintained. John Contreras replied that he had no quarrel with designating a new dump site, but he felt that buying new garbage trucks was nothing more than a senseless waste of the taxpayers' money. Manuel continued to argue for the proposal, but the council did not make a decision on the matter and went on to other business.

El diagrama ilustra las fuentes para impuestos de una ciudad y los gastos mayores contraídos por ésta para proveer suficientes calles, administración, programas de renovamiento urbano, etc.

Al rato, tan pronto como Manuel vio una oportunidad propicia, presentó dos medidas más: una para ensanchar las calles en Old Town y la otra para establecer una comisión de proyectos municipales que aconsejara al concejo sobre la manera de planear la ciudad para el futuro. John se puso enojado otra vez y, como antes, ninguna de las dos medidas fue aceptada.

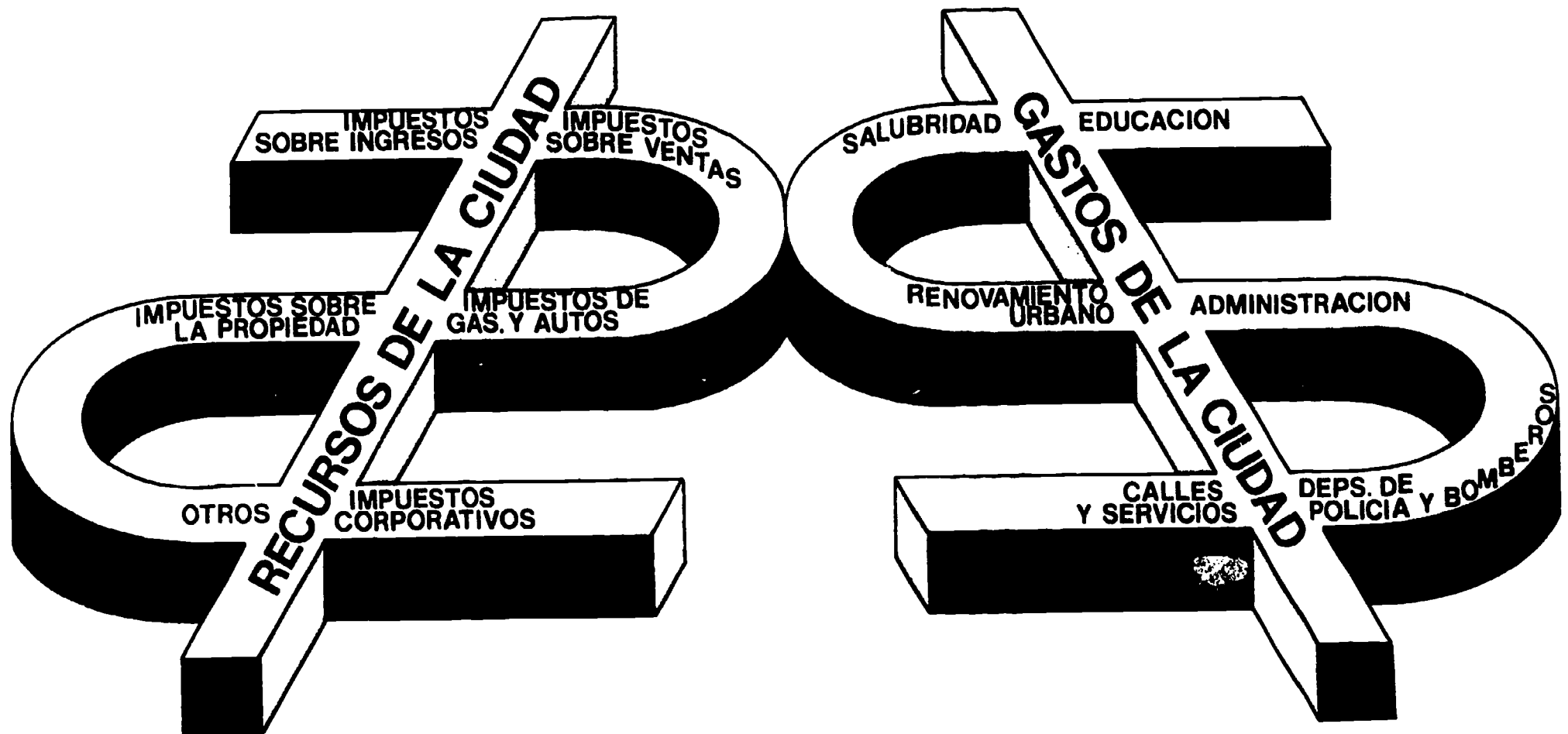

A little while later, as soon as Manuel saw the opportunity, he introduced two more measures, one to widen the streets in Old Town, and the other to establish a city planning commission to advise the council on how to plan the city for the future. John was again exasperated and, as before, both of the measures were voted down.

The diagram illustrates the sources of tax revenue for a city and the major expenditures incurred by the city to provide adequate streets, administration, urban renewal programs, etc.

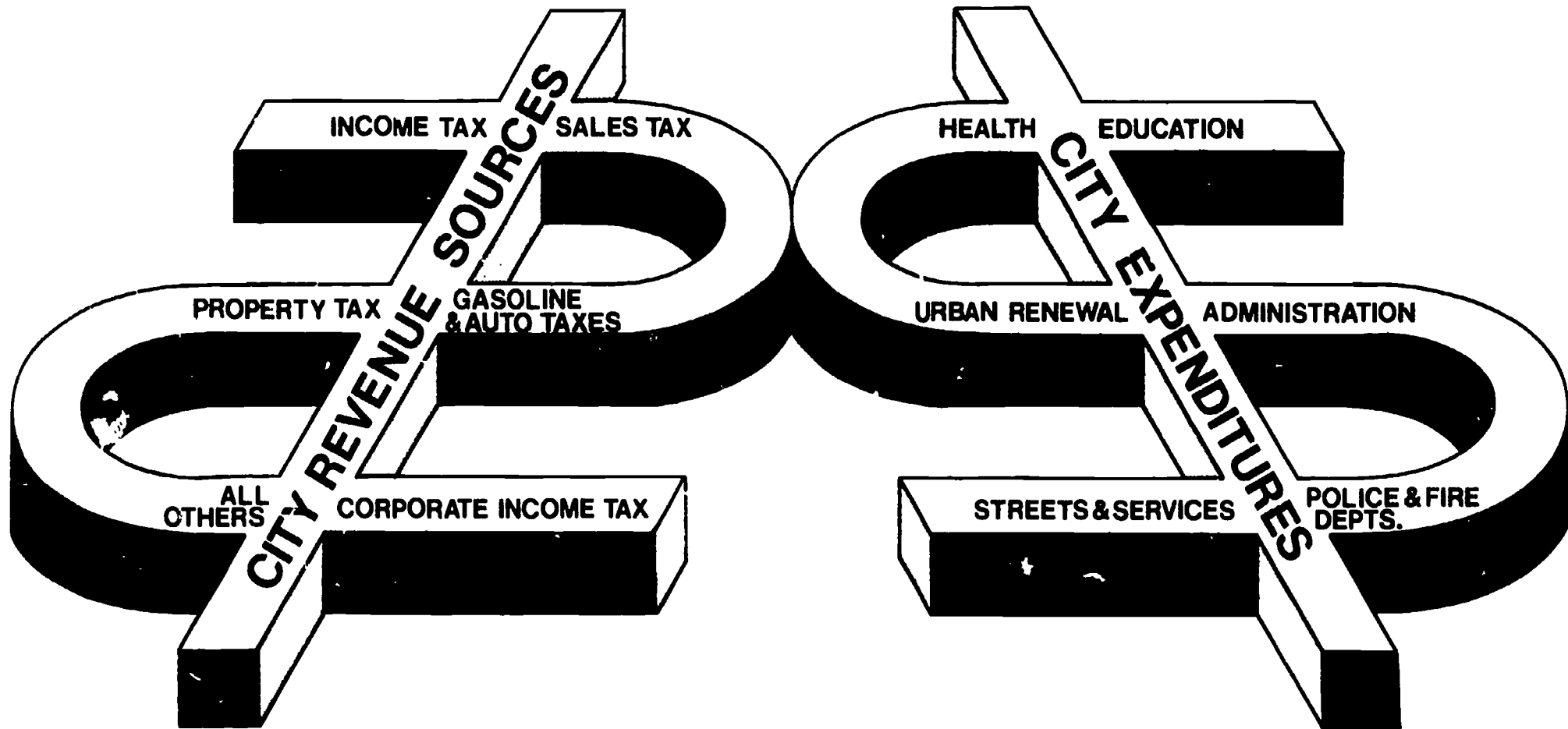

12

Nota:

La manera en que una ciudad obtiene fondos para gastar en servicios públicos es aumentar los impuestos. Sin éstos, las ciudades no estarían en condiciones de proveer estos servicios.

Sugerencias:

Conduzca una discusión general sobre los impuestos y haga que los estudiantes contesten las siguientes preguntas:

- a. *¿Qué clase de impuestos pagan los estudiantes ahora?
(Impuesto a la renta, quizás impuesto sobre ingresos)*
- b. *¿Qué clase de impuestos pagarán en el futuro?
(Impuesto a la renta, impuesto sobre los ingresos, etc.)*
- c. *¿A dónde va a parar el dinero de los impuestos y qué servicios reciben por los impuestos pagados?
(El dinero de los impuestos va a los gobiernos locales, estatales y federales. Los servicios incluyen la educación, la protección de la policía y los bomberos, el mantenimiento de las calles, la defensa nacional, etc.)*
- d. *¿Podrían los residentes de una ciudad proveer esos servicios por sí mismos sin pagar impuestos?*

Después de discutir los impuestos, haga que cada estudiante escriba un párrafo breve describiendo la relación entre servicios públicos e impuestos.

—Manuel— le dijo Paul a su amigo en el pasillo cuando el concejo tomó un descanso dos horas más tarde, —hay un límite a lo que podemos hacer.

—Eso no basta, Paul.

—Escúchame. La ciudad sólo recibe una cantidad limitada de dinero por los impuestos que recauda y por las subvenciones del estado. De modo que ¿cómo podemos financiar todos estos proyectos que sugieres cuando realmente no tenemos suficiente dinero?

—Tiene que hacerse, Paul.

—Sé razonable. Estamos gastando dinero en el parque, la biblioteca, los estacionamientos del centro, los...

—La ciudad necesita esas cosas, Paul.

—Y por eso votamos a favor de asignar los fondos necesarios. Pero no tenemos dinero para acomodar una comisión de proyectos municipales, como sugeriste, ni para comprar camiones basureros, ni para ensanchar todas esas calles en Old Town, ni...

—Estas cosas deben hacerse para el futuro, Paul.

—¡Pero no tenemos dinero!

—Pues pensemos en bonos municipales, digo yo. Mira, Paul, debemos resolver estas cosas ahora, antes de que la ciudad crezca mucho más y se conviertan en verdaderos problemas.

—Emitir bonos quiere decir endeudarse. Es indiscutible, los otros miembros del concejo no estarán de acuerdo contigo en eso y yo tampoco. No, lo que debemos hacer si queremos más ingresos es atraer más industria a Beltrán.

—¿Qué?

—Más industria quiere decir más gente y la combinación de los dos significa más impuestos. Beltrán tiene que crecer, Manuel.

* * * * *

"Manuel," Paul told his friend in the hallway when the council took a break two hours later, "there is only so much we can do."

"That's not good enough, Paul."

"Listen to me. The city gets only so much money from the property taxes it collects and from state allocations, so how can we fund all of these projects you suggest when we simply don't have the money?"

"It's got to be done, Paul."

"Be reasonable. We're spending money on the park, the library, the downtown parking lots, the..."

"The city needs those things, Paul."

"That's why we voted to allocate the funds. But we don't have the money to accommodate a city planning commission as you also suggested, or to buy garbage trucks, or to widen all those streets in Old Town, or..."

"These things have to be done for the future, Paul!"

"But we don't have the money!"

"Then let's think about municipal bonds. Look, Paul, we have to tackle these things now, before the city gets much larger and they become real problems."

"A bond issue means long-term debt. It's out of the question. The other council members won't go along with you on that, and neither will I. No, what we have to do if we want more revenues is attract more industry to Beltran."

"What?"

"More industry means more people, and the combination of the two means more taxes. Beltran has to grow, Manuel."

* * * * *

Note:

The major way a city obtains money to spend on services is to tax its citizens. Without taxation the cities would not be able to provide services.

Suggestions:

Have a class discussion on the topic of taxation and have the students answer the following questions:

- a. *What kinds of taxes do students pay now? (Sales tax, possibly income tax)*
- b. *What kinds of taxes will they pay in the future? (Property tax, income tax, etc.)*
- c. *Where does the tax money go and what services do they receive for taxes paid? (Tax money goes to local, state, and federal governments. Services include education, police and fire protection, street maintenance, national defense, etc.)*
- d. *Could urban dwellers provide such services for themselves without paying taxes?*

After discussing taxation, have each student write a brief paragraph describing the relationship between city services and taxation.

Antes de que se levantara la sesión para ir a almorzar, el concejo municipal había discutido que se pidieran cotizaciones para obtener otro camión de bomberos para el departamento de bomberos y que ampliaran el departamento de policía. Habían comenzado a entrevistar a los candidatos para jefe de policía y según los chismes uno de ellos había hecho comentarios anti-mexicanos. Ya que más de la mitad de la población de Beltrán era de descendencia mexicana, esta persona no era la más indicada para el puesto. La decisión sobre el instalar medidores en el estacionamiento se aplazó porque los presupuestos no habían llegado.

En fin, una mañana nada productiva, pensó Manuel mientras daba su caminata diaria. Caminar siempre le hacía sentirse mejor, aclarando su mente y permitiéndole ver las cosas en perspectiva. John Contreras había sido duro con él muchas veces, pero Manuel sabía que no era nada personal.

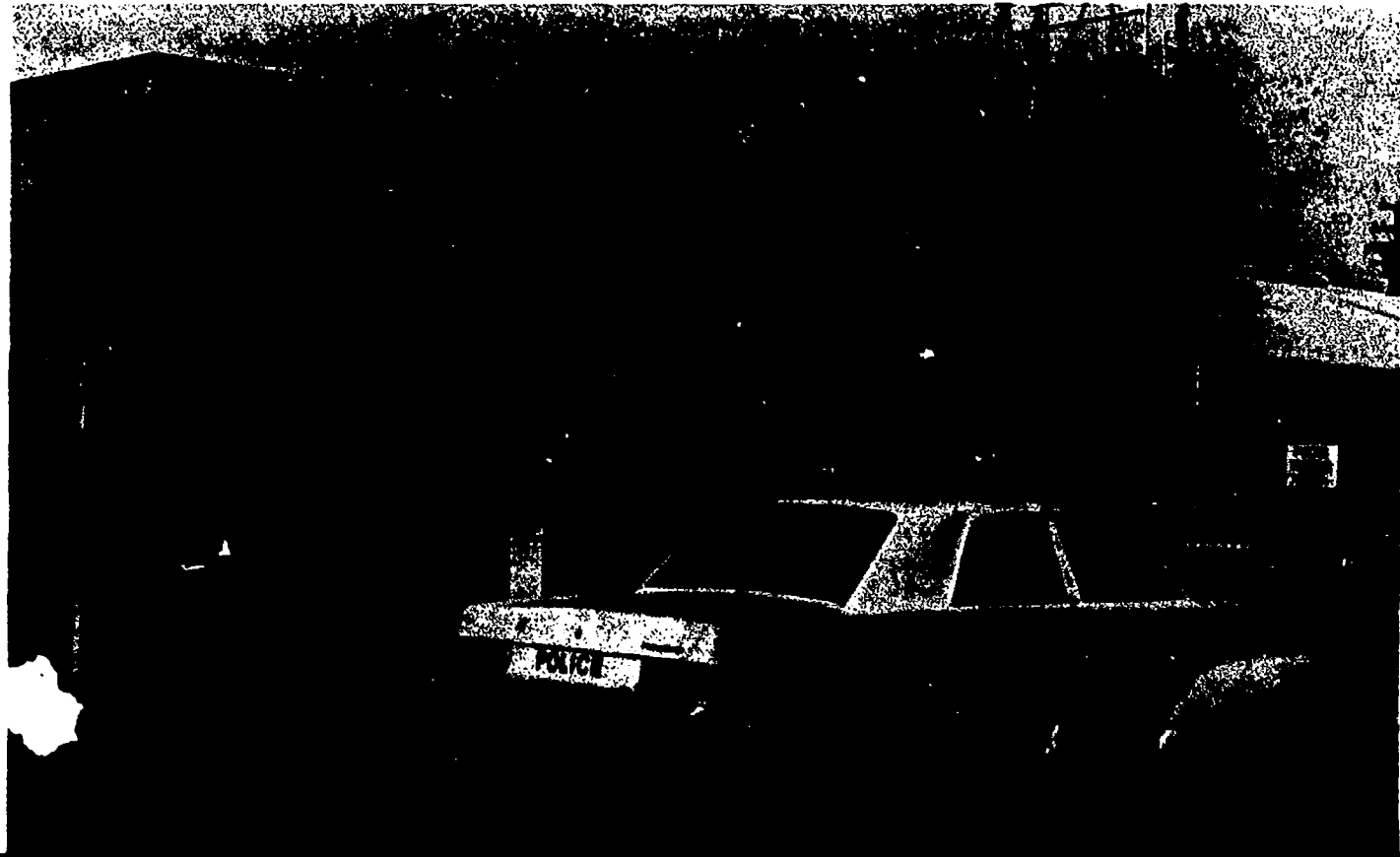

Before it adjourned for lunch, the city council had discussed getting bids on another fire engine for the fire department and expanding the police department. Interviews were proceeding for a new chief of police and rumor had it that one candidate had made anti-Mexican statements. With slightly over half of Beltran's population of Mexican descent, he didn't stand a chance of being selected. The question of installing parking meters in the new parking lot had to be postponed as the estimates had not arrived.

All in all, a very non-productive morning, Manuel thought as he took his daily walk. Walking always made him feel better. It gave him a chance to clear his head and put things in perspective. John Contreras had been hard on him several times, but Manuel knew it wasn't anything personal.



Sugerencias:

Tenga una discusión general sobre la razón por la cual una planta industrial decide establecerse en una ciudad y no en otra. Las consideraciones varían, pero incluyen lo siguiente:

- a. Acceso a medios de transporte para llevar las mercancías a los mercados. (En este caso el ferrocarril.)*
- b. Acceso a un suministro de agua.*

Divida a la clase en grupos de cinco o seis estudiantes. Haga que la mitad de los grupos investigue el modo en que los gobiernos municipales de antes trataron los problemas de la contaminación del aire, del ambiente y del ruido. Hecho esto, todos los grupos deben informar al resto de la clase sobre sus hallazgos. Tenga luego una discusión general sobre las similitudes y diferencias que hayan surgido.

Sonó una bocina y Manuel miró hacia la calle. Era Paul, quien iba a almorzar con unos ejecutivos industriales para convencerlos de que construyeran otras plantas en Beltrán. Estos almuerzos se habían convertido casi en un rito para Paul. Al principio Manuel se había sentido algo preocupado, principalmente porque no estaba seguro de que la ciudad pudiera acomodar de golpe a mucha gente nueva, pero como nada había sucedido se tranquilizó y comenzó a hacerle bromas a Paul acerca de sus "sesiones ejecutivas." Sonriendo todavía, Manuel dobló la esquina y encontró a Vivian esperándolo.

—Manuel— preguntó ella, —¿has traído a colación la situación del hospital? El sacudió la cabeza lentamente.

Mientras el día continuó Manuel volvió a luchar en la sala del concejo y consiguió convencer a la mayoría de los miembros de que la ciudad instalara dos semáforos más en el centro para aliviar parte del tráfico. Después persuadió a todos de que la ciudad debía pedirle al gobierno federal que financiara sesenta casas de alquiler bajo en Beltrán. Pero este proyecto iba a tomar tiempo, porque tenía que trazar un plan, escribir la propuesta y conseguir el terreno. Luego Manuel sugirió que se hiciera un estudio para determinar los efectos que la contaminación del aire, producida por la fábrica, tenía en la ciudad, pero no estuvieron de acuerdo con eso, a pesar de que Paul lo apoyó mucho. A las cuatro de la tarde, con el concejo continuando las discusiones, una secretaria se acercó a Manuel y le dijo en voz baja que su esposa lo llamaba por teléfono y que era un asunto urgente.

* * * * *

A car horn honked and Manuel looked toward the street. It was Paul on his way to lunch with some of the factory executives to try to convince them to expand the facilities in Beltran. These luncheons had become almost a ritual with Paul. Manuel had been slightly apprehensive when they first started, primarily because he wasn't sure that the city could handle a large number of new people at one time, but when nothing came of these discussions, he had relaxed and started kidding Paul about his "executive sessions." Still smiling, Manuel turned the corner and found Vivian waiting for him.

"Manuel," she asked, "have you brought up the hospital situation yet?" He shook his head slowly.

As the day continued and Manuel fought more battles in the council chambers, he was able to convince a majority of the councilmen that the city should install two more signal lights in the downtown area, to lighten traffic. He persuaded everyone that the city should lobby the federal government to finance sixty low-rent houses in Beltran. This would take time, however, since a master plan had to be worked out, the proposal written, and the land appropriated. Then Manuel suggested that a study be conducted to determine the effects the air pollution from the factory was having on the city, but there was no agreement, even though Paul gave him very strong support. At four o'clock, with the council still in heated discussions, a secretary approached Manuel and whispered that his wife was on the phone; it was an urgent matter.

* * * * *

Suggestions:

Have a class discussion on why an industrial plant would move into one city rather than another. The considerations would vary, but they would include the following:

- a. *Access to transportation to carry goods to markets. (In this case, the railroad.)*
- b. *Access to a water supply.*

Divide the class into groups of five or six students. Have half of the groups research how city governments deal with noise, air, and environmental pollution. After this has been done, have all the groups report their findings to the class; then have a class discussion to compare the differences and similarities.

—¿Qué pasa, Rosa?— preguntó Manuel con ansiedad al contestar el teléfono. Hacía una semana que su esposa estaba en cama con gripe y Manuel temía que se hubiera convertido en algo más grave. —¿Te sientes bien?

—Sí, sí, estoy bien— contestó Rosa. —Sólo te llamo para recordarte que el hospital necesita urgentemente ese equipo.

—¿Qué?

—¿Qué pasaría si nuestra nieta se rompiera una pierna, Manuel? ¿A dónde iría? Quiero que me escuches. Si el hospital va a servir a la comunidad con eficiencia, necesita...

Manuel se echó a reír. —Esa Vivian es capaz de todo.

* * * * *



"What's wrong, Rosa?" Manuel asked worriedly over the phone. His wife had been sick with the flu for the past week and Manuel was concerned that it might have developed into something more serious. "Are you feeling all right?"

"Yes, yes, I'm fine," Rosa answered. "I'm just calling to make you aware that the hospital really needs that equipment."

"What?"

"What if our granddaughter broke a leg, Manuel? Where would she go? Now I want you to listen to me. If the hospital is going to serve the community effectively, it needs..."

Manuel started laughing. "That Vivian stops at nothing!"

* * * * *

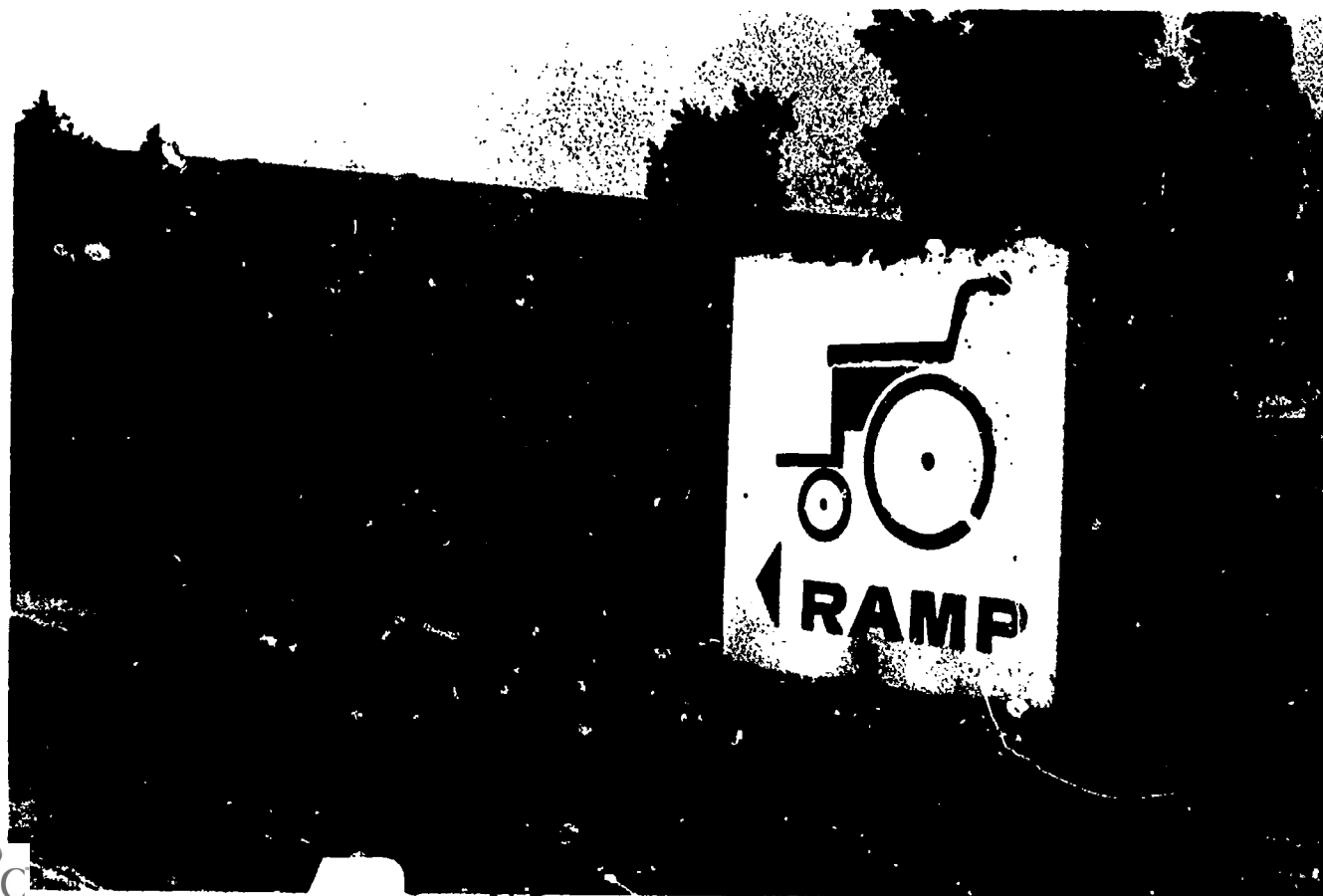

16

Sugerencias:

Haga notar que los cabilderos y los grupos que ejercen presión sobre los políticos tienen gran influencia sobre los cuerpos gubernamentales. (Las actividades de Vivian son parecidas a las de los cabilderos.)

Si existe una regla escolar a la cual la mayoría de los estudiantes se oponen, haga que sus alumnos teoricien sobre el modo en que podrían organizarse y las estrategias que usarían para que dicha regla fuera anulada o modificada.

Pídales a sus estudiantes que hagan lo mismo con respecto a una ley federal o estatal que también les parezca injusta (las ventajas que las grandes compañías reciben en el pago de impuestos, la edad en que se alcanza la mayoría de edad, la pena capital, etc.).

Póngase en contacto con el Palacio Municipal y haga arreglos para que alguien venga a explicarle a la clase las finanzas del gobierno municipal. El orador debe contestar las siguientes preguntas:

- a. ¿De dónde saca el gobierno local su dinero?*
- b. ¿Qué problemas financieros enfrenta el gobierno local?*
- c. ¿Quién decide las prioridades al gastar el dinero?*

Para las seis se había resuelto la situación del hospital, siendo Paul uno de los que habló a favor de la propuesta.

Al ver a Paul y Vivian salir juntos, Manuel pensó que era curioso el comportamiento de los dos. Aunque se peleaban mucho, a fin de cuentas se ayudaban como los buenos esposos que eran cuando las cosas andaban mal.

A la hora en que Manuel se dirigía a su camioneta, el cielo en el suroeste lucía un rojo brillante, pero Manuel no se sintió emocionado al verlo. Estaba muy cansado y preocupado. La mañana había empezado muy bien. Recordaba lo contento que se había sentido, esperanzado de llegar al palacio municipal y comenzar la sesión del concejo. Ya no se sentía contento ni esperanzado. Mientras caminaba lentamente hacia el estacionamiento, Manuel volvió a pensar en los sucesos del día. Había logrado mucho, pero había tantos otros problemas! Beltrán tenía una gran proporción de desempleo y una alta proporción de natalidad. La vivienda era un problema. No había suficientes casas adecuadas para todos. Luego había el asunto de los servicios municipales. Los camiones basureros que poseía Beltrán eran anticuados y no siempre funcionaban. Tendrían que comprar otros muy pronto, pero ¿de dónde iban a sacar el dinero para eso? La gente no podía pagar más impuestos de los que estaba pagando.

También había los departamentos de policía y de bomberos. El servicio de bomberos recibiría otro camión pero eso no bastaba si se consideraba que ahora había solamente dos. El departamento de policía podía agregar dos agentes más, pero ¿cómo iban a poder patrullar la ciudad? No había suficientes automóviles en el departamento. Y el hospital no podía servir a la comunidad porque no tenía todo el equipo necesario. Manuel sacudió la cabeza. Los problemas eran interminables.

By six o'clock the hospital situation had been discussed and settled, Paul being one of those who spoke in favor of it.

It was funny, Manuel thought as Paul and Vivian left together. They bickered a great deal, but when the chips were down they reacted like the husband and wife they were, and helped each other over the hurdles.

By the time Manuel headed for his pickup truck, the sky in the southwest was a brilliant red, but Manuel wasn't impressed by it. He was tired and concerned. The morning had started off beautifully. He had been happy, he remembered, and eager to arrive at the City Hall and begin the council session. He wasn't happy or eager anymore. As he walked slowly to the parking lot, Manuel thought about the events of the day. He had accomplished a lot, but there were so many other problems. Beltran had a high unemployment rate and a high birth rate. Housing was a problem. There wasn't enough adequate housing for everybody. Then there were the city services. Beltran's garbage trucks were antiquated and didn't always work. More would have to be bought soon, but where would they get the money for that? The people couldn't be taxed any more than they already were.

There were also the police and fire departments to consider. The fire department had been voted another fire engine, but that wasn't much when you considered that there were presently only two. Two more officer slots had been allocated to the police department, but where were they going to patrol the city? The department had hardly enough cars. And the hospital wasn't really able to serve the community because it didn't have all the necessary equipment. Manuel shook his head. The problems were endless.

Suggestions:

Point out that pressure groups and lobbyists have a strong influence on governing bodies. (Also mention that Vivian's activities are a form of lobbying.)

If there is a school rule that students are generally opposed to, have your class theorize how they would organize and what strategies they would utilize to have the rule rescinded or modified.

Have your students do the same with a state or federal law which in their opinion is also unfair or inequitable (tax breaks for big business, legal age of minors, capital punishment, etc.).

Contact city hall and arrange for a speaker to come to the class and explain how city government finance works. The speaker should answer the following questions:

- a. Where does the local government get its money?*
- b. What financial problems does the local government face?*
- c. Who decides priorities for spending of money?*

17

Sugerencia:

Divida su clase en pequeños comités municipales; presente a cada uno con un problema tal como:

- a. Un aeropuerto internacional grande va a ser construido cerca de tu ciudad.
- b. Una inundación va a ocurrir en tu pueblo en media hora.
- c. Tres mil refugiados de la guerra civil en Pong Bang van a ser colocados en tu pueblo.
- d. Grandes cantidades de diamantes han sido descubiertos debajo de tu pueblo.

¿Cómo van a resolver los comités municipales estos problemas?

Beltrán sencillamente no puede absorber más gente y proveer los servicios adecuados, pensó Manuel. Claro que la gente que viniera contribuiría a los ingresos de la ciudad pagando más impuestos, pero ese dinero no vendría inmediatamente y para cuando viniera habrían surgido muchos problemas nuevos. La solución estaba en aprobar bonos municipales para conseguir el dinero ahora y solucionar las cosas antes de que se hicieran peores. Parecía que Paul empezaba a darse cuenta de que tendrían que conseguir el dinero por medio de bonos. John Contreras no aceptaría nunca la idea, pero...¿y el alcalde? ¿Se podría convencer al alcalde? Manuel sonrió por primera vez después de muchas horas.

— ¡Manuel! ¡Manuel!

Manuel se volvió y vio a Paul que se dirigía corriendo hacia él.

—¿Qué pasa?— preguntó. Paul se reía histéricamente.

—La fábrica...— comenzó a decir Paul. —Van a...van a...

—¿Qué pasa con la fábrica?— preguntó Manuel, riendo. El entusiasmo de Paul resultaba contagioso. —¿Qué es lo que pasa?

— ¡Van a traer a quinientas personas más de la planta que tienen en Albuquerque!

La sonrisa se le heló en los labios a Manuel.

—¿Me oíste Manuel? ¡Estamos creciendo! Beltrán va a ser una ciudad grande.

Beltran simply can't absorb more people and provide them with adequate services, Manuel thought. Sure, new people would contribute to the city by paying taxes, but those monies wouldn't come immediately, and by the time they did, all kinds of new problems would have emerged. The answer was a bond issue to get the money now and take care of things before they got worse. It seemed that Paul was beginning to realize that the money would have to be obtained through a bond issue. John Contreras would never go for it, but what about the mayor? Could the mayor be persuaded? Manuel smiled for the first time in several hours.

"Manuel! Manuel!"

Manuel turned and saw Paul running exuberantly towards him.

"What's the matter?" he asked. Paul was laughing hysterically.

"The factory..." Paul managed. They're...they're..."

"What about the factory?" Manuel laughed. Paul's enthusiasm was contagious. "What's going on?"

"They're bringing in five hundred more people from their factory in Albuquerque!"

Manuel's smile froze on his lips.

"Did you hear me, Manuel? We're growing! Beltran is going to be a big city."

Suggestion:

Divide your class into several small city planning commissions and present each with a major problem such as:

- a. A large international airport is being built near your city.*
- b. A flash flood is going to hit your town in half an hour.*
- c. Three thousand refugees from the civil war in Pong Bang are being settled in your town.*
- d. A large supply of diamonds has been discovered under your town.*

How are the planning commissions going to deal with these problems?

ACTIVIDADES

Actividad 1

A Manuel Frías, el personaje principal de "La ciudad," le preocupa el crecimiento rápido de su ciudad y cree que deben planear para el futuro. Manuel necesita ayuda para defender su punto de vista. Escribe tres razones apoyando su creencia.

Actividad 2

A nadie le gusta estar endeudado. Haz el papel de uno de los miembros del concejo de Beltrán y oponte a aquellos que, como Manuel, están a favor de pedir dinero prestado. Escribe tres razones por las cuales la ciudad de Beltrán debe iniciar solamente aquellos proyectos que se pueden pagar al contado.

Actividad 3

La mayoría de las ciudades del mundo están creciendo como Beltrán y están experimentando los mismos problemas. Todas tienen muchos más habitantes y más edificios. Escribe otros cinco cambios importantes que han ocurrido al urbanizarse las áreas rurales en todo el mundo.

Actividad 4

Imagínate cómo sería si todas las ciudades importantes en el mundo se desarrollaran tanto como Los Angeles, la ciudad de México o Tokio. Escribe un párrafo breve describiendo los problemas más graves que tendría tal desarrollo.

ACTIVITIES**Activity 1**

Manuel Frias, the main character in "The City," is concerned about the rapid growth of his city and believes that planning for the future should take place. Manuel needs help in defending his concerns. Write down three reasons supporting his belief.

Activity 2

No one likes to be in debt. Take the role of a member of the city council of Beltran and oppose those who, like Manuel, are in favor of borrowing. Write down three reasons why the city of Beltran should only initiate projects on a cash basis.

Activity 3

Most cities in the world are growing like Beltran and experiencing the same problems. They all have many more people and more buildings. Write down five other major changes that have taken place as rural areas throughout the world have become urbanized.

Activity 4

Imagine what it would be like if every important city in the whole world developed as much as Los Angeles, Mexico City, or Tokyo. Write a short paragraph describing the major problems such development would have.

Actividad 5

¿Qué le pasa a una ciudad como Beltrán cuando mucha gente va a vivir allí y el gobierno municipal no tiene suficiente dinero para proveer servicios adecuados para la población que crece todo el tiempo? En un párrafo breve, describe cuatro cosas que podrían ocurrir.

Actividad 6

Divídanse en grupos de cinco o seis estudiantes. Cada grupo será un comité municipal que tendrá que proyectar las necesidades de una ciudad en alguna parte del mundo. Cada grupo puede escoger el nombre de la ciudad que representa. La tarea de cada comité municipal es la de hacer una lista de las diez cosas más importantes que la ciudad debe planear o proyectar durante los próximos veinticinco años.

Actividad 7

Una vez que cada comité de planificación (ve la Actividad 6) haya hecho su lista de las diez cosas más importantes para las que hay que hacer planes, cada comité debe colocar las diez cosas según su importancia, comenzando con la más importante.

Actividad 8

Como conclusión de las Actividades 6 y 7, cada comité puede reunirse con los demás en una asamblea mundial de proyeccionistas urbanos. Cada comité puede presentar su lista de las diez cosas más importantes y compartir sus ideas con el resto de la clase, o sea "el mundo". Toda la clase puede luego ponerse de acuerdo sobre lo que considera las diez cosas más importantes en el futuro de las ciudades, así como el orden de importancia.

Activity 5

What happens to a city like Beltran when many people move there and the city government does not have the money to provide adequate services for its rapidly growing population? In a brief paragraph, describe four possible things that might happen.

Activity 6

Divide into groups of five or six students. Each group will be the city planning commission of a rapidly growing city somewhere in the world. Each group can pick the name of the city it represents. The task of each city planning commission is to make a list of the ten most important things the city should plan for in the next twenty-five years.

Activity 7

After each city planning commission (see Activity 6) has made its list of the ten most important things to plan for, each commission should rank the ten items by importance, starting with the most important.

Activity 8

As a conclusion to Activities 6 and 7, each planning commission can come together with the others in a world council of city planners. Each of the commissions can present its list of ten ranked needs to the whole class or "world." The whole class together can then rank the ten most important future needs of the cities of the world.

EXCURSIONES

Excursión 1

A medida que crecían los centros urbanos, la gente de los distintos barrios necesitaban mejores medios de comunicación y transporte. ¿Cómo han cambiado estos medios de comunicación y transporte a través del tiempo? Copia el gráfico de abajo en una hoja de papel. En cada cuadro del gráfico escribe dos métodos principales que crees que la gente de los pueblos usaban para comunicarse una con otra y para viajar por los pueblos y entre ciudades en 1800, en 1900, en la actualidad y en el futuro, en el año 2001.

	COMUNICACION	TRANSPORTE
1800		
1900		
Ahora		
2001		

Excursión 2

Escoge cualquier área urbana del mundo que existió por lo menos hace 100 años, por ejemplo la ciudad de México, Londres, Nairobi, Chicago, o cualquier ciudad que esté cerca de donde tú vives. Trata de averiguar qué problemas tuvo esa área hace 100 años y compáralos con los problemas que tiene en la actualidad. ¿Cuáles siguen igual y cuáles han cambiado? ¿Cuáles son los problemas que tiene la ciudad actualmente que no existieron hace 100 años?

EXCURSIONS

Excursion 1

As urban centers grew larger, people on different sides of town and in different cities needed better means of communication and transportation. How have these methods of communication and transportation changed over a period of time? Copy the chart shown below on a sheet of paper. In each square fill in two major ways you think people in towns communicated with each other and traveled across town and between cities in 1800, in 1900, now, and how they might do it in the future in the year 2001.

	COMMUNICATION	TRANSPORTATION
1800		
1900		
Now		
2001		

Excursion 2

Choose any urban area in the world that existed at least 100 years ago, such as Mexico City, London, Nairobi, Chicago, or a town near your home. Try to find out what problems that area had 100 years ago and compare them with the problems it has today. Which ones are the same and which ones have changed? Which problems of the present city did not exist 100 years ago?

Excursión 3

Para aprender cuánto depende tu familia de los servicios del gobierno municipal, copia el gráfico de abajo y averigua quién provee los siguientes servicios en tu propia comunidad. ¿Es tu familia, las compañías privadas o la municipalidad? Marca el cuadro correspondiente.

	Su Familia	Compañía Privada	Munici- palidad
a. Corta el césped			
b. Limpia las calles			
c. Recoge la basura			
d. Compra comestibles			
e. Provee agua			
f. Provee camiones de bomberos			
g. Mantiene los parques locales			
h. Provee protección policial			
i. Mantiene los semáforos			
j. Pinta la casa			
k. Se deshace de las aguas negras			
l. Lava el automóvil			

Excursión 4

Escribe un párrafo describiendo lo que haría tu familia si no tuviera los servicios provistos por la municipalidad que marcaste en la Excursión 3.

100

Excursion 3

In order to learn how dependent your family is on the services of your city government, copy the chart below and find out who provides the following services in your own community. Is it your family, private companies, or the city government? Mark the appropriate square.

	Your Family	Private Company	City Government
a. Cuts grass			
b. Cleans streets			
c. Collects garbage			
d. Buys groceries			
e. Supplies water			
f. Supplies fire trucks			
g. Maintains local parks			
h. Provides police protection			
i. Maintains street lights			
j. Paints house			
k. Disposes of sewage			
l. Washes car			

Excursion 4

Write a paragraph describing what your family would do if they did not have the services provided by the city government that you checked in Excursion 3.

LISTA DE LECTURA SUGERIDA

Amick, Robert G. y Brennecke, John H. *Psychology: Understanding Yourself*. Beverly Hills, California: Benziger, Bruce and Glenco, Inc., 1975. Los autores abarcan los conceptos básicos comunes a la mayor parte de los cursos de introducción a la psicología, pero van más allá porque enfocan al individuo y su relación al universo. Usan lenguaje sencillo y dan definiciones breves cuando no pueden evitar términos técnicos. Las actividades creativas y útiles al final de cada capítulo dan la oportunidad de practicar los conceptos aprendidos.

Anaya, Rudolfo A. *Bless Me Ultima*. Berkeley, California: Tonatiuh International, 1973.
Una novela chicana de mucho éxito que se trata de las tradiciones culturales españolas del norte de Nuevo México.

Cordova, Gilberto Benito. *Abiquiu and Don Cacahuate: A Folk History of a New Mexican Village*. Los Cerrillos, New Mexico: San Marcos Press, 1973.
El autor escribe con mucho cariño sobre el pueblo y la gente que conoce íntimamente.

Dreitzel, Hans Peter. *Family, Marriage, and the Struggle of the Sexes*. New York: Macmillan, 1972.
Esta colección de artículos enfoca los efectos sobre la familia que los cambios en la posición de las mujeres pueden tener.

Gardner, John W. *Excellence—Can We Be Equal and Excellent Too?* New York: Harper and Brothers, 1973.
Este ensayo examina las contradicciones inherentes de la igualdad, la excelencia y la competencia en una sociedad libre. La educación se representa como un proceso de escoger y arreglar.

SUGGESTED READING LIST

Amick, Robert G. and Brennecke, John H. *Psychology: Understanding Yourself*. Beverly Hills, California: Benziger, Bruce and Glenco, Inc., 1975.

The authors cover the basic concepts of most introductory courses in psychology, but go beyond by focusing on the individual and his or her relationship to the universe, and by using simple language and marginal definitions when technical terms cannot be avoided. Creative, helpful activities at the end of each chapter provide an opportunity for practical application of the concepts learner'

Anaya, Rudolfo A. *Bless Me Ultima*. Berkeley, California: Tonatiuh International, 1973.

A best-selling Chicano novel pertaining to the Spanish cultural traditions of northern New Mexico.

Cordova, Gilberto Benito. *Abiquiu and Don Cacahuate: A Folk History of a New Mexican Village*. Los Cerrillos, New Mexico: San Marcos Press, 1973.

The author writes with obvious affection about the village and the people he knows intimately.

Dreitzel, Hans Peter. *Family, Marriage, and the Struggle of the Sexes*. New York: Macmillan, 1972.

This collection of articles focuses on the effects that changes in the status of women have on the family.

Gardner, John W. *Excellence--Can We Be Equal and Excellent Too?* New York: Harper and Brothers, 1973.

This essay examines contradictions conceivably inherent in equality, excellence, and competition in a free society. It touches on education as a sorting out process.

Hauser, Philip M. "City," *The World Book Encyclopedia*, Vol. 4, p. 448.

Chicago: Field Enterprises Educational Corporation, 1973.

Una narración histórica sobre la ciudad desde los tiempos antiguos hasta el presente. Incluye una sección sobre los problemas físicos y sociales de los centros urbanos y sus posibles soluciones.

Harvard, William C. "City Government," *The World Book Encyclopedia*, Vol. 4, pp. 455-557. Chicago: Field Enterprises Educational Corporation, 1973.

Describe y examina las diferentes formas de gobiernos municipales en los Estados Unidos.

Jones, Emrys. *Towns and Cities*. New York: Oxford University Press, 1974.

El autor revisa las diferentes teorías para dar una definición de pueblos y ciudades, para distinguir ambientes urbanos de los rurales, y para clasificar las ciudades. Describe el proceso histórico de la urbanización y describe las características de las ciudades pre-industriales y del mundo occidental. Discute los problemas corrientes de la relación entre la ciudad y la región donde se ubica y las consecuencias sociales más importantes que resultan de la vida de las ciudades y el ambiente urbano.

McWilliams, Carey. *North From Mexico*. New York: Greenwood Press, 1968.

Este libro, publicado originalmente en 1948, es una historia interpretativa de la gente que fue de México a los Estados Unidos. La perspectiva se extiende desde la exploración española hasta el final de la Segunda Guerra Mundial y abarca todo el suroeste. El tema central es la relación anglo-chicana y las contiendas que acompañaban sus contactos iniciales.

Hauser, Philip M. "City," *The World Book Encyclopedia*, Vol. 4, p. 448.

Chicago: Field Enterprises Educational Corporation, 1973.

A historical narration on the city from ancient times to the present day. Includes a section on the physical and social problems of urban centers and their possible solutions.

Harvard, William C. "City Government," *The World Book Encyclopedia*, Vol. 4, pp. 455-557. Chicago: Field Enterprises Educational Corporation, 1973.

Describes and explores the different forms of city government in the United States.

Jones, Emrys. *Towns and Cities*. New York: Oxford University Press, 1974.

The author surveys the various theories put forward for defining towns and cities, for distinguishing urban from rural environments, and for classifying cities. He provides an account of the historical process of urbanization and a description of the characteristic features of both pre-industrial and Western cities. He discusses the current problems of the relationship of the city to its regional location and the major social questions that are raised by city life and the urban environment.

McWilliams, Carey. *North From Mexico*. New York: Greenwood Press, 1968.

This book, which originally appeared in 1948, is an interpretive history of the peoples who moved north from Mexico to the United States. The survey extends from Spanish explorations down to the end of World War II and covers the entire Southwest. The central theme is Anglo-Chicano relationships and the strife that frequently followed their initial contacts.

Moore, Joan W. *Mexican Americans*. Englewood Cliffs, New Jersey: Prentice-Hall, Inc., 1970.

Un estudio comprensivo sobre la posición en las áreas urbanas de la segunda minoría más grande de la nación. La autora ve la población méxico-americana como una minoría étnica y también como parte de la población norteamericana en total. El análisis incluye perspectivas históricas, culturales, religiosas y políticas; la estructura de clases, la familia y el individuo méxico-americano en una sociedad que está cambiando.

Nava, Julian. *The Mexican-American: Past, Present, and Future*. New York: Litton Educational Publishing Co., 1972.

Este texto, aprobado por el estado de California se usa mucho para dar una vista general de la historia méxico-americana y viene en español y en inglés.

Roebuck, Janet. *The Shaping of Urban Society*. New York: Charles Scribner's Sons, 1974.

Es una historia buena sobre las formas y las funciones de la ciudad.

Tarr, Joel, ed. *Patterns in City Growth*. Glenview, Illinois: Scott, Foresman, 1975.

Una colección útil de primeros recursos con preguntas y respuestas para estudiantes.

Moore, Joan W. *Mexican Americans*. Englewood Cliffs, New Jersey: Prentice-Hall, Inc., 1970.

A comprehensive study of the position in urban areas of the nation's second largest minority. The author's view of the Mexican-American people is both as an ethnic minority and as a part of the broader American populace. The analysis ranges over historical, cultural, religious, and political perspectives, the class structure, the family, and the Mexican-American individual in a changing social world.

Nava, Julian. *The Mexican-American: Past, Present, and Future*. New York: Litton Educational Publishing Co., 1972.

This State of California approved text is used extensively as an overview of Mexican-American history and is available in both Spanish and English.

Roebuck, Janet. *The Shaping of Urban Society*. New York: Charles Scribner's Sons, 1974.

This is a good history of city forms and functions.

Tarr, Joel, ed. *Patterns in City Growth*. Glenview, Illinois: Scott, Foresman, 1975.

A useful collection of primary sources with questions and answers for students.

La ausencia The Absence

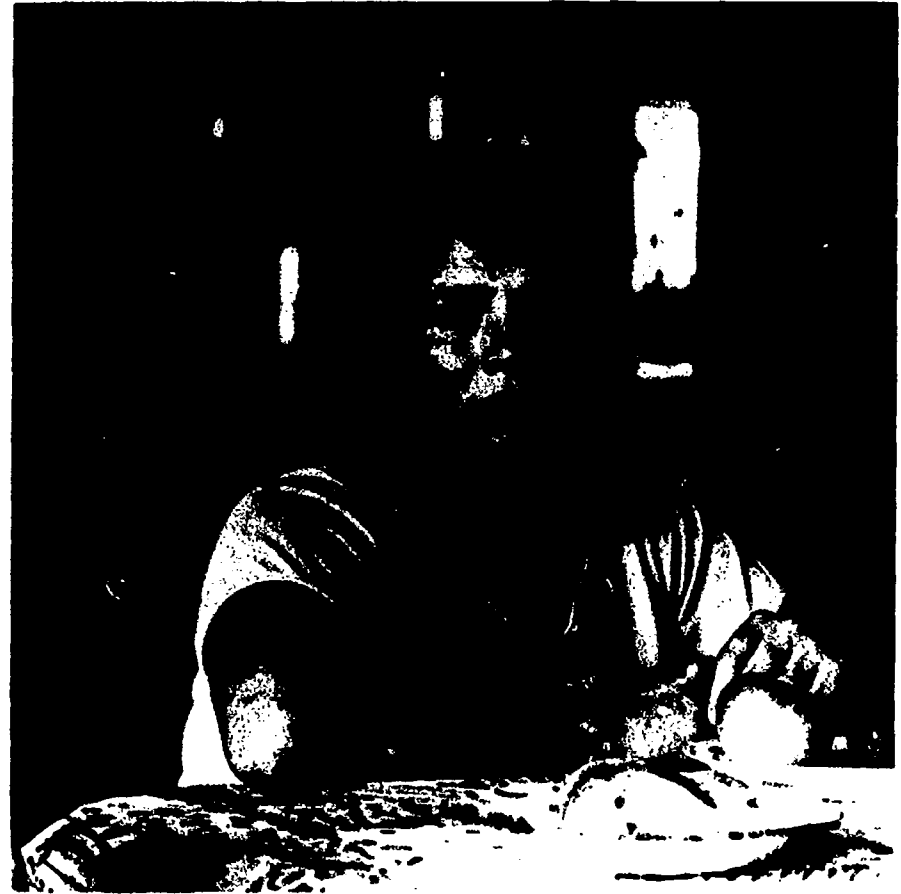

Nota :

Los objetivos de este libro se exponen en la introducción.

Puntos principales :

1. *La urbanización afecta directamente las vidas de las familias.*
2. *Familias que pasan por estrechez económica a menudo tienen que separarse o moverse a otro lugar para encontrar trabajo.*
3. *Las familias en zonas humildes como las de cualquier otra zona, muchas veces se apegan a sus casas y resisten cualquier esfuerzo para mudarlas.*
4. *Las ciudades son regiones dinámicas que están constantemente en el proceso de crecimiento, decaimiento y renovación.*

Sugerencia :

Familiarícese con el ensayo, las notas del profesor, las actividades y las excursiones. Haga que los estudiantes lean el ensayo y luego examínenlo en una sesión de repaso, discutiendo detalladamente los puntos significativos. Si quiere familiarizarse más con algunas áreas particulares de la materia, consulte la lista de lectura sugerida que aparece después de las actividades y excursiones.

LA AUSENCIA

En este relato las circunstancias obligan a una mujer a hacer el papel de padre y madre con sus hijos. Su esposo tuvo que salir del estado en busca de trabajo para poder mantener a la familia y ellos no han tenido noticias de él por varios meses. La mujer, Lupe Mejía, está preocupada. No sabe precisamente qué le habrá pasado a su esposo, pero cree que por causa de alguna enfermedad, él no le ha escrito o regresado a casa.

Mientras tanto Lupe tiene que hacer frente a otros problemas. Bunker Hill, el área donde vive la familia, es un barrio urbano pobre que va a ser renovado. Lupe también está preocupada por la mala influencia que tienen de otros muchachos del barrio sobre Armando, su hijo mayor. Cuando Armando le dice a Lupe que su papá los ha abandonado, Lupe le escribe a su esposo diciéndole que regrese inmediatamente porque su hijo lo necesita.

La situación se complica más. Lupe y los otros inquilinos reciben aviso de que tienen que desocupar el edificio porque va a ser demolido. En un tiempo el área fue un lugar elegante, pero los edificios ya están viejos y decaídos. Por eso la ciudad los está demoliendo para poder construir otros nuevos. Lupe no sabe qué hacer. Su amiga, doña Cuca, no quiere mudarse porque siempre ha vivido allí y no conoce otro barrio, pero Lupe tiene una razón diferente. Si se muda a otro lugar antes del regreso de su esposo, él no sabrá dónde encontrarlos y la familia estará forzosamente separada.

Es un dilema que puede afectar a cualquier persona que vive en un área decaída y que la ciudad decida renovar.

* * * * *

In this story a woman is forced by circumstances to be both father and mother to her children. Her husband had to leave the state in search of work to provide for the family and they have not heard from him for several months. The woman, Lupe Mejia, is concerned. She doesn't know exactly what has happened to her husband but suspects he is ill. Otherwise he would have written or come home.

In the meantime, Lupe has other problems facing her. Bunker Hill, the area where the family lives, is a slum undergoing urban renewal. Lupe is also worried about the adverse effects some of the teenagers in the neighborhood are having on her eldest son, Armando. When Armando tells Lupe that he thinks his father has abandoned them, Lupe writes her husband a letter telling him that he has to come home immediately because his son needs him.

Other complications arise. Lupe and the other tenants in the building are told they have to move out so that the old structure can be razed. The area was once a nice place to live, but the buildings have aged and deteriorated. For this reason the city is razing them to build new ones. Lupe doesn't know what to do. Her friend, doña Cuca, doesn't want to move out because the area is the only home she knows, but Lupe has a different reason. If she moves before her husband comes home, he won't know where to find her and the family will be split up.

It is a dilemma that could affect anyone who lives in an area that is in a state of decay and one which the city decides to redevelop.

* * * * *

Note:

Objectives for this booklet are stated in the introduction.

Major Points :

1. *Urban development has a direct effect on the personal lives of families.*
2. *Families in economic stress often have to split up or migrate in order to find work.*
3. *Families in lower income housing areas, as in any other income area, often become attached to their homes and resist any attempt to relocate.*
4. *Cities are dynamic regions of growth, decay, and renewal.*

Suggestion:

Familiarize yourself with the case study, the teacher notes, the activities, and the excursions. Have the students read the case study, then go over it in a review session, discussing the significant points in detail. If you want to familiarize yourself further with particular areas of the subject matter, consult the suggested reading list located after the activities and excursions.

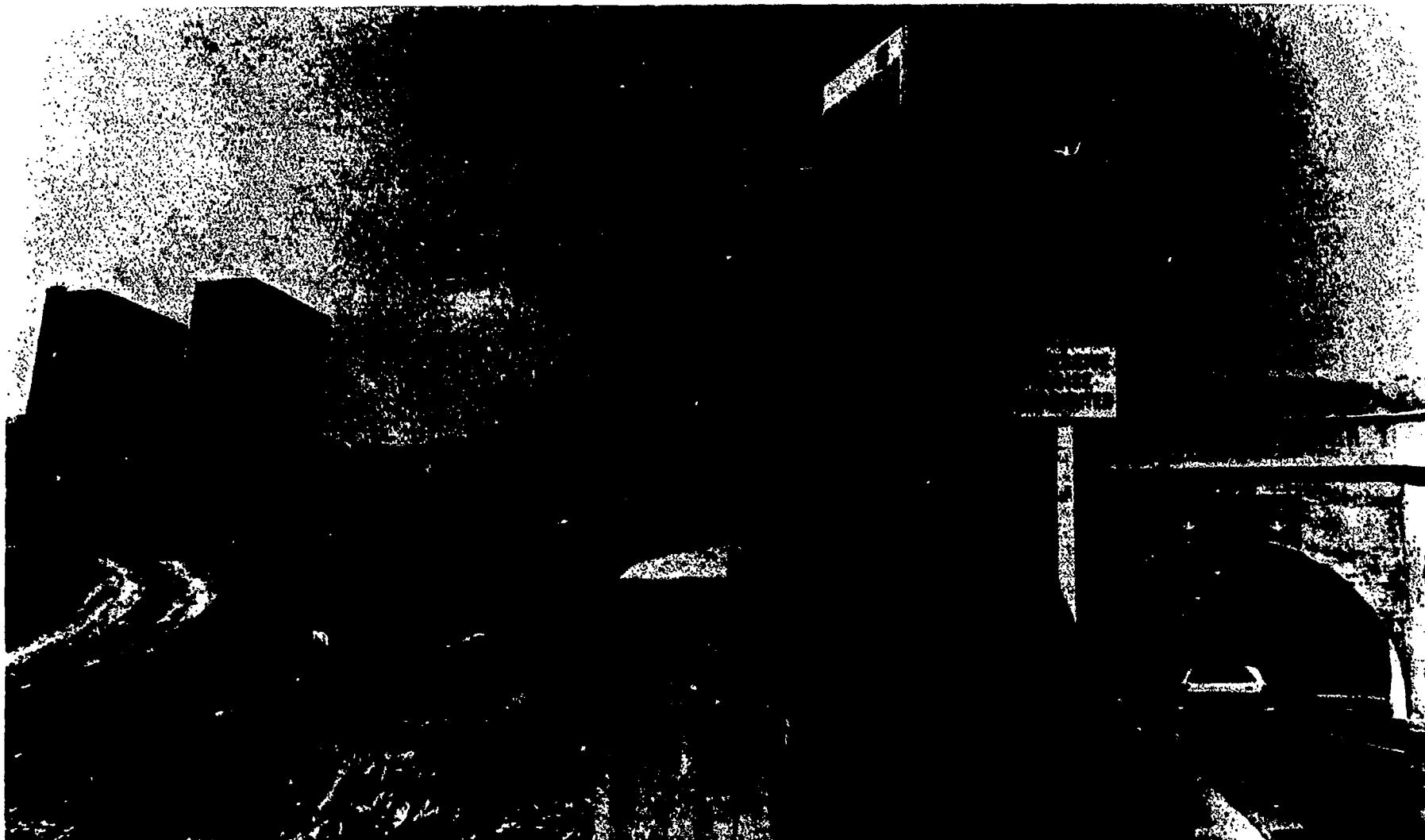

Las fotografías ilustran el tremendo cambio que ocurre conforme empieza el renovamiento urbano. Los hogares antiguos son destruidos para abrir paso a edificios modernos y lotes de estacionamiento.

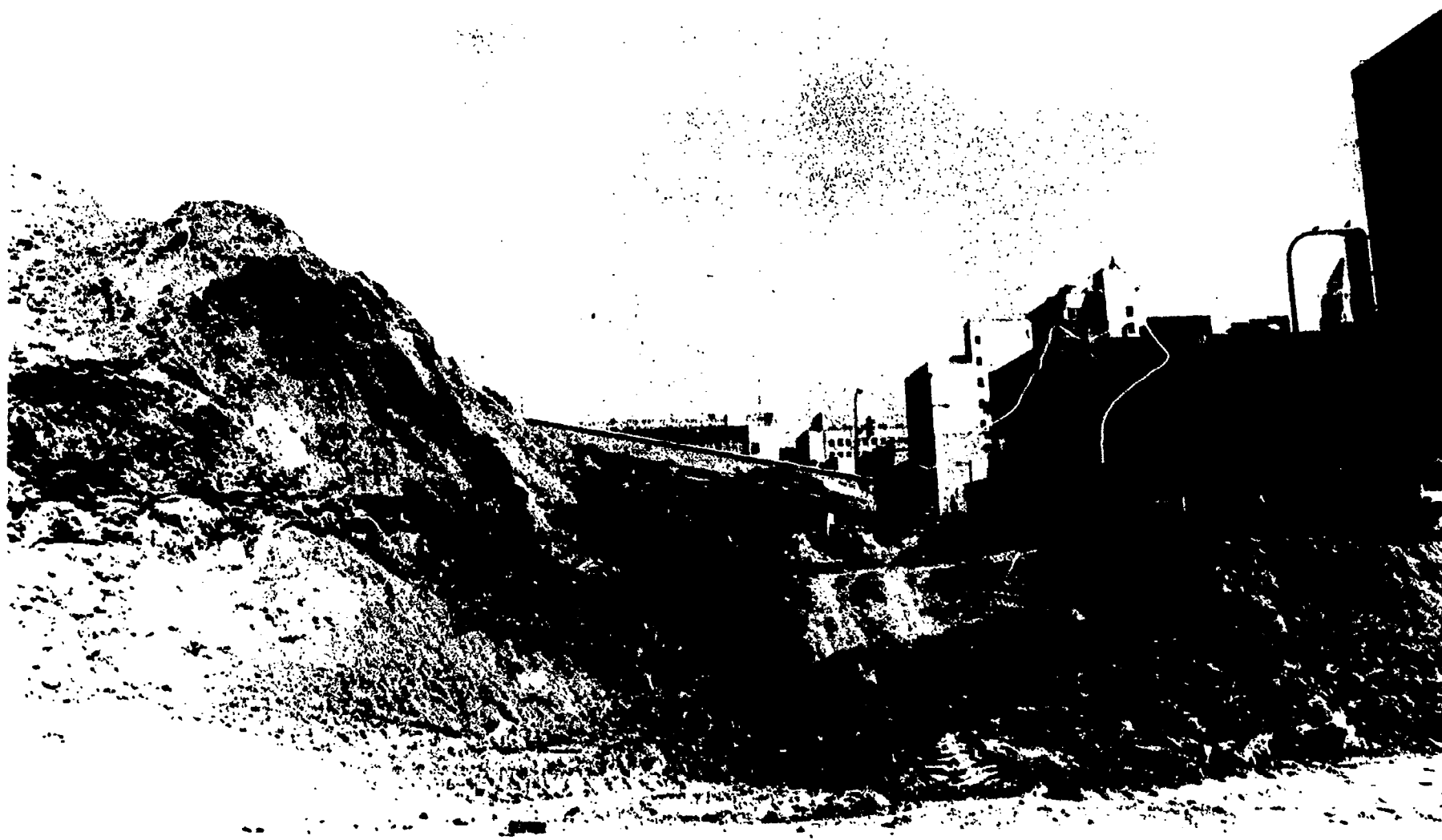

The photographs illustrate the massive change that occurs as urban renewal begins. Older homes are destroyed to make room for modern buildings and parking space.

Sugerencias:

Haga notar que Bunker Hill, como aparece en la historia, existió en la realidad. Las condiciones que existían en ese lugar, sin embargo, la contaminación del aire, las viviendas en malas condiciones y el crimen no se limitaban a Bunker Hill. Muchos otros centros urbanos tenían y continúan teniendo los mismos problemas.

Haga notar que, como pasó en este relato, las primeras casas que se construyen en un barrio son de las personas de buenas condiciones económicas. Con el tiempo esas casas se descuidan y envejecen, la cotización de las propiedades disminuyen y los dueños originales abandonan el lugar, permitiendo que personas de menos recursos económicos se muden allí. Con el tiempo los barrios decaen más, y una agencia para renovar el sector urbano demuele los edificios viejos, construye otros nuevos y el proceso comienza de nuevo. También puede señalar que los dueños originales de las casas a menudo contribuyen a las malas condiciones. Después de desocuparlas ellos alquilan las casas y se vuelven terratenientes ausentes que hacen poco o nada para mantener los edificios.

Lupe Mejía subía la cuesta de Bunker Hill, respirando con dificultad. Lupe era una mujer fuerte, acostumbrada al trabajo duro y a la actividad constante, pero subir la loma empinada siempre le resultaba más difícil de lo que quisiera admitir.

Bunker Hill era un barrio pobre en la ciudad de Los Angeles. Lupe había oído decir que hubo un tiempo, hace muchos años, en que éste había sido un área donde vivían los ricos. Pero aún antes de que Lupe y su esposo Francisco se hubieran mudado a Bunker Hill, las mansiones enormes de los ricos se habían convertido en casas de departamentos. Casas de vecindad se habían construido en los terrenos entre las mansiones donde en un tiempo habían florecido los jardines. Ahora, tanto las mansiones antiguas como las casas de vecindad eran viejas y feas, de aspecto ruinoso y llenas de gente. Lupe no se fijaba mucho en las condiciones de los viejos edificios, en parte porque se había acostumbrado a ellos, pero más que nada porque se había criado en el campo, en medio de la pobreza y no estaba acostumbrada a nada mejor. Lo que sí notó y no dejaba de preocuparle era que mucha gente de mala calaña se había mudado a esta parte de la ciudad.



Lupe Mejia breathed unevenly as she walked up Bunker Hill. She was a strong woman, accustomed to hard work and activity, but the steep climb up the hill always took a bit more out of her than she cared to admit.

Bunker Hill was a slum in the city of Los Angeles. Lupe had heard that once, long ago, it had been the area where the rich people of the city lived. But many years before Lupe and her husband, Francisco, had moved in, the huge mansions of the rich had been divided into apartments, and tenement houses had been put up on the grounds between the mansions where there had once been gardens. Now both mansions and tenements were old, dilapidated, crowded, and ugly. Lupe didn't notice the condition of the old buildings too much, partly because she had grown accustomed to them, but mostly because she had been raised in poor rural surroundings and wasn't used to anything better. What she did notice and what made her apprehensive, however, was that a lot of bad people had moved into this part of the city.



Suggestions:

Point out to your students that Bunker Hill, as depicted in the story, really did exist. The conditions that plagued the area, however, pollution, substandard housing, and a high crime rate were not exclusive to Bunker Hill. Many other urban centers across the nation had and continue to have the same problems.

Point out that, just as in this story, the first homes to go up in an area are those of the economically well-off. In time these homes get old and rundown, property values decrease and the original owners move out, allowing lower income groups to move in. Time passes and the neighborhoods where these homes are located become slums. Then a redevelopment agency steps in, razes the old structures, builds new ones, and the process is begun all over again. You might also point out that the original homeowners oftentimes contribute to the slum conditions. After they move out, they become absentee landlords who do little if anything to keep the structures functional.

Supendencia:

Discuta con sus estudiantes la razón por la cuál las pandillas juveniles parecen más activas en los centros urbanos que en los rurales.

Haga que sus estudiantes enumeren todas las ventajas que tienen los que viven en áreas urbanas y escribalas en la pizarra. Haga lo mismo con las desventajas. Repita este proceso, aplicándolo a las áreas rurales. Luego pregúnteles a sus estudiantes dónde prefieren vivir, en un centro urbano o en una área rural.

Nota:

En español la palabra doña equivale a Mrs. en inglés. En general se usa para demostrar respeto.

Cuando ella y Francisco habían llegado hacía diez años, el crimen y las drogas habían constituido un problema solamente en el área que estaba al pie de la colina, a varias cuadras de allí. Ahora estaban en todas partes. El número de pandillas juveniles también había aumentado. Antes, los jóvenes solían vagar por las calles sin nada que hacer, pero sin causar problemas. Ahora andaban por las calles buscando camorra. Lupe suspiró. Tan pronto como regresara Francisco de Montana pensaba preguntarle si podían mudarse a otro lugar. Armando, su hijo mayor, tenía casi once años y no tardaría mucho en verse envuelto con una de las pandillas.

Lupe se detuvo un momento para descansar y miró la ciudad que se extendía detrás de ella. —Nunca me acostumbraré a ella— pensó. Desde allí en la colina podía ver las calles congestionadas llenas de automóviles entre los altos edificios. Podía ver incluso el aire contaminado que cubría la ciudad como una frazada y tornaba amarillo el horizonte. Lupe sacudió la cabeza tristemente. Se dio la vuelta y comenzó a caminar otra vez.

Mientras subía trabajosamente la colina, Lupe pensó que era una suerte que fuera el fin de semana. Ella había trabajado mucho durante los últimos seis días y extrañaba a sus hijos, con quienes no pasaba mucho tiempo durante la semana. Lupe sonrió. Cada vez que pensaba en sus hijos o en Francisco se sentía feliz; no importaba cuan cansada estuviera. Sonriendo aún, respiró hondo, dobló hacia la izquierda, y llegó a la calle donde vivía. Era la calle más empinada de todas y para subirla había que ser o muy fuerte o una chiva de monte. Francisco siempre bromeaba que ella era una chiva. Lupe se rió al recordarlo y luego notó que la casa de vecindad de la otra esquina había sido desocupada. Doña Cuca, la señora que cuidaba a sus niños le había dicho la semana anterior que eso iba a suceder, pero Lupe no se había imaginado que lo harían tan rápido.

When she and Francisco had arrived ten years earlier, crime and drugs had been a problem only in the area at the bottom of the hill, several blocks away. Now they were all over. Youth gangs had also increased. Before, young people had just wandered around in the streets with nothing to do. Now, they roamed the streets looking for trouble. Lupe sighed. As soon as Francisco returned from Montana she was going to ask him if they could move somewhere else. Armando, their eldest, was almost eleven and it was just a matter of time before he got involved with one of the gangs.

Lupe stopped to catch her breath and looked at the city sprawled out behind her. "I'll never get used to it," she thought. From this point on the hillside, she could see the busy streets crowded with cars moving between the tall buildings. She could also see the heavy blanket of smog that covered the city and yellowed the horizon. Lupe shook her head sadly. Turning around, she began walking again.

As she continued laboriously up the hill, Lupe was glad that it was the end of the work week. She had worked hard for the last six days and missed spending more time with her children. Lupe smiled. Every time she thought of the children or of Francisco she felt happy inside, regardless of how tired she was. Still smiling, she took a deep breath and turned left onto the street where she lived. It was the steepest hill of all, and to climb it one had to be either very strong, or else a mountain goat. Francisco always kidded her that she was the goat. Lupe laughed to herself, remembering, then noticed that the tement building on the opposite corner had been vacated. Doña Cuca, her babysitter, had told her only last week that it was going to happen, but Lupe had never imagined that it would be so fast.

Suggestion :

Discuss with your students why youth gangs seem more active in the urban areas than in the rural ones.

Have your students enumerate all the advantages of living in an urban area and write them on the blackboard. Do the same with the disadvantages. Repeat this process as it applies to a rural area. Then ask your students where they would rather live, in a rural or urban area.

Note :

In Spanish, the word doña is the equivalent of Mrs. in English. It is commonly used to show respect.

30

Sugerencia :

Haga notar que es común entre las familias latinas mezclar los dos idiomas al hablar. Un ejemplo es cuando Luisito dice mamá en español y después sigue en inglés.



—¡Mamá, mamá!— Lupe oyó de pronto que sus hijos la llamaban. Levantando la vista vio a doña Cuca parada en la calle con Luisito y Viki de la mano. Lupe los saludó alegremente con la mano y los chicos corrieron hacia ella con gritos de felicidad.

—¿Recibí carta hoy?— preguntó Lupe riendo cuando ella y los niños llegaron a donde estaba doña Cuca.

Doña Cuca sacudió la cabeza. —Lo siento, Lupita.

—Quizás mañana— dijo Lupe, sonriendo. —Vamos, déjeme ayudarla hasta el departamento.— Lupe le tenía mucho afecto a su amiga. Doña Cuca tenía sesenta y nueve años y padecía de várices que le molestaban, pero a pesar de eso había estado cuidando a los hijos de Lupe desde hace ocho meses cuando ésta había empezado a trabajar.

—Mamá— dijo Luisito, el niño de siete años, mientras iba saltando al lado de las mujeres. —Papito va a regresar a casa esta semana, ¿verdad? ¿o no?

Luisito tenía cierta manera de expresarse que la hacía recordar a Francisco. —No lo sé de seguro, Luisito, pero pueda ser...

—¡Hurra!— aplaudió el niño.

Dándose cuenta de que Armando no estaba en el portal, Lupe se volvió hacia su hija de ocho años y le preguntó —¿Dónde está tu hermano, Viki?

—No lo sé, mamá— contestó Viki. —Nos acompañó desde la escuela y después se fue corriendo hasta la esquina.

Lupe miró calle abajo y comenzó a preocuparse. Armando pasaba demasiado tiempo en la calle, solo.

Pasaron dos horas y Armando aún no había llegado. Sentados a la mesa, Lupe y los chicos seguían esperándolo. La comida se enfriaba.

—¿No puedo comer siquiera un bocadito?— Luisito preguntó. Lupe sacudió la cabeza en silencio.

"Mama, Mama!" Lupe suddenly heard her children calling. Looking up, she saw doña Cuca standing at the top of the street holding Viki's and Luisito's hands. Lupe waved happily and the children rushed noisily down the street to meet her.

"Any mail today?" Lupe asked, laughing as she and the children rejoined doña Cuca.

Doña Cuca shook her head. "I'm sorry, Lupita."

"Maybe tomorrow," Lupe smiled. "Come on, let me help you back to the apartment." Lupe was very fond of her friend. Doña Cuca was sixty-nine years old and had varicose veins that gave her trouble, but she had nevertheless been looking after the children since Lupe had started working eight months ago.

"Mama," said Luisito, the seven-year-old, as he skipped alongside the women, "is my daddy going to come home this week, or what?"

Lupe laughed. Luisito had a way of expressing himself that reminded her of Francisco. "I don't know for sure, Luisito, but he might."

"Yeah!" Luisito cheered.

Noticing that Armando wasn't on the porch, Lupe turned to her eight-year-old daughter. "Where's your brother?"

"I don't know, Mama," Viki replied. "He walked us home from school, then ran down to the corner."

Lupe looked down the hill and worried. Armando was spending too much time on the street by himself.

Two hours later Armando still hadn't arrived. Lupe and the children were at the table waiting for him, and the food was getting cold.

"Can't I have just one little bite?" Luisito asked.

Lupe shook her head silently.

Suggestion:

Point out that it is common among some Latino families to mix languages when they speak. An example is Luisito saying mamá in Spanish then continuing on in English.



Luisito se puso de pie y exclamó —¿Cómo voy a crecer y ser grande y fuerte como mi papá si no me dan nada que comer?

Lupe sonrió. Este tenía palabras para toda ocasión. Estaba para decirle que se sentara cuando la puerta se abrió y Armando entró pavoneándose. Lupe lo miró y Armando se detuvo, con expresión rebelde.

—¿Dónde has estado?— le preguntó Lupe con calma.

—Jugando en la escuela.

Lupe lo miró fijamente por un momento, tratando de no enojarse y luego empezó a servir la comida. —A lavarte las manos.

* * * * *



Luisito stood up and exclaimed. "How am I supposed to grow up big and strong like my father if I don't get anything to eat?"

Lupe smiled. This one had words for every occasion. She was about to tell him to sit down when the door opened and Armando swaggered in. Lupe looked at him and Armando stopped, a rebellious expression on his face.

"Where have you been?" Lupe asked quietly.

"Playing at the school."

Lupe stared at him for a moment, trying not to get angry, then started serving. "Go wash your hands."

* * * * *



Notas:

La palabra pachuco describe a un adolescente de la primera parte de los años de 1940, caracterizado por su vestuario exagerado (zoot-suits) y por el vocabulario con modismos especializados los cuales han venido a llamarse caló. La palabra era despreciativo según la opinión anglo-americana y sinónima de delincuentes juveniles en la comunidad chicana.

El Valle Imperial está en el sur de California y colinda con el estado de Baja California en México. La agricultura es muy importante en ese lugar y es también una de las áreas más grandes de pastoreo para el ganado en los Estados Unidos.

Más tarde esa noche, Lupe pensaba en Armando. Los niños dormían y ella estaba remendando los pantalones de los chicos. Era la tercera vez esta semana que Armando llegaba tarde a cenar. No sólo eso pero hacía un mes que él descuidaba sus tareas y había comenzado a pavonearse, imitando a los *pachucos* que Lupe veía a veces vagando por las calles. Lupe estaba segura de que todo eso sucedía porque Francisco no estaba en casa. Hacía más de un año que su esposo se había ido de casa para buscar trabajo en el campo y hacía cuatro meses que su familia no sabía nada de él.

Las cosas iban de mal en peor. Francisco y Lupe se habían mudado a la gran ciudad para mejorar su situación económica, pero como no tenía mucha educación, los únicos trabajos que Francisco podía conseguir pagaban poco o no duraban mucho. Su último empleo en la ciudad había sido bueno, pero luego la fábrica se había cerrado y Francisco, al no poder conseguir otro trabajo enseguida y muy preocupado por las deudas que tenían, decidió ir al Valle Imperial para trabajar en los campos, por lo menos hasta que hubiera otro empleo en la ciudad.

A la semana de haberse ido, Francisco le escribió a Lupe diciéndole que, aunque no había podido conseguir un trabajo en los campos, había encontrado uno cuidando ovejas en un rancho muy grande. Comenzó a enviar dinero tan pronto como le pagaron. Dos meses después, al no haber recibido ninguna contestación de las fábricas en la ciudad donde había hecho solicitudes de empleo antes de partir, Francisco le escribió a Lupe diciéndole que iba a aceptar un empleo que el rancho ofrecía en Colorado. También le dijo que ella debiera tratar de ahorrar todo lo que pudiera del dinero que le mandaba de modo que cuando él volviera pudiera buscar trabajo sin tener que preocuparse de pagar cuentas.

Pasaron tres meses y Lupe le escribió a Francisco diciéndole que había tratado de economizar en todo, pero no le era posible ahorrar mucho.

Later that night Lupe thought about Armando. The children were asleep and she was mending the boys' trousers. This was the third time this week Armando had been late for supper. Not only that, but in the last month he had also slacked off in his household chores and begun to swagger, in imitation of the *pachucos* that Lupe sometimes saw roaming the streets. Lupe was sure it had something to do with Francisco not being home. Her husband had left home over a year ago to find a job in the countryside, and the family hadn't heard from him for the last four months.

Things had become very bad. Francisco and Lupe had moved to the big city to improve their economic situation, but, not having much education, the only jobs Francisco had been able to get didn't pay much and didn't last very long. His last job in the city had been good, but then the plant closed down and Francisco, unable to find another job immediately, and very worried about all the bills that were due, decided to go to the Imperial Valley and work in the fields, at least until another job opened up in the city.

A week after he had left, Francisco wrote Lupe that although he hadn't been able to find a job in the fields, he had found one tending sheep on a large ranch. He started sending money as soon as he was paid, but two months later, still not having heard anything from the factories in the city where he had placed job applications before he left, Francisco wrote Lupe that he was accepting a job the ranch was offering in Colorado. He also told her that she should try to save as much of the money he was sending as she could so that when he returned, he could look for a job without worrying about bills.

Three months went by and Lupe wrote Francisco that she had tried to economize on everything but still was unable to save very much.

Notes:

The word pachuco means a Chicano adolescent of the early 40's characterized by extreme dandyism (Zoot-Suits) and specialized vocabulary and idioms (Calo). The term was derogatory, according to Anglo-American thought, and synonymous with juvenile delinquents of the Chicano community.

The Imperial Valley is in the southern part of California, bordering the state of Baja California in Mexico. Agriculture is widespread there, and it is also one of the largest livestock grazing areas in the United States.

33

Nota:

Dígales a los estudiantes que "garment district" quiere decir el lugar en el centro de Los Angeles donde hay muchas fábricas de ropa.

Sugerencia:

Cada vez más, las madres trabajan fuera de casa. Discuta con sus estudiantes la manera en que este factor ha cambiado la estructura familiar.

Francisco contestó que iba a trabajar en un rancho en Montana. Su patrón le había ofrecido otro trabajo que pagaba más y Francisco pensó que seis meses más de trabajo permitiría a la familia ahorrar lo suficiente para que él pudiera volver a casa. Fue entonces que Lupe había decidido buscar trabajo en una fábrica de ropa. Francisco había dicho que no, porque prefería que ella se quedara en casa con los niños, pero después de una serie de cartas, Lupe llegó a convencerlo de que le permitiera trabajar para que la familia pudiera reunirse más pronto.

Todo anduvo bien por un tiempo. Los niños comprendieron la situación y ayudaron a su mamá en las tareas de la casa y Lupe, con dos sueldos, pudo ahorrar un poco más que antes. Entonces Francisco había dejado de escribir.

—Eso pasó hace tres meses y veintisiete días,—pensó Lupe. Pero él está bien. Cuando se dio cuenta de que ya eran más de las once, guardó la canasta de costura, se puso el camisón y se dirigió a la estatua pequeña de la Virgen de Guadalupe que tenía al lado de su cama. Lupe encendió las velas, se arrodilló y rezó pidiéndole a la Virgen que protegiera a Francisco. Después de unos minutos apagó las velas y se acostó. Lupe necesitaba descansar, pero sería difícil conseguirlo. El cambio que se había producido en el comportamiento de Armando comenzaba a preocuparla otra vez.

A la mañana siguiente, aunque era domingo, Lupe se levantó a las seis y empezó a hacer las tareas de la casa. Desempolvó los muebles, barrió, lavó, despertó a los niños, fue a misa y luego les pidió a Viki y a Luisito que la ayudaran a lavar el piso de linóleo viejo y gastado. A las doce del día doña Cuca entró para leerle un artículo que había encontrado en el periódico.

Francisco replied that he was going to work on a ranch in Montana. His boss had offered him another job at a higher salary there and Francisco reasoned that six months of work would allow the family to save enough money so he could come home. That was when Lupe had decided to take a job in the garment district. Francisco had objected, preferring that she remain at home with the children, but after a series of letters back and forth Lupe finally convinced him to allow her to work so that the family could be reunited sooner.

Everything went well for a while. The children understood the situation and helped their mother out with the household chores and Lupe, with two salaries coming in, was able to save a bit more than before. Then Francisco stopped writing.

"That happened three months and twenty-seven days ago," Lupe thought to herself. "But he's all right." Noticing that it was eleven o'clock, she put the sewing basket away, changed into her night dress, and walked up to a statuette of Our Lady of Guadalupe that she kept by her bed. Lupe lit the candles, knelt, and prayed that Francisco be kept well. After a few minutes she blew out the candles and got into bed. Lupe needed a good night's rest, but she knew she wouldn't get it. Armando's changing behavior was beginning to worry her again.

The following morning, Lupe rose at six, even though it was Sunday, and started her housework. She dusted and swept, washed, woke the children, went to mass, then asked Viki and Luisito to help her wash down the old linoleum floor. At noon, doña Cuca came in to read Lupe an article she had found in the newspaper.

Note:

Tell students that the garment district is a place in downtown Los Angeles where many clothing manufacturers are located.

Suggestion:

More and more, mothers are working outside the home. Discuss with your students how this has changed the family structure.

Sugerencia:

Para ilustrar la rapidez con que ha cambiado nuestra tecnología, invite a una o dos personas de edad para que les hable a sus estudiantes sobre los cambios tecnológicos que han visto durante su vida (aviones, computadoras, radio, teléfono, cine, televisión, etc.). Pídales que hablen también sobre el modo en que estos inventos tecnológicos cambiaron sus organizaciones sociales y culturales.



—Escucha esto— dijo doña Cuca. —“El Proyecto de Renovación Urbano de Bunker Hill se planea como un complejo urbano completo de edificios para oficinas, departamentos, hoteles y tiendas. Las casas que están allí ahora tendrán que ser demolidas.” Te lo dije, Lupita.— dijo doña Cuca. —Nos van a echar fuera.

—No se preocupe, doña Cuca— contestó Lupe. —Ya estaban diciendo que iban a demoler estos edificios viejos antes de que Francisco y yo nos mudáramos a este barrio.

—Mamá— exclamó Luisito, —¿a qué hora nos vamos al centro?

—Cuando acabemos.

—Pero para eso falta mucho.

—Bueno, apúrate entonces.

—Doña Cuca— Lupe se viró hacia la anciana, con una sonrisa en los labios. —¿Está segura de que no quiere ir con nosotros? Vamos a divertirnos mucho.

—No, gracias. Me duelen mucho las piernas hoy.



"Listen to this," doña Cuca said. "The Bunker Hill Urban Renewal Project is planned as a complete urban complex of office buildings, apartments, hotels, and retail stores. The present structures will have to be razed.' I told you Lupita," doña Cuca said. "They're going to push us out."

"Don't worry, doña Cuca," Lupe replied. They've been saying they're going to tear down these old buildings since before Francisco and I moved here."

"Mama," exclaimed Luisito, "what time are we going downtown?"

"After we finish."

"But that's a long time."

"Well then hurry up."

"Doña Cuca," Lupe turned, a smile on her face, "are you sure you don't want to go with us? We're going to have a good time."

"No, thank you. My legs are killing me today."

Suggestion:

To illustrate how fast our technology has changed, invite one or two senior citizens to come to the classroom and tell your students about the technological changes they have seen in their lifetimes (airplanes, computers, radio, telephone, moving pictures, television, etc.). Have them also tell the class how these technological inventions changed their social and cultural organizations.

Nota:

En español mijita es la forma diminutiva femenina de hija, que es la contracción de mi hija que quiere decir en inglés, "my daughter." Mijita entonces significa "my little daughter." Mijo es la forma masculina y mijito la diminutiva. Estas palabras se usan como términos de cariño.

—¿Cómo es que Armando no tiene que ayudar con esto?— exclamó Luisito, metiendo el cepillo en el balde para sacar más agua.

—El está golpeando las frazadas.

—No, mamá— dijo Viki con enojo.

—Yo le mandé que lo hiciera, *mijita*.

—Pues no lo hizo,— contestó Viki. —Está en la esquina, aprendiendo a fumar.

Los ojos de Lupe se abrieron con sorpresa. Dejó el cepillo y salió a buscar a Armando.

* * * * *

Más tarde el sol se ponía, pero Lupe y los chicos aún no estaban dispuestos a regresar a casa. Como todos los domingos, estaban divirtiéndose muchísimo, mirando todas las cosas que se exhibían en las vidrieras. Armando estaba de mal humor y caminaba detrás de ellos con el ceño fruncido. Lupe lo había regañado anteriormente por fumar y él todavía estaba resentido. Sin embargo, el mal humor de Armando no afectaba a los otros. Lupe, Luisito y Viki se divertían.

—¡Mira manía, mira!— gritó Luisito arrastrando a su mamá hacia una vidriera. Los nuevos modelos de máquinas de lavar ropa acababan de llegar y lucían hermosísimas con su blancura y brillo.

—¡Oh!— exclamó Lupe.

—¡Qué hermosas!— dijo Viki, como un eco.

—Las cosas han cambiado tanto— dijo Lupe dirigiéndose a los niños. —Armando, mira esto. Cuando yo era pequeña solía lavar ropa con un lavadero. Después de casados, tu papá me compró una máquina de rodillo. Después vinieron las automáticas y ahora, cada año agregan más botones para que hagan más cosas. ¿Te imaginas, Armando? ¿Qué más van a inventar los científicos?

"How come Armando doesn't have to help with this?" Luisito blurted, dunking his brush into the bucket to get more water.

"He's beating the blankets."

"No he's not, Mama," Viki said angrily.

"I sent him down there to do it, *mijita*."

"Well he didn't do it," Viki replied. "He's down at the corner learning to smoke."

Lupe's eyes widened with surprise, then she put down her scrub brush and walked out the door to find Armando.

* * * * *

Later that day, the sun was beginning to set, but Lupe and the children weren't ready to go home. They were having a wonderful time, just as they did every Sunday, looking at all the things on display in the windows. Armando wasn't enjoying himself; in fact he looked pretty glum as he walked several paces behind everyone. Lupe had scolded him earlier for smoking and Armando still wasn't over it. His mood, however, didn't affect the others. Lupe, Luisito, and Viki were having fun.

"Look, Mama, look!" Luisito yelled, pulling his mother to the next window. The new washing machine models had just come out and they were in the showroom, all sparkling white.

"Oh," Lupe exclaimed.

"Aren't they beautiful!" Viki echoed.

"Things have changed so much!" Lupe turned to the kids. "Armando, look at this. When I was a little girl I used to wash clothes on a scrub board. After your daddy and I got married he bought me a wringer washer. Then they became automatic, and now each year they add more buttons to do more things. Can you imagine, Armando? What will the scientists think up next?"

Note:

In Spanish, mijita is the feminine diminutive form of mija, which is a contraction for mi hija which means "my daughter" in English. Mijita therefore means "my little daughter." Mijo is the masculine form of the noun and mijito the diminutive. All these words are usually used as terms of affection.

Sugerencia :

Discuta con sus estudiantes la clase de inventos tecnológicos que probablemente tenga nuestra sociedad para el año 2025. Pregúnteles a sus estudiantes en qué modo pueden alterar dichos inventos nuestras organizaciones sociales y culturales.

Nota :

Niños es la forma masculina plural de niño que significa "child" en inglés. Por consiguiente niños quiere decir "children." En español la forma masculina plural se usa cuando se refiere a un grupo mixto masculino y femenino.

Armando se encogió de hombros. —Máquinas que laven ropa y gente al mismo tiempo.— Todos se rieron y Armando, sorprendido de la reacción que causó su comentario, se sonrió por primera vez desde que Lupe lo había regañado.

—Ay, mamá— dijo Viki volviendo al tema de las máquinas de lavar. —¿No te gustaría tener una de éstas?

—Sí— contestó Lupe poniendo su brazo en el hombro de Armando. —Aquella grande que está en el rincón.

Luisito tuvo una idea repentina. —Mamá, cuando venga papito le diré que te compre una.

Lupe sintió enseguida que Armando se había puesto tieso. —¡Qué tonto!— dijo, apartándose de Lupe. —Papá no va a volver nunca más.

—No digas eso— contestó Lupe, dando un paso hacia él.

Armando retrocedió. —¿Por qué no? Es la verdad. Papá no nos quiere.— Y volteándose comenzó a caminar hacia Bunker Hill.

—Mando, Mando— gritó Lupe, llamándolo por su apodo, pero Armando no se dio la vuelta. Lupe lo miró por un momento y tomando a Viki y a Luisito de las manos, dijo —Se está haciendo tarde, *niños*. Vamos, es hora de volver a casa.

* * * * *

Al día siguiente, en la fábrica de ropa, Lupe trataba en vano de concentrarse en su trabajo. Estaban escuchando una estación mexicana en el radio y como siempre estaba a todo volumen. Pero eso no era el motivo por el cual Lupe estaba cosiendo botones donde no iban. No podía olvidar las palabras de Armando de la noche anterior y no sabía qué hacer. Lo único que resultaba claro era que Armando se estaba portando mal porque Francisco no estaba en casa. —¿Pero por qué no comprende?— pensó Lupe. —No es que Francisco esté lejos porque no nos quiere. Es

Armando shrugged. "Machines that wash clothes and people at the same time." Everyone laughed and Armando, surprised at the reaction, smiled for the first time since Lupe had scolded him.

"Oh, Mama," Vicki said turning back to the new machines, "wouldn't you like having one of these?"

"Yes," Lupe replied putting her arm around Armando. "The big one, that one in the corner."

Luisito had a sudden thought. "Mama, when my daddy comes home I'll tell him to buy it for you!"

Lupe immediately felt Armando stiffen. "That's dumb," he said pulling away from Lupe. "Papa is never coming home."

"Don't say that," Lupe replied, stepping towards him.

Armando moved back. "Why not? It's true. Papa doesn't want us!" Turning away from her he started marching towards Bunker Hill.

"Mando, Mando!" Lupe called, using his nickname, but Armando didn't look back. Lupe looked after him for a moment, then turned and took Viki's and Luisito's hands. "It's getting late, *niños*. Come on, let's go home."

* * * * *

The next day in the garment shop, Lupe was having problems concentrating on her work. The radio was tuned to a Mexican station and it was going full blast as usual, but that wasn't why she was sewing shirt buttons on in the wrong places. Armando's response the night before had stayed on her mind and she didn't quite know how to cope with it. The only thing that was clear was that Armando was misbehaving because Francisco wasn't home. "But why doesn't he understand," Lupe thought to herself. "Francisco isn't away because he doesn't love us. It's because

Suggestion :

Hold a class discussion and have your students speculate on the kind of technological inventions that our society will have by the year 2025. Ask your students how these inventions might alter our social and cultural organization.

Note :

Niños is the plural masculine form of niño, which means child. Niños, therefore, means children. In Spanish, the plural masculine form of the noun is always used when the subjects referred to include males and females.

Sugerencias:

Los medios de comunicación (radio, televisión, periódicos, etc.), un resultado de los muchos inventos que tuvieron lugar durante la Revolución Industrial, tienen un impacto tremendo en nuestras vidas. Divida la clase en grupos de cinco o seis estudiantes. Asigne a cada grupo un periódico diferente desde el año 1900 hasta el año 1965 y díales que investiguen los medios de comunicación durante esos años y de qué modo reflejaban la organización social y cultural de la época. Hecho esto, haga que cada grupo informe al resto de la clase sobre sus hallazgos y luego conduzca una discusión general sobre la manera en que los medios de comunicación actual afectan el modo en que vivimos, pensamos y sentimos.

Haga notar que en los centros urbanos no es fácil conseguir ayuda de extraños. Mucha gente prefiere no meterse en los problemas ajenos. Discutan las razones por las cuales esto sucede.

porque sí nos quiere que está en Montana cuidando esas ovejas malolientes.— Lupe suspiró. No había otra solución que escribirle a Francisco esa misma noche y decirle que volviera a casa inmediatamente. Armando necesitaba a su papá y eso era más importante que ahorrar dinero.

De pronto se oyó al noticiero y Lupe le puso atención al radio. —Ahora las últimas noticias sobre el Proyecto de Renovación de Bunker Hill— dijo el locutor. —La CRA anunció hoy que casi han terminado de comprar las propiedades en la loma y que la demolición de los edificios viejos comenzará inmediatamente. Otras noticias...

Sorprendida, Lupe fijó la vista en la radio por un largo rato y luego volvió a la máquina de coser y trató de concentrarse en poner botones donde debía.

De vuelta a su casa esa tarde, Lupe se sentía un poco nerviosa. Una pandilla de cuatro muchachos la había estado siguiendo desde que empezó a subir la colina y ella no sabía qué hacer. Estaba segura de que los muchachos pensaban robarle, pero no conocía a nadie en la calle para pedir ayuda. De repente, un carro de la policía pasó detenidamente por la calle y los muchachos desaparecieron en el acto. Lupe se sintió aliviada. Respirando hondo, dio la vuelta en la esquina de su calle y se detuvo. —Algo pasa,— pensó. Doña Cuca y los chicos no estaban en la calle esperándola.

Unos momentos después al entrar apresuradamente en el departamento de doña Cuca, Lupe vio a Luisito y a Viki parados en medio de la habitación, con una expresión seria en el rostro.

—¡Mamá!— Los niños corrieron hacia ella en cuanto la vieron.

—¿Qué pasa?

—Doña Cuca está enferma— exclamó Luisito.

—Está llorando en su cuarto— continuó Viki. —Vino un hombre y le dijo que tenía que mudarse del departamento. Nosotros tenemos que mudarnos también.

he does love us that he's in Montana tending those smelly sheep." Lupe sighed. There was nothing to do but write Francisco that evening and tell him to come home immediately. Armando needed his father at home, and that was more important than saving money.

Suddenly a news broadcast came on and Lupe turned to the radio. "And now the latest development on the Bunker Hill Redevelopment Project," the announcer said. "The CRA revealed today that the buying of property on the hill is almost complete and that razing of old structures will commence immediately. In other developments..."

Surprised, Lupe looked at the radio for a long moment, then turned back to her sewing machine and tried to concentrate on putting the buttons in the right places.

As she walked home that evening, Lupe felt a bit nervous. A gang of four boys had been following her since she started up the hill and she didn't quite know what to do. She was sure the boys intended to mug her, but there was no one on the street that she knew or could call on for help. Suddenly, much to Lupe's relief, a police car came cruising slowly down the avenue and the boys quickly disappeared. Taking a deep breath, Lupe turned the corner onto her street and stopped. "Something is wrong," she thought. Doña Cuca and the children weren't at the top of the street waiting for her.

Rushing into doña Cuca's apartment a few minutes later, Lupe saw Luisito and Viki standing in the middle of the room, a downcast expression on their faces.

"Mama!" They rushed towards Lupe as soon as they saw her.

"What's the matter, what's wrong?"

"Doña Cuca's sick," Luisito exclaimed.

"She's crying in her room," Viki continued. "A man came and told her she has to move out of the apartment. We have to move, too."

Suggestions:

Mass media, a result of many of the inventions that came about during the Industrial Revolution, has a tremendous impact on our lives. Break your class into groups of five or six students. Assign each group a different time period, from 1900 to 1965, and have them research what mass media was like and how it reflected the social and cultural organization of the time. After this has been done, have each group report its findings to the rest of the class, then have a class discussion on how present day mass media influences the way we live, think, and feel.

Point out that in urban areas it is not easy to get help from strangers. Many people do not want to get involved in someone else's problems. Have a discussion on why this is so.

Sugerencia:

Discuta con sus estudiantes las dificultades que tienen los ancianos que viven en las áreas urbanas—entradas limitadas, soledad, vulnerabilidad al crimen, etc. Pregúnteles a sus estudiantes qué se puede hacer para resolver estos problemas.

*Sugerencia:*

Pídales a los estudiantes que den sus opiniones sobre los siguientes asuntos de renovación urbana. Anímelos a que tomen notas.

- a. *¿Es necesaria la renovación urbana?*
- b. *¿Cómo se decide eso? ¿Quién lo decide?*
- c. *¿Quién se beneficia?*
- d. *¿Cómo son afectadas las familias desplazadas?*
- e. *¿Qué efecto tendría sobre tu familia la renovación urbana en tu barrio?*

—¿Qué hombre, mijita? ¿Cuándo?

—Un hombre... yo no sé quien.

—Tengo miedo— dijo Luisito temblando.

—No se preocupen— dijo Lupe abrazándolos. —Sh, sh. Todo va a salir bien.

Después de calmar a los niños, Lupe se dirigió al dormitorio de doña Cuca y vio a su amiga sentada en el sillón, mirando desanimadamente por la ventana, a una casa vieja que había sido condenada. Allí habían vivido ella y su esposo difunto.

—Doña Cuca— dijo Lupe en voz baja. Doña Cuca no contestó. Lupe se acercó a ella y se paró a su lado, poniéndole la mano en el hombro.

Doña Cuca lentamente alzó la mirada y luego volvió la vista hacia la ventana. —Se acabó— dijo en voz baja. —Nos echan.— Lupe le tomó la mano. —No importa— continuó diciendo doña Cuca después de un momento. —De cualquier modo todos se han ido ya, mi esposo, mis amigos... hasta la casita donde vivíamos.

—Yo le voy a encontrar otro departamento— le prometió Lupe.

—No importa, mijita. Yo he tenido una vida larga. Lo he visto todo: los primeros edificios altos, los primeros automóviles, la primera autopista, el primer avión, todo.

—Y todavía va a ver mucho más, doña Cuca.

Doña Cuca sonrió tristemente, se volvió a Lupe y le acarició la mano tiernamente. —Pueden echarme a mí, mijita. Soy vieja y ya no importa. Pero tú... ¿qué vas a hacer?

Lupe no sabía lo que iba a hacer. Ya en su departamento un poco más tarde volvió a pensar en su problema, pero no había solución, realmente. Francisco le había dicho que se quedara en este edificio, así que ¿cómo podía mudarse? Francisco no sabría dónde encontrarla. Quizás podría

"What man, *mijita*? When?"

"A man...I don't know who."

"I'm scared," Luisito trembled.

"It's all right," Lupe put her arms around them. "Shh, shh. Everything is going to be all right."

After she had calmed the children, Lupe walked into doña Cuca's bedroom and saw her friend sitting in a chair, lifelessly looking out of the window at an old condemned house where she and her now deceased husband had once lived.

"Doña Cuca," Lupe whispered. Doña Cuca didn't answer and Lupe walked closer and stopped at her side, putting her hand on doña Cuca's shoulder.

Doña Cuca slowly looked up, then turned back to the window. "It's over," she said softly, "they're pushing us out." Lupe took her hand. "It doesn't matter," doña Cuca continued after a moment. "Everyone's gone anyway—my husband, my friends, even the little house we lived in."

"I'll find you another apartment," Lupe promised her.

"It doesn't matter, *mijita*. I've lived a long life. I've seen it all: the first tall buildings, the first cars, the first freeway, the first airplane, everything."

"And you're going to see a lot more still, doña Cuca."

Doña Cuca smiled sadly, turned to Lupe and gently patted her hand. "They can push me out, *mijita*, I'm old and it doesn't matter. But you... what are you going to do?"

Lupe didn't know what she was going to do. Back in her apartment a while later she thought about it, but there was no real solution. Francisco had told her to stay in this building, so how could she move? Francisco wouldn't know where to find her. Perhaps she could talk the landlord

Suggestion:

Discuss with your students the difficulties that elderly people who live in urban areas have—limited income, loneliness, vulnerability to crime, etc. Ask your students what can be done to make life easier for these people.



Suggestion:

Ask students to give their opinions on the following urban renewal issues. Encourage them to take notes.

- a. Is urban renewal necessary?*
- b. How is it decided? Who decides?*
- c. Who benefits from it?*
- d. How are displaced families affected?*
- e. What effect would urban renewal in your neighborhood have on your family?*



convencer al dueño de que los dejara vivir allí un poco más, pensó Lupe. Doña Cuca le había dicho que el dueño estaba hablándoles a los inquilinos en persona; pero ¿le permitiría a ella quedarse un mes, o por lo menos una semana más que los otros inquilinos? En ese momento la puerta se abrió violentamente y entró Armando asustando a Lupe.

—¿Cuándo nos mudamos?— le preguntó, pavoneándose.

Lupe se levantó y lo miró. —¿Dónde has estado?

—¿Cuándo nos mudamos?— repitió Armando.

Lupe lo miró fijamente, pero Armando no se echó para atrás ni bajó la vista.

—Voy a escribirle a tu papá...

—¿Y qué?— dijo Armando sarcásticamente.

—Voy a escribirle a tu padre— continuó Lupe calmadamente, —y decirle lo irrespetuoso que te has vuelto.

—El no recibe tus cartas. ¿No lo sabes todavía? El no piensa volver a casa, mamá. Nos abandonó y nunca va a...

Lupe ni siquiera lo pensó. Levantó la mano y por primera vez en su vida le dio a Armando una bofetada en la boca.

—Vete a tu cuarto.



into letting them stay a while longer, Lupe thought. Doña Cuca had told her the landlord was talking to all the tenants in person; but would he allow her to stay a month, or at least a week longer than the other tenants? Just then the door flew open startling Lupe, and Armando walked in.

"When are we moving?" he asked as he swaggered up to her.

Lupe rose and looked at him. "Where have you been?"

"When are we moving?" Armando repeated.

Lupe looked at him steadily, but Armando didn't flinch or lower his eyes.

"I'm going to write to your father..."

"So?" Armando said, sarcastically.

"I'm going to write to your father," Lupe quietly continued, "and tell him how disrespectful you've become."

"He doesn't get your letters, don't you know that yet? He's never coming home Mama. He ran out on us and he's never going..."

Lupe didn't even think about it. She raised her hand and for the first time in her life she slapped Armando across the mouth.

"Go to your room."



Armando la miró por un momento y luego corrió precipitadamente a la recámara cerrando la puerta de un golpe.

Lupe no fue a trabajar el día siguiente. Estaba demasiado preocupada con la cuestión de la mudanza. Los niños, viéndola tan distraída trataron de portarse bien y estar callados, especialmente Armando. El se sentía culpable por haber molestado a su madre. Ahora trataba de hacerse perdonar ayudando a Luisito y a Viki a prepararse para ir a la escuela con la esperanza de que Lupe lo notara.

Después de que los chicos se fueron, Lupe pensó en lo de tener que mudarse, y sin llegar a una conclusión se fue a ver a doña Cuca. Lupe le había traído un poco de sopa la noche anterior, pero cuando fue a verla más tarde, vio que doña Cuca no había comido nada y que seguía con los ojos fijos en la ventana. Lupe estaba preocupada. Esa pobre vieja le era muy querida y no quería que le pasara nada malo. Doña Cuca estaba despierta cuando entró Lupe. Hablaron un rato y doña Cuca accedió a que Lupe recalentara la sopa que le había traído.

De vuelta en su departamento Lupe continuó pensando en su problema. Ya le había escrito a Francisco diciéndole que tenían que salir del departamento, pero no sabía si Francisco siquiera recibiría la carta. ¿Qué iba a pasar si no la recibía? No podía quedarse en el edificio indefinidamente. A la larga, Lupe tenía que enfrentarse al dueño y ella y los chicos tendrían que mudarse. —¿Qué es lo que le pasa?— pensó Lupe dirigiéndose hacia la estatua de Nuestra Señora de Guadalupe y encendiendo las dos velas. —¿Por qué no habrá contestado mis cartas?— De rodillas, Lupe juntó las manos y levantó la vista hacia el altar. —Virgencita querida— murmuró. —Yo sé que algo le ha pasado a mi Francisco; si no fuera así hubiera contestado mis cartas o regresado a casa ya. Por favor, Virgencita, aunque tengamos que mudarnos antes de que él vuelva, protege a mi Francisco.

Armando stared at Lupe for a moment, then turned and rushed into the bedroom slamming the door behind him.

Lupe didn't go to work the next day. She was too worried about having to move. The children, noticing her mood, tried to be as quiet and accommodating as possible, especially Armando. He was feeling very guilty about upsetting his mother, so he tried to make up for it by helping Luisito and Viki prepare for school, hoping Lupe would notice.

After the children left, Lupe thought about the problem of moving, and then unable to reach a conclusion she went down to see how doña Cuca was doing. Lupe had taken her some soup the night before, but when Lupe had checked later that evening doña Cuca still hadn't eaten, and she was still at her chair staring blankly out of the window. Lupe was worried. That lonely old woman was very close to her heart and she didn't want anything bad to happen to her. Doña Cuca was awake when Lupe entered. They talked awhile, then doña Cuca allowed Lupe to reheat the soup she had brought the night before.

Returning to her apartment, Lupe continued thinking about her predicament. She had already written Francisco and told him that they had to leave the apartment, but she didn't know if Francisco would even get the letter. What if he didn't? She couldn't stay in the building indefinitely. Eventually, Lupe would have to face the landlord and she and the children would have to move. "What is wrong with him?" Lupe thought to herself as she walked over to the statuette of Our Lady of Guadalupe and lit the two candles. "Why hasn't he answered my letters?" Kneeling, Lupe clasped her hands and looked up at the altar, "Dear Virgin," she whispered, "I know something is wrong with my Francisco or he would have written or come home already. Please, Virgin, even if we have to move before he comes, keep my Francisco well."

El resto del día Lupe lo pasó limpiando y volviendo a limpiar la casa para no tener que pensar demasiado en sus problemas. Los chicos regresaron temprano, incluso Armando y eso facilitó un poco las cosas. Pero los problemas seguían allí. A doña Cuca y los otros inquilinos les habían dado hasta el fin del mes para mudarse —treinta días. Si evitaba encontrarse con el dueño un tiempo, él le daría treinta días desde ese momento, o aún así tendría que mudarse al fin del mes como todos los demás? ¿Y Francisco? Hacía cuatro meses exactamente que no recibía carta de él. ¿Vendría a casa antes de que ella tuviera que mudarse? ¿Y si no volvía? ¿Y a dónde se mudarían? ¿Cómo sabría Francisco dónde encontrarlos? Lupe rezaba mientras planchaba, —Por favor, no permitas que mi familia se separe.

* * * * *

—Mamá— preguntó Luisito desde la mesa donde él, Viki y Armando estaban cenando. —¿Es verdad que papá nos abandonó, como dice Armando?

Los otros niños se pusieron rígidos y la miraron.

—No, mijito— contestó Lupe y se sentó junto a Luisito. —Tu papá nos quiere mucho.

— Pero ¿por qué no nos ha escrito?— preguntó Viki.

—Debe estar enfermo, mijita. Habrá tenido una gripe, o un accidente. . .

—La gripe dura sólo una semana— dijo Luisito después de un rato.

—Y si tuvo un accidente— continuó Viki, — podía pedirle a alguien que nos escribiera de su parte.

—Tienen que tener fe, *niños*— les dijo Lupe. —Papá volverá a casa. No hay nada en este mundo...

The rest of the day Lupe spent cleaning and recleaning the house to keep from thinking about her problems. The children arrived early in the afternoon, even Armando, and that made things easier. But the problems were still there. Doña Cuca and the other tenants had been given until the first of the month to move out—thirty days. If she avoided the landlord for a while, would she be given thirty days to move from that time on, or would she still have to move out at the end of the month like everyone else? And what about Francisco? It had been exactly four months since he had written. Would he come home before she had to move? What if he didn't? And, where would they move? How would Francisco know where to find them? Lupe prayed as she ironed, "Please don't let my family split up."

* * * * *

"Mama," Luisito asked from the table where he, Viki, and Armando were having supper, "did my father run out on us like Armando says?"

The other children stiffened and looked at their mother.

"No *mijito*," Lupe answered. She sat down next to Luisito. "Your father loves us very much."

"But why hasn't he written?" Viki asked.

"He must be sick, *mijita*. He must have caught the flu or had an accident."

"The flu only lasts a week," Luisito said after a moment.

"And if he had an accident," Viki continued, "he would ask someone to write to us for him."

"You have to have faith, niños," Lupe told them. "Your father is coming home. Nothing in the world..."

—Mamá— la interrumpió Armando en voz baja, —yo no creo que papá vuelva a casa otra vez. . .

—Nos abandonó— dijo Luisito.

—No digan eso, hijitos— contestó Lupe. —Su papá nos quiere y. . .

—Oye— dijo Viki interrumpiendo a su mamá.

Alguien subía las escaleras. El corazón de Lupe latía más y más fuerte a medida que los pasos se acercaban.

—¿Es el dueño de la casa?— susurró Viki.

—Sh— contestó Lupe.

Los pasos se detuvieron frente a la puerta y luego alguien golpeó. Los niños miraron a Lupe y ésta sacudió la cabeza. Se oyeron los golpes otra vez.

—No puedo seguir evitándolo,—pensó Lupe mientras los golpes se hacían más insistentes. Se levantó de mala gana, se dirigió hacia la puerta y la abrió apenas. Allí estaba un hombre aito apoyado en una muleta. Se miraron largo rato, hasta que Lupe, con los ojos llenos de lágrimas, abrió la puerta de par en par y se volvió hacia sus hijos.

—Su papá está de vuelta.

"Mama," Armando quietly interrupted, "I don't think my dad is coming home again."

"He ran out on us," Luisito said.

"Don't say that," Lupe replied. "Your father loves us and..."

"Listen!" Viki interrupted.

Someone was coming up the stairs. Lupe's heart accelerated as the footsteps got nearer and nearer.

"Is it the landlord?" Viki whispered.

"Sh," Lupe replied.

The footsteps stopped in front of their door, then someone knocked. The kids looked at Lupe and she shook her head. The knocking was heard again.

"I can't avoid him forever," Lupe thought to herself as the knocking became more insistent. Reluctantly getting up, she walked to the door and opened it slightly. A tall man leaning on a crutch was standing there. They looked at each other for a long moment, then a tear formed in Lupe's eye, and she opened the door wide and turned to the children.

"Your daddy's home."



ACTIVIDADES**Actividad 1**

Doña Cuca habla sobre algunos de los cambios que ha visto en la ciudad de Los Angeles. ¿Qué otros cambios crees que ha visto ella?

Actividad 2

Enumera cinco cambios tecnológicos que han tenido lugar durante el curso de tu vida. Escribe tu opinión sobre cuál de estos cambios ha tenido el impacto más grande. ¿Por qué crees eso?

Actividad 3

Hace diez años que Lupe y su esposo están en la ciudad. ¿Cómo crees que reaccionaron cuando llegaron de un área rural? ¿Por qué? ¿Qué cosas nuevas crees que tuvieron que aprender para adaptarse al nuevo ambiente? ¿Por qué?

Actividad 4

El Proyecto de Urbanización de Bunker Hill obliga a Lupe y a su familia a salir de su casa. ¿Tiene una ciudad el derecho de obligar a la gente a dejar su casa? ¿En qué situaciones crees que una ciudad tendría el derecho de obligar a la gente a abandonar su casa? Enumera tres situaciones.

Actividad 5

¿Qué crees que les va a pasar a Lupe Mejía y a su familia cuando tengan que salir de su casa? ¿Dónde van a vivir?

ACTIVITIES

43

Activity 1

Doña Cuca speaks about some of the changes that she has seen in the city of Los Angeles. What other changes do you think she has seen?

Activity 2

List five technological changes that have come about in your own lifetime. Write your opinion on which of these changes had the greatest impact. Why do you think so?

Activity 3

Lupe and her husband have been in the city for ten years. How do you think they reacted when they first arrived from a rural area? Why? What new things do you think they had to learn in order to adjust to their new environment? Why?

Activity 4

Lupe and her family are being forced out of their home by the Bunker Hill Redevelopment Project. Does a city have the right to make people leave their homes? In what kind of situation does a city have the right to force people from their homes? Name three such situations.

Activity 5

What do you imagine is going to happen to Lupe Mejia and her family after they are forced out of their home? Where are they going to live?

Actividad 6

Si una orden legal te obligara a abandonar tu casa mañana, ¿a dónde irías? ¿Con quién vivirías? Enumera tres problemas grandes que crees que enfrentarían tú y tu familia en esa situación. ¿Cómo resolverías estos problemas?

Actividad 7

La gente que vive en un área urbana tiene ventajas que no poseen los que viven en áreas rurales. Haz una lista de estas ventajas. Lo opuesto es verdad también. La gente de áreas rurales tiene ventajas que no poseen los que viven en las ciudades. Haz una lista de ellas. ¿Qué áreas piensas tú que tienen más ventajas? ¿Por qué crees eso?

Actividad 8

Las áreas rurales pasan por muchos cambios cuando se convierten en áreas urbanas. Además de tener más gente y más edificios, ¿qué otros cambios crees tú que ocurren? Enumera cinco.

Activity 6

If a legal order forced you to leave your house tomorrow, where would you go? Who would you live with? Name three major problems you can think of that you and your family would face in such a situation. How would you solve these problems?

Activity 7

People in an urban area have advantages that people in a rural area do not. Make a list of these advantages. The reverse is also true: People in a rural area have advantages that urban dwellers do not have. Make a list of these. Which area do you think has more advantages? Why do you think so?

Activity 8

Rural areas undergo many changes when they become urbanized. Other than more people and more buildings, what major changes do you think take place? Name five of them.

EXCURSIONES

Excursión 1

Divídanse en grupos de cinco o seis estudiantes. Usando los periódicos o las revistas locales, estudien un proyecto de urbanización similar al de Bunker Hill. Si la escuela a la que ustedes asisten está cerca del área que están estudiando, traten de encontrar gente mayor que pueda recordar lo que pasó.

El primer grupo puede estudiar la historia del área.

- a. ¿Por qué lleva el área el nombre que tiene? ¿Tuvo alguna vez algún otro nombre?
- b. ¿Quiénes fueron los primeros habitantes del lugar? ¿Cómo se llamaban las primeras familias que vivieron allí? (Traten de encontrar fotos antiguas del lugar.)
- c. ¿Existen todavía edificios de las primeras épocas?
- d. ¿Cómo era el lugar hace cincuenta años? ¿rico? ¿de clase media? ¿pobre?
- e. ¿Dónde trabajaba la gente que vivía allí en esa época?
- f. ¿Por qué comenzó a declinar el lugar?

Otros tres grupos de estudiantes pueden estudiar los diferentes grupos étnicos del lugar: inglés, irlandés, hispanico, italiano, negro, portugués, japonés o chino. (Un grupo puede encargarse de estudiar cada grupo étnico importante del lugar.) Cada estudiante puede luego investigar y escribir un informe basado en las siguientes preguntas:

- a. ¿Cuándo empezó a venir el grupo étnico a ese lugar?
- b. ¿Cuáles fueron las primeras familias de ese grupo?
- c. ¿Por qué se mudaron a ese lugar?
- d. ¿Cuáles fueron los problemas más graves que ellos tuvieron que enfrentar en el lugar?

EXCURSIONS**Excursion 1**

Divide yourselves into groups of five or six students each. Using your local newspapers or magazines, study a slum redevelopment project similar to the Bunker Hill Project in the case study. If your school is near the area you are studying, try to find older people who might remember what happened.

The first group can study the history of the area :

- a. How did the area get its name? Did it have other, earlier names?
- b. Who first lived in the area? What were the names of the first families there? (Try to find old pictures of the area.)
- c. Do any old buildings of this early period still remain?
- d. What was the area like fifty years ago: rich, middle class, poor?
- e. Where did the people work who lived there fifty years ago?
- f. Why did the area begin to decline?

The next three groups of students can study different ethnic groups in the area: English, Irish, Hispanic, Italian, Black, Portuguese, Japanese, or Chinese. (One group can be assigned to study each major ethnic group in the area.) Each student can then research and write a report based on the following questions:

- a. When did the ethnic group first move into the area?
- b. Who were the first families of that group?
- c. Why did they move to the area?
- d. What were the major problems faced by them in the area?

e. ¿Qué cambios han ocurrido en el grupo étnico durante los años transcurridos?

El quinto o último grupo de estudiantes puede estudiar un proyecto de urbanización en el lugar y contestar las siguientes preguntas :

- a. ¿Por qué se comenzó el proyecto?
- b. ¿Quiénes estaban a favor del proyecto y por qué?
- c. ¿Quiénes estaban en contra y por qué?
- d. ¿Qué le pasó a la gente que vivía allí antes del proyecto de urbanización?
- e. ¿Quiénes fueron ayudados por el proyecto?
- f. ¿Creó problemas para alguien el proyecto?
- g. ¿Qué le ha pasado al lugar del proyecto? ¿Cómo es en la actualidad?

- e. What changes have taken place in the ethnic group over the past years?

The fifth or last student group can study a redevelopment project in the area and answer the following questions in their research.

- a. Why was the redevelopment project started?
- b. Who was in favor of the project and why?
- c. Who was opposed to it and why?
- d. What happened to the people who used to live there before the redevelopment project?
- e. Who did the project help?
- f. Did the project create problems for anyone?
- g. What has happened to the project area today?

Excursión 2

Durante los últimos cincuenta años la vida urbana ha tenido gran influencia en el modo en que se organizan las familias y los papeles que desempeñan sus miembros. Pregúntale a tus abuelos o a otras personas de edad cómo ha cambiado la vida familiar en comparación a lo que era cuando ellos eran jóvenes. Las siguientes preguntas te ayudarán a comparar los efectos de la urbanización en la vida familiar de hace cincuenta años y a los de ahora. Copia el cuadro de abajo y contesta las preguntas en una hoja de papel.

	Hace 50 años	Ahora
a. ¿Quién impone las reglas en la familia?		
b. ¿Quién mantiene a la familia?		
c. ¿Cuál es el papel de la madre en la familia?		
d. ¿Qué obligaciones tienen los niños?		
e. ¿A qué organizaciones pertenecen los padres?		
f. ¿A qué organizaciones pertenecen los niños?		
g. ¿A qué distancia de la casa trabaja el padre (o los padres)?		
h. Otras preguntas.		

Excursion 2

Urban living has greatly influenced the way families are organized and the roles played by their members over the past fifty years. Ask your grandparents or other elderly persons how family life has changed since they were young. The questions will help you to compare the effects of urbanization on family life fifty years ago and now. Copy the chart below and write your answers on a separate sheet of paper.

	50 Years Ago	Now
a. Who makes the rules in the family?		
b. Who earns the money for the family?		
c. What is the mother's role in the family?		
d. What duties do the children have?		
e. What organizations do the parents belong to?		
f. What organizations do the children belong to?		
g. How far from home does the parent or parents work?		
h. Other questions.		

LISTA DE LECTURA SUGERIDA

Biller, Edward L.; Krug, Mark M.; y Reich, Jerome R. *Building the Modern World*. New York: Harcourt, Brace and Jovanovich, Inc., 1972.

Un texto básico para uso en la secundaria. Usa lenguaje sencillo y tiene actividades útiles al final de cada capítulo para dar una oportunidad de repasar los conceptos y usarlos.

Ellison, Ralph. *The Invisible Man*. New York: Vintage Books, 1972.

Una novela conocida que se trata de un hombre negro ignorado como si fuera invisible por los que pertenecen a la cultura blanca dominante.

Farb, Peter. *Man's Rise to Civilization*. New York: Avon Books, 1973.

Examina el desarrollo de la civilización humana, basándose en las culturas indias de Norteamérica. Incluye los aztecas, los que construían montículos y los pueblos.

Gregory, Dick. *From the Back of the Bus*. New York: E.P. Dutton Co., 1962.

Una autobiografía corta que incluye muchos de los chistes de Gregory. Es un libro fácil de leer, chistoso y contiene varias fotografías.

Josephson, Matthew. *The Robber Barons: The Great American Capitalists, 1861-1901*. New York: Harcourt, Brace, and Jovanovich, Inc., 1962.

Formulación clásica de la idea que los abusos de los primeros industrialistas eran más grandes que los beneficios que proporcionaban.

Levy, Eugene y Renaldo, John. *America's People, Readings in American History*. Glenview, Illinois: Scott, Foresman, 1963.

Describe los principales grupos étnicos que forman parte de los Estados Unidos. (Nivel de grados 9 a 10)

SUGGESTED READING LIST

Biller, Edward L.; Krug, Mark M.; and Reich, Jerome R. *Building the Modern World*. New York: Harcourt, Brace and Jovanovich, Inc., 1972.

This is a basic high school level history text. It uses simple language and has very helpful activities at the end of each chapter to provide an opportunity to review and apply the concepts learned.

Ellison, Ralph. *The Invisible Man*. New York: Vintage Books, 1972.

This is a well-known novel about a black man who is treated as if he does not exist by members of the dominant white society.

Farb, Peter. *Man's Rise To Civilization*. New York: Avon Books, 1973.

Examines the development of human civilization based on the Indian cultures of North America. Includes the Aztecs, mound builders, and pueblo civilizations.

Gregory, Dick. *From the Back of the Bus*. New York: E.P. Dutton Co., 1962.

This is a short autobiography of the comedian, with a wide repertoire of his jokes. The book is easy reading, funny, and contains a number of photographs.

Josephson, Matthew. *The Robber Barons: The Great American Capitalists, 1861-1901*. New York: Harcourt, Brace and Jovanovich, Inc., 1962.

The classic statement of the idea that abuses by the early industrialists far outweighed the benefits they provided.

Levy, Eugene and Renaldo, John. *America's People, Readings in American History*. Glenview, Illinois: Scott, Foresman, 1963.

Tells about all the major ethnic groups who have come to make up the United States. (9th-10th grade reading level)

Michelson, David Reuben, y los editores de Science Book Associates. *The Cities of Tomorrow's World: Challenges to Urban Survival*. New York: Messner, 1973.

Enseña los efectos de la tecnología en la vida urbana.

Piven, Frances Fox. *Regulating the Poor*. New York: Pantheon Books, 1971.

La tesis de este libro es que en vez de eliminar la pobreza, el gobierno y la sociedad han convertido a la gente pobre en una industria. Las instituciones creadas para "mantener" a la gente pobre en efecto mantienen a la pobreza.

Tripp, Eleanor B. *To America*. New York: Harcourt, 1964.

Explica por qué nueve grupos de personas emigraron a los Estados Unidos.

Von Martin, Alfred. *Sociología del Renacimiento*. México, D.F.: Fondo de Cultura Económica, 1974.

Analiza el desarrollo de la civilización urbana en Europa durante el renacimiento y su relación a la transición del feudalismo agrario a una economía de industria y comercio. En español.

Michelson, David Reuben, and the editors of Science Book Associates.
The Cities of Tomorrow's World: Challenges to Urban Survival.
New York: Messner, 1973.

Shows the effects of technology on urban life.

Piven, Frances Fox. *Regulating the Poor.* New York: Pantheon Books,
1971.

The thesis of this book is that, rather than eradicating poverty, government, and society have made an industry of the poor. Institutions have been created to "maintain" the poor which in effect, maintain poverty.

Tripp, Eleanor B. *To America.* New York: Harcourt, 1964.

Describes the reasons why nine groups of people immigrated to the United States.

Von Martin, Alfred. *Sociología del Renacimiento.* Mexico, D. F.: Fondo de Cultura Economica, 1974.

Analyzes the development of urban civilization in renaissance Europe and its relationship to the changeover from agrarian feudalism to an industrial commercial economy. In Spanish.

Cambio de papeles Changing Roles

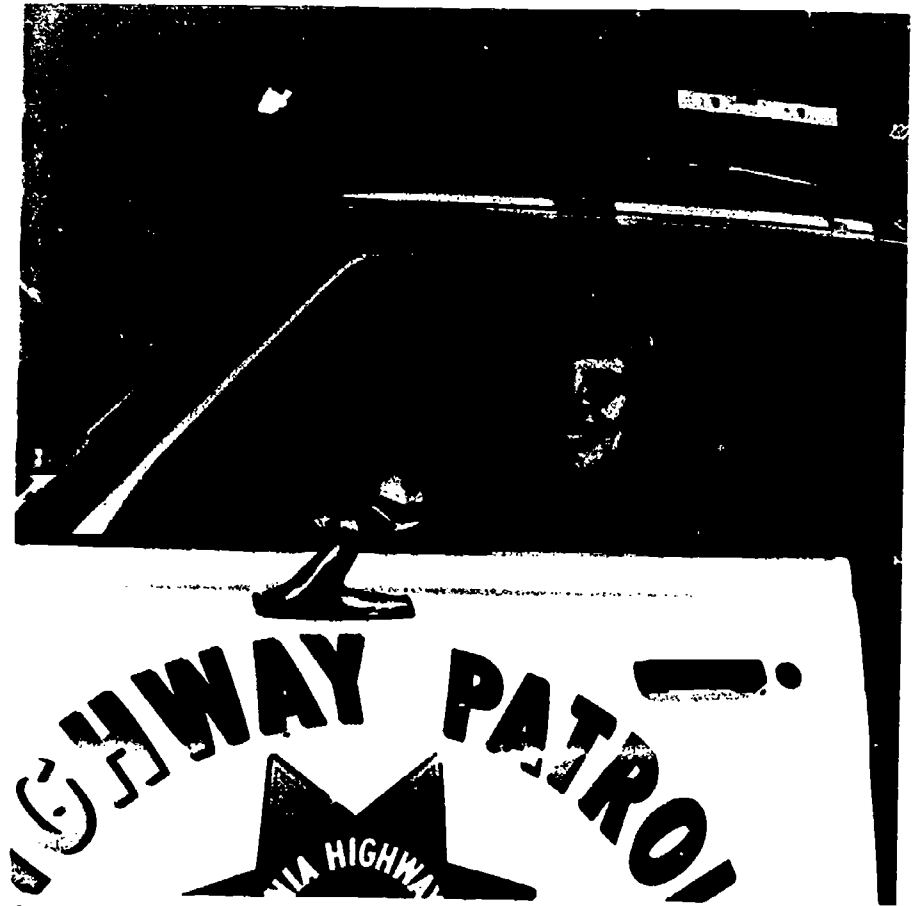

California Highway Patrol
Patrulla de Caminos de California.

Nota:

Los objetivos de este libro se exponen en la introducción.

Puntos principales:

1. *Los papeles de hombres y mujeres pueden cambiar con el tiempo.*
2. *Las instituciones sociales, como las familias, les enseñan a sus miembros los papeles que deben seguir como adultos.*
3. *Los papeles tradicionales de la mujer como ama de casa, y el hombre como el que gana el pan se han puesto en duda.*
4. *Muchas personas ya afirman el derecho de las mujeres a trabajar al lado de los hombres.*

Sugerencias:

Familiarícese con el ensayo, las actividades y las excursiones. Fijese en la lista de lectura sugerida que aparece después de las actividades y excursiones si quiere explorar más la materia.

Haga que los estudiantes lean el ensayo y luego examine los antecedentes en una sesión de repaso, discutiendo en detalle los puntos significativos.

Haga que cuatro estudiantes hagan los papeles de los personajes en la obra. Para que esto tenga éxito y sirva para destacar los puntos que se quieren enseñar, escoja a estudiantes que no sean tímidos y que no vacilen en mostrar o actuar sus emociones. Trate de que los estudiantes pongan en escena la obra en una sesión, luego pregúnteles inmediatamente a los estudiantes cómo reaccionaron ante los personajes y la situación presentada. Esto debe servir de introducción a las actividades y excursiones.

CAMBIO DE PAPELES

En el siguiente ensayo Kevin y Julie están planeando casarse. Harry, el padre de Julie, quiere que Julie siga la tradición en la cual la esposa se queda en casa criando a los hijos y el esposo gana el dinero para mantener a la familia. Julie no está de acuerdo, insistiendo que prefiere tener un empleo. Kevin, su novio, la respalda explicando que en muchas culturas la gente desempeña diferentes papeles dentro de la sociedad. Kevin, Julie, Harry y Rita participan en el debate sobre los papeles de los hombres y las mujeres en la sociedad en campos como el hogar, la escuela y el trabajo.

Julie y Kevin insisten en que a las mujeres se les ha negado el derecho de participar plenamente en la sociedad. Los padres de Julie no están de acuerdo y prefieren seguir sus papeles acostumbrados.

¿Cuál es tu opinión? ¿Creés que la sociedad debiera definir exactamente los papeles de sus miembros, o tienen los hombres y las mujeres el derecho de escoger sus propios papeles?

* * * * *

In the following case study Kevin and Julie are going to be married. Julie's father, Harry, wants Julie to follow the **tradition** that the wife should stay home and start raising a family and let her husband earn the money for the household. Julie disagrees and insists that she wants to work. She is supported by her future husband Kevin who points out that in different **cultures** people have different roles to play in their societies. Kevin, Julie, Harry, and Rita get involved in the debate on the roles of men and women in society in such areas as the home, the school, and at work.

Julie and Kevin insist that society has deprived women of their right to participate fully in society. Julie's parents both disagree and prefer to follow the customary roles they know.

What do you think? Should each society clearly define the roles of its members or do men and women have the right to determine their own roles?

* * * * *

Note:

The objectives for this booklet are stated in the introduction.

Major Points:

1. *Roles of males and females can change over time.*
2. *Social institutions, such as families, teach their members roles they will be expected to follow as adults.*
3. *The traditional roles of women as housewives and men as the family wage earners are now being questioned.*
4. *Many people are asserting the right of women to work alongside of men.*

Suggestions:

Familiarize yourself with the case study, the activities, and the excursions. Look at the suggested reading list which follows the activities and excursions if you wish to explore the subject matter further.

Have the students read the case study, then go over the background information in a review session, discussing the significant points in detail.

Next, have four students act out the parts of the characters in the play. It will help to get the learning across if the students you pick are not hesitant or shy about showing or acting out emotions. Try to have the students act out the play in one session. Then ask for immediate responses from the class as to how they felt about the characters and the situation in the play. This should serve as an introduction to the activities and excursions.

Julie, de 21 años de edad, su novio Kevin de 23 años y Harry, el padre de Julie, de 55 años, acaban de cenar y ahora se dirigen al salón familiar, donde Rita, la mamá de Julie que tiene 50 años, va a servirles el postre.

HARRY: Siéntate, Kevin. El avión de tus padres no llegará hasta dentro de una hora.

KEVIN: (Sentándose en el sofá) ¡Qué cena más fabulosa!

JULIE: (Sentándose al lado de Kevin) ¿No te dije que mamá era buena cocinera?

HARRY: Bueno, Kevin, ¿cómo vas a mantener a Julie ahora que se van a casar? Supongo que vas a buscar un puesto mejor, ¿eh?

JULIE: Los dos vamos a trabajar, papá.

HARRY: ¿Cómo?

JULIE: Kevin va a seguir con su trabajo de asistente de investigación para el periódico ya que con el tiempo le darán la oportunidad de ser reportero. Además, yo tomé un exámen en la planta de aviones y me ofrecieron un empleo de aprendiz en la sección de compras.

HARRY: No sabía. Creía que te ibas a quedar en casa y comenzar una familia.

JULIE: No, voy a trabajar.

HARRY: Bueno, pero sólo hasta que tengas tu primer hijo, ¿verdad?

JULIE: Aún después.

RITA: (Entra en la habitación con una bandeja con helado.) ¡Aquí está! ¿No les parece riquísimo este helado? Kevin, este tazón grande es para tí.

KEVIN: Gracias, señora Crawford.

Julie, 21, her fiancé Kevin, 23, and Harry, Julie's 55 year-old father have just finished supper and are going into the den where Julie's mother, Rita, age 50, is going to be serving them dessert.

HARRY: Sit down, Kevin. Your parents' plane won't be arriving for another hour.

KEVIN: (Sitting on the sofa) Boy, that was a great meal.

JULIE: (Sitting beside Kevin) I told you Mom was a good cook.

HARRY: Well, Kevin, how are you going to support Julie now that you're getting married? Guess you're going to be looking for a better job, huh?

JULIE: We're both going to work, Dad.

HARRY: I beg your pardon?

JULIE: Kevin's going to continue as a research assistant at the newspaper since they'll eventually give him a chance to be a reporter. I took a test over at the aircraft plant and they offered me a job as a purchase order trainee.

HARRY: That's news. I thought you were going to stay home and start raising a family.

JULIE: No, I'm going to work.

HARRY: O.K., but only until you have your first child, right?

JULIE: Even after that.

RITA: (Enters the room with a tray of ice cream) Here it is! Don't you think the ice cream looks delicious? Here Kevin, this large bowl is for you.

KEVIN: Thank you, Mrs. Crawford.

Las mujeres ingresan a los rangos profesionales y toman puestos de importancia.

Women join professional ranks and hold positions of importance.

HARRY: ¿Y qué piensas tú de todo esto, Kevin?

KEVIN: ¿Qué Julie trabaje? Me parece una idea excelente.

HARRY: Un momentito, un momentito. Se supone que los hombres son los que tienen que mantener a su familia.

JULIE: Nosotros no lo vemos así, papá.

HARRY: Le hablaba a Kevin, Julie.

HARRY: Kevin, ¿qué opinas de lo que dije?

KEVIN: Pues Julie y yo pensamos que si vamos a tener igualdad en nuestro matrimonio, queremos compartir las alegrías tanto como las responsabilidades.

HARRY: (Se ríe.) ¡Qué tontería!



HARRY: How do you feel about this, Kevin?

KEVIN: Julie working? I think it's great.

HARRY: Wait a minute, wait a minute. Men are supposed to be the providers.

JULIE: We don't see it that way, Dad.

HARRY: I was speaking to Kevin, Julie.

HARRY: Kevin, what do you say?

KEVIN: Well, both Julie and I believe that if we're to be equal partners in our marriage, we want to share the joys as well as the burdens.

HARRY: (He laughs.) That's nonsense.

Women enter occupations of their own choice, like the one in the picture driving an International Harvester tractor.

Las mujeres ingresan a oficios de su propia selección, como la de esta foto manejando un pesado tractor de la compañía International Harvester.





Las mujeres participan en deportes como las carreras de autos. En la foto está Diane Teel, chofer de la División de Deportistas de Ultimos Modelos.

Women participate in sports like auto racing. In this picture is Diane Teel, a Late Model Sportsman Division driver.

JULIE: ¿Quieres decir que preferirías que Kevin fuera el único proveedor y que yo me quedara en casa y me convirtiera en su ayudante?

HARRY: Por supuesto. ¿Qué tiene de malo? Así ha sido siempre.

RITA: Lo que tu padre quiere decir, querida, es que históricamente una familia es más estable cuando existe la partición del trabajo entre los sexos. Los maridos trabajan, y las esposas se quedan en casa.

KEVIN: Eso no es del todo cierto, señora Crawford. Mi papá y mi mamá trabajan y no creo que como resultado nuestra familia sea inestable.

HARRY: Hay excepciones para todas las reglas, Kevin.

JULIE: Bueno, nosotros no queremos el tipo de matrimonio en que el esposo domina a la esposa simplemente porque él es el que mantiene a la familia.

HARRY: Yo no domino a tu mamá.

JULIE: Claro que sí papá. Siempre que ella quiere hacer algo, ya sea tomar una clase o ver a su familia, tiene que arreglar las cosas según tu horario, de acuerdo a lo que te convenga.

HARRY: ¿Qué tiene de malo? Yo trabajo.

KEVIN: Su esposa también trabaja, señor Crawford.

HARRY: ¿El trabajo de la casa? ¡Eso no es lo mismo!

KEVIN: Mantener una casa es uno de los trabajos más difíciles, más monótonos del mundo.

HARRY: Supongo que tú has tenido mucha experiencia con ese tipo de trabajo.

KEVIN: No mucha, pero suficiente para reconocer lo pesado que puede ser.

JULIE: You mean you would prefer it if Kevin was the sole provider and I stayed home and became his helper.

HARRY: Sure, what's wrong with that? That's the way it's always been.

RITA: What your father means, honey, is that historically a family is more stable when there's a division of labor between the sexes. The husbands work and the wives stay home.

KEVIN: That's not quite true, though, Mrs. Crawford. Both my parents work and I don't think our family is unstable because of it.

HARRY: There are exceptions to every rule, Kevin.

JULIE: Well, we don't want the kind of marriage where the husband dominates the wife simply because he's the provider.

HARRY: I don't dominate your mother.

JULIE: Sure you do, Dad. Anytime she wants to do something—go to school, see family—she has to work around your schedule to accommodate you.

HARRY: What's wrong with that? I work.

KEVIN: Your wife works too, Mr. Crawford.

HARRY: Housework? That's hardly the same thing.

KEVIN: Taking care of a house is one of the hardest, most monotonous jobs in the world.

HARRY: I take it you have a great deal of experience at it.

KEVIN: Not a lot, just enough to recognize how grueling it can be.

California Highway Patrol
 Patrulla de Caminos de California.

54



Women help enforce laws. The patrol officer in the photo is helping enforce traffic laws.

Las mujeres ayudan a enforzar las leyes. La oficial de patrullas en la foto está ayudando a enforzar las leyes de tránsito.

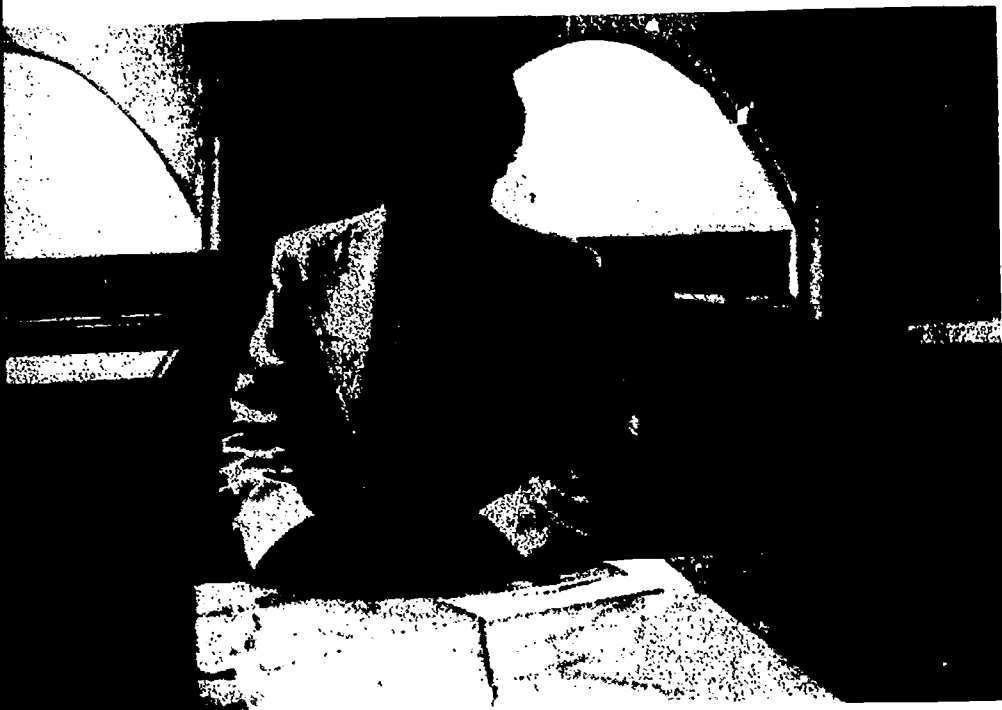

Algunos hombres prefieren trabajar con el público como cajeros de bancos.

Some men prefer to work with the public as bank tellers.

RITA: Realmente no es tan malo, Kevin.

JULIE: ¡Ay, mamá! Deja de hacer el papel que te han asignado papá y la sociedad.

HARRY: ¿Qué quieres decir?

JULIE: Lo que dije, papá. A nosotras las mujeres se nos ha inculcado un tipo de personalidad que no nos permite expresar toda nuestra capacidad.

HARRY: Todavía no sé de qué estás hablando.

KEVIN: Déjeme explicárselo de esta manera, señor Crawford. En todas las culturas y todos los grupos étnicos los dos sexos aprenden a desempeñar diferentes papeles. Estos papeles indican quiénes somos, cuáles son las responsabilidades que tenemos en la familia, qué tipo de emociones demostramos, cuánto y qué clase de poder ejercemos, qué empleos vamos a tener y qué actitudes adoptamos hacia la gente.

JULIE: Es cierto papá. Esa es la razón por la cuál mamá hace todo lo que quieres.

RITA: Yo no creo que esa sea la situación, querida.

JULIE: Sí lo es, mamá. Diga lo que diga papá, tú siempre estás de acuerdo con él o si no estás de acuerdo, lo disimulas.

RITA: No es que yo haga sólo lo que él quiere, Julie. Es que afortunadamente tu papá y yo tenemos las mismas ideas. Es verdad que a veces cambio un poco lo que él dice, pero es porque es muy franco al expresar sus opiniones y no quiero que nadie se ofenda.

JULIE: Es exactamente lo que te estoy diciendo, mamá. ¿Por qué tienes que cambiar lo que dice papá? Si él lo dijo, deja que acepte las consecuencias.

HARRY: Yo acepto las consecuencias de todo lo que hago o digo. Pero volvamos al tema de tu empleo. Si no me equivoco, estás

- RITA: It really isn't all that bad, Kevin.
- JULIE: Oh, Mom. Stop acting out the role Dad and society has assigned you.
- HARRY: What is that supposed to mean?
- JULIE: Just that, Dad. We women have been taught personality traits that keep us from expressing the whole range of our potential.
- HARRY: I still don't know what you're talking about.
- KEVIN: Let me put it this way, Mr. Crawford. Both sexes in all cultures and ethnic groups are taught different roles, and these roles define who we are, which responsibilities we assume in the household, what emotions we display, how much and what kind of power we exercise, which jobs we will hold, and what attitudes we adopt towards people.
- JULIE: That's right, Dad. That's why Mom caters to you.
- RITA: I don't think I do that, honey.
- JULIE: But you do, Mom. Whatever Dad says, you agree with; or if you don't agree, you tone it down so it'll be more acceptable.
- RITA: That's not catering, Julie. Your Dad and I fortunately happen to see eye to eye on most everything. Now, it's true that I sometimes rephrase or elaborate on what he says, but that's because he's very outspoken and I don't want anyone to take offense.
- JULIE: That's precisely what I'm talking about, Mom. Why should you have to tone down or rephrase what Dad says? He said it, let him take the responsibility for it.
- HARRY: I take responsibility for whatever I say or do. But, let's get back to your working. If I understand you correctly, you're



Some men prefer to work as secretaries or office clerks.

Algunos hombres prefieren trabajar como secretarios u oficinistas.

diciendo que quieres un empleo para evitar que Kevin te domine. Perdona que te lo diga, pero ésa es la razón más absurda que pueda haber para tener un empleo.

RITA: Harry, no hables así.

HARRY: Estoy diciendo la verdad.

KEVIN: Eso es sólo parte de la razón por la cual Julie quiere trabajar, señor Crawford.

HARRY: ¿Cuál es la otra parte?

KEVIN: Quiere crecer como ser humano y...

HARRY: ¿No puede crecer en casa?

KEVIN: Sí, puede, pero se ha demostrado que las mujeres que trabajan tienen más sentido de independencia, más poder en la casa y mayor sentido de seguridad en la vida.

HARRY: En otras palabras, Rita es dependiente, impotente e incapaz de tratar con nadie fuera de la casa porque no trabaja.

JULIE: Eso no es lo que dijo Kevin, papá. Estaba simplemente dándote los resultados de un estudio. Mira, yo simplemente quiero trabajar. La sociedad por fin acepta la idea y eso es lo que yo quiero hacer.

HARRY: Bueno, lo acepto, pero no entiendo por qué lo quieres hacer.

KEVIN: Las mujeres integran el cuarenta por ciento de la gente que trabaja en este país, señor Crawford.

HARRY: Ya lo sé, pero la mayoría de esas mujeres trabajan porque están divorciadas o separadas.

KEVIN: No es cierto. Según un estudio que he leído, solamente el veinte por ciento de las mujeres que trabajan están en esas circunstancias.

HARRY: Tendré que comprobarlo uno de estos días. De todos modos, Julie, ¿por qué quieres trabajar?

saying that you want a job so Kevin won't dominate you. You'll excuse me for saying so, but that's the dumbest reason I know for going to work.

RITA: Harry, that's not very nice.

HARRY: I'm just being truthful.

KEVIN: That's only part of why Julie wants to work though, Mr. Crawford.

HARRY: What's the other part?

KEVIN: She wants to grow as a human being and...

HARRY: Can't she grow at home?

KEVIN: She can, but studies indicate that women who work have a greater sense of independence, more power in the house, and increased confidence in dealing with the outside world.

HARRY: In other words, Rita there is dependent, powerless, and incompetent to deal with anyone outside the house because she doesn't work.

JULIE: That's not what Kevin said, Dad. He was just quoting you the results of a survey. Look, I just want to work. Society is finally accepting the idea and that's what I want to do.

HARRY: All right, I'll buy that—but I still don't understand why you want to do it.

KEVIN: Women make up forty percent of the national workforce, Mr. Crawford.

HARRY: I know that, but the majority of women work because they're divorced or separated.

KEVIN: That's not really so. According to a study I read only twenty percent of the women in the national workforce are in those circumstances.

HARRY: I'll have to check up on your figures one of these days. Anyway, Julie, why do you want to go to work?



Algunas mujeres escogen carreras estimulantes con el municipio, como Leticia Estorga, oficial del Departamento de Policía de Los Angeles.

Some women choose challenging careers with the city, like Officer Leticia Estorga of the Los Angeles Police Department.

JULIE: Creo que sería muy interesante para mí, papá. Tengo una buena educación secundaria y dos años de universidad. Creo que tengo mucho que ofrecer. Además, me gusta la idea de poder hacer algo que tal vez resulte difícil y creo que un trabajo debe producir mucha satisfacción. ¿Nunca te sentiste así, mamá? ¿Nunca querías salir de la casa, trabajar y ver gente?

RITA: Claro que sí, querida. Y yo trabajé cuando tu papá estaba en el ejercito.

JULIE: ¿En serio?

HARRY: (Rápidamente) Pero fue sólo por poco tiempo.

JULIE: ¿Qué hacías, mamá? Nunca me habías contado.

RITA: Bueno, fui dependiente en una de las tiendas de tejidos del centro durante dos años.

JULIE: ¿Por qué dejaste de trabajar, mamá? ¿No te gustaba lo que hacías?

RITA: Claro que me gustaba, querida, pero tu papá volvió del extranjero y me pidió que me quedara en casa. Además, no nos pagaban mucho.

KEVIN: Las cosas no han cambiado mucho, señora Crawford. Aunque es verdad que el cuarenta por ciento de los que trabajan son mujeres, todavía se concentran en los empleos que pagan menos. Y aún cuando consiguen trabajo que paga más, muchas mujeres aún reciben menos dinero por hacer el mismo tipo de trabajo que hacen muchos hombres.

JULIE: I think it would be very stimulating for me, Dad. I have a good high school education and two years of college. I think I have a lot to offer. Besides, I like a challenge and I think work would be very fulfilling. Didn't you ever feel that way, Mom? Didn't you ever want to get out of the house and go out and work and be with people?

RITA: Of course I did, honey. And I worked when your father was in the Army.

JULIE: You did?

HARRY: (Quickly) But it was only for a short time.

JULIE: What did you do, Mom? You never mentioned it before.

RITA: Well, as a matter of fact, I was a salesperson for one of the fabric shops downtown—for two years.

JULIE: Why did you quit, Mom? Didn't you like what you were doing?

RITA: Sure I did, honey, but your Dad came back from overseas, and asked me to stay home. Besides, they didn't pay us very much.

KEVIN: Things haven't changed much since then, Mrs. Crawford. Even though women make up forty percent of the workforce, they are still concentrated in the lowest paying jobs. And even when they get higher paying ones, many women are paid less than their male counterparts.

Flying Tiger

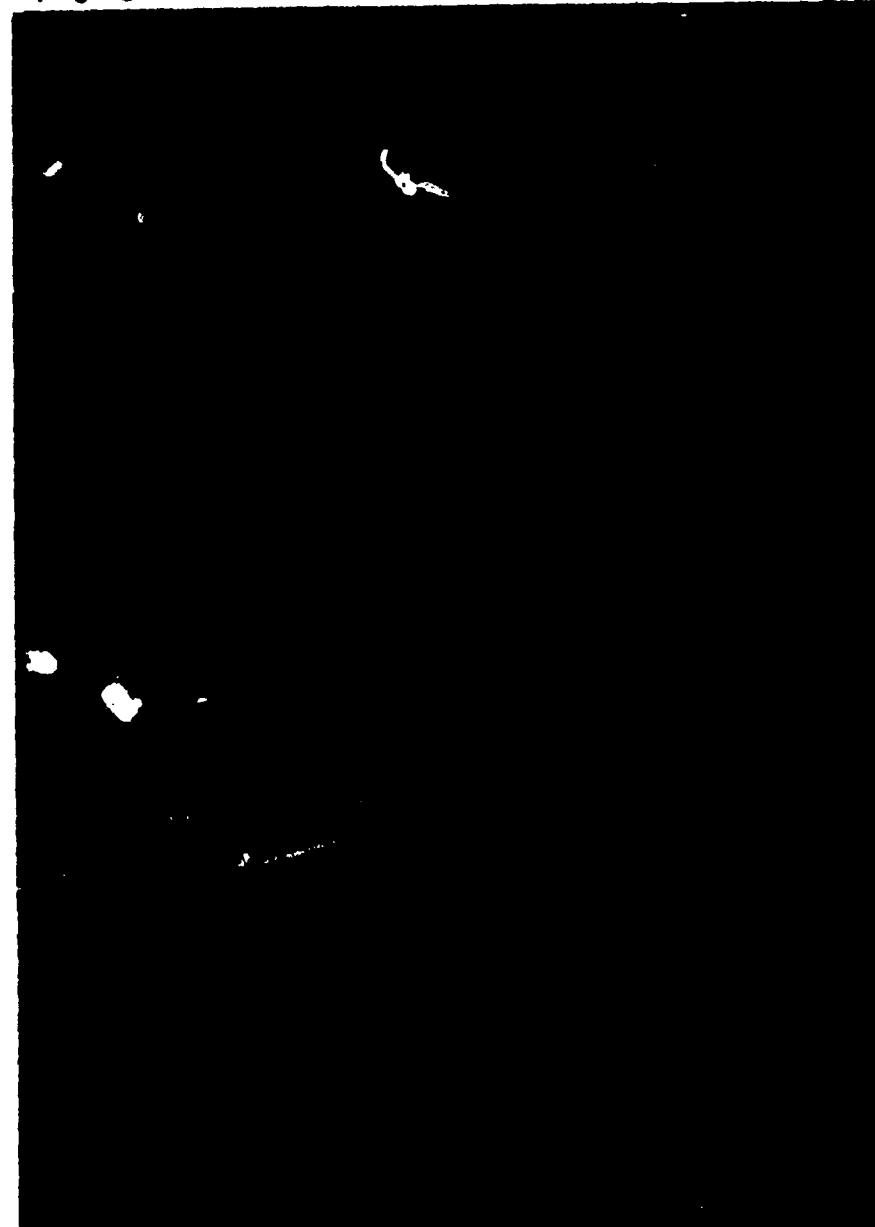

Some women choose exciting careers which require a great deal of responsibility, such as Karen Dillon, Second Officer in the Flying Tiger Airlines.

Algunas mujeres escogen carreras estimulantes las cuales requieren mucha responsabilidad, como Karen Dillon, Oficial Segunda de las Líneas Aéreas Flying Tiger.

Notas:

En 1974, cincuenta y cuatro años después de haber recibido las mujeres el derecho a votar, solamente tres mujeres habían sido elegidas al Senado y solamente setenta y ocho mujeres como representantes. Para ese entonces sólo tres gobernadores, dos miembros del gabinete y catorce ministros y embajadores habían sido mujeres.

En 1972, el 57.6 por ciento de los educadores en las escuelas públicas de Nueva York eran mujeres, pero solamente el 1.7 por ciento de las escuelas secundarias tenían una mujer como directora.

JULIE: ¿Por qué no querías que mamá trabajara, papá?

HARRY: Bueno, para empezar, porque queríamos tener hijos.

RITA: Perdona que te contradiga, querido, pero cuando me pediste que me quedara en casa, habíamos decidido esperar un año antes de empezar a tener familia.

HARRY: Las mujeres deben quedarse en casa y se acabó.

JULIE: (Mirando a su padre) Realmente eres chovinista, ¿eh, papá?

HARRY: ¿Desde cuándo te has vuelto tan liberada?

JULIE: No es que me haya vuelto "liberada," pero eso tampoco quiere decir que no vea que la sociedad ha oprimido a las mujeres.

HARRY: Eso es una tontería, querida.

JULIE: Papá, a las mujeres no se les permitió votar hasta el año 1920. Yo creo que ese hecho demuestra la posición de las mujeres en este país.

KEVIN: A propósito, esa injusticia se refleja en el pequeño número de mujeres que han sido elegidas para servir en el Congreso.

JULIE: Papá, ¿a cuántas mujeres conoces que tienen puestos importantes en los negocios o incluso en la educación? Apuesto a que son muy pocas.

KEVIN: Es un hecho el que no se les haya dado a las mujeres la oportunidad de expresarse fuera del hogar, señor Crawford. La sociedad las ve como amas de casa y así quiere que se queden.

- JULIE: Why didn't you want Mom to work, Dad?
- HARRY: Well, for one thing, we wanted to start a family.
- RITA: Excuse me, honey, but when you asked me to stay home we had decided to wait a year before we started a family.
- HARRY: Women belong in the house, that's all.
- JULIE: (Looking at her father) You really are a chauvinist, aren't you, Dad?
- HARRY: When did you become such a women's libber?
- JULIE: I haven't, but that doesn't mean I can't see the way society has oppressed women.
- HARRY: That's silly, honey.
- JULIE: Dad, women didn't get the right to vote until 1920. I think that says something about the status of women in this country.
- KEVIN: Incidentally, that inequity is reflected in the small number of women that have been selected to serve in Congress.
- JULIE: Dad, how many women do you know who are in policy making positions in business, or even in education for that matter? Very few, I bet.
- KEVIN: Women simply haven't been given the opportunity to express themselves outside the home, Mr. Crawford. Society created a housewife role for them, and they've pretty much been kept to that.

Notes:

By 1974, fifty-four years after women had been given the right to vote, only three women had been elected to the Senate and seventy-eight women had been elected as representatives to the House. By then only three governors, two cabinet members, and fourteen ministers and ambassadors had been women.

In 1972 women comprised 57.6 percent of the professional educators in New York's public schools but only 1.7 percent of high school principals.

59

Algunas mujeres se preparan para trabajos técnicos como María E. Muñoz, quien es productora en televisión con KCET-TV (Canal 28 en Los Angeles, Calif.).

Some women prepare for technical jobs, like Maria E. Muñoz, who is a television producer for KCET-TV (Channel 28 in Los Angeles, Calif.).



RITA: No hay nada de malo en ser ama de casa, Kevin. A mí me ha gustado.

JULIE: Lo comprendo mamá, pero ¿no te hubiera gustado que te dieran la oportunidad de elegir entre quedarte en casa o ir a trabajar?

HARRY: Esto es ridículo. ¡El lugar de la mujer es en su casa!

JULIE: ¿Por qué papá? ¿Dónde dice que la mujer tiene que ser ama de casa?

HARRY: Así ha sido siempre, Julie.

JULIE: Es una excusa, papá. Y esa es la actitud que ha perpetuado la opresión que la sociedad ejerce sobre las mujeres.

KEVIN: Un momento, querida. La opresión se ha ejercido también sobre los hombres. Los hombres también están oprimidos.

HARRY: ¿Qué dijiste?

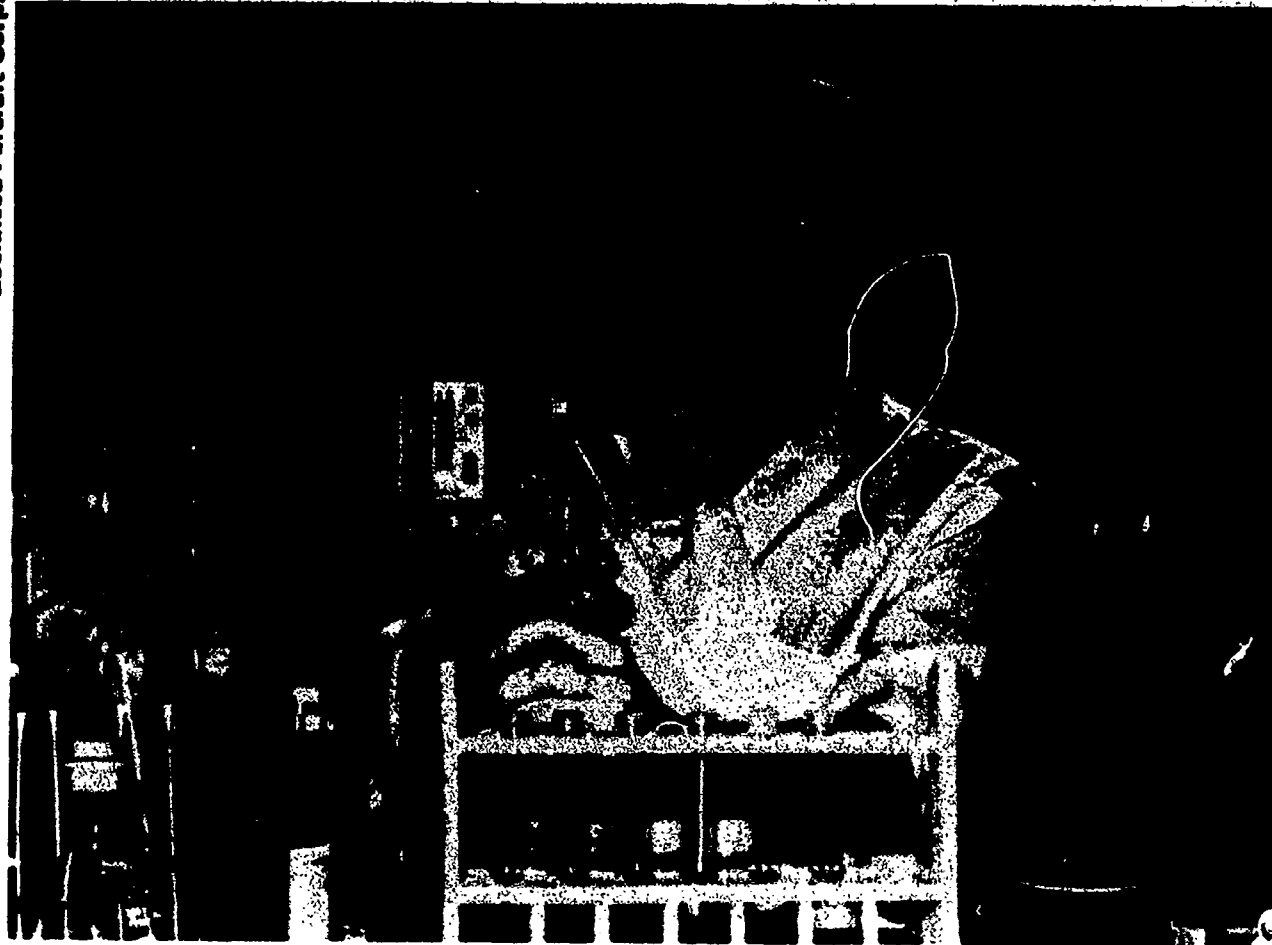

59

Some women join the world of science, like Dr. Philomena Grodzka, chairperson of the American Institute of Aeronautics and Astronautics (AIAA) Technical Committee on Space Processing. She is working out details of an experiment performed on the Apollo-Soyuz Test Project, the joint U.S.A.-U.S.S.R space mission.

Algunas mujeres ingresan al mundo de ciencias, como la Dra. Philomena Grodzka, Presidenta del American Institute of Aeronautics and Astronautics (AIAA) Technical Committee on Space Processing. Ella está probando los detalles de un experimento llevado a cabo en la misión espacial mixta de los E.E.U.U. y U.R.S.S. en el proyecto de prueba Apollo-Soyuz.

RITA: There's nothing wrong with being a housewife, Kevin. I've enjoyed it.

JULIE: I mean, wouldn't you have liked to have had the choice to determine whether you wanted to stay at home or go out and work?

HARRY: This is getting ridiculous. A woman belongs at home!

JULIE: Why, Dad? Where does it say that a woman has to be a homemaker?

HARRY: That's the way it's always been, Julie.

JULIE: That's a copout, Dad. And it's the kind of attitude that has perpetuated society's oppression of women.

KEVIN: Hold on, honey. That oppression has worked both ways. Men are also oppressed.

HARRY: What did you say?



Algunos hombres escogen carreras de las bellas artes, como el bailarín en esta foto preparándose para una función de ballet.

KEVIN: Cuando la sociedad creó papeles para las mujeres y las privó de la libertad de formar sus propias vidas, hizo lo mismo con los hombres. Nos ha negado a los hombres el derecho de ser totalmente humanos negándonos el derecho de elegir el papel de padres como una vocación única. Los hombres no pueden ser “amos de casa” y no se considera apropiado que el hombre demuestre vulnerabilidad, gentileza o dependencia de otros.

HARRY: No lo puedo creer.

KEVIN: Vamos, señor Crawford. ¿Me va a decir que usted nunca se rebeló contra el papel que la sociedad le ha asignado? ¿que nunca le dio rabia el tener que trabajar, tener deberes y responsabilidades hacia su familia, que depende de usted para que los mantenga?

HARRY: Es cierto. Yo nunca pienso en esas cosas.

KEVIN: Pero, ¿cómo podemos ser verdaderamente humanos si vivimos de acuerdo con los papeles que la sociedad nos ha impuesto?

RITA: ¡Esto es realmente interesante! Nunca pensé que los hombres eran oprimidos.

KEVIN: Estamos todos en la misma situación, señora Crawford. Eso quiere decir que no sólo las mujeres necesitan ser liberadas, sino también los hombres.

JULIE: ¿Ves, mamá? Kevin y yo queremos poder vivir nuestras vidas en toda su magnitud y el único modo en que podemos hacerlo es liberándonos de los papeles del pasado.

RITA: Bueno querida, con esta honestidad y esta comprensión que existe entre ustedes, estoy segura de que lo lograrán. ¡Ay, caramba! ¡Mira la hora!

JULIE: El avión de tus padres llega dentro de quince minutos, Kevin.

KEVIN: When society created roles for women and deprived them of the freedom to shape their own lives, it did the same thing to men. It has denied us the right to be fully human by ruling out the idea of fatherhood as a full-time vocation. Men can't be homemakers, and it's considered highly inappropriate for us to show vulnerability, gentleness, or dependence.

HARRY: I can't believe this.

KEVIN: Come on, Mr. Crawford. You mean to tell me that you've never resented the role society cast you in, that you've never resented the fact that you have to work, that you have duties and responsibilities to your family that depend on your continuing role as provider?

HARRY: That's right. I never think of those things.

KEVIN: But how can we be truly human if we abide by the one-dimensional roles society has imposed on us?

RITA: This is really interesting! I never thought of men as being oppressed.

KEVIN: We're all in the same boat, Mrs. Crawford. That means it's not only women who need to be liberated, but men need it, too.

JULIE: You see, Mom, both Kevin and I want to be able to live our lives to their fullest potential, and the only way we can accomplish that is by freeing ourselves from the roles of the past.

RITA: Well, honey, with this kind of honesty and understanding between you, you're both off to a good start. Oh, my gosh, look at what time it is!

JULIE: Your parents' plane will be arriving in fifteen minutes, Kevin.



Some men choose careers in the fine arts, like the dancer in this photo preparing for a ballet performance.

KEVIN: Vámonos, Julie. (Dándole la mano a Harry) Espero que no le hayamos hecho pasar un mal rato, señor Crawford.

HARRY: ¿Yo? ¡Eso nunca! Yo nunca me altero.

JULIE: (Besando a su mamá) Hasta pronto, mamá.

RITA: Hasta prontito, querida.

KEVIN: (Dándole la mano) Adiós, señora Crawford.

RITA: Adiós, Kevin.

(Julie y Rita corren a la puerta.)

RITA: Manejen con cuidado.

KEVIN: No se preocupe.

(Salen.)

RITA: (Les grita.) ¡Saludos a tus padres de nuestra parte, Kevin!
(Rita los despide con la mano, luego cierra la puerta y se vuelve hacia Harry.) ¡Caray! ¡Qué conversación tan interesante!

HARRY: Fue una conversación tonta.

RITA: ¡Ay, Harry! ¿Cómo puedes decir eso?

HARRY: Vamos, termina de lavar los platos para poder salir de paseo.
(Se dirige hacia el cuarto de familia.)

RITA: ¿Harry? (Harry se detiene y la mira.)

HARRY: ¿Qué?

RITA: ¡Eres un chovinista insoportable! ¿Sabes? (Antes de que Harry pueda contestarle, Rita se da la vuelta y sale de la habitación.)

KEVIN: We'd better get going. (Shaking Harry's hand) I hope we didn't upset you too much, Mr. Crawford.

HARRY: Me? That would never happen. I don't get upset.

JULIE: (Kissing her mother) Mom, we'll see you later.

RITA: Okay, honey.

KEVIN: (Shaking hands) Bye, Mrs. Crawford.

RITA: Bye, Kevin.

(Julie and Kevin rush towards the door.)

RITA: Now you drive carefully.

KEVIN: Don't worry.

(They exit.)

RITA: (Calling after them) And say hello to your parents for us, Kevin! (She waves to them, then closes the door and turns to Harry.) Well, wasn't that a stimulating conversation!

HARRY: It was silly.

RITA: Oh, Harry, how can you say that?

HARRY: Come on, finish the dishes so we can take a walk. (He starts towards the den.)

RITA: Harry? (Harry stops and looks at her.)

HARRY: Huh?

RITA: You're really a chauvinistic royal pain, you know that? (Before he can answer, Rita turns and leaves the room.)

ACTIVIDADES

Actividad 1

Toma el punto de vista de Harry Crawford. De tu propia experiencia haz una lista de cinco razones que apoyen este punto de vista tradicional.

Actividad 2

Nombra diez maneras en que mucha gente del mundo discrimina contra las mujeres. ¿Cuáles son las más importantes? ¿Por qué crees eso?

Actividad 3

¿Cuáles son algunas de las ventajas de pertenecer al sexo masculino o femenino en nuestra sociedad? ¿Cuáles son algunas de las desventajas? En una hoja de papel dibuja los cuadros que se presentan a continuación y escribe cuatro ventajas y cuatro desventajas que has experimentado.

Ventajas	Desventajas
1.	1.
2.	2.
3.	3.
4.	4.

Actividad 4

Después que todos hayan terminado la Actividad 3, escriban sus ventajas y desventajas en la pizarra según el género a que correspondan. Entonces la clase entera puede comparar las ventajas y desventajas de pertenecer al sexo masculino o femenino.

ACTIVITIES

Activity 1

Assume the viewpoint of Harry Crawford. From your own experience make a list of five reasons in support of this traditional viewpoint.

Activity 2

List ten ways in which many people in the world discriminate against women. Which of these ten items are the most important? Why do you think so?

Activity 3

What are some of the advantages of being male or female in our society? What are some of the disadvantages? On a separate sheet of paper draw the chart below. In the squares write four advantages and four disadvantages you have experienced.

Advantages	Disadvantages
1.	1.
2.	2.
3.	3.
4.	4.

Activity 4

After everyone has finished Activity 3, list separately on the blackboard the advantages and disadvantages for males and females. Then as a class compare the advantages and disadvantages for each sex.

Actividad 5

¿Es posible que los dos sexos sean iguales? Divídanse en grupos de cinco o seis estudiantes y discutan el tema. La mitad de los grupos debe tomar la posición de que la igualdad es posible y la otra mitad debe defender lo contrario, o sea, que la igualdad no es posible. Cada grupo debe hacer una lista de diez oraciones defendiendo su punto de vista y presentarlo a toda la clase, primero un grupo a favor y luego otro en contra. Al final de la presentación toda la clase puede votar para ver cuál es la posición con respecto a este punto.

Actividad 6

¿Crees que los hombres y las mujeres tendrán más igualdad de oportunidades en el futuro? Escribe un párrafo breve describiendo la relación que podría existir entre los hombres y las mujeres dentro de diez años.

Activity 5

Is it possible for both sexes to be equal? Form discussion groups of five or six students and debate the topic. Half of the groups should take the position that equality is possible, the other half should take the position that it is not. Each group should make a list of ten sentences defending their position and present them to the whole class, first one pro group, then one con group, in order. At the end of the presentation the whole class can vote to see the position of the class on the issue.

Activity 6

Do you think that men and women will have more equality of opportunities in the future? Write a short paragraph describing what the relationship between men and women might be like in ten years.

EXCURSIONES

Excursión 1

La discriminación y la desigualdad existe tanto entre diferentes grupos de gente como entre los hombres y las mujeres. En grupos de cinco o seis estudiantes, discutan algunos medios de eliminar dicha discriminación y desigualdad. Cada grupo debe informar a la clase sobre sus conclusiones. Se puede escribir un resumen de ellas en la pizarra.

Excursión 2

¿De qué modo han cambiado las relaciones entre los miembros del sexo femenino y los del sexo masculino a lo largo de los años? ¿Ha habido algún cambio? Trata de encontrar, en una biblioteca, viejos almanaques y revistas como *Life*, *Look*, *Colliers* y el *Saturday Evening Post*.

- a. En los almanaques, compara los récords atléticos de los hombres con los de las mujeres en los años 1925, 1955 y 1975. Haz un cuadro parecido al de abajo, ilustrando las diferencias en el número de récords dados. Usa una línea roja para las mujeres y una línea azul para los hombres. Describe luego tus hallazgos en un párrafo breve.

Número de

Competencias 1925

1955

1975

70			
60			
50			
40			
30			
20			
10			
0			

EXCURSIONS

Excursion 1

Discrimination and inequality exist between different groups of people as well as between men and women. In groups of five or six students, discuss possible ways in which discrimination and inequality might be eliminated. Each group should report its conclusions to the class and a summary of findings can be written on the blackboard.

Excursion 2

How have the relations between males and females changed over the years? Has there been any change at all? In a library try to find old almanacs and magazines like *Life*, *Look*, *Colliers*, and *The Saturday Evening Post*.

- a. In the almanacs compare the men's and women's athletic records of 1925, 1955, and 1975. Make a chart similar to the one below illustrating the differences in the number of records listed. Use a red line for women and a blue line for men. In a short paragraph describe your findings.

Number of Events	1925	1955	1975
70			
60			
50			
40			
30			
20			
10			
0			

- b. Usando revistas viejas de 1925, 1950 y 1975, describe diez diferencias notables en los anuncios comerciales para cada uno de esos años. Presta atención particular a los papeles femeninos y masculinos representados en diferentes edades. Luego dibuja un cuadro para cada año que ilustre diferencias entre los hombres y las mujeres en cada época, o escribe un párrafo describiendo los cambios más importantes entre ambos sexos que se ven en los avisos.

Excursión 3

¿Qué querías ser cuando eras niño(a)? Escribe lo que tú querías ser a la edad de ocho años, trece años y en la actualidad. Divídanse en dos grupos de acuerdo al sexo y escriban en la pizarra lo que querían ser cuando tenían ocho años. Cuando termines, anota cinco similitudes y cinco diferencias que tú encuentres entre las dos listas. Repitan el ejercicio para los trece años y en la actualidad. Después discutan las similitudes y diferencias que la clase haya anotado entre las aspiraciones de los hombres y de las mujeres y el modo en que cambian con la edad.

- b. Using old magazines from 1925, 1950, and 1975, describe ten differences you see in the commercial advertisements for each of the years. Give special attention to the feminine and masculine roles represented in different age groups. Then draw a picture for each year which illustrates differences between men and women in each era. Or write a paragraph describing the major changes between the sexes that can be seen in the advertisements.

Excursion 3

What did you want to be when you were younger? Write down what you wanted to be when you were eight, thirteen, and now. Divide yourselves into two groups according to sex, and list on the blackboard what career goals each group had when they were eight. After both are finished, write down five similarities and five differences you find between the two lists. Repeat exercise for age thirteen and now. Then have a class discussion on similarities and differences between the aspirations of men and women and the way they change as they grow older.

Excursión 4

¿Tienen los hombres de tu comunidad ciertos tipos de trabajo, mientras que las mujeres tienen otros? Divídanse en grupos de cinco o seis estudiantes. Cada grupo debe escoger una cuadra en tu pueblo para estudiar los tipos de trabajo que desempeñan los hombres y las mujeres en diferentes negocios. Con tu grupo, haz una lista como la que aparece a continuación, para apuntar cuántos hombres o mujeres desempeñan cada puesto y comparte los resultados con la clase.

	<u>HOMBRES</u>	<u>MUJERES</u>
Cajero(a) bancario		
Secretario(a) de un banco		
Gerente de un banco		
Mesero(a)		
Empleado(a) en una gasolinera		
Dependiente de tienda		
Gerente de tienda		
Agente de policía		
(Agrega otras ocupaciones a esta lista.)		

Después de haber anotado los resultados, toda la clase puede escoger las diez diferencias principales entre los empleos de las mujeres y de los hombres y clasificar las cinco más importantes de ellas.

Excursion 4

Do men in your community hold certain jobs and women others? Divide into groups of five or six students. Each group should pick one block in your town to study the kinds of jobs men and women have in different businesses. Make a list similar to the one below to record your findings, and report the results to the class.

	<u>MEN</u>	<u>WOMEN</u>
Bank teller		
Bank secretary		
Bank manager		
Waiter/Waitress		
Gasoline station attendant		
Store sales clerk		
Store manager		
Police officer		
(Add other jobs to this list.)		

After the results have been reported, the whole class can pick out the ten major differences between men's and women's jobs and rank the five most important ones.

Excursión 5

Después de la Excursión 4, escribe un párrafo breve describiendo lo que harías si fueras el (la) gerente de una compañía grande y las empleadas amenazaran declararse en huelga a menos que se les dieran empleos iguales a los de los hombres.

Excursión 6

¿Crees que dentro de diez años los hombres y las mujeres de tu comunidad todavía desempeñarán distintos tipos de trabajo? ¿Qué clase de empleos crees que existirán y por qué? ¿De qué manera difiere tu predicción de la situación actual en tu comunidad?

Excursion 5

Following Excursion 4, write a brief paragraph describing what you would do if you were a manager of a large company and the women employees threatened to go on strike unless they were given jobs equal to the men's.

Excursion 6

Do you think that ten years from now the men and women in your community will still hold different types of jobs? Which jobs do you think they will be, and why? How does your prediction differ from the present situation in your community?

LISTA DE LECTURA SUGERIDA

Barber, Bernard. *Social Stratification*. New York: Harcourt, Brace and World, Inc., 1957.

Es un reconocimiento más o menos técnico de diferentes aspectos del nivel social, tales como estructura, indicaciones de clase, movilidad, etc., dentro de la sociedad.

Barron's Educational Series. Woodbury, New York: Barron, 1978.
Estudios de varias culturas. Se publica en español y en inglés.

Bem, Daryl J. *Beliefs, Attitudes, and Human Affairs*. Belmont, California: Brooks, Cole, 1970.

Un ensayo personal sobre cómo se forman y se mantienen las creencias y las actitudes. Un capítulo excelente, "Case Study of a Non-conscious Ideology: Training the Woman to Know Her Place," muestra las actitudes sutiles que mantienen a las mujeres en sus papeles tradicionales.

Benedict, Ruth. *Patterns of Culture*. Boston, Massachusetts: Houghton-Mifflin Publishing Co., 1959.

Este libro es uno de los clásicos de la antropología, siendo uno de los primeros sobre el tema de la cultura. Examina las costumbres y la diversidad de las culturas, además de estudiar en detalle los pueblos de los zuni de Nuevo México, las tribus indias costeñas del noroeste de América y varios otros grupos.

Brown, Dee. *Wounded Knee: An Indian History of the American West*. New York: Holt, Rinehart and Winston, 1974.

Una adaptación para lectores jóvenes por Amy Ehrlich.

SUGGESTED READING LIST

Barber, Bernard. *Social Stratification*. New York: Harcourt, Brace and World, Inc., 1957.

This is a fairly technical examination of various types of social levels, examining structure, indicators of class position, mobility, etc., in society.

Barron's Educational Series. Woodbury, New York: Barron, 1978.

Studies of various cultures. Available in Spanish and English.

Bem, Daryl J. *Beliefs, Attitudes, and Human Affairs*. Belmont, California: Brooks, Cole, 1970.

A personal essay on how we establish and maintain our beliefs and attitudes. One excellent chapter, "Case Study of a Nonconscious Ideology: Training the Woman to Know Her Place," demonstrates the subtle attitudes that bind women to a traditional role.

Benedict, Ruth. *Patterns of Culture*. Boston, Massachusetts: Houghton-Mifflin Publishing Co., 1959.

This book is a classic of anthropology, one of the first books written on the topic of culture. It examines customs and diversity of culture, and studies the Zuni pueblos of New Mexico, the Indian tribes of America's northwest coast, and several others, in detail.

Brown, Dee. *Wounded Knee: An Indian History of the American West*. New York: Holt, Rinehart and Winston, 1974.

Adapted for young readers by Amy Ehrlich.

Frazier, Nancy y Sadker, Myra. *Sexism in School and Society*. New York: Harper and Row, Inc., 1973.

Un estudio de las maneras principales en que la sociedad y las escuelas promueven los estereotipos basados en el sexo. Examina las escuelas porque tienen un papel especial en la formación de los niños.

Goldberg, George. *East Meets West: The Story of the Chinese and Japanese in California*. (Curriculum Related Books) New York: Harcourt, 1970.

Muestra la discriminación que estas razas encontraron cuando trataban de hacerse parte de la vida americana.

Guthrie, Woodie. *Bound for Glory*. New York: Signet Books, 1970.

Una autobiografía notable que describe las observaciones del autor durante sus viajes de Oklahoma a California y el resto del país. Incluye una narración personal de la vida de los obreros en los campos de California durante la Depresión.

Mill, John Stuart y Mill, Harriet Taylor. *Essays on Sex Equality*. Alice S. Ross, editor. Chicago: University of Chicago Press, 1970.

Estos ensayos muestran las ideas de los Mill sobre las mujeres y la igualdad, ideas liberales del siglo pasado. Hablan del matrimonio y el divorcio, la sujeción y el sufragio de las mujeres, etc.

Toffler, Alvin, *Future Shock*. New York: Bantam Books, 1971.

Este libro "best-seller" aclara muchos problemas relacionados con los cambios sociales que se hacen cada día más rápidos. El capítulo 7 es especialmente pertinente al estudio de la vida organizada en una sociedad moderna que depende de la tecnología.

Frazier, Nancy and Sadker, Myra. *Sexism in School and Society*. New York: Harper and Row, Inc., 1973.

This is a study of the major ways in which both society and the schools reinforce sex stereotypes. The schools are singled out in particular because of their special role in shaping the child.

Goldberg, George. *East Meets West: The Story of the Chinese and Japanese in California*. (Curriculum Related Books) New York: Harcourt, 1970.

Emphasizes the discrimination these races faced when they attempted to become part of American life.

Guthrie, Woodie. *Bound for Glory*. New York: Signet Books, 1970.

A remarkable autobiography describing the observations of the author during his travels from Oklahoma to California and all over the land. Includes a personal account of farm labor in the fields of California during the Depression.

Mill, John Stuart and Mill, Harriet Taylor. *Essays on Sex Equality*. Alice S. Ross, editor. Chicago: University of Chicago Press, 1970.

These essays show the Mills' views on women and equality, a liberal view from the last century. Treats marriage and divorce, subjection and enfranchisement of women, etc.

Toffler, Alvin. *Future Shock*. New York: Bantam books, 1971.

This best-seller provides many insights into the problems of coping with accelerating social change. Chapter 7 is particularly relevant to any study of organized life in a modern technological society.

Uchida, Yoshiko. *Journey to Topaz: A Story of the Japanese-American Evacuation*. New York: Scribner, 1971.

Basado en las experiencias de una muchacha joven durante la Segunda Guerra Mundial cuando ella y su familia fueron reclusos en un campo de concentración.

Vlahos, Olivia. *Human Beginnings*. Greenwich, Connecticut: Fawcett Publications, Inc., 1972.

Demuestra que la sociedad humana se desarrolló como respuesta a la necesidad de sobrevivir.

Yinger, J. Milton. *Religion, Society and the Individual*. New York: Macmillan Company, 1957.

Investiga como las instituciones de la familia, la política, la educación y la religión forman los cimientos de la sociedad.

Uchida, Yoshiko. *Journey to Topaz: A Story of the Japanese-American Evacuation*. New York: Scribner, 1971.

Based on a young girl's experiences when she and her family were interned in a relocation center during World War II.

Vlahos, Olivia. *Human Beginnings*. Greenwich, Connecticut: Fawcett Publications, Inc., 1972.

Shows how human society developed in response to the need for survival.

Yinger, J. Milton. *Religion, Society and the Individual*. New York: Macmillan Company, 1957.

An investigation of the institutions of family, politics, education, and religion as the building blocks of society.

Glosario Glossary

GLOSARIO

ANTICUADO (Antiquated) Fuera de moda; antiguo.

BASE ECONOMICA (Economic Base) La manera en que se llevan las cuentas de una casa, negocio, o gobierno; se refiere a la producción, distribución y consumo de mercancías y riquezas.

BONOS (Bonds) Títulos de deuda del tesoro de un negocio o gobierno que prometen pagarle al portador una suma de dinero específica y con rédito para determinada fecha; una forma común de recaudar capital.

CASA DE VECINDAD (Tenement House) Un edificio dividido en apartamentos, hoy en día, específicamente uno situado en un barrio decaído y poblado con muchos habitantes.

CONCEJAL (Councilman, Councilwoman) Miembro de un concejo, especialmente del ayuntamiento de un pueblo o municipio.

CULTURA (Culture) Las tradiciones, creencias, formas sociales y características de un grupo étnico o social.

CHOVINISTA (Chauvinist) Alguien que tiene excesiva afición a un grupo o lugar particular.

DEMOLER (Raze) Derribar completamente; destruir.

DILEMA (Dilemma) Un problema que requiere que una decisión difícil sea tomada.

DINAMICA (Dynamics) El patrón del cambio o crecimiento de un objeto o una organización.

INCORPORAR (Incorporate) Formarse (individuos o unidades) en un grupo organizado legalmente que actúa como un individuo; formarse en una corporación con derechos y responsabilidades legales.

OPRIMIR (Oppress) Mantener sublevado con el uso cruel o injusto del poder, o la autoridad; dominar o controlar con violencia.

GLOSSARY

- ALLOCATION** (Subvención) A designation; the assignment of something for a special purpose. Special consideration to an enterprise or group in the distribution of resources.
- ANTIQUATED** (Anticuado) Old-fashioned; antique.
- BONDS** (Bonos) Interest-bearing certificates issued by a government or business promising to pay the holder a specified sum of money on a specified date; it is a common means of raising capital funds.
- CHAUVINIST** (Chovinista) A person who is excessively devoted or attached to a particular group or place.
- COUNCILMAN, COUNCILWOMAN** (Concejal) A member of a council, especially of the governing body of a city or town.
- CULTURE** (Cultura) The traditions, beliefs, social forms, and traits of an ethnic or social group.
- DILEMMA** (Dilema) A predicament or problem which requires that a difficult decision be made.
- DYNAMICS** (Dinámica) The pattern of change or growth in an object or organization.
- ECONOMIC BASE** (Base Económica) The principal way in which the management and expenditures are conducted in households, a business, or government; refers to production, distribution, and consumption of goods and wealth.
- INCORPORATE** (Incorporar) To form (individuals or units) into a legally organized group that acts as one individual; form into a corporation with legal rights and responsibilities.
- OPPRESS** (Oprimir) To keep down by the cruel or unjust use of power, or authority; rule or control through violence.

- PAPEL (Role)** Forma de actuar que la sociedad espera de la persona en una situación específica.
- PERSONALIDAD (Personality)** Lo que caracteriza a un individuo; la suma total de las distintas formas en que la persona reacciona y actúa en relación con los demás.
- SARCASTICO (Sarcastic)** El tratar de herir a alguien por medio de burlas o ridiculizándolo, diciendo lo opuesto de lo que realmente se quiere decir.
- SUBVENCION (Allocation)** Una designación; el asignar algo para un propósito especial. El favorecer ciertas empresas o grupos en la distribución de recursos.
- TRADICION (Tradition)** Costumbres o prácticas transmitidas y conservadas en un pueblo. Transmisión de historias, noticias, costumbres, narraciones, etc., hecha de generación en generación.
- VARICES (Varicose veins)** Condición en la cual las venas se dilatan anormalmente; muy común entre la gente mayor.

PERSONALITY (Personalidad) That which characterizes an individual; the sum total of ways in which a person reacts to and interacts with others.

RAZE (Demoler) To tear down completely; demolish.

ROLE (Papel) Way of acting that society expects of a person in a particular situation.

SARCASTIC (Sarcástico) Intent to hurt by mocking or ridicule, usually by saying the exact opposite of what one intends to say.

TENEMENT HOUSE (Casa de vecindad) A building divided into apartments, now specifically one in a neighborhood that is rundown and overcrowded.

TRADITION (Tradición) A long-established custom or practice that has the effect of an unwritten law; the handing down orally of stories, beliefs, and customs from generation to generation.

VARICOSE VEINS (Varices) A condition in which the blood veins of the legs are abnormally swollen; common among older people.