

DOCUMENT RESUME

ED 266 855

PS 015 651

AUTHOR Ekholm, Bodil; Hedin, Anna
TITLE 12 Daghem: Beskrivning av uppfostringsklimat och sociala relationer (Twelve Day Care Centers: A Multisite Comparison of Day-Care Climate and Social Relations).
INSTITUTION Linköping Univ. (Sweden). Pedagogiska Inst.
SPONS AGENCY Swedish Delegation for Social Research (Sweden).
REPORT NO ISBN-91-7372-746-6; LiU-PEK-AR-1
PUB DATE 84
NOTE 342p.; For related documents, see PS 015 648-654.
PUB TYPE Reports - Research/Technical (143)
LANGUAGE Swedish

EDRS PRICE MF01/PC14 Plus Postage.
DESCRIPTORS *Child Rearing; Comparative Analysis; *Day Care Centers; Early Childhood Education; Educational Environment; Foreign Countries; Models; Observation; *Organizational Climate; *Preschool Children; Teacher Responsibility; *Teacher Role
IDENTIFIERS *Sweden

ABSTRACT

Twelve day care centers in a Swedish commune were systematically observed. Centers were selected on the basis of responses to a questionnaire on attitudes about upbringing which was answered by all the personnel at the 104 day care centers in the commune. Four of the selected centers represented a so-called "present-focused" upbringing pattern, four a "future-focused" upbringing pattern, and the last four represented a mixture that was common in the commune. In this report each of the 12 centers is described according to the variables observed. These variables cover different aspects of the social relations between the children, between the children and the adults, the upbringing norms, and the patterns of control exerted. Contents also include a comparison of the centers that focuses on the traits which are common for all of the 12 centers as well as traits that are specific to the differing day care climates. This comparative analysis issues from a model of variables constituting a day care climate presented in a earlier report. (Author/RH)

 * Reproductions supplied by EDRS are the best that can be made *
 * from the original document. *



U.S. DEPARTMENT OF EDUCATION
NATIONAL INSTITUTE OF EDUCATION
EDUCATIONAL RESOURCES INFORMATION
CENTER (ERIC)

() This document has been reproduced as
received from the person or organization
originating it.

X Minor changes have been made to improve
reproduction quality.

• Points of view or opinions stated in this docu-
ment do not necessarily represent official NIE
position or policy.

ED266855

12 DAGHEM

Beskrivning av uppfostringsklimat och sociala relationer
Klimatprojektet
Arbetsrapport nr 5

Bodil Ekholm
Anna Hedin

Linköping januari 1984

PS 015651

"PERMISSION TO REPRODUCE THIS
MATERIAL HAS BEEN GRANTED BY

Bodil Ekholm
Anna Hedin

TO THE EDUCATIONAL RESOURCES
INFORMATION CENTER (ERIC) "

UNIVERSITETET I LINKÖPING
Pedagogiska institutionen
ARBETSRAPPORT LiU-PEK-AR-1

UNIVERSITETET I LINKÖPING
PEDAGOGISKA INSTITUTIONEN
ARBETSRAPPORT LiU-PEK-AR-1

12 DAGHEM

Beskrivning av uppfostringsklimat och sociala relationer
Klimatprojektet
Arbetsrapport nr 5

Bodil Ekholm
Anna Hedin

Linköping 1984-01-31

UNIVERSITETET I LINKÖPING
PEDAGOGISKA INSTITUTIONEN
ARBETSRAPPORT LiU-PEK-AR-1

12 DAGHEM

Beskrivning av uppfostringsklimat och sociala
relationer

Klimatprojektet

Arbetsrapport nr 5

ISBN 91-7372-746-6
ISSN 0281-7438

UNIVERSITETET I LINKÖPING
Pedagogiska institutionen
581 83 LINKÖPING
Tel 013/28 10 00

Abstract

TWELVE DAY-CARE CENTERS. A MULTISITE COMPARISON OF DAY-CARE CLIMATE AND SOCIAL RELATIONS

This study constitutes a part of the larger investigation "Studies of day-care climate and children's social and emotional behavior".

Twelve day-care centers in a commune were studied through systematic observations during each seven days (1982-1983). The centers were selected by an upbringing attitude questionnaire which was answered by all the personnel at the 104 day-care centers in the commune. Four of the selected centers represented a so called "present-focused" upbringing pattern, four a "future-focused" pattern and the last four represented a mixture that was common in the commune.

In this report each of the 12 centers are described according to the variables being observed. These variables cover different aspects of the social relations between the children, between the children and the adults, the upbringing norms and the patterns of control exerted. In the last chapter a comparison is made of the centers concerning traits which are common for all of the 12 centers as well as traits that are specific to the differing day-care climates. This comparative analysis issues from a model of what variables constitute a day-care climate (presented in an earlier report).

The research was funded by the Swedish Delegation of Social Research.

The report covers 327 pages.

Key words: Day-care climates, upbringing patterns, observational studies, pre-school children

Ekholm, B., Hedin, A., 1984
Department of Education and Psychology,
Linköping university
ISBN 91-7372-746-6
ISSN 0281-7438



Avdelning, institution, fakultet

Universitetet i Linköping
Pedagogiska institutionen

ISBN:

ISSN:

Rapportnr: 5

Upplagans storlek:

Datum: 1984-01-20

Reviderad: 1984-09-12

Projekt

Title: Studier av daghemsklimat och dess effekter på barns sociala och emotionella beteende.

12 daghem

Beskrivning av uppföstringsklimat och sociala relationer

Forfattare.

Bodil Ekholm, Anna Hedin

Uppdragsgivare:

ÖBF

82/14:1

Dnr:

Rapporttyp:

- Ansökan
- Delrapport
- Reserapport
- Slutrapport
- Övrig rapport

Rapportspråk:

- Svenska
- Engelska
- _____

Sammanfattning (högst 150 ord)

Rapporten är en redogörelse för en intensivstudie av tolv daghems uppföstringsklimat inom en kommun. Daghemmen är utvalda för att representera olika uppföstringsklimat (framtidssinriktat respektive bakriktat klimat och det i kommunen vanligast förekommande klimatet).

Varje daghem beskrivs utifrån de variabler som observerats under en 7-dagarsperiod. Dessa variabler belyser vad barnen på daghemmen sysslar med, hur barnens förhållande till varandra är, hur vuxnas relation till barnen är, vilka fostransnormer som råder samt vilket styrningsmönster som finns. I slutkapitlet redovisas de drag som är generella för de tolv daghemmen samt de drag som synes specifika för de olika klimattyperna, utifrån en tidigare presenterad tankemodell över daghemsklimat.

Nyckelord (högst 8)

BEST COPY AVAILABLE

INNEHÅLLSFÖRTECKNING

	Sid
Förord	
Inledning	1
Genomförande av undersökningen	5
Observationsmetod	6
Uppläggning av daghemsbeskrivningen	8
Daghem A	9
Barn	10
Personal	11
De vuxnas arbetsrelation	12
Målsättningen med arbetet	13
Hur ser veckan ut?	13
Daghemmet i siffror	15
Styrd verksamhet, systematiska observationer	20
Samlingar	20
Läsgrupper	20
Styrd verksamhet, ur observatörens perspektiv	21
Samlingar	21
Sexårssamlingar	22
Läsgrupper	23
Fri lek, systematiska observationer	25
Fri lek, ur observatörens perspektiv	25
Inomhus	25
Utomhus	26
Rutinaktiviteter, systematiska observationer	27
Rutinaktiviteter, ur observatörens perspektiv	27
Lunch	27
Fruktstund	28
Tambur	28
Deltagande i daghemmets verksamhet	29
Sammanfattande kommentarer	30
Karakteristiska drag för A jämfört med de övriga daghemmen	30
Observatörens funderingar	30
Daghem B	32
Barn	33
Personal	34
De vuxnas arbetsrelation	35
Målsättningen med arbetet	36
Hur ser veckan ut?	37
Ansvarsområden	38
Daghemmet i siffror	38
Styrd verksamhet, systematiska observationer	43
Samlingar	43
Läsgrupper	43
Styrd verksamhet, ur observatörens perspektiv	43
Samlingar	43
Läsgrupper	44
Fri lek, systematiska observationer	46
Fri lek, ur observatörens perspektiv	47
Inomhus	47
Utomhus	49

	Sid
Rutinaktiviteter, systematiska observationer	50
Rutinaktiviteter, ur observatörens perspektiv	50
Lunch	50
Tambur	51
Sammanfattande kommentare.	52
Karakteristiska drag för B jämfört med de övriga daghemmen	52
Observatörens funderingar	52
 Daghem C	 53
Barn	54
Personal	55
De vuxnas arbetsrelation	56
Målsättningen med arbetet	57
Hur ser veckan ut?	58
Daghemmet i siffror	59
Styrd verksamhet, systematiska observationer	65
Samlingar	65
Styrd verksamhet, ur observatörens perspektiv	66
Samlingar	66
Frågasaktivitet	69
Läsgrupper	70
Fri lek, systematiska observationer	71
Fri lek, ur observatörens perspektiv	72
Inomhus	72
Utomhus	73
Rutinaktiviteter, systematiska observationer	75
Rutinaktiviteter, ur observatörens perspektiv	76
Lunch	76
Tambur	77
Deltagande i daghemmets verksamhet	77
Sammanfattande kommentarer	78
Karakteristiska drag för C jämfört med de övriga daghemmen	78
Observatörens funderingar	78
 Daghem D	 80
Barn	81
Personal	82
De vuxnas arbetsrelation	83
Målsättningen med arbetet	83
Hur ser veckan ut?	84
Daghemmet i siffror	85
Styrd verksamhet, systematiska observationer	91
Samlingar	91
Läsgrupper	91
Styrd verksamhet, ur observatörens perspektiv	92
Samlingar	92
Läsgrupper	93
Fri lek, systematiska observationer	94
Fri lek, ur observatörens perspektiv	94
Inomhus	94
Utomhus	95
Rutinaktiviteter, systematiska observationer	98
Rutinaktiviteter, ur observatörens perspektiv	98
Lunch	98
Tambur	99
Deltagande i daghemmets verksamhet	99

	Sid
Sammanfattande kommentarer	100
Karakteristiska drag för D jämfört med de övriga daghemmen	100
Observatörens funderingar	100
Daghem E	102
Barn	103
Personal	104
De vuxnas arbetsrelation	105
Målsättningen med arbetet	105
Hur ser veckan ut?	106
Daghemmet i siffror	107
Styrd verksamhet, systematiska observationer	113
Samlingar	113
Läsgrupper	113
Styrd verksamhet, ur observatörens perspektiv	113
Samlingar	113
Läsgrupper	117
Fri lek, systematiska observationer	118
Fri lek, ur observatörens perspektiv	119
Inomhus	119
Utomhus	120
Rutinaktiviteter, systematiska observationer	121
Rutinaktiviteter, ur observatörens perspektiv	121
Lunch	121
Tambur	122
Deltagande i daghemmets verksamhet	123
Sammanfattande kommentarer	124
Karakteristiska drag för E jämfört med de övriga daghemmen	124
Observatörens funderingar	124
Daghem F	125
Barn	126
Personal	127
De vuxnas arbetsrelation	128
Målsättningen med arbetet	129
Hur ser veckan ut?	130
Daghemmet i siffror	130
Styrd verksamhet, systematiska observationer	136
Samlingar	136
Läsgrupper	136
Styrd verksamhet, ur observatörens perspektiv	137
Samlingar	137
Läsgrupper	138
Fri lek, systematiska observationer	140
Fri lek, ur observatörens perspektiv	140
Inomhus	140
Utomhus	142
Rutinaktiviteter, systematiska observationer	143
Rutinaktiviteter, ur observatörens perspektiv	143
Lunch	143
Tambur	145
Deltagande i daghemmets verksamhet	143
Sammanfattande kommentarer	146
Karakteristiska drag för F jämfört med de övriga daghemmen	146
Observatörens funderingar	146

	Sid
Daghem G	148
Barn	149
Personal	150
De vuxnas arbetsrelation	150
Målsättningen med arbetet	151
Hur ser veckan ut?	153
Daghemmet i siffror	154
Styrd verksamhet, systematiska observationer	160
Samlingar	160
Läsgrupper	160
Styrd verksamhet, ur observatörens perspektiv	161
Samlingar	161
Läsgrupper	163
Fri lek, systematiska observationer	164
Fri lek, ur observatörens perspektiv	165
Inomhus	165
Utomhus	166
Rutinaktiviteter, systematiska observationer	168
Rutinaktiviteter, ur observatörens perspektiv	168
Lunch	168
Tambur	169
Deltagande i daghemmets verksamhet	170
Sammanfattande kommentarer	171
Karakteristiska drag för G jämfört med de övriga daghemmen	171
Observatörens funderingar	171
Daghem H	173
Barn	174
Personal	175
De vuxnas arbetsrelation	176
Målsättningen med arbetet	176
Hur ser veckan ut?	177
Daghemmet i siffror	178
Styrd verksamhet, systematiska observationer	184
Samlingar	184
Läsgrupper	184
Styrd verksamhet, ur observatörens perspektiv	184
Samlingar	184
Läsgrupper	186
Fri lek, systematiska observationer	187
Fri lek, ur observatörens perspektiv	188
Inomhus	188
Utomhus	190
Rutinaktiviteter, systematiska observationer	192
Rutinaktiviteter, ur observatörens perspektiv	192
Lunch	192
Tambur	193
Deltagande i daghemmets verksamhet	193
Sammanfattande kommentarer	194
Karakteristiska drag för H jämfört med de övriga daghemmen	194
Observatörens funderingar	194

	Sid
Daghem K	196
Barn	197
Personal	198
De vuxnas arbetsrelation	199
Målsättningen med arbetet	200
Hur ser veckan ut?	200
Daghemmet i siffror	202
Styrd verksamhet, systematiska observationer	207
Samlingar	207
Läsgrupper	207
Styrd verksamhet, ur observatörens perspektiv	208
Samlingar	208
Läsgrupper	209
Fri lek, systematiska observationer	210
Fri lek, ur observatörens perspektiv	211
Inomhus	211
Utomhus	213
Rutinsituationer, systematiska observationer	214
Rutinsituationer, ur observatörens perspektiv	215
Lunch	215
Fruktstund	216
Tambur	216
Deltagande i daghemmets verksamhet	217
Sammanfattande kommentarer	218
Karakteristiska drag för K jämfört med de övriga daghemmen	218
Observatörens funderingar	218
Daghem L	220
Barn	221
Personal	222
De vuxnas arbetsrelation	223
Målsättningen med arbetet	225
Hur ser veckan ut?	226
Daghemmet i siffror	227
Styrd verksamhet, systematiska observationer	233
Samlingar	233
Styrd verksamhet, ur observatörens perspektiv	234
Samlingar	234
Läsgrupper	236
Fri lek, systematiska observationer	237
Fri lek, ur observatörens perspektiv	238
Inomhus	238
Utomhus	240
Rutinsituationer, systematiska observationer	242
Rutinsituationer, ur observatörens perspektiv	242
Lunch	242
Tambur	244
Deltagande i daghemmets verksamhet	244
Sammanfattande kommentarer	245
Karakteristiska drag för L jämfört med de övriga daghemmen	245
Observatörens funderingar	245

	Sid
Daghem M	247
Barn	248
Personal	249
De vuxnas arbetsrelation	250
Målsättningen med arbetet	251
Hur ser veckan ut?	252
Daghemmet i siffror	254
Styrd verksamhet, systematiska observationer	259
Samlingar	259
Läsgrupper	259
Styrd verksamhet, ur observatörens perspektiv	260
Samlingar	260
Läsgrupper	262
Fri lek, systematiska observationer	264
Fri lek, ur observatörens perspektiv	265
Inomhus	265
Utomhus	266
Rutinaktiviteter, systematiska observationer	267
Rutinaktiviteter, ur observatörens perspektiv	268
Lunch	268
Tambur	269
Deltagande i daghemmets verksamhet	269
Sammanfattande kommentarer	270
Karakteristiska drag för M jämfört med de övriga daghemmen	270
Observatörens funderingar	270
Daghem N	272
Barn	273
Personal	274
De vuxnas arbetsrelation	275
Målsättningen med arbetet	276
Hur ser veckan ut?	278
Daghemmet i siffror	279
Styrd verksamhet, systematiska observationer	284
Samlingar	284
Läsgrupper	284
Styrd verksamhet, ur observatörens perspektiv	285
Samlingar	285
De åldersgrupperade samlingarna	287
Läsgrupper	290
Fri lek, systematiska observationer	292
Fri lek, ur observatörens synpunkt	292
Inomhus	292
Utomhus	296
Rutinaktiviteter, systematiska observationer	298
Rutinaktiviteter, ur observatörens perspektiv	298
Lunch	298
Tambur	301
Deltagande i daghemmets verksamhet	301
Sammanfattande kommentarer	303
Karakteristiska drag för N jämfört med de övriga daghemmen	303
Observatörens funderingar	303

	Sid
Slutkapitel	305
Generella likheter mellan de 12 daghemmen	308
Olikheter mellan nutids- och framtidsinriktade daghem	309
Avslutande kommentarer	310
Referenslista	312
Bilagor	
Kodningssystemet (1 a)	313
Kodschema (1 b)	320
Observationsblankett (1 c)	324
Schema för lokaler (2)	325
Brev till daghemmen (3 a)	326
Brev till föräldrarna (3 b)	327

FÖRORD

Föreliggande rapport är en av delrapporterna i forskningsprojektet "Studier av daghemsklimat och dess effekter på barns sociala och emotionella beteende". Detta projekt bedrivs sedan 1981 vid Pedagogiska Institutionen, Universitetet i Linköping av Anna Hedin, Bodil Ekholm och Mats Ekholm. Projektet finansieras för närvarande av Delegationen för Social forskning samt Rädna Barnen.

Syftet med denna delrapport är att beskriva de tolv daghem som besökts och intensivstuderats under november 1982 till juni 1983. Vår ambition är i detta steg att ge en beskrivning av varje enskilt daghem utifrån observationer av daghemmens verksamhet och intervjuer med dess personal. Vi vill ge en så mångfacetterad bild som möjligt av verksamheten och de personer som formar daghemmet.

Vilken organisation som helst som utsätts för en så ingående granskning som vi gjort av de tolv daghemmen uppvisar både fördelaktiga och mindre fördelaktiga sidor. Trots vetskapen om att även mindre fördelaktiga sidor av verksamheten måste framkomma, har de utvalda daghemmen öppet tagit emot oss, och villigt lämnat all information som vi önskat. Efter genomförandet av vår iakttagelseperiod har de enskilda daghemmen varit mycket intresserade av att få del av våra resultat. Personalen har efterlyst våra reaktioner på sin verksamhet, eftersom daghemspersonal känner behov av att utveckla sitt arbete. De kortfattade återkopplingar som gjorts efter varje avslutad undersökningsperiod har mottagits mycket positivt.

Vi riktar ett stort tack till de tolv daghem som tillåtit oss ta del av sin verksamhet och vilka visat en positiv och vänlig inställning till vår forskning. Vi vill också tacka den referensgrupp med representanter från SKAF och SFL samt från Socialförvaltningen som underlättat genomförandet av studien.

För att få utföra en studie av det här slaget krävs att man får samverka med en kommun som har en framsynt och välvillig inställning till forskning. Linköpings Kommuns Socialförvaltning har en sådan inställning. Vi tackar för att vi har fått studera dess daghemsverksamhet.

Vi tackar också Karin Magnusson som dels renskrivit det omfattande manuskriptet och dels ritat samtliga figurer.

INLEDNING

Daghems klimat är ett sammanfattande begrepp för daghemspersonalens arbets- klimat och det uppfostringsklimat som råder för barnen (Ekholm, B, Ekholm, B, Hedin, A 1982). Studiens syfte är att beskriva och analysera existerande daghems klimat och deras effekter på barnens sociala och emotionella beteende. Centrala begrepp vad gäller uppfostringsklimatet är *nuinriktat* arbetssätt sätt, det vill säga de vuxna reglerar och löser de flesta av de naturliga problemsituationer som barn ställs inför, och *framtidssinriktat* arbetssätt, det vill säga de vuxna överlämnar till barnen att själva ta ställning till lösningen av olika situationer - en träning för framtida självständighet. Dessa begrepp bygger ursprungligen på Schaefers tankar om uppfostran i två dimensioner, graden av kontroll och graden av värme (Schaefer, E 1959).

Studien har genomförts i huvudsakligen fyra steg enligt nedan:

SYFTE	METOD
1. Att finna kontrasterande daghem vad gäller personalens arbetssätt. (Ekholm, B, Ekholm, M, Hedin, A 1982)	Enkät angående hur barnomsorgsperso- nal brukar handla respektive skulle vilja handla i konkreta arbetssitua- tioner där valalternativen finns på en skala från <i>nuinriktat</i> arbetssätt till <i>framtidssinriktat</i> arbetssätt. Enkäten bjöds hösten 1982 till samt- lig daghemspersonal i Linköpings kommun.
2. Att välja ut fyra daghem med <i>nuinriktat</i> arbetssätt, fyra med <i>framtidssinriktat</i> arbetssätt och fyra representativa för kommunens vanligaste mönster	Analys av enkätsvaren och urval utifrån en sammanvägning av persona- lens svar på hur de brukar respek- tive skulle vilja göra på respektive daghem. Vid urvalet har även beak- tats vissa strukturella bakgrunds- variabler (Ekholm, B, Ekholm, M, Hedin, A 1983)

- | | |
|---|--|
| 3. Att beskriva de 12 daghemmens arbetssätt, relationerna mellan vuxna och barn och barn och barn samt de vuxnas upplevelse av sin arbetsmiljö. | Intensivundersökning av varje daghem i 14 dagar med hjälp av <i>observationer</i> , <i>intervjuer</i> med de vuxna samt <i>bildenkäter</i> med barnen. |
| <hr/> | |
| 4. Att se stabiliteten i personalens uppfattning om sitt arbetssätt. | Förnyad enkätundersökning med samma formulär och till samma målgrupp hösten 1983. |

I denna rapport belyses det tredje syftet.

I enkäten (steg 1) presenterades barnomsorgspersonalen tio situationsbeskrivningar om vardagliga händelser på daghem. För var och en av händelserna ombads de välja ett av fyra presenterade handlingsalternativ för hur de "brukade" handla och ett för hur de "skulle vilja" handla.

Varje persons svar på var och en av dessa tio situationer tilldelades sedan ett numeriskt värde där 4 representerade ett val av det alternativ som beskrev minst vuxningrepp i situationen och 1 mest vuxningrepp. Värdena 2 och 3 tilldelades mittalternativen.

Situationerna betraktades som likvärdiga och varje persons poäng summerades över dem. Som mest kunde därigenom en enskild person få värdet 40 och som minst värdet 10. Poängen räknades ut separat för hur man "brukade" handla och hur man "skulle vilja" handla.

Som beskrivs i arbetsrapport 4 (Ekholm et al. 1983) befann sig svaren på enkäten om personalens arbetssätt och därmed även kommunens daghem inom ett rätt begränsat område av den teoretiska fördelningen av undersökningsvariabeln och en dragning åt ett nuinriktat arbetssätt var tydlig.

I figuren nedan visas hur poängen fördelade sig över hela gruppen av svarande.

Antal personer med en viss poäng i % (n = 887)

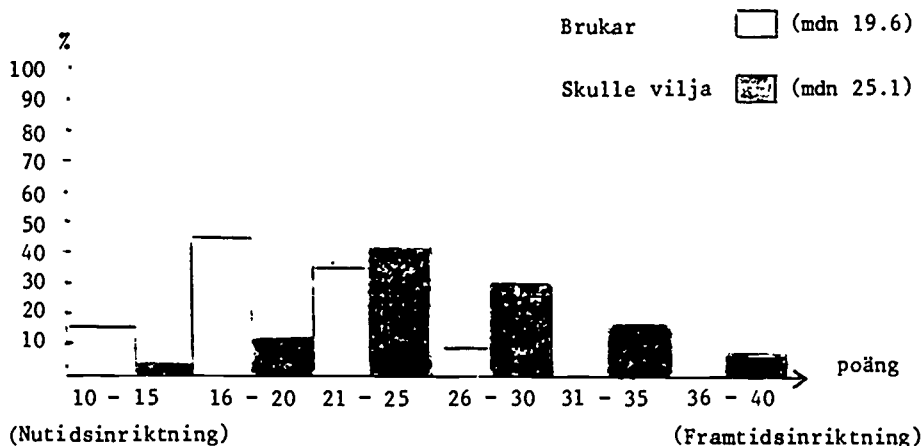

Figur 1. Fördelningen över kommen vad gäller barnomsorgspersonalens svar på en enkät hösten 1982 om arbetsättet. Personalen har på 10 frågor dels uppgivit hur de brukar handla, dels hur de skulle vilja handla. Poängen 40 motsvaras av en mycket hög grad av framtidsinriktning, poängen 10 av en hög grad av nutidsinriktning i personalens uppfostringsattityder. I figuren visas fördelningarna för både "brukar" och "skulle vilja". (Jönsson, A 1984)

Som synes är dragningen åt ett nutidsriktat arbetssätt tydligare vad gäller "hur man brukar göra" än "hur man skulle vilja göra" där svarsmonstret har sin tyngdpunkt något mer åt det framtidsinriktade arbetssättet. Efter en sammanvägning av enkätsvaren per daghem (Ekholm et al 1983) fördelar sig daghemmen ungefär enligt nedanstående mönster. I figuren har lägena för de 12 daghem som utvalts för intensivstudien markerats med kryss.

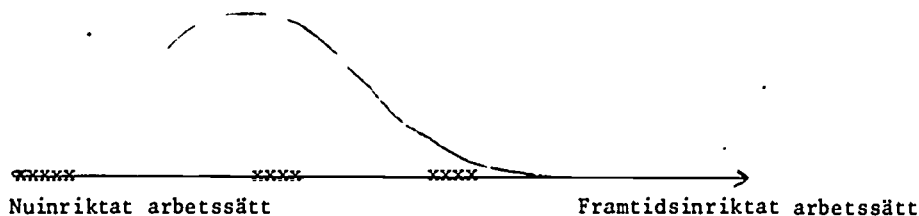

Figur 2. Ungefärlig position för 12 utvalda daghem i en approximativ fördelning av de 104 daghemmen på ett kontinuum som löper från nutidsriktat till framtidsinriktat arbetssätt.

Som nämnts i rapport 4 eftersträvades också en viss spridning vad gäller några olika strukturella variabler mellan de utvalda 12 daghemmen; hur spridningen blev visas i nedanstående tabell.

Tabell 1. Vilken daghemstyp, vilket personalantal och barnantal samt vilken ålderssammansättning som återfanns på 12 daghem som intensivstuderats. Varje daghem har markerats med en bokstav som sedan återkommer i respektive daghemsbeskrivning. I rapport 4 (Ekholm et al 1983) beskrivs på sid 5-7 förhållanden i hela kommunen.

	Daghemstyp *				Personalantal			Barnantal			Åldersgrupp	
	Daghem	Lekhall	Hemvist	Villa Udda	6-10	10-15	>15	<=20	21-40	>41	1-10 år	Övriga
Framtidsinriktat arbetssätt	F	1				1			1			1
	G		1		1			1			1	
	K		1		1			1			1	
	M			1		1			1			1
Genomsnittligt daghem	A		1		1			1			1	
	C			1			1			1		1
	D			1		1		1			1	
	N	1				1			1			1
Målinriktat arbetssätt	B		1		1			1			1	
	E	1				1				1		1
	H			1		1		1				1
	L			1		1		1			1	

Daghemstyperna beskrivs närmare i Ekholm et al 1983.

Daghemmen har studerats under perioden november 1982 - juni 1983. De beskriver av de båda projektarbetarna enligt nedanstående tidsordning.

Månad	Nov	Nov/Dec	Jan	Feb	Mars	April	Maj	Maj/Juni
Daghem	N*	H, L	E*	A, K	F*	B, M	C*	D, G

De daghem som markerats med asterisk har observerats av två observatörer samtidigt.

Vid besöken genomfördes observationer, intervjuer samt bildenkäter med barnen. Observatörerna hade innan fältundersökningen startade samtränat sig i observationstekniken på ett daghem i en annan kommun.

För att möjliggöra återkommande beräkning av interbedömaröverensstämmelsen vad gäller observationerna har en tredjedel av daghemmen bedömts av båda observatörerna tillsammans. De största daghemmen (vad gäller barnantalet) har studerats på detta sätt. Utifrån dessa samtidiga observationer har interbedömaröverensstämmelsen beräknats på totalt 480 observationstillfällen enligt formeln "överensstämmelseprocent = överensstämmande observationer / överensstämmande + icke överensstämmande observationer x 100 (Hollenbeck, A 1978, sid 7). Överensstämmelseprocenten uppgår till i genomsnitt 81 % över samtliga fyra daghem. Överensstämmelsen mellan de båda bedömarna växte stadigt ju fler daghem som hade observerats. På det första daghemmet som de båda bedömarna gemensamt observerade blev överensstämmelsen 74 %, på det andra 80 %, det tredje 85 % och det fjärde 88 %.

Överensstämmelsen bedöms som tillfredsställande och ökningen i de återkommande bedömningarna visar att en så kallad negativ "Observerdrift" (Prescott, E 1972, Hollenbeck, A 1978) ej kan anses ha förekommit. Snarare finns en tendens till att bedömarna gradvis ökat sin observationsskicklighet.

Genomförandet av undersökningen

De 12 daghemmen meddelades skriftligt i oktober 1982 (bilaga 3a) om att de kommit med i undersökningsgruppen. Ingen på daghemmen reagerade uttalat negativt på uttagningen. Någon vecka före varje undersökningsperiod besöktes respektive daghem av observatörerna som då återigen förklarade och diskuterade undersökningens uppläggning och metodiska genomförande med all personal. En viss oro fanns inför hur det kunde kännas att bli observerad och intervjuad med bandspelare, oron var dock mestadels blandad med förväntan.

Föräldrarna på varje daghem informerades skriftligt om undersökningen veckan innan observatörerna började sitt arbete (bilaga 3b).

Efter varje undersökningstillfälle har daghemmen ånyo besökts varvid observatörerna givit en kort sammanfattande spegling av daghemmet verksamhet och diskuterat denna med all personal.

Varje daghem har besökts under en 14-dagarsperiod varvid verksamheten följts med hjälp av observationer under sju heldagar. Under resten av perioden har alla vuxna (n = 99) intervjuats och svarat på en kortare enkät samt alla

barn mellan 4 - 7 år (n = 145) svarat på en bildenkät. Resultaten av de två sistnämnda undersökningarna redovisas i två separata kommande rapporter med undantag för de delar av vuxenintervjuerna som berört målsättningsfrågor vilka redovisas nedan.

Observationsmetod

Målet med observationerna har varit att få en så täckande bild som möjligt av vad som händer under en dag för barn i åldrarna 3-7 år. Observationerna har därför spritts mellan daghemmets olika rum. Fasta rutiner som måltider utomhusvistelser och samlingar har dock observerats regelbundet. På de daghem där skolbarn och mindre barn ingått i samma grupp har dessa observerats enbart vid de tillfällen de varit tillsammans med förskolebarnen. På de daghem där flera avdelningar funnits har ungefär lika många observationer per situationstyp gjorts på var och en av avdelningarna. Vid databearbetningen har dock avdelningarna ej hållits isär. I de fall barn och vuxna gett sig iväg från daghemmet på utflykt har observatören stannat på daghemmet med resterande barngrupp eller skjutit upp observationerna till en senare dag.

Observationerna har ägt rum mellan klockan 8.30 - 15.10 under sju dagar. I början av varje dag har observationsperioderna fördelats på daghemmets lokaler med undantag för tidigare nämnda fasta rutiner. Vi har försökt att få en jämn spridning av observationerna i alla lokaler över alla tidsperioder. I de fall en utvald lokal visat sig vara tom har denna ersatts med nästkommande i tidsordning. Daghemmens utnyttjande av lokalerna har varit sådan att detta ersättningsystem ofta fått användas. Detta framgår också av skisserna över hur ofta lokalerna använts i början av respektive daghemsbeskrivningar.

Observationerna har skett under tiominutersperioder, följda av fem minuters uppehåll för att observatören skulle hinna registrera samt förflytta sig till nästa observationslokal.

I observationerna har vi försökt täcka följande variabler:

Situationsbeskrivande	A	Lokal
variabler:	B	Tidsperiod
	C	Barngruppens storlek
	D	Personalantal
	E	Aktivitet i barngruppen

- Bedömningsvariabler:
1. Vuxenaktivitet
 2. Samverkan i barngruppen
Samverkan mellan vuxna och barn
 3. Beteenden bland barn som hindrar samverkan i barngrupperna
Beteenden bland vuxna som hindrar samverkan i barngrupperna
 4. Självständighet bland barnen
Vuxnas egenaktivitet och initiativtagande
 5. Osjälvständighet bland barnen
Brist på egenaktivitet bland de vuxna
 6. Normförmedling i barngruppen
Normförmedling från de vuxna gentemot barnen
 7. Inflytande över verksamheten

Observationerna har varit strukturerade efter ett kodsysteem där observatören efter varje tiominutersperiod först tagit ställning till om perioden dominerats av samverkan eller icke-samverkan och om självständighet eller osjälvständighet dominerat. Observatören har sedan kunna registrera sitt samlade intryck av såväl de vuxnas som barnens agerande inom den valda huvudkategorin i två - sex kodalternativ/kategori. Möjlighet har också funnits att koda båda huvudalternativen (exempelvis både samverkansbeteenden och beteenden som utgjort hinder för samverkan) om det varit omöjligt att urskilja ett dominerande mönster eller om beteendena dominerat halva tiden var. Strävan har hela tiden dock varit att välja *en* huvudkategori. En närmare redovisning av de använda kodsysteemet återfinns i bilaga (1 a, b, c).

För varje observationstillfälle har också så många detaljer som möjligt noterats angående händelseförlopp och replikväxling.

På vart och ett av daghemmen har cirka 175 tiominutersperioder observerats och bedömts (totalt cirka 2 100), 73 % av dessa observationer har gällt hela barngruppen (totalt cirka 1 524) medan 14 % av dem (totalt cirka 288) gällt enskilda barn som placerats med förtur. Lika många observationer har också gällt ett "kontrollbarn" som matchats mot förtursbarnet vad gäller kön, ålder och i möjligaste mån vistelsetid. Redovisningen av de enskilda barnobservationerna sker separat i en kommande rapport.

Bearbetningen av observationsdata har skett med hjälp av dataprogram ur SPSS (1975).

Vid sidan av observationer, intervjuer och bildenkäter har information också erhållits via personalen, oftast föreståndaren, om olika strukturella förhållanden som kan vara av vikt för en helhetsförståelse av daghemmen. Exempel på sådana förhållanden är karaktäristik av det bostadsdistrikt daghemmet är beläget i, barngruppens sociala bakgrund, personalgruppens bakgrund och tjänstgöringsförhållanden samt barn- och personalrörlighet.

Uppläggning av daghemsbeskrivningarna

Daghemmen beskrivs i det följande vart och ett för sig i en följd från A-N.

Vi har i vår beskrivning valt att dela in daghemmens verksamheter i tre olika typer av aktiviteter - nämligen:

- Styrd verksamhet (samlingar och läsgrupper)
- Rutinaktiviteter (lunch, mellanmål, på- och avklädning)
- Fri lek

Inom varje kapitel beskrivs först daghemmets strukturella förhållanden. Därefter följer en redovisning av daghemmets totala verksamhet utifrån de systematiska observationerna.

Sedan redovisas verksamheten uppdelad i de tre olika aktivitetstyperna. Dessa tre beskrivs utifrån de systematiska observationerna, men också utifrån de mer fylliga noteringar av händelseförloppet av mer socialantropologiskt slag, som vi fortlöpande fört parallellt med det systematiska kategoriserandet.

Varje kapitel avslutas med sammanfattande kommentarer. Där ges karakteristiska drag av daghemmet i förhållande till de andra daghemmen, samt en subjektiv tolkning av hur vi förstått det enskilda daghemmets klimat.

DAGHEM A

Detta är ett hemvistdaghem som tillhör en leklada tillsammans med tre andra hemvister. Det är två år gammalt.

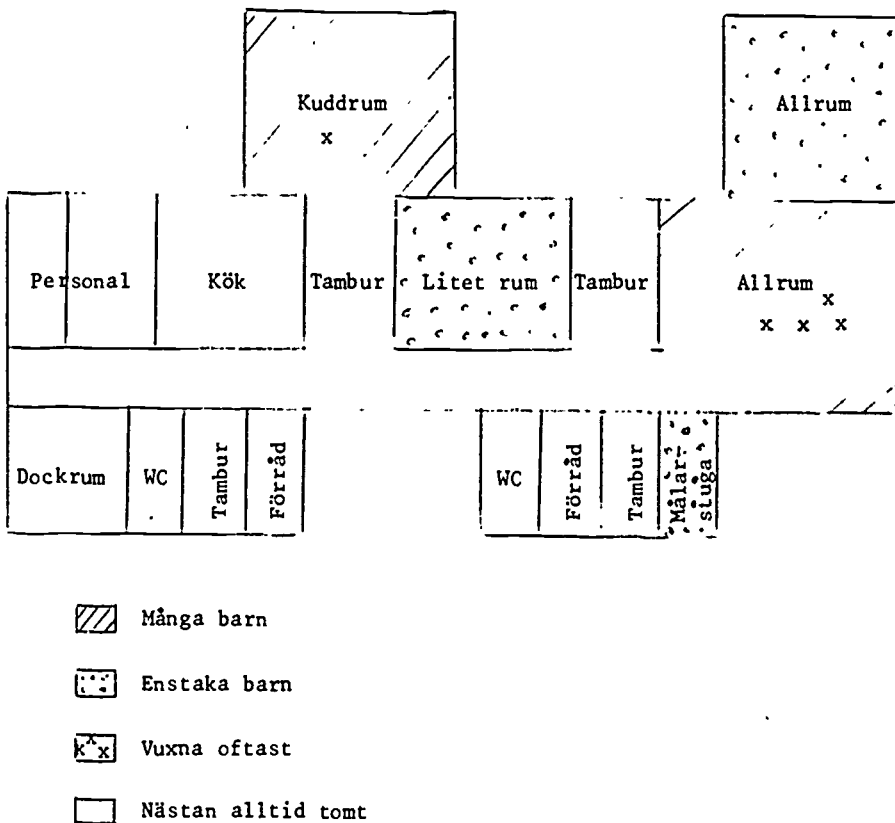

Figur 1. Skiss över daghemmet och lokalernas användning under fri lek

Daghemmet består av två hopbyggda radhus med två ingångar och två tamburer för barnen. Det finns också två kök, det ena används för matlagning, det andra är möblerat med två stora bord där man äter och i övrigt spelas spel här eller målas, pusslas och på golvet sitter de små och bygger lego eller

kör med bilar. I detta kök dricker också personalen kaffe tillsammans med barnen som då har fruktstund på förmiddagen. Innanför detta kök finns ett vardagsrum. Där har man samling före maten, läsgrupp eller sitter och lyssnar på band. Från köket går en lång korridor där ingångar till de övriga utrymmena finns. Ett kuddrum finns i anslutning till det ena kapprummet. Här bygger barnen och hoppar omkring, samt vissa större samlingar har man också härinne. Två smårum har utnyttjats till dockrum och kladdrum. Dockrummet utnyttjas också som sovrum för småbarnen under förmiddagen och eventuellt efter maten också, detta ger rummet begränsad användningstid. I kladdrummet får bara ett par barn plats åt gången. Sexårssamlingarna är i det lilla rum som ligger mellan kapprummen. Härinne kan barnen också sitta och pyssla med olika aktiviteter.

Runt omkring själva huset finns en liten gård. På baksidan finns således i närheten en isbana som föräldrarna i området har gjort i ordning. En kort promenad från daghemmet finns flera pulkabackar och i anslutning till daghemmet har barn och vuxna spårat ett skidspår som de åker runt i. En liten bit bort finns ytterligare en isbana, där de träffar barn från andra hemvister. På vår och sommar finns möjlighet att spela fotboll på baksidan av huset och sandlåda finns också.

Barnen vistas ungefär lika lång tid (cirka 30 %) i kuddrummet som i det större allrummet. Under 20 % är barnen i det lilla rummet och utomhus vistas de 10 % av tiden.

Barn

På daghemmet finns barn i åldrarna ett - tio år och gruppens åldersfördelning är följande:

Tabell 1. Barnens åldersfördelning (n = 19)

Ålder	0-1 år	1-2 år	2-3 år	3-4 år	4-5 år	5-6 år	6-7 år	Skolbarn	Totalt barn
Antal	-	1	1	1	3	3	3	7	19

Sammanlagt finns alltså 19 barn, varav tio stycken är pojkar och nio stycken är flickor. Under förmiddagarna (klockan 8.30 - 11.30) kommer dessutom fem stycken barn som går i deltidsförskola. Det innebär att de deltar i sexårsverksamheten på hemvisten. Av de 19 barnen finns tio syskon (fem syskonpar).

Det är endast fyra barn som vistas heltid på daghemmet, resten är här på deltid och av dem har åtta stycken oregelbunden vistelsetid. Under 1982 har tre skolbarn slutat och tre nya förskolebarn har skrivits in, barnörligheten har alltså varit 16 %. Två barn är inskrivna på grund av sociala skäl, de är båda deltidsbarn.

Övervägande delen av barnens föräldrar är tjänstemän (63 %), de flesta med en lägre utbildning (tre fjärdedelar). 37 % är arbetare och av dessa har två tredjedelar yrkesutbildning. Inget barn har ensamstående förälder.

Personal

På A arbetar fyra kvinnor och en man samt en barnsköterska som har pool-tjänst. Pooltjänsten delas mellan två hemvister. Föreståndaren är stationerad på lekladan och deltar inte i hemvistarbetet.

Tabell 2. Personalens yrkestillhörighet och tjänstgöringsgrad (n = 5)

Yrkestill- hörighet	Tjänstgö- ringsgrad	Förskol- lärare	Fritids- pedagog	Barn- skötare	Utan ut- bildning	Totalt
	100 %	1	1	1		3
	75 %			1		1
	* 25 %				1	1
		1	1	2	1	5

* Kokerskan som har 50 % tjänstgöring i köket och 25 % i barngruppen.

Tre av personalen har varit anställda sedan starten (två år) och de två andra har varit här ett år eller mindre. Ett par har erfarenhet från jobb med utvecklingsstörda barn och en har arbetat i affär före sin utbildning. Fyra stycken har egna barn. Personalens ålder varierar från 24 år - 43 år med en medelålder på 32 år. Under senaste året har en person slutat.

Under vår observationsperiod var en elev från barnskötarutbildningen närvarande och en AMS-arbetare.

Grovplanering för verksamheten sker tillsammans med andra hemvisterna, då diskuteras sådant som ladverksamheten, vem som ska vara där och när detta ska ske. Finplanering för en längre period sker på kvällstid, då personalen

har möte, cirka en gång/månad. Dessutom har man planering varje fredag efter lunch, då man fastställer schemat för nästkommande vecka. Barnen har då ingen lässtund utan sitter själva i rummet bredvid och lyssnar på band. Sexårsgruppens verksamhet planeras av den som har ansvaret för den, vissa delar tillsammans med andra hemvisters sexårsledare eftersom vissa gemensamma aktiviteter förekommer. När det gäller skolbarnens verksamhet planeras och genomförs den till stor del tillsammans med en av de andra hemvisterna. Ett skäl till detta är att det blir mer av en grupp på det sättet för att det är så få barn närvarande samtidigt på respektive hemvist. Dessutom arbetar de båda fritidspedagogerna bra tillsammans och anser att de kan utveckla verksamheten bättre på detta sätt.

Inskolningen sker så att en vuxen ansvarar för ett speciellt barn och följer upp med föräldrasamtal senare. Flera gånger stannar föräldrar som kommer tidigt och hämtar sina barn och pratar med personalen och hjälper andra barn än sina egna med exempelvis skridskoknytning eller att leta efter sockor.

De vuxnas arbetsrelation

Det är en vänlig stämning och skämtsamt ton i umgänget. De samarbetar och stöder varandra i exempelvis samlingar då de är allihop. Någon tar initiativet och de andra hakar på när det gäller temat för dagen till exempel. De pratar daghem med varandra men mycket sällan något privat. De är ganska eniga hur de vill jobba. De är också öppna för förslag och villiga att pröva nytt. Alla är överens om att de saknar en föreståndare på stället, som det är nu har de ingen föreståndare. *"Hon har inte tid med oss, hon sitter så långt bort", "Hon är bara på möten", "Hon bara sysslar med papper, hinner inte med barn och personal"*. På den här hemvisten är man överens om att man delar på ledaransvaret, ibland är det någon som styr, ibland någon annan och detta varierar så att alla är med på detta. Föreståndaren själv är av samma åsikt *"Kontakten med personalen är väldigt liten", "Jag önskar att jag vore den som alla skulle vända sig till, personlövårdare, men så är det inte, eftersom jag inte har tid att lära känna alla"*. Hon påpekar också hur olika man jobbar på de olika hemvisterna och att den här hemvisten har personal som är ambitiös och enig och som tycker jobbet är viktigt.

Målsättningen med arbetet

Det som förs fram här i olika ordalag är att det är viktigt att skapa en grupp på daghemmet som barnen tillhör och att de känner sig trygga i denna grupp. Det är viktigt att man lär sig ta hänsyn att samarbeta och att lyssna på varandra. När detta är avklarat är det betydelsefullt att man främjar barnens utveckling. *"Barnen ska få ut något av att vara på dagis, inte bara gå fram och tillbaka". "Det är viktigt att de får en kulturbit, som exempelvis musik, lek och rytmik men också bokläsning. Att dom får spela teater och leka ut den biten".* De flesta anser att de har för lite tid att diskutera målen, men tror alla att man är överens åtminstone vad gäller att forma en grupp. Ett par av de vuxna är överens om att har man bara en fungerande grupp *"Så kan man göra vad som helst sedan"*. Fritidspedagogen påpekar svårigheten med att forma en grupp när man inte har någon grupp att jobba med. *"Jag har sällan mer än tre - fyra stycken här samtidigt, dessutom olika barn olika dagar, det går ju inte att göra någon fungerande grupp då. De har så många egna fritidsaktiviteter. Vi försöker då samarbeta med en annan hemvist och då blir det bra"*. Fritidspedagogen menar att detta är giltigt även för den övriga barngruppen, det finns för få barn i varje åldersgrupp att forma grupp av. *"Småbarnen kräver sin tid och helt andra verksamheter än fem - sexåringarna"*. En annan vuxen påpekar att för att lära dem ta hänsyn försöker hon själv vara en god modell, till exempel *"Jag lyssnar på barnen och kan då kräva att jag ska få säga mitt"*.

Följdriktigt berömmar man barnen när de visar hänsyn, delar med sig och även när de gjort något självständigt. Flera av de vuxna anser att barnen ska ha mycket beröm. Det man hindrar och griper in i är när barnen retas, slåss, mobbar, är småelaka samt även när någon är i underläga muntligt.

Det man tycker fungerar bra är att man har ett fungerande schema för varje dag med inbokade aktiviteter, att personalen samarbetar bra och att man har liknande normer. Något som kan vara svårt att få att fungera är att hinna meddela alla saker som händer i barngruppen, visserligen har man ett block där det ska skrivas ner, men ofta glömmar man det.

Hur ser veckan ut?

På detta daghem har man fasta aktiviteter varje dag och den fria lektiden är bara knappt två timmar/dag, resten av tiden är inplanerad (drygt fyra och en halv timme). Ett schema med alla inplanerade veckoaktiviteter finns

uppsatt vid kapprummet så att föräldrar, barn och andra kan läsa vad som kommer att hända varje dag under veckan.

Varje morgon har man samling för alla barn och de vuxna som finns där mellan klockan 8.30 och 9.00. Då deltar också de fem barn som går i deltidsgrupp på den här hemvisten. Efter lunchen är det läsgrupper varje dag utom fredagar. På fredagarna lyssnar barnen på band medan personalen planerar. Oftast går man ut efter läsgrupperna. De fasta aktiviteterna är på tisdagar skapande verksamhet för fyra - femåringar i lekladan tillsammans med en annan hemvist. På onsdagarna gymnastik för fyra - femåringarna också tillsammans med en annan hemvist. På torsdagarna åker alla utom sexåringarna till simhallen på förmiddagen. Varje fredag mellan halv elva och halv tolv samlas alla fyra hemvisterna hos en hemvist och har fredagskul (musikstund, kasperteater). Detta gäller åldrarna fem år och neråt. Sexåringarna tillsammans med fem deltidsbarn har egen gruppverksamhet mellan klockan 10.00 och 11.30 varje dag. På torsdagarna är de i lekladan tillsammans med andra sexårsgrupper och har gymnastik och på fredagar har man till exempel utflykter tillsammans med andra sexårsgrupper, eller andra samaktiviteter.

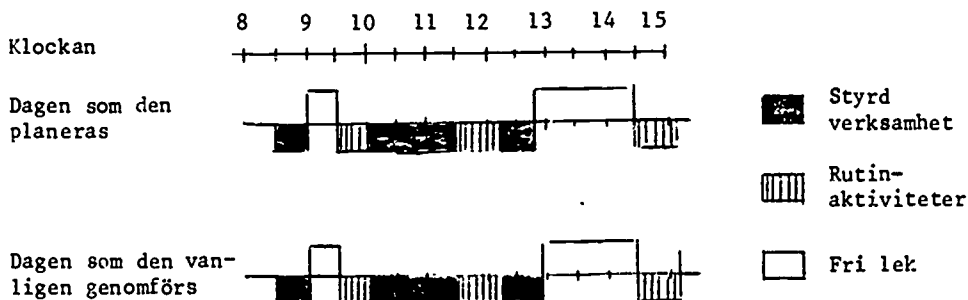

Figur 2. Dagsrutiner, det vill säga tidsförhållandet mellan styrd verksamhet, rutinaktiviteter och fri lek, jämförelse mellan hur dagen planeras och hur den genomförs

Som framgår av skissen över tidens disponerande följer daghemmet sin uppgjorda planering.

Kaffepauser tar personalen gemensamt med barnen under deras fruktstund på förmiddagen. Rasterna tillbringas oftast på lekladan och utnyttjas för information och utbyte mellan de olika hemvisterna.

Daghemmet i siffror

Under 40 % av tiden har barnen fri lek och under 37 % styrd verksamhet och under 23 % rutinaktiviteter.

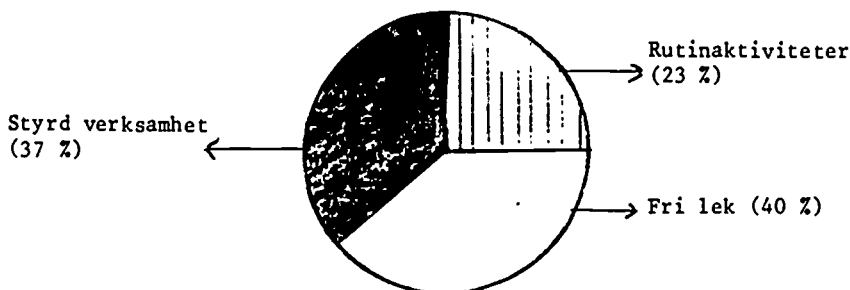

Figur 3. Fördelning i % över fri lek, styrd verksamhet och rutinaktiviteter (n = 126)

Under den fria leken ägnar sig barnen mest åt skapande verksamhet och motorisk lek.

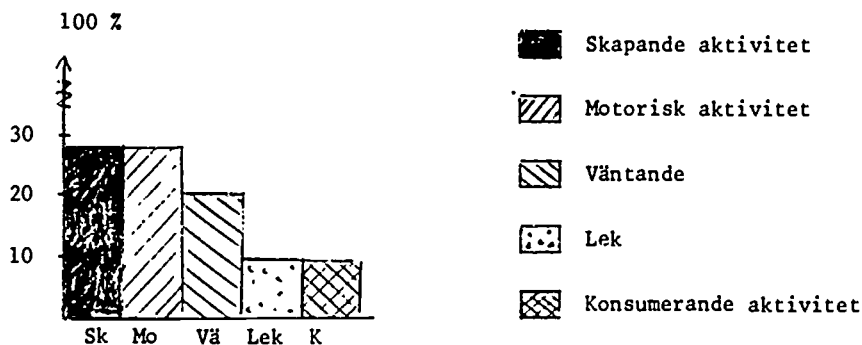

Figur 4. Fördelning i % över den fria lekens olika aktiviteter (Endast aktiviteter som förekommit mer än 10 % har medtagits)

Barnen är under två tredjedelar av tiden i grupper där de är fler än fyra barn och under 17 % av tiden i grupper färre än fyra barn. Under 15 % av tiden är alla barnen tillsammans, och detta är främst vid olika typer av samlingar.

Under 89 % av tiden är vuxna tillsammans med barnen. Under knappt halva tiden (44 %) är det en vuxen som är tillsammans med barnen, men ibland är det två vuxna (19 % av tiden). Under 10 % av tiden är det tre vuxna närvarande och under lika stor del av tiden är det fyra vuxna närvarande. När de vuxna är tillsammans med barnen är de huvuddelen av tiden aktiva (80 %), passiva är de endast under 3 % av tiden.

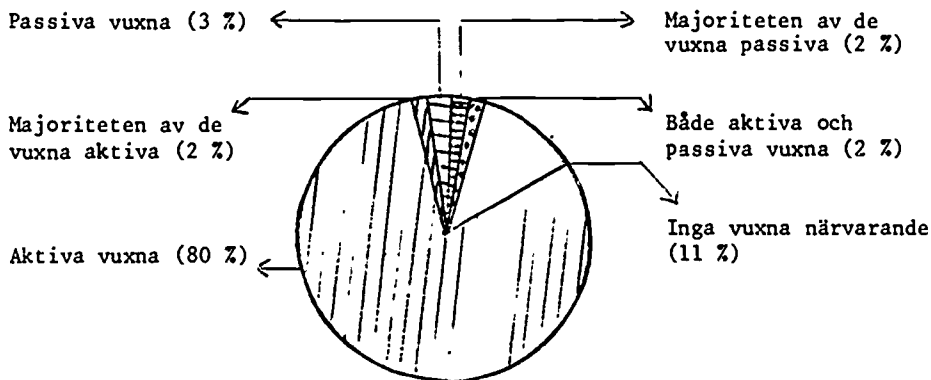

Figur 5. Fördelningen i % över vuxnas aktiva respektive passiva deltagande i verksamheten (n = 126)

Barn och vuxna är oftast tillsammans med varandra och under hälften av tiden har barn och vuxna gemensamt inflytande över det som inträffar (46 % av tiden). Vuxna har ensamma inflytandet över det som händer under 31 % av tiden, oftast sker detta under samlingarna. Barnen ensamma har inflytande 23 % av tiden. Detta sker oftast under fri lek. Det gemensamma inflytandet förekommer under alla tre typerna av aktiviteter.

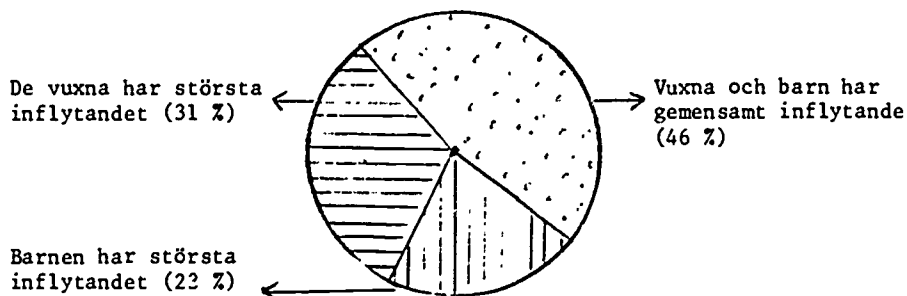

Figur 6. Fördelningen i % över vuxnas respektive barns inflytande över verksamheten (n = 126)

Under två tredjedelar av tiden samverkar de vuxna med barnen mest genom att ge barnen konkret hjälp och samtidigt samtala med dem. Samverkan sker under en femtedel av styrd verksamhet, under 90 % av rutinaktiviteterna och drygt hälften av den fria leken. Under 39 % av tiden visar vuxna beteenden som är hinder för samverkan, de talar till enskilda barn eller till en grupp barn. Detta sker under tre fjärdedelar av tiden för styrd verksamhet nästan aldrig under rutinaktiviteterna och under 14 % av fri lek.

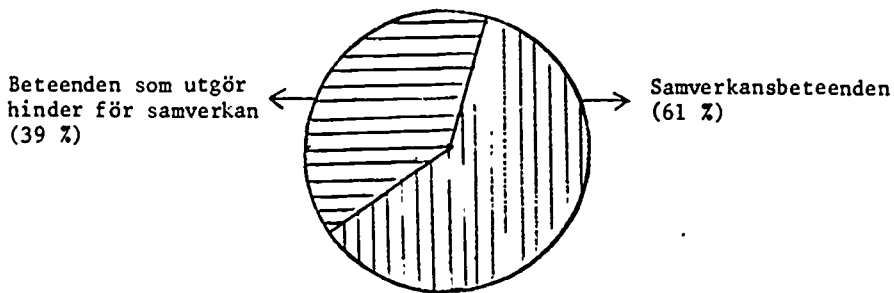

Figur 7. Fördelningen i % över vuxnas samverkansbeteenden respektive beteenden som hindrar samverkan (n = 112)

Barnen samverkar under hälften av tiden (47 %) mestadels genom samarbete och småprat, men också genom att de hjälper varandra med olika saker och diskuterar om hur och vad de ska göra. De samverkar under tre fjärdedelar av tiden för rutinsituationer och hälften av fri lektid. Något vanligare hos barnen är beteenden som uttrycker hinder för samverkan (55 % av tiden). De sysselsätter sig med aktiviteter parallellt samtidigt som de tittar intresserat på vad andra gör och småpratar med varandra.

Detta sker under tre fjärdedelar av tiden för styrd verksamhet och under drygt hälften av fri lektid.

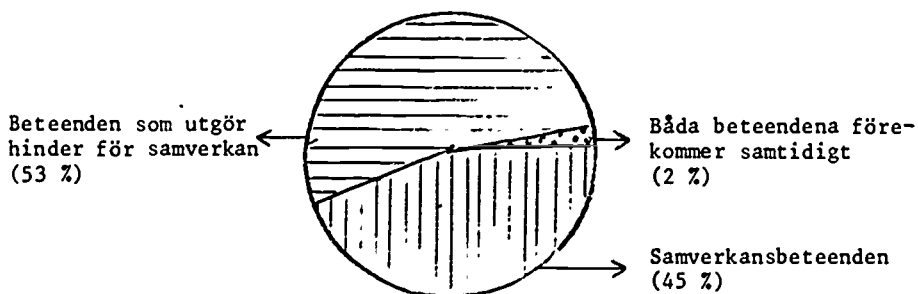

Figur 8. Fördelningen i % över barnens samverkansbeteenden respektive beteenden som hindrar samverkan (n = 126)

Under i stort sett hela tiden (96 %) visar vuxna egenaktivitet genom att ta egna initiativ, ge förslag till barnen exempelvis på olika aktiviteter och uttrycka sina åsikter. Detta gäller i alla typer av situationer. Brist på egenaktivitet förekommer endast 4 % av tiden.

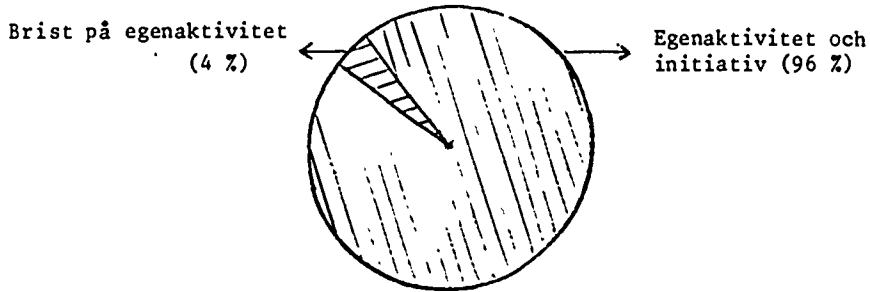

Figur 9. Fördelningen i % över de vuxnas egenaktivitet och initiativtagande respektive brist på egenaktivitet ($n = 112$)

Barnen visar självständigt beteende under 78 % av tiden genom att ta egna initiativ, ge förslag och uttrycka sina åsikter. Detta sker under i stort sett hela fri lektiden och hela tiden för rutinaktiviteter och under två tredjedelar av tiden för styrd verksamhet. Osjälvtändigt beteende uppträder under 26 % av tiden. Mestadels består den i att barnen medverkar i aktiviteter som vuxna hittat på, detta sker mest under styrd verksamhet men även under fri lek.

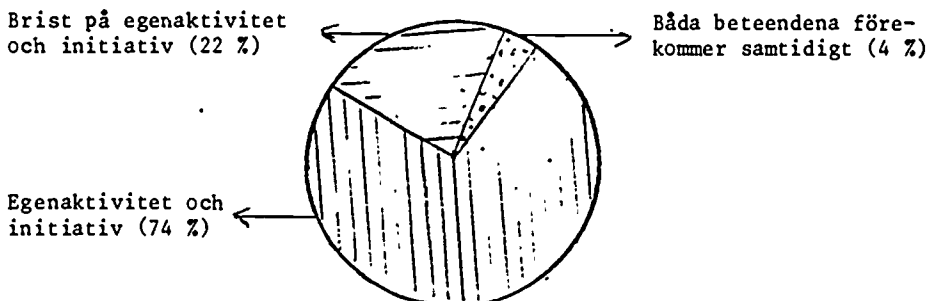

Figur 10. Fördelningen i % över barnens självständighet respektive brist på självständighet ($n = 126$)

De vuxna förmedlar normer till barnen under 52 % av tiden, vanligast är allmänna uppförandenormer medan förmedling av samlevnadsnormer endast förekommer under 6 % av tiden. Tjatar gör man under 5 % av tiden. Under två tredjedelar av tiden för styrd verksamhet och rutinaktiviteter förmedlas normer och under en femtedel av fri lektid.

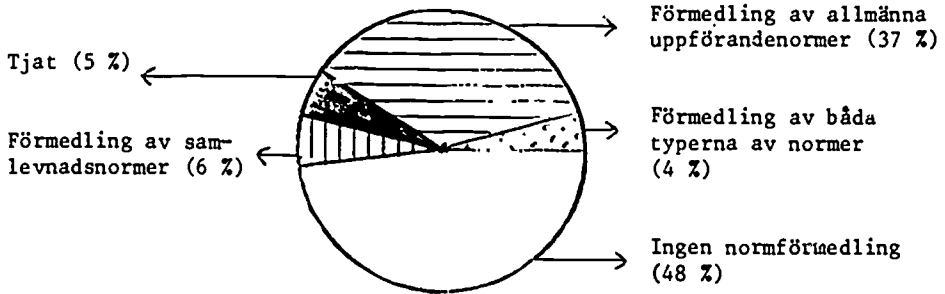

Figur 11. Fördelningen i % över vuxnas förmedling av allmänna uppförandenormer respektive samlevnadsnormer (n = 112)

Barnen förmedlar normer till varandra under 20 % av tiden och främst allmänna uppförandenormer. Främst sker detta under styrd verksamhet.

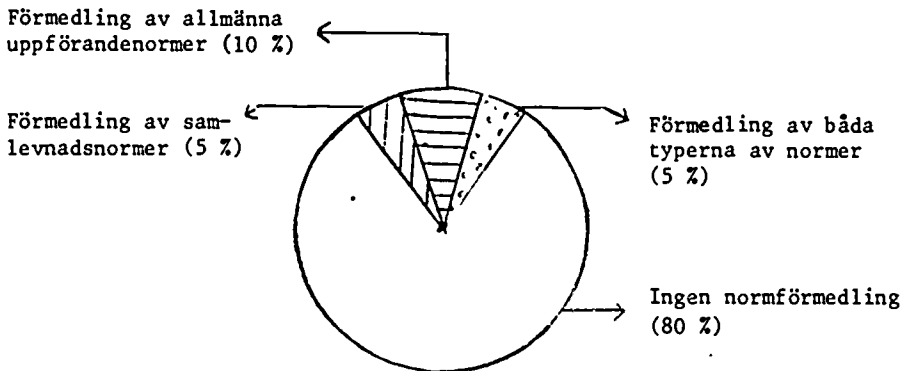

Figur 12. Fördelningen i % över barnens förmedling av allmänna uppförandenormer respektive samlevnadsnormer (n = 126)

STYRD VERKSAMHET

Styrd verksamhet, systematiska observationer

Samlingar

Under två tredjedelar av samlingarna är det vuxna som styr och har inflytande över vad som ska ske och under den återstående tredjedelen är det vuxna och barn tillsammans.

Det vanligaste under samlingarna är att vuxna talar till barnen i grupp, detta sker under 80 % av tiden. De samverkar under hälften av samlingstiden genom att samarbeta, hjälpa barnen och samtala med dem. Under samlingarna förekommer nästan hela tiden (90 % av tiden) att vuxna ger förslag till vad och hur barnen ska göra samtidigt som de uttrycker sina åsikter om vad som är rätt och fel och om hur barnen arbetar.

Barnen medverkar i hälften av samlingarna genom att lyssna och titta intresserat på det som vuxna visar eller pratar om. Barnen ger själva förslag till hur de kan göra och vad de kan göra under drygt två tredjedelar av tiden samtidigt som de uttrycker åsikter om det som diskuteras. Under lika lång tid (två tredjedelar av samlingstiden) samverkar barnen genom i huvudsak samtal och samarbete.

Läsgrupper

Under lästiden är det under hälften av tiden vuxna som har inflytande över vilka böcker som ska läsas och hur länge man ska läsa. Under den andra hälften av tiden är det barn och vuxna som bestämmer gemensamt.

Under i stort sett hela lästiden medverkar barnen aktivt genom att lyssna. De pratar med varandra under en tredjedel av lästiden. De vuxna småpratar om det de läser och uttrycker sina åsikter.

Styrd verksamhet, ur observatörens perspektiv

Samlingar

Varje morgon samlas alla (10 - 14 stycken) vid klockan 8.30 och har morgonsamling. Alla barn deltar och alla vuxna som finns i huset, det kan variera från en upp till fyra, beroende på om "poolen" och eleven finns där, oftast är det dock två vuxna. Varje vecka har man ett tema som man pratar om i början av samlingen. Under de två veckor observationerna pågick är temana "*Vinteridrotter och vad tänka på i samband med dessa*" och "*Djuren på vintern*". Dessutom passar man på att göra ett experiment med snö som blev is som blev vatten. Vid alla samlingstillfällena har man också sånger, sånglekar eller lekar. Det inträffar också att man berättar en saga om snögubben med hjälp av flanellograf. Under samlingarna är både barn och vuxna aktiva och pratar, barnen har många åsikter som de för fram, om till exempel vad man ska ha på sig när man åker skidor, vad man ska tänka på när man åker i backe etc. Många gånger pratar barnen om sånt som inte riktigt hör hit, då försöker de vuxna föra tillbaka diskussionen. Innan samlingen startar ska barnen hjälpas åt att plocka i ordning kuddarna som ligger utspridda på golvet, detta får de vuxna ofta påminna dem om "*Nu grabbar och tjejer får vi plocka undan*" och då hjälper alla till även vuxna. De vuxna uppmuntrar barnen och berömmar dem när de plockar i ordning. En gång har några byggt en fin koja och de vill att den ska få vara kvar under samlingen, mitt emot städregeln, men fröken säger: "*Eftersom vi är så få idag så får ju vi plats att sitta härborta, det går väl bra*". De vuxna klarar av att rucka på reglerna.

När de sjunger spelar oftast en vuxen gitarr och både barnen och de vuxna sjunger med glädje, ofta är det sånger som har en del rörelser i sig så att alla får agera, de små är inte så bra på det, men de är med på samlingarna. Både barn och vuxna väljer sånger. Ibland ger barnen förslag och ibland vuxna. Om barnen inte klämmer i och sjunger säger de vuxna till så att det blir skärpning och då får barnen beröm. Exempel på lekar som avslutar samlingen är "*Pomperipossa*", "*Den smältande snögubben*", "*Ekorren med svansen*". De vuxna är med och leker tillsammans med barnen och alla har roligt, skrattar och skämtar. Vid ett par tillfällen avslutas leken, när något barn föreslår att de ska ha fri lek. De vuxna lyssnar på barnens vilja inte bara sin egen. Varje morgonsamling inleds med att någon drar dagens datum, detta går i en turordning som de vuxna håller ordning på, men även barnen vet vems tur det är.

Varje dag före lunch har man en kort samling i vardagsrummet, medan dukning-
 en sker. En slags nerlugning före maten. Av någon anledning drar man alma-
 nackan nu igen och här råder en annan turordning. Vid förfrågan varför det
 var på detta sätt kom personalen själva på att det var två gånger om dagen,
 vilket de tyckte var tokigt. Orsaken är att man gjort en förändring av mor-
 gonsamlingen för ett tag sedan och då inte tänkt på att det förhöll sig så
 här. Barnen hade inte reagerat. Under den här samlingen brukar de olika ål-
 dersgrupper stråla samman efter förmiddagens aktiviteter och då passar man
 på att låta dem berätta vad de sysslat med i de olika grupperna under för-
 middagen. Vid detta tillfälle är alla barn närvarande cirka tio stycken samt
 två - fyra vuxna, beroende på hur många som finns i huset just då. Samlingen
 avslutas då det barn som dukat kommer in och säger "*Varsågodå*". Då går de
 och äter i en turordning som bestäms av vilka färger man har på sig. Varje
 måndag lottas vem som ska ta ansvar för veckans dukning. En vuxen och ett
 barn dukar varje dag.

"Fredagskul" är en aktivitet som alla fyra hemvisterna har tillsammans varje
 fredag. Den här veckan är man på denna hemvist och det kommer då besök från
 alla andra hemvister, så att det är 20 barn i åldrarna ett - fem år och
 elva vuxna där. Det startar med en kaspersteater som två vuxna har, barnen är
 mycket engagerade och svarar på frågor som kasperdockorna ställer. Efter
 detta tar man fram gitarren och barnen föreslår sånger som de vill sjunga.
 Alla sjunger utom de minsta barnen och man har roligt. Trots att det är så
 många samlade i ett rum är det inget tjat och gnåt om hur de ska uppföra sig
 utan de deltar i aktiviteterna och det fångslar dem så att de inte behöver
 småbusa och tjattra. Det är två av de vuxna som håller i kasperteatern som
 leder det hela, de andra är bara deltagare.

Sexårssamlingar

Barnen samlas i ett eget rum där de börjar med fruktätning under tiden som
 fröken läser en bok för dem. Den bok som de nu läser är snart slut så barnen
 uppmanas att tänka efter vad de vill läsa efter den. En flicka föreslår:
 "Katitzi". De diskuterar vad den handlar om, men inget beslut. Nästa gång
 har hon med sig boken och fröken frågar barnen om de vill höra den, "*Jaa*".
 "*Då tar vi den då*", säger fröken. Efter lässturden jobbar man med sitt tema
 för den här perioden nämligen människokroppen. Fröken berättar om någon
 kroppsdel och frågar barnen, det visar sig att de kan redan det mesta, inte
 alla förstås, så det blir en dialog mellan den vuxna och barnen om olika
 kroppsdelar som till exempel lungorna, magen, hjärtat och så vidare. När de

lärt sig ett organ får de rita detta efter en mall som fröken har, måla det och klistra upp det på sin kropp som de avbildat tidigare och som sitter uppsatt på väggen. Eftersom det bara finns en mall och alla måste rita av den först innan de kan jobba vidare blir det en lång väntan för en del. Men barnen verkar vara vana vid detta, för de klarar det. En del blir ju sedan klara före de andra och då är det deras tur att vänta den regel gäller. Den vuxne säger: *"Den som är färdig får alltid vänta"*. Under tiden som de lyssnar på sagan och som de jobbar förekommer en hel del tjat från den vuxnes sida av typen *"Sitt på stjärten"*, *"Släng skräpet i papperskorgen"*, *"Lägg ner kritorna i asken"*, *"Måste man prata hela tiden"*. Även barnen är på varandra med samma typ av tillsägelser. Men barnen är också duktiga på att skicka saxar till varandra, hålla ordning på rättvisan *"Nu börjar du här idag med mallen, sist började du där"*. Allt tjat som förekommer från den vuxnes sida sägs med vänlig röst, men på ett tydligt sätt. Det hela liknar mycket en skolsituation, där huvudträningen går ut på att lära sig vänta, att sitta stilla och vara tyst och göra det som fröken säger. Sexårs-samlingen är den aktivitet som är mest vuxenreglerad och tjtig av de aktiviteter som man har, lyhördheten för barnen är begränsad.

Läsgrupper

Läsning sker i två grupper, en grupp med större barn (fem - sexåringar) och en grupp med små barn (ett - fyraåringar). Det är oftast en vuxen som väljer böcker men det händer att barnen också väljer böcker. I båda grupperna tar de vuxna tillfället i akt att prata om innehållet och göra utvecklingar och jämförelser. Den grupp som har de mindre barnen fungerar inte eftersom åldersskillnaden är för stor, de små bara springer runt och tre stycken fyraåringar sitter och försöker lyssna på böckerna men det blir ingen reda med detta. I den större gruppen läser man längre böcker och där är barnen intresserade av detta. Vid ett tillfälle i den större gruppen hinner man knappt starta förrän en pojke slår en flicka i huvudet utan anledning, hon börjar gråta. Vuxen: *"Vad hände?"* Pojken erkänner. Det blir diskussion, barnen är upprörda *"Hon hade ju inte gjort något"*, *"Gör inte så"*. En flicka tröstar den som gråter, en pojke sympatigråter *"Jag gråter med"*. Flera barn fördömer handlingen. Den vuxne säger: *"Be om ursäkt, jag tycker inte om att ni gör så"*. Barnen bryr sig om varandra och uppfostrar varandra och den vuxne markerar att detta inte är ett accepterat beteende.

På fredagarna efter lunchen när vuxna planerar kommande veckas program, sköter sig barnen själva. Då sitter alla i vardagsrummet och lyssnar på ett

sagoband. Den här veckan hade en flicka på eget initiativ tagit med sig ett sagoband hemifrån, som hon ville att de skulle spela. Detta uppmuntrades av de vuxna, som gav henne mycket beröm för detta.

FRI LEK

Fri lek, systematiska observationer

Under hälften av fri lektid har barnen ensamma haft inflytandet över det som hänt. Medan vuxna och barn gemensamt haft inflytandet under en dryg tredjedel av tiden. Vuxna har ensamma haft inflytande under 15 % av tiden.

Under fri lek har barnens beteende halva tiden bestått av att de sysselsatt sig parallellt med olika eller likartade aktiviteter, samtidigt som de småpratade med varandra. Under en fjärdedel av tiden har de avvisat varandra och retat varandra. Medan de under en dryg tredjedel har samarbetat, samtalat och diskuterat med varandra. Under nästan hela fri lektiden visar barnen självständigt beteende genom att ta egna initiativ, hämta saker, ge förslag på vad man kan göra och hur man kan göra och de uttrycker också åsikter om olika saker under denna tid.

Under hälften av fri lektid samverkar de vuxna med barnen främst genom att ge dem konkret hjälp och samarbeta med dem samtidigt som de samtalar med barnen. Endast under 14 % av tiden för fri lek visar vuxna beteenden som utgör hinder för samverkan genom att säga till enskilt barn och avvisa barn. Under två tredjedelar av tiden delar vuxna med sig till barnen av sina åsikter och ger dem förslag till vad de kan göra och hur de kan göra.

Fri lek, ur observatörens perspektiv

Inomhus

En del av den fria tiden bygger barnen kojor i kuddrummet, ofta är de där cirka fem - sex stycken samtidigt, ibland bygger de en koja tillsammans, men oftare ett par kojor. Det är sällan någon vuxen närvarande när denna lek pågår. Det händer då att det blir konflikt mellan barnen ibland, de förstör varandras kojor eller slåss. Vid ett par tillfällen reder de ut det själva. Någon säger "Man ska inte göra så för det gör ont". En annan gång är det bråk om någon vill vara med eller ej, han slåss först sen tjurar han. "Vad tjurig du är". "Ska du vara med nu, svara". Inget svar. "Om någon frågar måste du svara". De försöker uppfostra varandra. Vid ett annat tillfälle

sparkas de och det gör ont, vuxen kommer och frågar "Varför". "Vad kan man göra istället?" Barnen svarar: "Prata med varandra". "Säga förlåt". Man bygger kojor men det förekommer inte någon rollek i samband med detta. De vuxna stimulerar barnen till aktiviteter under den fria tiden, man spelar spel, till exempel UNO och Lotto. Vuxna spelar alltid med barnen, och lär dem regler och ger dem mycket uppmuntran till dem som gör riktigt. De pratar och skämtar med barnen under tiden som de spelar. Vid ett tillfälle tar vuxen upp en idé, hon säger att när hon var liten tyckte hon det var roligt att leka affär. "Tycker ni det?" "Ja", säger barnen. "Ska ni och jag göra saker till en affär och leka med dem sen?" Fyra stycken av barnen ställer upp och de drar sig tillbaka och bestämmer tillsammans vad man kan ha i en affär. Detta skrivs upp på en lapp. Sedan hjälps de åt att ta fram allt material som behövs och sätter sig ner och börjar tillverkningen. Det är hela tiden så att de bestämmer tillsammans. Vuxen "Hur vill du göra tvålen då? Ska vi gå och titta om det finns något att göra tvål av?" När de börjat tröttna bestämmer de att de kan fortsätta nästa dag och barnen säger: "Vi måste städa nu som här ser ut". Andra fria aktivitetssystemer som vuxna initierar är målning, en gång tillsammans på ett stort papper, inget gemensamt motiv. En annan gång skriver en vuxen ett meddelande till föräldrarna med stora bokstäver: "Vem vill färga detta?" Fyra vill det och då säger fröken: "Då får ni hjälpas åt". Barnen diskuterar och kommer överens om hur de ska dela upp målandet.

Utomhus

Barnen har sin utevistelsestid företrädesvis på eftermiddagen efter läsgruppen. En del barn föredrar att gå ut även under förmiddagens fria tid. Det är alltid vuxna med barnen ute, som deltar i deras aktiviteter till exempel skridskoåkning, pulkaåkning, skidåkning. Är de på skridskoisen brukar någon vuxen eller några vuxna spela bandy med de barn som vill detta. De andra leker tafatt med någon vuxen. Vid ett par tillfällen när man kommer till isen är där en del snö på banan. Då sätter vuxna och barn tillsammans igång att sopa isen, barnen hämtar redskap och är väldigt tjänstvilliga att sopa. På isen träffas både barn och vuxna från två hemvister, och då märks att barn och vuxna känner varandra väl från båda ställena. I pulkabacken är mest de mindre barnen och då åker de vuxna tillsammans med dem, och de har roligt tillsammans. Det gäller även de som åker skridskor, de har roligt och det är lek från båda håll. På skridskoisen försöker barnen hjälpa varandra, de visar hur man kör och hur man håller klubban, hjälper varandra med skydden, tar av och på.

RUTINAKTIVITETER

Rutinaktiviteter, systematiska observationer

Under rutinaktiviteterna har barn och vuxna gemensamt inflytande över verksamheten under 85 % av tiden. I övrigt är det antingen barnen eller de vuxna.

Barnen samverkade under 90 % av tiden mest genom att samtala med varandra eller med vuxna. Vid några tillfällen förekom att de hjälpte varandra att skicka mat eller dra upp dragkedjor. Vid några tillfällen samarbetade barnen genom att ta fram kläder och ta på de mindre barnen kläderna. Beteenden som hindrar samverkan förekommer omkring en knapp femtedel av tiden och mest genom att de står eller sitter bredvid och tittar på. Övervägande delen av tiden (80 %) tar barnen egna initiativ, till exempel till att skicka mat och klä på andra barn. De ger också förslag till lösningar av hur de kan göra till exempel för att det ska bli lugnt vid matbordet eller när någon inte tycker om maten. De uttrycker också sina åsikter om exempelvis maten och om uppträdandet vid matbordet.

De vuxna samverkar hela tiden med barnen genom att samtala med dem, hjälpa dem till exempel med delning av mat, knyta skridskor. De hjälper också barnen muntligt genom uppmuntran till exempel att de ska själva knyta skridskor och ta mat. Under nästan alla rutinaktiviteter uttrycker vuxna åsikter om exempelvis ordningen vid matbordet, vad maten smakar samtidigt som de tar initiativ till exempelvis att skicka mat, hämta saker som fattas vid bordet, tar fram kläder till de mindre barnen. Dessutom ger de förslag till vad barnen exempelvis kan göra när de inte tycker om maten, vilka kläder de ska ha på sig.

Rutinaktiviteter, ur observatörens perspektiv

Lunch

Lunchen äts vid två bord i stora allrummet och ett bord i det lilla rummet. Vid varje bord sitter två vuxna och tre - fyra barn. Vid lunchen äter också ett par av ladspersonalen på denna hemvist under observationstiden, det är

ett roterande schema de går på, så att olika hemvister får besök olika perioder. Vid borden förekommer en del småprat både från barnen och de vuxna. De hjälps åt att skicka runt maten och vuxna hjälper de små att skära. De större barnen tycker det är roligt att skämta med de små och är uppmärksamma på hur de äter och att de är duktiga på att äta själva. Även vuxna uppmuntrar dem att äta själva. Vuxna hjälper de som inte kan men "Försök först själv så hjälper jag dig om du inte kan". Det är inget tvång att de ska äta upp maten, men de får uppmuntran om de försöker "Du gjorde ett försök att äta upp, det tyckte jag var bra".

Barnen sköljer själva sina tallrikar, även de minsta barnen, och då bildas ofta en kö där de väntar på sin tur. Där händer det att någon smiter före, men då är både vuxna och barn alerta och påpekar detta. "Det var fult av dig att smita före", säger en vuxen. Barnen: "Det är J före dig förstår du". Vid flera måltider tackar barnen spontant för maten. "Vad god mat du gjorde idag B". Kokerskan: "Va glad jag blir när du säger så". Det förekommer en del normer om hur man uppför sig vid matbordet, men inte så mycket att det blir tjatigt. Det gäller sådant som att "Man ska sitta still", "Ta lite först och mera sedan", "Inte hosta i maten", "Stå i kö".

I rutinsituationerna är barnen villiga att hjälpa till och de tar ofta egna initiativ till exempel hämtar skedar som fattas, kör in matvagnen, bär in frukt till fruktstunden. De erbjuder sig också att hämta barn som ej hört att det var fruktdags.

Fruktstund

Vid halv tiotiden varje dag gör man en paus för att äta frukt. Samtidigt tar personalen kaffepaus, alla (tre - fyra vuxna och åtta - nio barn) sitter samlade i allrummet. Sexåringarna sitter för sig själva i sitt rum och äter frukt medan fröken läser för dem. Barn och vuxna pratar och skrattar med varandra och vuxna pratar också en del om dagens program med varandra. Oftast blir detta en kort paus, innan man sätter fart till nästa aktivitet.

Tambur

De flesta barnen klär sig själva, och de uppmuntras till detta också av vuxna. De klarar inte att knyta sina skridskor, men det hjälper vuxna till med. De sitter på en bänk på en lång rad, och de vuxna knyter på löpande band. Ett par av barnen tar en väldig tid på sig att klä sig, de ligger på

golvet och tittar. Vuxna som går förbi då och då: "Var har du din overall? Var har du din mössa?" De vuxna klär alltså inte på dessa barn, även om det skulle gå fortare utan ställier kravet, att de ska klä sig själva. Det händer också att barnen hjälper de små att ta på vissa plagg eller hämta deras stövlar och strumpor. De är uppmärksamma på varandra. Man kan även höra ett barn säga till ett annat lite mindre "Vad duktig du är som kunde ta på din tröja".

Deltagande i daghemmets verksamhet

Ett barn ansvarar tillsammans med en vuxen för dukning under en vecka i taget. Detta sköts och följs upp så att alla även de minsta är med och dukar. Framåt fyrtiden på eftermiddagen brukar de som är kvar på daghemmet plocka i ordning i de olika rummen, ett par barn ansvarar för ett eller två rum. På så sätt blir det ordningplockat överallt.

SAMMANFATTANDE KOMMENTARER

Karakteristiska drag för A jämfört med de övriga daghemmen

A är en hemvist. . På A har nästan alla av personalen egna barn. De flesta barnen vistas på daghemmet deltid, endast 1/5 är där heltid. Barnrörligheten under året har varit låg. Inte något barn har ensamstående föräldrar.

Barnen samverkar mycket med varandra och har få beteenden som hindrar samverkan. De vuxna är oftast aktiva och sällan passiva. På A har man mycket styrd verksamhet och lite fri lektid. Det förekommer sällan att barnen ensamma har inflytande över verksamheten. Barnen har mycket motorisk aktivitet, eftersom de vistas mycket ute och idkar vinteridrotter. Detta bidrar också till att barnen har hög grad av väntan, framförallt då de vuxna ska knyta skridskorna, och alla tillsammans ska gå till isen. Lek förekommer, men inget mållöst omkringgående.

Observatörens funderingar

A är ett framtidsinriktat daghem, där de vuxna har stor lyhörddhet för barnens vilja och känslor. Stämningen präglas av glädje, både vuxna och barn har roligt med varandra. Det är helt klart att barnen är viktiga och det man gör med barnen är viktigt. Det framhåller personalen i målsättningen med verksamheten och det manifesteras i det program som de gör upp vecka för vecka. Barnen är inte med och planerar programmet men under själva genomförandet av programmet är man öppen för barnen, och det finns utrymme för deras förslag och vilja, exempelvis att välja sånger och lekar och avsluta aktiviteter. 6-årsgruppen är dock mer styrd och mindre lyhörddhet finns där för barnens vilja. En orsak till denna skillnad kan delvis ligga i de vuxnas ambition att förbereda barnen för skolan. Detta blir dubbelt viktigt eftersom deltidsbarn också går här. En annan tänkbar orsak är att det är en barnskötare som håller i denna verksamhet. Hon har aldrig gjort det förut och känner sig osäker. Då kan det lätt blir så att man håller sig strikt till det som man bestämt, och driver igenom detta i stället för att lyssna på barnen.

Det finns en målmedvetenhet i fostran här, vuxna tränar barnen i självständighet på ett målinriktat sätt, de hjälper inte till i onödan. De betar sig också målmedvetet i konfliktsituationer, tar omedelbart tag i konflikten

och låter barnen vara med och diskutera och förklara och gör det klart innan man går vidare. Barnen får också uppmärksamhet när de visar omtänksamhet mot andra. De vuxna stimulerar inte barnens rollekar kanske beroende på att man så medvetet tänker på att träna barnen i så många andra situationer, och därför glömmet de delar där den vuxne spelar mindre roll.

Barnen leker mycket tillsammans och oftast fungerar samleken. De spelar spel, de ritar tillsammans, ute leker de lekar och de har roligt. För det mesta tänker de på att alla ska få och att alla ska vara med. Barnen är för det mesta snälla mot varandra och särskilt mot dem som är mindre. Men ibland händer det att de blir oense och bråkar, ofta reder de ut konflikterna själva och uppfostrar varandra genom att tala om hur man ska göra mot varandra.

DAGHEM B

B är ett hemvistdaghem som är drygt ett år gammalt. Hemvisten tillhör ett lekladesystem, som har fyra andra hemvister och en leklada, som finns i närheten.

Alla barn utom fem stycken bor i närliggande område, de andra skjutsas från platser en bit härifrån.

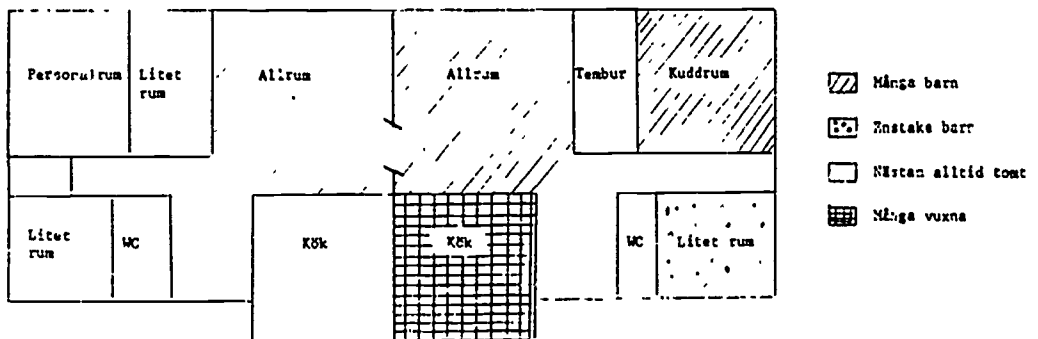

Figur 13. Skiss över daghemmet och lokalernas användning under den fjera leken

Hemvisten är byggd av två hopbyggda radhus, det finns alltså två kök, det ena används som målar- och kladdrum, det andra är matlagningsplats och kafferum för personalen. De små rummen är utrustade för docklek och TV-tittande och grovlek. Där finns gott om materiel, som är lättåtkomligt för barnen. De två största rummen mitt i byggnaden används mest för stillasittande aktiviteter som att lägga pussel, att bygga lego, att rita och måla, att spela spel och lyssna på band; alla dessa saker ligger så att barnen lätt kan ta fram dem. I det ena av de två stora rummen sitter barnen och äter vid lunchen.

Ute finns en gård åt baksidan med sandlåda och redskapsskjul, baksidan vetter mot en skogskulle. På framsidan finns en liten bit från huset en lekplats med gungor, sandlåda och en gräsplan. Lekplatsen som är allmän ligger så att den omges av en fyrkant av husrader, och det är bilfritt härinne. En liten promenad från huset, bakom skogskullen ligger en fotbollsplan. Barnen vistas ute under cirka 10 % av tiden.

Barnen vistas 48 % av tiden i allrummen. De äter där en tredjedel av tiden, spelar spel och har skapande aktiviteter en tredjedel av tiden. De samlingar som förekommer är också i allrummen. I kuddrummet, ett av smårummen är barnen 15 % av tiden, därinne leker de rollekar (en tredjedel av tiden) och har läsgrupp (en tredjedel av tiden). Där inne förekommer också en del mållöst omkringgående (en tredjedel av tiden).

Barn

Barngruppen består av en syskongrupp i åldrarna (ett - tio år). Två barn har placerats här med förtur: ett omsorgsbarn och ett barn som har talsvårigheter. Båda vistas här på heltid.

Tabell 3. Barnens åldersfördelning (n = 16)

Ålder	0-1 år	1-2 år	2-3 år	3-4 år	4-5 år	5-6 år	6-7 år	Skolbarn	Totalt
Antal	0	3	1	3	3	3	1	2	16

Sammanlagt finns 16 barn, varav åtta stycken är flickor och åtta stycken är pojkar. Av de 16 barnen finns tre syskonpar (sex stycken barn).

Nio av barnen är heltidsbarn och fem är deltidbarn. Det är endast fem barn som har regelbunden vistelsetid, resten har oregelbunden. Under året (mars 1982 till mars 1983) har barnomsättningen varit cirka 60 %. De flesta föräldrarna är tjänstemän (85 %) och nästan alla har en lägre utbildning, 10 % är arbetare och 5 % egna företagare. Endast ett barn har ensamstående förälder.

Personal

På hemvisten jobbar sex kvinnor.

Tabell 4. Personalens yrkestillhörighet och tjänstgöringsgrad (n = 6)

Yrkestill- hörighet	Tjänstgö- ringsgrad	Förskol- lärare	Barn- skötare	Fritids- pedagog	Pooltjänst utan utbildn.	Totalt
100 %		1			1	2
75 %			2	1		3
50 %			1			1
		1	3	1	1	6

Dessutom finns en kokerska som jobbar 50 %. Den person som har pooltjänsten går runt på flera hemvister, hon är en före detta dagbarnvårdare. Personalen arbetar i två fasta arbetslag, där heltidsförskolläraren finns med i båda arbetslagen. Man växlar de båda "lagen" mellan varannan dag förmiddag och varannan dag eftermiddag.

Personalens ålder varierar mellan 22 år och 44 år och medelåldern ligger på 35 år, något över kommunens medelålder. Tre av personalen plus kokerskan har arbetat ihop i fyra år. Erfarenheten av arbete på dagis varierar, två har arbetat i 13 år, de andra tre mellan två och fyra år. Alla utom en har egna barn. Ingen av personalen har slutat under året, men en är tjänstledig.

Föreståndaren finns i ett annat hus och förestår ytterligare fyra hemvister. Hon äter med barnen på den här hemvisten någon gång då och då, men i övrigt deltar hon inte i barnarbetet.

Man har personalkonferens en gång/månad på kvällstid, ibland har man också stormöten tillsammans med andra hemvister.

Föräldrakontakten sker dels genom "kvartar", tillsammans med den personal som inskolat barnet, dels genom mycket välbesökta föräldramöten, ett par gånger/termin. Någon förmiddag i veckan samlas representanter för de olika hemvisterna för att få information från föreståndaren.

De vuxnas arbetsrelation

På hemvisten finns två arbetslag som skiljer sig åt i olika aspekter. Inom det ena arbetslaget är det en stark sammanhållning med samma åsikter och beteende. De två som tillhör detta har varit anställda tillsammans i fem och ett halvt år. I det andra arbetslaget är det inte lika stark sammanhållning och inte lika stor ovilja till kontakt med andra. Det första laget är de som bestämmer på hemvisten. Deras åsikter genomsyrar verksamheten.

I realiteten förekommer ingen planering, men när vi pratar om detta framkommer att de gånger man har planerat har varje arbetslag gjort sin planering av exempelvis samlingarna. Det ena laget anser att detta är dåligt för barnens skull, det blir ingen kontinuitet i verksamheten, ena dagen vårens ankomst, andra dagen måla sina kroppar. Arbetslagen jobbar varannan dag på förmiddagen, när exempelvis samlingen sker. Det andra laget anser att *"Vi kan ju inte göra vad dom har planerat"*. De tycker att var och en måste planera vad man sedan ska utföra, till exempel *"Jag kanske inte vill gå på biblioteket på studiebesök, som dom har planerat"*.

Oavsett vilket arbetslag som tjänstgör dras vuxna till varandra under dagens arbete, man pratar mycket med varandra och ofta sitter man då i köket. Men man pratar mycket med varandra också vid måltider och under fri lek både ute och inne. Barnen leker, ritar, bråkar och de vuxna sitter bredvid och pratar.

Man är missnöjd med föreståndarens roll, *"Hon har inte tid med oss"*, *"Hon skulle vara i huset i stället"*. De anser att de får sköta det administrativa (sjukanmälan, beställning av grönsaker och frukt) själva och att hon inte tar tag i de problem på hemvisten som finns. Men personalen är överens om att den här hemvisten ändå har en *"föreståndare"*, *"Hon har tagit på sig föreståndarens uppgifter, det har bara blivit så"*. *"Hon sköter papper och vad som ska ske på hemvisten, men de problem med personal och arbete som finns på hemvisten kan inte hon heller klara av"*. Man har problem med oenighet om arbetet i köket och oenighet om vad man ska göra i barngruppen. Dessa problem tar ingen itu med.

Alla trivs inte heller med varandra, man undviker konflikter *"Vi skjuter bort dem"*. *"Det är bättre att vara tynt"*. En annan: *"Alla tycker om varann innerst inne, men sen finns det här med den dominanta, jag har varit ledsen många gånger"*. Det finns konflikter som man ej diskuterar och reder ut och

talat om, i stället låter man det vara. "Ostämjan med köket reds ej ut, alla tycker det är fel, men ingen vågar säga något".

Eftersom förhållandet är spänt vad beträffar arbetssituationen pratar man hellre med varandra om sådant som är av privat karaktär, eller om sådant som rör personalens gemensamma "fiende" - ledorganisationen.

De är mycket missnöjda med den nya organisationen, "Det är ett spring på möten och konferenser, diskussioner hit och dit, barnen hinner vi inte med". "Barn vill inte föbas ihop med andra, vi på vårt dagis, vi ska inte vara tillsammans med andra hemvister". Eftersom de inte ser fördelar med samarbetet med de andra hemvisterna blir alla stormöten bara jobbiga och onödiga. Det räcker att ordna för sin egen hemvist och de barn som finns där. Alla är överens om att barnen är "toppen", det är en snäll grupp och det finns inga problembarn eller problemfamiljer.

Målsättningen med arbetet

Det råder inte enighet om de mål man för fram utan flera olika saker nämns. Ett par tycker att trygghet och självständighet är viktigast att lära barnen. Ett par andra trycker på uppfostran, det vill säga att de lär sig artighet, goda vanor vid matbordet och att tvätta händerna före maten. Någon framhåller också att det är viktigt att de tar hänsyn till varandra och anpassar sig efter gruppen. De flesta tror att de är överens om målen och någon säger "Jag tror det är viktigt att man har samma målsättning, det går ju inte att den ena tillåter och den andra förbjuder, så där tycker jag nog vi är överens". En annan säger att "Barnen gör olika beroende på vem som jobbar, för en del får de leka med piasavakvasten, men det får de inte för mig, jag och M är strängare än de andra".

När det gäller vad man berömmar barnen för är man mer överens, det är när barnen klarat något som de inte gjort förut, när de kämpar och visar intresse för något. Ett par nämner också att de ger beröm när barnen hjälper varandra och visar varandra uppskattning. Det som man anser att vuxna måste gripa in i är när något barn blir utsött och någon säger också "När de slår halvt ihjäl varandra, griper jag in, men småkonflikter får de klara av själva".

Det råder stor enighet i personalgruppen om att ålderssammansättningen ett - tio är fel. "Det går inte att ha små och stora ihop på samlingsen". "Blöjbarnen tar för mycket tid från de större barnen". "De som kommer

emellan är skolbarnen". "Skolbarnen får för lite, både på grund av småbarnens krav och för att de är för få (två stycken), de är ju ingen grupp"... "tre - tio år är en bättre sammansättning".

Hur ser veckan ut?

Barnen har mycket fri tid på detta daghem. Tre av dagarna i veckan har de fem timmars fri lek. Få aktiviteter är inplanerade under en vecka, men på tisdagar har de Mulle för de barn som är fem - sex år under förmiddagen i två timmar och på onsdagar går barnen och har gymnastik en timme på förmiddagen. I övrigt har man fri lek. Varje dag har barnen en samling kombinerad med fruktätning, detta tar cirka en halvtimme och sker någon gång vid nio - tiotiden. Efter den samlingen går barnen ut varje dag, om de vill får de gå ut på eftermiddagen också.

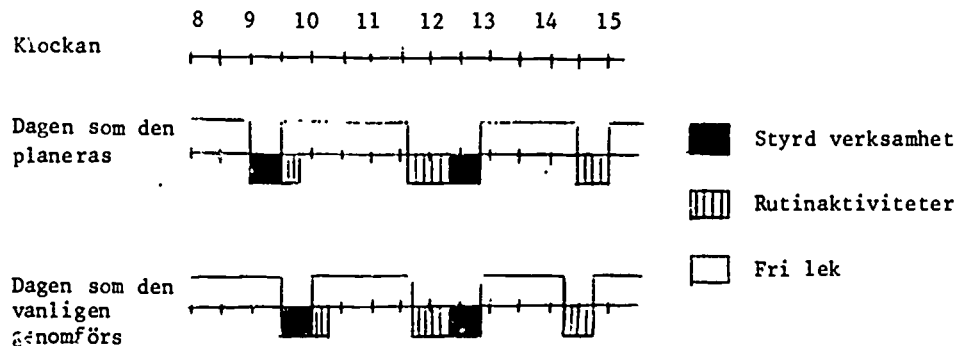

Figur 14. Dagsrutiner, det vill säga tidsförhållandet mellan styrd verksamhet, rutinaktiviteter och fri lek, jämförelse mellan hur dagen planeras och hur den vanligen genomförs.

Som framgår av skissen är endast liten tid av dagen planerad verksamhet. Ändå har man svårt att få den planerade verksamheten vid den tid man planerat.

Personalens kafferaster påverkar barnverksamheten eftersom alla dricker samtidigt i köket och barnen då lämnas ensamma. Ofta ligger kafferasten i anslutning till att barnen ska gå ut och då får de större gå ut själva, men de mindre däremot måste vänta på att personalen druckit sitt kaffe.

Ansvarsområden

Barnen har inte något som de behöver ta ansvar för själva, städningen får de hjälpa till med, men det är inget krav, vuxna plockar upp när det behövs. Dukning får de också hjälpa till med om de vill, men det är inte heller något krav.

Daghemmet i siffror

Den övervägande delen av observationstiden ägnade sig barnen åt fri lek (61 %), under 17 % hade de styrd verksamhet och rutinaktiviteter förekom under 22 % av tiden.

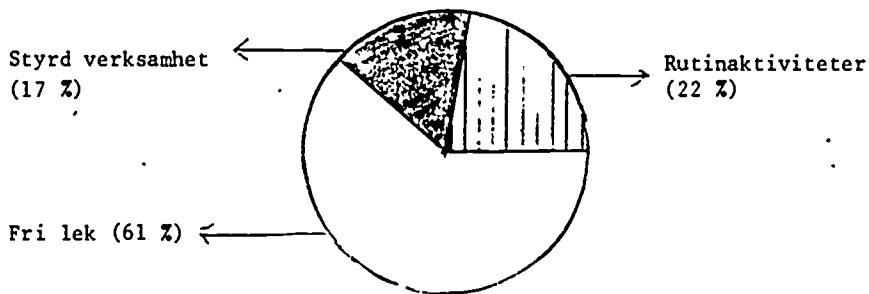

Figur 15. Fördelningen i % över fri lek, styrd verksamhet och rutinaktiviteter (n = 127)

Under den fria leken förekom mest olika skapande aktivitet men barnen gick också mycket mållöst omkring och de lekte också en del rollek.

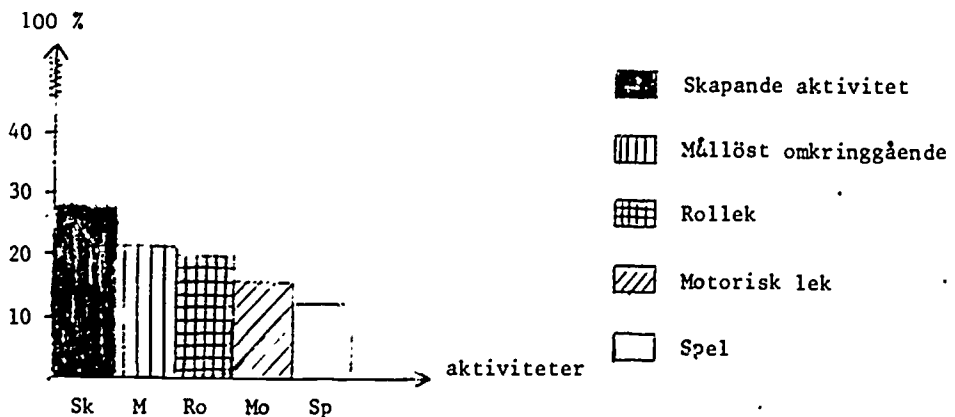

Figur 16. Fördelning i % över den fria lekens olika aktiviteter (Endast aktiviteter som förekommit mer än 10 % har medtagits)

Barnen leker mest i stora grupper, 60 % av tiden. Alla tillsammans är man bara under samlingarna (11 % av tiden) och i smågrupper leker de 23 %. Flera smågrupper förekommer endast under 6 % av tiden.

När det gäller de vuxnas deltagande i verksamheten är de över hälften av tiden inte alls närvarande där barnen är, eller också finns de där, men passivt (16 %), de sitter och tittar på utan att delta i barnens verksamhet. Under den fria leken till exempel är barnen ensamma knappt hälften av tiden och vuxna är aktivt verksamma med barnen under endast 30 % av tiden.

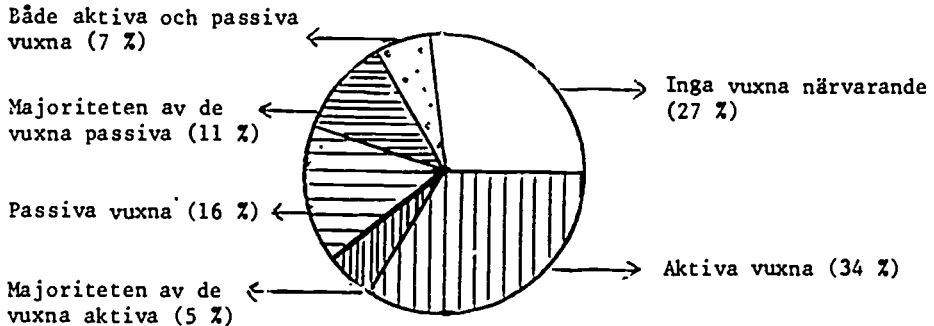

Figur 17. Fördelningen i % över vuxnas aktiva respektive passiva deltagande i verksamheten (n = 127)

När det gäller inflytandet över verksamheten är det oftast barnen som bestämmer över det som inträffar eller barn och vuxna tillsammans.

Barnen själva har till 75 % inflytande över den fria leken, medan både barn och vuxna tillsammans under tre fjärdedelar har inflytande över styrd verksamhet och rutinaktiviteter.

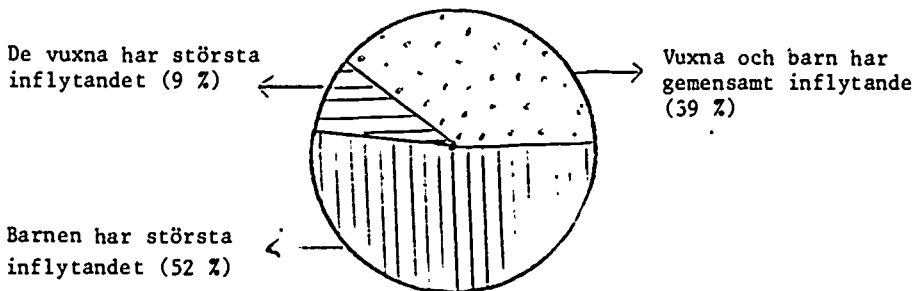

Figur 18. Fördelningen i % över vuxnas respektive barns inflytande över verksamheten (n = 127)

Vuxna samverkar med barnen under 55 % av tiden. Samverkan består mest av att man hjälper barnen med konkreta saker, småpratrar med dem, samtidigt som man under hälften av tiden pratar med andra vuxna som finns närvarande. Samverkan förekommer lika mycket under rutinaktiviteterna som under de fria aktiviteterna.

Under 52 % av tiden förekommer hos de vuxna beteenden som är ett hinder för samverkan. De vuxna talar till enskilda barn eller grupper av barn genom att ge instruktioner, ge order eller bara berätta något för dem.

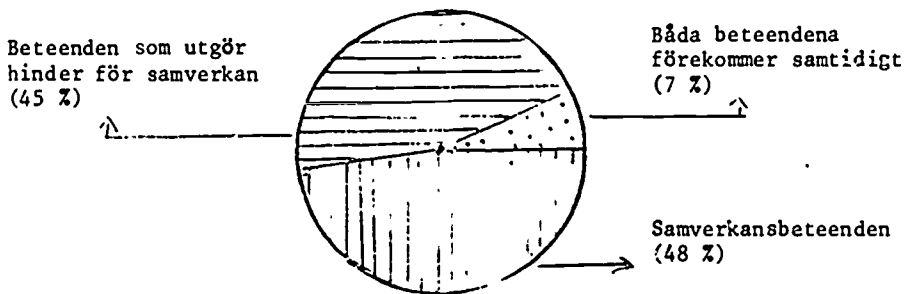

Figur 10. Fördelningen i % över vuxnas samverkansbeteenden respektive beteenden som hindrar samverkan (n = 93)

Barnen samverkar med varandra under 25 % av tiden. I huvudsak sker detta under den fria leken. Barnen leker tillsammans, samarbetar och samtalar med varandra och hjälper varandra. Under 80 % av tiden finns hos barnen beteenden som utgör hinder för samverkan, mest leker de bredvid varandra och pratar med varandra. Men under en dryg tredjedel av tiden förekommer det att de avvisar varandra, retas och slåss.

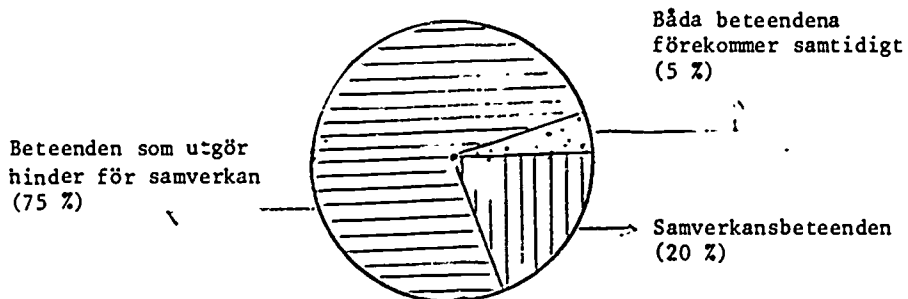

Figur 20. Fördelningen i % över barnens samverkansbeteenden respektive beteenden som hindrar samverkan (n = 127)

Under nästan hela tiden (85 %) visar vuxna initiativförmåga och egenaktivitet. Mestadels visas detta genom att de hämtar saker till barnen, delar ut mat till dem, tar fram band, cyklar samtidigt som de ger uttryck för sina åsikter om hur barnen ska göra och vad de ska göra.

Brist på egenaktivitet förekommer under 23 % av tiden, detta tar sig mest uttryck i att de vuxna står eller sitter bredvid barnen och bara tittar förstrött på dem.

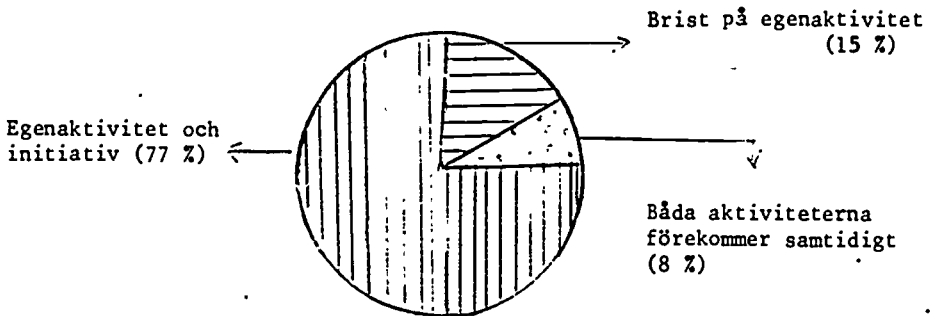

Figur 21. Fördelningen i % över de vuxnas egenaktivitet och initiativtagande respektive brist på egenaktivitet (n = 93)

Barnen visar självständigt beteende under 83 % av tiden genom att ta egna initiativ till olika aktiviteter, genom att ge både barn och vuxna förslag på aktiviteter eller lösningar hur man ska göra och genom att uttrycka sina åsikter.

Brist på självständighet förekommer hos barnen under 24 % av tiden och mest under styrd aktivitet. Då medverkar barnen bara i de aktiviteter som vuxna bestämt.

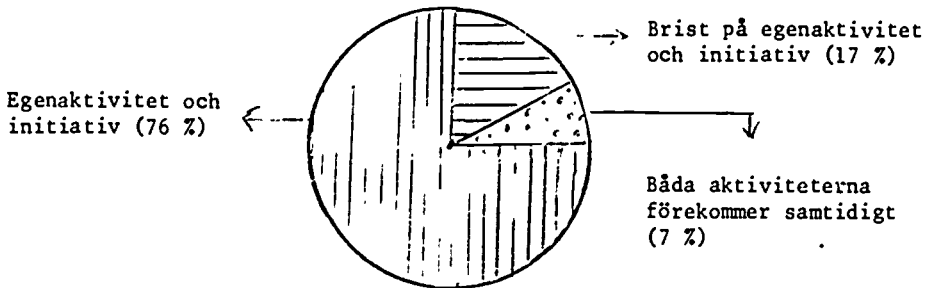

Figur 22. Fördelningen i % över barnens självständighet respektive brist på självständighet (n = 127)

Under drygt hälften av tiden förmedlar vuxna normer till barnen. 46 % av tiden är det allmänna uppförandenormer och 12 % är det samlevnadsnormer.

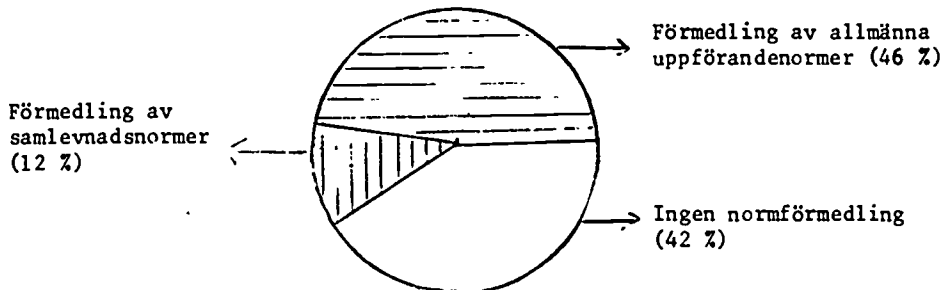

Figur 23. Fördelningen i % över vuxnas förmedling av allmänna uppförandenormer respektive samlevnadsnormer (n = 93)

Barnen förmedlar normer till varandra under 13 % av tiden och då främst allmänna uppförandenormer.

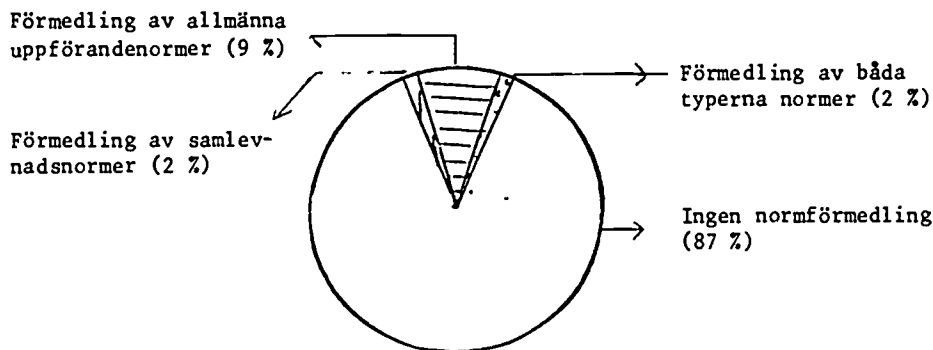

Figur 24. Fördelningen i % över barnens förmedling av allmänna uppförandenormer respektive samlevnadsnormer (n = 127)

STYRD VERKSAMHET

Styrd verksamhet, systematiska observationer

Samlingar

Endast 8 % av den totala tiden ägnades åt samlingar. Under två tredjedelar av samlingstiden hade både vuxna och barn inflytande över verksamheten och under nästan hälften av tiden hade enbart vuxna detta inflytande.

Under nästan hela tiden talade en vuxen till barnen i stor grupp och samverkade under en tredjedel genom att hjälpa barnen och visa dem hur de ska göra.

Barnens samverkan innebar att de småpratade knappt hälften av tiden, den återstående tiden lyssnade de och satt och tittade på. Knappt hälften av samlingarna kom barnen med egna initiativ och förslag. Medan vuxna under alla samlingar utom en tog initiativ och kom med förslag. Vid en fjärdedel av samlingarna förmedlade vuxna normer över allmänt uppförande.

Läsgrupper

Läsgruppen förekom 9 % av den totala tiden, och vid alla tillfällen utom ett hade både vuxna och barn inflytande över vad som inträffade.

Vuxna talade till stor grupp under samtliga läsgrupper och barnen medverkar genom att lyssna, samtidigt som de också småpratar.

Styrd verksamhet, ur observatörens perspektiv

Samlingar

Varje dag vid nio - tio-tiden samlas alla barn på golvet i ena storrummet. Det är oftast en vuxen som leder samlingen och det är åtta - tio barn som är med. Ibland sitter ett par vuxna bredvid och lyssnar. Det är inget tema som följs i samlingarna utan man gör olika saker. Ett par gånger läser man

någon bok. Ett par gånger sjunger de till cittra. De gångerna ger barnen själva förslag på sånger och de sjunger med glädje både vuxna och barn. Vid ett annat tillfälle berättar fröken en musiksaga, det vill säga barnen ska spela på olika instrument efter olika avsnitt i sagan. Vuxna bestämmer vem som ska spela vad, hur de ska spela och när de ska spela. Det blir tjtatigt eftersom barnen inte kan hålla tyst och eftersom barnen spelar på fel ställen. Varje samling avslutas med fruktstund. Samlingarna varar mellan en kvart till en halvtimme. Vid ett par tillfällen äter de bara frukt och småpratar lite, den ena gången får barnen vara med och ge förslag på vad de ska göra på gymnastiken.

Vid en samling läser vuxen en bok som tydligen är för svår eftersom barnen blir oroliga och stökiga, barnen ger förslag att de ska leka "Ett skepp kommer lastat" istället, men vuxen nekar "*Nej, vi ska läsa den här boken idag*".

En samling sker i målarköket, där de vuxna dukat upp för tussilagotillverkning. Det finns en modell (en mall) och fröknarna har tänkt att alla barnen (tio stycken) ska göra exakt likadana tussilago. Tre vuxna jobbar med tillverkningen. Barnen får inte göra så mycket själva, fröken ritar runda ringar på det gula papperet, barnen klipper ut. Fröken sätter färdigklippta stjärkar på den gula blomman. Barnen får sätta dem i lermassan. De små barnen får inte göra något själva, fröken gör hela blomman "*Så att det ser snyggt ut, när de tar hem den*". Under tillverkningen pratar de vuxna mycket med varandra.

Läsgrupper

Varje dag efter lunchen delas barnen i två grupper och en vuxen läser för dem. Ofta är lässtunderna korta, beroende på att barnen blir oroliga efter en stund. Det blir tjtat om att de ska vara tysta och sitta stilla, men detta har ingen effekt "*Sitter ni inte still, läser jag inte*", och därför avslutas lässtunderna istället. En vuxen har ett något annat sätt och försöker prata med barnen om det de läser, förklara ord och ta upp barnens egen erfarenhet, vid de tillfällena varar lässtunderna längre. Ibland väljer barnen bok och ibland vuxen. En dag är föreståndaren på besök och hon ska läsa för de större barnen som läser en kapitelbok om "Madicken". Det blir skillnad i gruppen eftersom hon ställer helt andra krav. Hon vill att de ska lyssna på vad hon läser, hon frågar dem om de förstår vissa ord och uttryck. Barnen är inte vana vid detta utan de är bråkiga och oroliga som de brukar. Hon ber dem berätta vad som hänt tidigare i boken, det vet de inte. Hon verkar förvånad

när barnen vill sluta efter en kort stund "Men det här är till för att ni ska vila och koppla av en stund, sätt eller lägg er i en riktigt skön ställning nu så läser vi färdigt kapitlet åtminstone". Barnen klarar inte detta utan även hon är tvungen att avbryta.

FRI LEK

Fri lek, systematiska observationer

Under fri lek var barnen ensamma under knappt hälften av tiden, i övrigt var vanligt att en vuxen var närvarande. Men den vuxne var aktiv, det vill säga tillsammans med barnen under endast en fjärdedel av den tiden.

Barnen hade själva inflytande över verksamheten under tre fjärdedelar av tiden.

Barnen samverkade med varandra under en tredjedel av tiden och då mest genom samarbete, småprat och att de hjälpte varandra. Samtidigt med beteenden som underlättade samverkan, fanns det hos barnen under tre fjärdedelar av den fria lektiden beteenden som utgjorde hinder för samverkan. Mest gällde detta att barnen sysselsatte sig med olika eller lika aktiviteter bredvid varandra. Men samtidigt retade de varandra och avvisade varandra under en tredjedel av tiden. Slagsmål förekom under 14 % av tiden.

Vuxna samverkade med barnen under fri lek mestadels genom att de småpratade och hjälpte barnen med olika saker under drygt en tredjedel av tiden, samtidigt som de pratade med andra vuxna under knappt halva samverkanstiden. Vuxnas beteenden som hindrade samverkan gällde att de sade till eller talade med enskilda barn under en tredjedel av tiden.

Under fri lek visar barnen självständigt beteende, under nästan hela den fria lektiden (92 %), oftast tar de egna initiativ och framför åsikter, men de ger också förslag och framför allt idéer. Det förekommer endast lite av osjälvständigt beteende under fri lek från barnen (10 % av tiden).

Under knappt hälften av fri lek visar vuxna egen aktivitet till övervägande del genom att de uttrycker åsikter, men detta kombineras också med initiativtagande.

Under en tredjedel av tiden förmedlar vuxna normer till barnen, främst allmänna uppförandenormer.

Fri lek, ur observatörens perspektiv

Inomhus

Den fria lektiden tillbringar barnen på olika ställen, i de mindre utrym-
mena är det oftast rollekar, som dockor, skola, utklädning. Vid något till-
fälle stimuleras barnen till målning i lilla köket, alla målar på samma
papper var sin sak. Tre vuxna är med och tittar på, det blir mer och mer
kladd av det, de geggjar med händerna och njuter. Vuxna reglerar en del
"Var pensel i sin burk", "nu byter vi papper, det går ju håll på detta". De
vuxna avslutar också målandet genom att uppmana barnen att gå och tvätta
händerna.

I dockyrån är det ett par mindre flickor som leker parallellt, den ena ritar
på plasttallrikarna, den andra uppfostrar *"Så där får man inte göra"* och
hämtar fröken. Fröken kommer och säger *"Vi ritar på papper"*.

I kuddrummet där barnen ofta är och rumsterar omkring, är det ytterst sällan
någon vuxen, under de 23 observationsperioder jag observerat där fanns bara
vuxen närvarande under ett tillfälle. Barngruppen varierade från ensamt
barn, två stycken, tre stycken, fyra stycken upp till åtta stycken samtidigt
i kuddrummet. Ibland leker de rollekar, djur som jagas, djur som bor i burar,
de leker tillsammans men deras samtal är oftast i form av kollektiva monolo-
ger, alltså ingen riktig samlek. Ibland är det bara mållöst hoppande och
skuttande bland kuddarna. Både under rollekarna och det mållösa springet
förekommer en del småbråk och retsamheter mellan barnen, ibland övergår det
i både slagsmål och utstötningar. Ett mönster i barnens relationer är att
ett par pojkar eller flickor gaddar ihop sig och är elaka mot ett tredje
barn. O viskar till A, följderna blir att de retar J och sparkar honom och
rycker honom i kläderna, han blir ledsen, då går O och A. Ett annat till-
fälle försöker J få kompis genom att tillsammans med någon annan pojke hitta
en syndabock. J säger *"Jag sparka honom i baken"*, A hänger med och så är
retandet i full gång.

En annan gång är det åtta barn i kuddrummet och två av de större tar led-
ningen om hur olika barn ska bo, vad de ska vara och hur de ska göra. Om
något annat barn säger vad han tycker blir det nertystat, man får inte vara
med om man inte lyder. *"De som inte är tysta får gå ut"*, *"Sommar du inte nu
skjuter jag dig"*; *"Ut ur kojan, jag bestämmer när du får komma in"*. Store J
till lille F *"Kom får jag pusea dig"*, F vill inte, J blir förnärmad och arg

och lägger genast krokben för F som faller och gråter. Här råder en mentalitet som innebär styrning från ett par barn under hot och slag med rädsla och ledsna mindre barn utan skydd av någon vuxen. De vuxna sitter i köket och dricker kaffe under tiden.

I de två större rummen är barnen mycket under sin fria tid, de spelar spel, pusslar, lyssnar på band, ritar, bygger lego och går bara omkring. Oftast sysselsätter sig barnen själva, även om en eller ett par vuxna finns närvarande. Oftast är det tre - fyra barn samtidigt i det ena rummet, som lyssnar på sago- eller sångband. När det är musikband gungar ett par barn på en plastgungbräda och sjunger barnvisorna. Är vuxna närvarande under tiden sitter de och pratar med varandra eller bara tittar på. En vuxen: *"Såna barn, sätter man bara på ett band så är dom lugna"*.

Barnen ber ibland att få spela ett spel, det händer vid ett par tillfällen att vuxen spelar med barnen, men fröken är inte så intresserad utan annat barn tar över. Barnen kan inte reglerna varken till "Fyra i rad" eller "Ishockeyspelet" och det är ingen vuxen som lär dem, utan de får göra på sitt "hemgjorda" sätt. Det innebär att det blir lite hur som helst både med spelandet och spelen, man lär sig inte att vara rädd om dem utan det fattas både ishockeyspelare och spelbrickor till Fyra-i-rad.

Barnen tar också ner pussel som finns på hyllorna och lägger dem självständigt, en gång tar fröken fram stora pussel som ska läggas på golvet. De två mindre barnen får då hjälp av vuxen att lägga pusslet, de accepterar inte hjälp från en något större pojke.

Ibland sitter de vuxna bredvid barnen när de ritar, men de pratar inte med dem utan pratar bara med varandra. Det är skillnad den dagen förståndaren är där på besök. Hon sitter bredvid och pratar med barnen om vad de ritar och diskuterar detta. I övrigt förekommer mycket mållöst springande fram och tillbaka där barnen inte fastnar för någon sysselsättning. Då blir det en hel del småbråk, de retas, knuffas och slåss, "pajar" för varandra och det blir bara stökigt.

Den heltidsanställda förskolläraren försöker att stimulera barnen med exempelvis legobygge, flera barn är intresserade, men det blir konflikt, hjulen räcker inte. Hon ber ett barn som har många att dela med sig eftersom det inte går att köra med ett hjul, det går inte att få barnet att dela med sig, han slåss i stället. Fröken hjälper då honom att göra en annan bil som går att köra, och nonchalerar det barn som inte vill vara hjälpsamt.

Utomhus

Barnen leker mest parallellt ute men det förekommer rollekar med samverkan. När de cyklar som de ofta gör, kör de runt, runt och jagar varandra. Då förekommer en hel del småbråk och retningar. "Kör nu då finne", "Akta dig så jag inte smäller tilli dig", "Du får inte komma fram här". Ibland leker de polis och tjuv på cyklar. I övrigt gungar barnen och då är man ofta tillsammans eftersom det finns så få gungor, de bygger i sanden och då är det ibland rollek, men mest parallellt med kollektiva monologer. Ett par gånger går vuxen med till fotbollsplanen så de får sparka fotboll, det är mest de lite större som vill det. Även precis utanför huset finns en gräsmattsstump där de går ut själva och sparkar lite fotboll.

Oftast leker barnen i flera smågrupper om två till tre barn i varje och det är en eller ett par vuxna ute samtidigt, men det förekommer att det inte är någon vuxen ute. De vuxna är inte med barnen och leker utan de övervakar.

RUTINAKTIVITETER

Rutinaktiviteter, systematiska observationer

Vid luncher och vid på- och avklädning av barnen hade både vuxna och barn inflytande över verksamheten under tre fjärdedelar av tiden, barnen under en femtedel av tiden och de vuxna ensamma endast vid två tillfällen.

Vuxna samverkade under mer än fyra femtedelar av rutinsituationerna, de hjälpte barnen exempelvis med att hålla upp vatten, hämta tallrikar och de småpratade med dem samtidigt som de vuxna över hälften av tiden för rutinaktiviteter pratade med varandra.

Under fyra femtedelar av tiden tog också vuxna initiativ exempelvis genom att hämta saker, dela ut mat till barnen. De hävdade också sina åsikter till exempel om hur mycket barnen ska äta, om hur man uppträder vid matbordet. Under en tredjedel av rutinaktivitetstiden tjuvade de på barnen.

Barnens beteende bestod till mer än fyra femtedelar av sådant som utgjorde hinder för samverkan, de satt bredvid varandra och tittade på och småpratade, var och en ägnar sig åt sin verksamhet. Barnen visar egenaktivitet under nästan hela tiden (90 %) genom att utföra det som vuxna ber om, och genom att uttrycka sina åsikter och ta initiativ.

Vuxna förmedlar allmänna uppförandenormer till barnen vid två tredjedelar av rutinsituationer, medan barnen endast förmedlar normer vid tre tillfällen.

Rutinaktiviteter, ur observatörens perspektiv

Lunch

Barnen äter på två ställen, dels i köket och vid två bord i det ena stora rummet, fyra - fem barn sitter vid varje bord. Barnen behöver inte duka, det gör de vuxna, ibland vill något barn duka och det får de gärna göra och de får uppmuntran också för att de gör det. Oftast dukar de vuxna. På denna hemvist skalar också de vuxna den kokta potatisen i köket innan de bjuds barnen "*Det blir ett kladdande och det tar sån tid vid borden*". De vuxna

äter sällan tillsammans med barnen, i stället sitter de bredvid borden och tittar på. Oftast är det två - tre vuxna i rummet samtidigt och det innebär att det blir mycket vuxenprat under lunchen, barnen pratar mest med varandra, men det händer också att de vuxna frågar dem om något eller uppmanar dem till något. De vuxna pratar över barnens huvud mest om privata angelägenheter. Det blir ganska oroliga måltider eftersom de vuxna fungerar som service-personal och springer en del ut och in. De hämtar vatten, de delar ut maten, hämtar bestick om det fattas. Likadant är det när barnen ska ställa bort sin tallrik, en vuxen är där och ställer disken tillrätta. De hjälper hela tiden barnen. En del normer om hur man ska sitta, att man ska snyta sig och inte peta näsan, om hur man äter trevligt förmedlas i matsituationerna. Barnen visar ett osjälvständigt måltidsbeteende då de exempelvis inte tycker om maten frågar de någon vuxen *"Ska jag ha mer?"* och då bestämmer den vuxne om barnet ska ha mer eller inte. Barnens självständighet består i att de i huvudsak gör det de vuxna ber om men det händer när ett par av de vuxna är närvarande att barnen på eget initiativ tar mat och att de uppmuntras att hälla vatten i glaset själva. Men oftast blir de serverade. En vuxen säger under en lunch *"Här får en skene och skene och sen ska dom ha betalt om en äter, är det sånt en får magsår av?"*

Tambur

De större barnen (fem - sex år) klär sig själva, de andra får mycket hjälp. Det sker ingen träning av de mindre barnens förmåga att klä sig själva utan de vuxna gör allt. Ett barn är inte nöjt med sina sockor en dag *"Det här är inte mina sockor"*, *"Joo, det är dina"*, säger fröken. Pojken tittar vädjande på mig och säger *"Mina är i torkokåpet"*. Ingen vuxen hör detta, fastän de står precis bredvid. Han tar på sig dom som fröken sagt.

SAMMANFATTANDE KOMMENTARER

Karakteristiska drag för B jämfört med de övriga daghemmen

B är en hemvist. De flesta av de anställda arbetar deltid och nästan alla har egna barn. De flesta av barnens föräldrar är tjänstemän.

De vuxna är inte så ofta tillsammans med barnen och när de är det är de ofta passiva. Barnen har oftast själva inflytande över verksamheten. Barnen går ofta omkring mållöst.

Observatörens funderingar

B är ett nuinriktat daghem, där verksamheten varierar mellan att vara totalstyrd och att vara totalt fri. Detta verkar höra ihop med de vuxnas närvaro; är vuxna närvarande och leder barnens aktivitet bestämmer de vuxna och lägger sig i allt. Är vuxna inte närvarande eller närvarande men upptagna av varandra, ser de inte barnen och engagerar sig inte i vad som händer.

Barnen leker en hel del med varandra, framför allt parallellt, vilket ibland går riktigt bra, men oftast slutar det med att barnen blir osams och gaddar ihop sig mot enskilda barn. Eftersom barnen lämnas så ofta för sig själva dyker det ofta upp många aggressioner mellan barnen, de har inga vuxna som hjälper dem att kanalisera bråk och osämja, det finns inte några vuxna som tar tag i deras relationsutveckling. Barnen har inga mönster eller modeller som hjälp för att umgås med varandra. De modeller som finns (de vuxnas) är på det här stället snarare auktoritära och styrande mot de barn som inte gör som man vill. Dessa modeller använder sedan barnen mot varandra och det leder till bråk och skrik. Tyvärr av de vuxna är något annorlunda i sin samvaro med barnen, något mjukare och något mindre auktoritära, men de har ingen genomslagskraft utan andan som råder bestäms av den styrande gruppen. De vuxnas huvudintresse verkar mera vara de vuxna och deras situation och mindre barnen och barnverksamheten. Det går åt mycket tid för de vuxna att reda ut hur mycket besvärligare allt blivit nu efter omorganisationen. Vuxna pratar med vuxna i alla situationer och drar sig gärna ut i köket för att vara för sig själva. Trots att de pratar så mycket med varandra är stämningen dock inte hjärtlig mellan dem utan snarare spänd och ytlig. Alla trivs inte så bra.

DAGHEM C

C tillhör ett av de äldre daghemmen och var vid undersökningstillfället 11 år gammalt.

. C som är inrymt i ett par lägenheter omfattar fyra avdelningar: två småbarnsavdelningar och två syskonavdelningar.

Daghemmet är byggt med småbarnsavdelningarna i ena ändan och syskonavdelningarna i den andra. Mellan avdelningarna ligger personalutrymmen och kök. En korridor förbinder syskonavdelningarna med varandra.

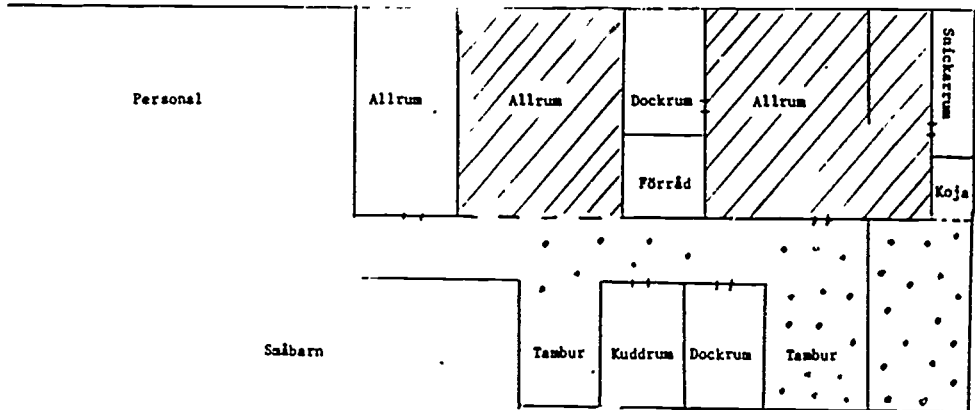

Figur 25. Skiss över daghemmet och lokalernas användning under den fria leken

Den ena avdelningen har två allrum och två smårum. Det ena av allrummen saknar vägg mot korridoren, som skydd har man istället manshöga bokhyllor. Detta rum utnyttjas för pysselsysselsättningar, samlingar, läsgrupper samt

måltider. Här finns två stora arbetsbord, ett litet myshörn med madrass och kuddar, bokhyllor där böcker, pussel, spel och pysselmaterial är lättåtkomligt för barnen. Det andra allrummet används till byggrum - här finns utöver byggnadsmaterial och lego även ett arbetsbord och en spis i barnstorlek. Det ena av smårummen används som kuddrum. Härinne finns ett berg av kuddar och madrasser samt, nästan dolt, ett litet bord med barnstolar. Det andra av smårummen fungerar dels som personalens kontor dels som ett rikligt utrustat docklekrum.

Även på den andra syskonavdelningen finns två allrum samt två mycket små rum: ett dockrum och ett snickarrum. I det ena allrummet har man samlingar, läser sagor, äter samt leker med byggnadsmaterial eller lyssnar på band - härinne finns också en garderob som gjorts om till en koja. I rummet finns två mjuka soffor, ett matbord i vuxenstorlek, ett runt bord i barnstorlek, ett skåp med bandspelare och barnmusikband samt TV. Här finns också ett piano och byggmaterial. I det andra allrummet har man också samlingar samt äter och pysslar. Här finns två matbord i vuxenstorlek, en bokhylla med lättåtkomliga spel och pysselmaterial och ett akvarium. Innanför detta allrum ligger dockrummet. Trots rummets ringa storlek har man här fått rum med både dockutrustning, en mjuk soffa, ett barnbord med stolar samt en byrå. I dockrummet läser man för barnen. Snickarrummet är också inrymt i ett mycket litet rum, här ryms bara ett stort arbetsbord samt snickar- och målarmaterial.

I vinkeln mellan lägenheterna har man en egen gård med två stora sandlådor, en rutschkana, en liten gräsplätt med soffor, asfaltsvägar samt ett redskapsskjul. Vid staketet finns några trädgårdsland där man odlar blommor. Gården avgränsas av ett lågt staket och häckar. Strax intill daghemmet finns också en väl utrustad kommunal lekplats och några gräsmattor. Några kvarter längre bort finns ett skogsparti och en stor parklek.

Mesta tiden var man i allrummen (60 %) medan man bara var 13 % av tiden i smårummen. Man var utomhus 10 % av tiden.

Barn

På daghemmet fanns 48 barn inskrivna uppdelade på två småbarnsavdelningar med nio respektive tio barn i åldern sex månader - fyra år samt två syskonavdelningar med 14 respektive 15 barn i åldern tre - sju år. På den ena av syskonavdelningarna fanns i gruppen två åttaåringar som placerats av omsorgsstyrelsen. Dessa barn var deltidspacerade.

Tabell 5. Barnens åldersfördelning (n = 48)

Ålder	Småbarn	3-4 år	4-5 år	5-6 år	6-7 år	(8 år)	Totalt
Antal	19	8	9	5	5	2	48

Av de 29 barnen på syskonavdelningarna var 15 flickor och 14 pojkar. Sammanlagt fanns sju syskonpar på daghemmet. Majoriteten (80 %) av barnen var heltidsplacerade; av de deltidspplacerade barnen fanns ingen med oregelbunden vistelsetid. På syskonavdelningarna fanns sex förtursbarn utöver de två ovannämnda utvecklingsstörda barnen. Dessa barn var heltidsplacerade på grund av sina hemförhållanden. Barnrörligheten var under sista året 38 %.

48 % av barnens föräldrar var tjänstemän - av dessa var drygt en tredjedel högutbildade. 32 % av föräldrarna var arbetare - av dessa var drygt en fjärdedel yrkesutbildade. En förälder var egen företagare. Dessutom var 19 % av föräldrarna studerande på olika nivåer. 31 % av föräldrarna var ensamstående.

Personal

På C fanns 17 kvinnor som arbetade i barngruppen. Dessutom fanns en kokerska och en timanställd lokalvårdare som städade innan barnen kommit på morgonen. På grund av antalet förtursbarn fanns också extrapersonal i form av två beredskapsarbetare. Under perioden fanns också en elev.

Tabell 6. Personalens yrkestillhörighet och tjänstgöringsgrad (n = 17)

Yrkestill- hörighet / Tjänst- göringsgrad	Barnskötare	Förskollärare	Totalt
Heltid	7	7	14
75 %	1	1	2
50 %	1*		1
	9	8	17

* Extraresurs för förtursbarn

Föreståndaren - som har 75 % tjänstgöring - var ej schemalagd i barngruppen utan ryckte in där hon tyckte det behövdes. Medelåldern bland personalen var 32 år - det vill säga samma som i kommunen. På småbarnsavdelningen fanns

det dock fler äldre personer än på syskonavdelningarna. En tredjedel av de vuxna hade egna barn. Man hade i genomsnitt arbetat drygt fem år inom barnomsorgen varav tre och ett halvt år på det egna daghemmet. Även här hade småbarnspersonalen arbetat längre tid än personalen på syskonavdelningarna. Bara en vuxen fanns med från daghemsstarten; tre vuxna hade anställts sista året. Bara en av de vuxna hade annan erfarenhet än av barn- eller annat vårdarbete. Under året har personalrörligheten totalt varit 53 %, därav mest barn- respektive studieledigheter (35 %).

Personalen arbetar avdelningsbundet i fasta arbetslag - tre vuxna på den ena avdelningen, fyra på den andra. Man delar ansvaret för barnen med särskilda behov, liksom för ålderssamlingarna. Varje avdelning planerar en förmiddag i veckan. En gång var tredje vecka träffas avdelningarna också för gemensam planering, man försöker vid detta tillfälle även följa upp vad som fungerar bra respektive dåligt i verksamheten.

Inskolningen av nya barn åläggs en bestämd vuxen som sedan också tar kvartssamtalen med föräldrarna.

En gång i månaden har man personalmöte på kvällen. Sista året har man försökt utnyttja dessa möten till fortbildning - man har gemensamt läst och diskuterat en bok om daghem. Avdelningarna har turats om att ansvara för planering av diskussionspunkter till dessa möten.

En gång i veckan har föreståndaren informationsmöte för en tredjedel av personalgruppen. Man är nöjd med den information man får inom daghemmet.

De vuxnas arbetsrelation

Daghemmet har tidigare haft personalmotsättningar och fungerat dåligt med hög personalrörlighet. De sista åren har detta dock förändrats - mycket tack vare en stabil föreståndare. Stämningen anses nu allmänt vara mycket god trots att de vuxna är ganska olika varandra personlighetsmässigt. Nästan alla säger att de trivs på daghemmet och en del av de vuxna umgås också privat. Någon säger till och med *"Jag känner glädje varje dag jag går till jobbet"*.

Föreståndaren upplevs som en central person på daghemmet. Man tycker allmänt att hon är en bra ledare och som någon formulerar det *"Jätteskönt att ha en arbetsledare som har en målsättning med sitt jobb, hon vet hur hon tycker"*

det ska vara i en barngrupp och det blir ett stöd. Hon är bra på att organisera och hon lyssnar på alla". Man upplever sig ha fått en klar struktur i sitt dagsprogram. Man samarbetar också mellan syskonavdelningarna, när det gäller de fasta aktiviteterna så att var och en av de vuxna känner att hon har ett speciellt ansvarsområde (de åldersindelade grupperna exempelvis).

De flesta är eniga om att man har många barn i gruppen som är oroliga på grund av sina familjeförhållanden. Någon säger "Känns som de flesta är problembarn eller har haft det trassligt hemma", någon annan "Många av barnen är rastlösa hemifrån, de passar inte på dagis utan behöver lugn och ro". Samtidigt som detta är en allmän uppfattning varierar åsikterna om huruvida barngruppen är tungjobbad. Någon tycker att "det är tungt men man känner att man behövs", någon annan tycker "inte att det är så tungjobbat för det fungerar så bra med personalen", dessutom "är gruppen bättre nu än den varit".

Flera av de vuxna klagar dock på föräldrarna som man tycker sig få alltför liten förståelse från. Någon säger till och med "De raserar vad vi gör". Utöver detta klagar man mycket litet. Någon av de vuxna tänker istället mer självanalytiskt på orsaker till varför exempelvis hon själv inte kan komma igång med den musik- och teateraktivitet hon drömmer om. "Ibland tror jag det beror på att man är för mycket personal, man går och väntar på varandra. Det är definitivt inte bra att vara för många när man jobbar på ett sånt här ställe, så fort det blir för mycket vuxna då blir det att man går och trampar på varandra och då blir det ännu mindre gjort med barnen". Samma person säger också "Ibland tror jag nog att man skapar hindren själva".

Målsättningen med arbetet

Målsättningen diskuterades för flera år sedan, skrevs ned och sattes in i en pärm. Man anser sig inte tycka alldeles lika men accepterar skillnaderna. I intervjuerna framkommer också att målen skiljer sig från person till person. Det vanligaste är att man betonar sociala mål i form av att barnen ska vara trygga och ta hänsyn till varandra i gruppen. Flera nämner också att det är viktigt att reagera kraftigt om barnen är elaka mot varandra. Flera vuxna betonade att det var viktigt att finnas till hands för att prata mycket med barnen. Däremot "ska man inte plocka med dem hela tiden, men finnas där när de behöver oss". Någon betonar vikten av att verksamheten är planerad "Det ska inte vara barnparkering utan barnen ska ha fått ut något av sin dag" och "ska tycka det är roligt att gå till dagis". Någon betonar

vikten av att barnen har fasta gränser och tycker att det är viktigt att man har de regler (exempelvis kring måltiderna) som man har.

När det gällde målen för de extra oroliga barnen har man försökt prata ihop sig, men upplever ändå att man gör olika "Vi träffas på avdelningen och pratar och bestämmer hur vi ska göra med vissa barn med vissa problem och då är vi överens, men sen blir det inte så ändå".

Ingen tar spontant upp att barnen själva kan behöva ha ansvar. På direkt förfrågan visar det sig att detta inte anses särskilt viktigt. En vuxen formulerar det "Jag tycker inte man ska börja ha för mycket uppgifter åt dem, dom är ju ändå bara barn" och "Duka hinner de nog lära sig ändå".

Hur ser veckan ut?

Efter frukosten har barnen fri lek till klockan 9.15 då man har en kort samling avdelningsvis, därefter går man oftast ut. Strax före klockan 11 går man in och har en halvtimmes samling med barnen uppdelade i tre olika åldersgrupper. Klockan 11.30 äter man lunch varefter man läser för barnen i åldersgrupper. Läsningen brukar vara avslutad framåt ettiden, därefter har barnen fri lek utomhus eller inomhus. De fem sexåringarna har sexårsgrupp varje dag mellan klockan 10 - 11.30 i ett intilliggande hus tillsammans med sexåringarna från ett annat daghem.

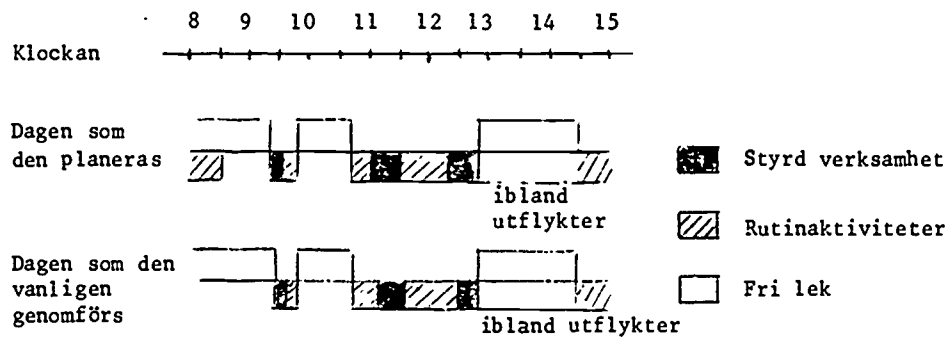

Figur 26. Dagsrutiner, det vill säga tidsförhållandet mellan styrd verksamhet, rutinaktiviteter och fri lek, jämförelse mellan hur dagen planeras och hur den vanligen genomförs

I stort sett följde man sin planering men man hade ofta små tidsförskjutningar i början av den styrda aktiviteten, vilket då innebar väntan för barnen.

Varje vecka finns vissa fasta aktiviteter: gymnastik (en lektionstimme) i en närbelägen gymnastiksal för varje åldersgrupp för sig; simning fredag förmiddag för två barn från varje avdelning. Övriga barn har under samma tid aktivitetsstationer på avdelningarna. På fredag eftermiddag har man sångstund för hela daghemmet under någon halvtimme. Då sjunger man "veckans sång" som varje avdelning ska ha övat in till dess. Utöver dessa aktiviteter gör man ibland utflykter i smågrupper - under observationstiden gav man sig iväg: till skogen, hem till en av personalen, till biblioteket, till en parklek, till muséet. Dessa utflykter gjordes oftast på eftermiddagen.

Ett barn i taget skulle ha ansvar för dukningen under en vecka.

Daghemmet i siffror

Nästan hälften av tiden hade barnen fri lek, en tredjedel styrd verksamhet samt en femtedel rutinaktiviteter.

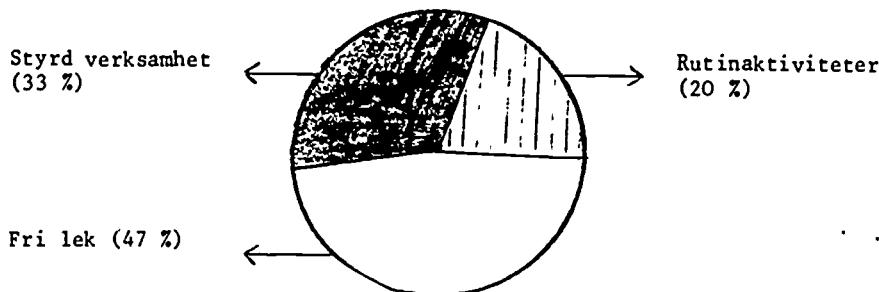

Figur 27. Fördelning i % över fri lek, styrd verksamhet och rutinaktiviteter
(n = 132)

Under den fria leken förekom mycket skapande aktiviteter (32 %) och motoriska aktiviteter (18 %) men också mycket av passiv väntan (26 %) och mållös aktivitet (18 %), det vill säga barnen gick mest omkring utan att komma igång med något.

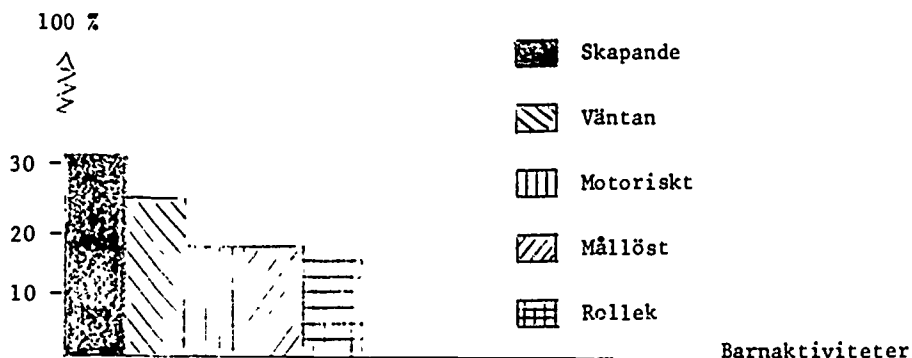

Figur 28. Fördelningen på olika aktiviteter under den fria leken (Endast aktiviteter som förekommit mer än 10 % har medtagits (n = 62)

De vuxna var tillsammans med barnen i 90 % av tiden. Två femtedelar (41 %) av tiden var en vuxen närvarande, en knapp fjärdedel (23 %) två vuxna samt en dryg fjärdedel (27 %) tre eller fyra vuxna.

De vuxna var aktiva under nästan hälften av tiden. När man var fler vuxna närvarande förekom det i mer än en fjärdedel av tiden (27 %) att en eller ett par av de vuxna var aktiva. En tiondel av tiden var de vuxna helt passiva.

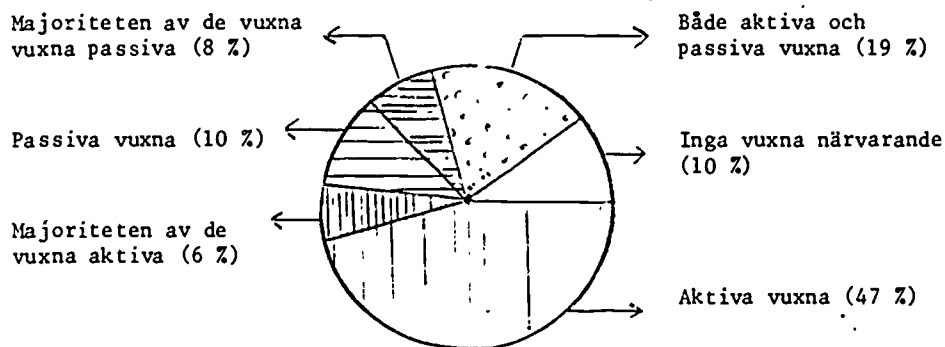

Figur 29. Fördelningen i % över vuxnas aktiva respektive passiva deltagande i verksamheten (n = 132)

41 procent av tiden hade vuxna och barn gemensamt inflytande över verksamheten - detta främst i rutinsituationer och fri lek. Barnen hade inflytande över ungefär en tredjedel av verksamheten - framför allt den fria leken. De vuxna hade framför allt inflytande över den styrda verksamheten.

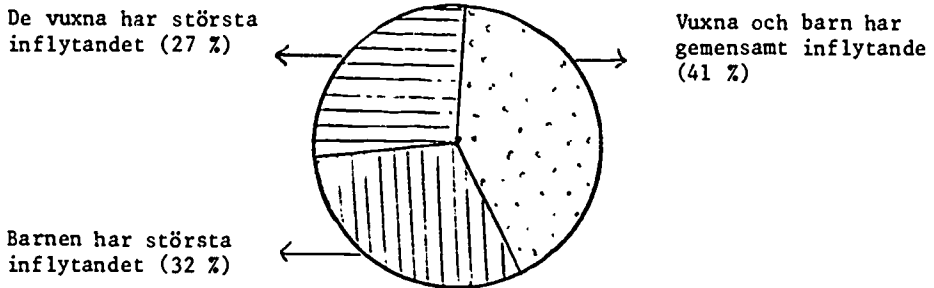

Figur 30. Fördelningen i % över vuxnas respektive barns inflytande över verksamheten (n = 132)

I 43 % av tiden samverkade de vuxna med barnen. I en femtedel av tiden hjälpte de barnen med praktiska saker, gav dem råd, tips och uppmuntran samt pratade med dem. Sex gånger lekte de eller samarbetade med barnen. Drygt halva tiden samverkade inte de vuxna med barnen istället var det vanligt att de riktade sig till en hel grupp eller enskilda barn med instruktioner, informationer eller direktiv. I nästan en femtedel av tiden var de vuxna avvisande mot barnen eller grälade på dem.

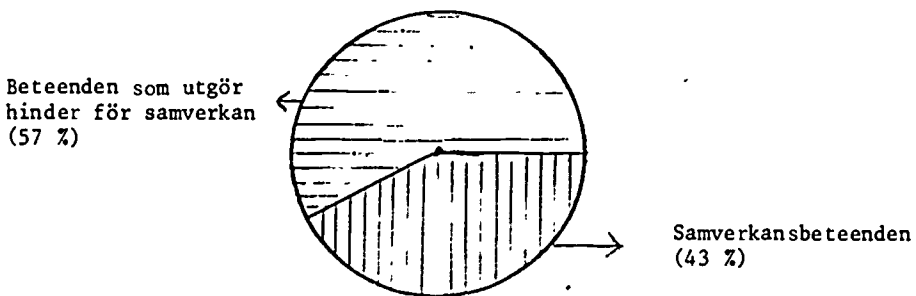

Figur 31. Fördelningen i % över vuxnas samverkansbeteenden respektive beteenden som hindrar samverkan (n = 119)

Majoriteten av tiden lekte barnen parallellt eller bråkade med varandra. Det var nästan lika vanligt (28 %) att de lekte parallellt och pratade med varandra som att något eller några barn då samtidigt stod och bara tittade på (27 %). En fjärdedel av tiden förekom det att barnen avvisade varandra eller bråkade - ofta var det några barn som bråkade medan andra stod och tittade på. Vid fem tillfällen var barnen i handgripliga konflikter.

I en tiondel av tiden lekte man samtidigt som man hjälpte varandra med praktiska saker och pratade med varandra. I en tiondel av tiden samverkade en del av barnen samtidigt som andra lekte parallellt eller bråkade.

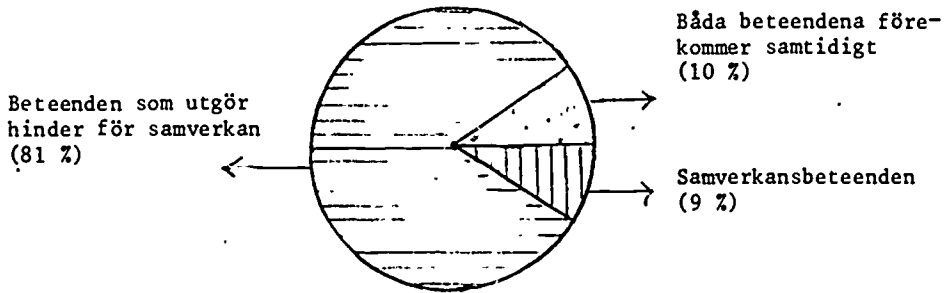

Figur 32. Fördelningen i % över barnens samverkansbeteenden respektive beteenden som hindrar samverkan ($n = 132$)

De vuxna var helt självständiga i drygt tre fjärdedelar av tiden. Vänligast var att de då tog muntliga initiativ, kom med förslag och åsikter samt att de hämtade saker eller tog andra praktiska initiativ. I nästan en femtedel av tiden tjtade de också på barnen. I en femtedel av tiden fanns det vuxna som passivt stod och tittade på barnens lek.

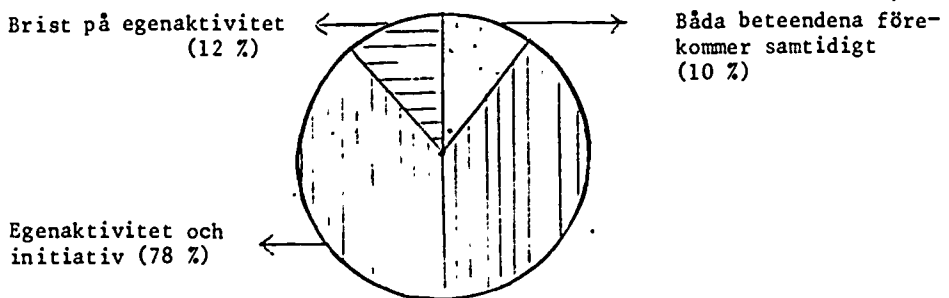

Figur 33. Fördelningen i % över de vuxnas egenaktivitet och initiativtagande respektive brist på egenaktivitet ($n = 119$)

Barnen var självständiga i majoriteten av tiden med att själva hämta grejor komma med förslag och säga ifrån om vad de tyckte och tänkte. I en fjärdedel av tiden medverkade barnen i vuxenstyrda aktiviteter men hälften av denna tid fanns det samtidigt barn som var passiva och satt med.

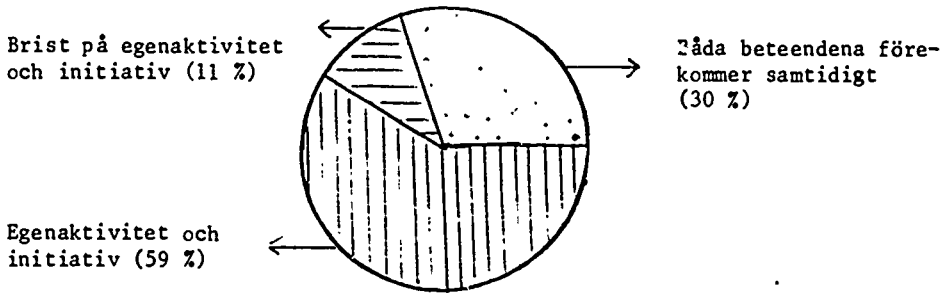

Figur 34. Fördelningen i % över barnens självständighet respektive brist på självständighet (n = 132)

När de vuxna var med barnen var det vanligare (71 % av tiden) att de förmedlade normer än att de lät bli. I mer än halva tiden sa de ifrån till barnen om hur de skulle uppföra sig, i 15 % av tiden bestod tillsägelseerna av tjat. En tiondel av tiden förmedlade de vuxna samlevnadsnormer.

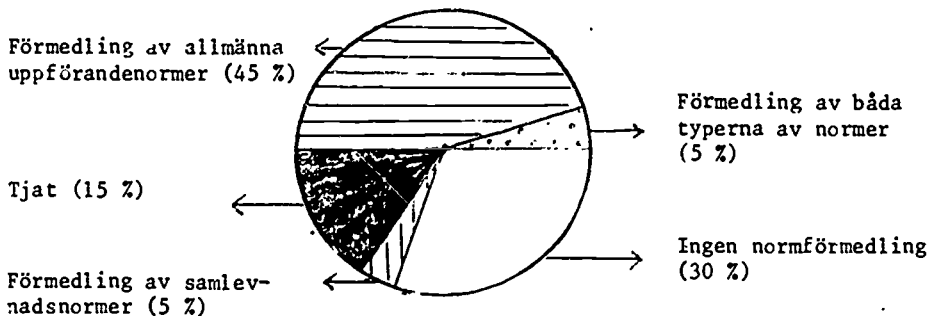

Figur 35. Fördelningen i % över vuxnas förmedling av allmänna uppförandenormer respektive samlevnadsnormer (n = 119)

Barnen förmedlade normer till varandra i en femtedel av tiden, framför allt då det gällde uppförandet. Vid sex tillfällen förekom det att de förmedlade normer om samlevnad.

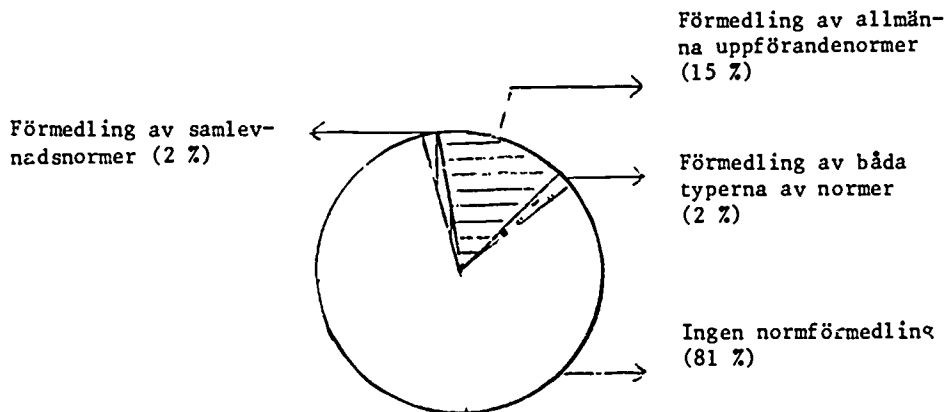

Figur 36. Fördelningen i % över barnens förmedling av allmänna uppförandenormer respektive samlevnadsnormer ($n = 132$)

STYRD VERKSAMHET

Styrd verksamhet, systematiska observationer

Under samlingarna höll man mest till i allrummen, nästan en fjärdedel av tiden var man också i andra lokaler. Största delen av tiden var man i stor grupp. Nästan hälften av tiden var två vuxna med, i en fjärdedel fanns det bara en vuxen med, i en fjärdedel fanns det tre eller flera vuxna med. De vuxna var helt aktiva i drygt en tredjedel av samlingarna men resten av tiden var bara någon av de vuxna aktiva. I läsgrupperna var man alltid fyra eller fler barn och en aktiv vuxen. Man höll lika mycket till i något av smårummen som i allrummen.

De vuxna hade största inflytandet över den styrda verksamheten under tre fjärdedelar av tiden. Tillsammans hade vuxna och barn inflytande i 21 %.

De vuxna samverkade en dryg tiondel av tiden med barnen - då framför allt i form av att de hjälpte barnen praktiskt. Resten av tiden riktade de sig antingen till hela barngruppen eller till enskilda barn med information, direktiv eller tillsägelser; i en tredjedel av tiden var detta kombinerat med att de också samtalande med barnen. Det fanns också i nästan en fjärdedel av tiden vuxna som tittade på utan att själva delta. Vid fyra tillfällen grälade de vuxna på barnen och avvisade dem vid sju tillfällen.

Barnen samverkade aldrig med varandra under den styrda verksamheten. Istället satt de bredvid varandra mer än hälften av tiden och lyssnade eller gjorde det som ålagts dem. De pratade under nästan lika lång tid, men det fanns under mer än en tredjedel av tiden också passiva barn som tittade på utan att själva göra något. Det förekom också under mer än en femtedel av tiden att barnen avvisade varandra och den vuxne och bråkade med varandra. Vid fyra tillfällen gav de sig också på varandra fysiskt.

De vuxna kom med förslag, åsikter och initiativ i två tredjedelar av tiden. I mer än hälften av tiden var det också de vuxna som tog de praktiska initiativ som behövdes. Barnen däremot var osjälvständiga i 79 % av tiden, antingen medverkade de då utan att själva ta initiativ eller också satt de bara passiva med. När barnen en knapp fjärdedel av tiden var självständiga var det framför allt genom att hävda sina åsikter, ofta då i opposition. Barnen tog initiativ vid sex tillfällen.

De vuxna tjtade på barnen i nästan en femtedel av tiden. De förmedlade också normer under två tredjedelar av tiden, framför allt vad gällde barnens uppförande. Barnen å sin sida förmedlade normer till varandra vid fem tillfällen.

Styrd verksamhet, ur observatörens perspektiv

Samlingar

Två typer av samlingar förekommer - en kort morgonsamling mellan klockan 9.15 - 9.30 för samtliga barn och vuxna på respektive syskonavdelning samt en litet längre samling klockan 11.00 - 11.30. I denna samling delas barnen in i tre grupper; en för treåringar, en för fyraåringar och en för femåringar. Sexåringarna har sin samling ihop med andra sexåringar i en annan förskola. Två vuxna, en från vardera avdelningen, planerar och genomför gemensamt de åldersindelade samlingarna. Man försöker ha ett tema för varje vecka och detta planeras ofta både ambitiöst och uppslagsrikt men genomförs ibland på en för hög nivå för barnen. De vuxna byter åldersgrupp varje termin.

Morgonsamlingen ska börja klockan 9.15, men detta sker nästan aldrig. I stället börjar de vuxna samla ihop barnen några minuter innan och håller på med detta nästan till klockan halv tio. De barn som kommer först får därför vänta så länge att de ofta hinner bli oroliga. Alla (ofta åtta - tio barn) sitter i en ring på golvet och man går igenom vädret och dagens datum. Den vuxne säger vilket barn som står i tur att få klistra fast datumbladet på en almanacka. När detta är klart berättar den vuxne vad som ska hända under dan, ibland sjunger man också en sång eller leker något. I den ena gruppen är oftast den vuxne ensam medan det i den andra gruppen vanligen finns ett par vuxna närvarande. Det är dock i båda grupperna en vuxen som är aktiv, övriga vuxna och barnen är passiva, de flesta av barnen verkar också ointresserade av samlingen.

På den ena avdelningen sitter barnen stilla och samlingen genomförs på ett par minuter. På den andra avdelningen däremot är gruppen ofta orolig - speciellt då en av de vuxna leder den - och där drar det hela ut på tiden till tjugominuter ibland en halvtimme. I denna grupp vill barnen inte sitta i ringen. De pratar i mun på varandra och den vuxne, de knuffas, slåss och kastar ibland saker. Den vuxne försöker trots denna oro genomföra sitt program som hon planerat det. Hon får dock hela tiden avbryta med tillsägelser, tjtat och ibland får hon resa sig och hämta barn som försvinner eller skilja

på barn som bråkar. Hon försöker trots detta hålla ett vänligt tonläge som dock inte alls stämmer med den irritation hon förmedlar. Barnen reagerar inte heller eftersom innehållet i tillsägelseerna ej stämmer med tonfallet. Tillsägelser av typ: "*Lägg undan kudden, sitt still, vi gör inte karate när vi har samling*" blandas med direkta hotelser "*u säger jag till för sista gången om ni ska vara med*", "*ska du vara med eller...*" Hotelserna verkställs dock ej. Barnen retar ofta varandra så exempelvis skriker ett barn "*tjurskalle*" till ett annat. På samma sätt retar man den vuxne: "*Är du CP-skadad eller...*" Barnen hotade också den vuxne och varandra, exempelvis: "*Ska du ha smörj?*" Den vuxne vädjar till barnen: "*Varför slåss ni, vi brukar ju vara snälla mot varann*" och "*jag känner inte igen er idag*" nen är mestadels maktlös. En gång försöker den vuxne hitta på något hon tror att barnen tycker är skojigt. Man ska leka "*Familjen går på cirkus*". Barnen saboterar dock även denna gång och man skiljs i dålig stämning.

Ålderssamlingarna är betydligt lugnare. Här samlas man i en ring på golvet på tre olika ställen. Man är ungefär fem barn och två vuxna i varje grupp.

En av de vuxna är aktiv. De vuxna har planerat utifrån samma tema för de olika grupperna men innehållet och nivån varierar. Ofta är det dock i samtliga grupper litet för svårt för att den vuxne riktigt ska kunna fånga barnens uppmärksamhet. Under observationstiden har man våren som tema; - i treårsgruppen talar man om igelkotten, i fyraårsgruppen om vårblommor och i femårsgruppen om maskrosor och myrstackar. Samlingen avslutas i alla grupperna med att man sjunger "*matsången*".

Fyraåringarna har varit ute och plockat vårblommor, nu samlas man för att lära sig vad blommorna heter. De vuxna tar fram en flora och börjar gemensamt leta i den. De jämför växten med olika bilder, diskuterar sinsemellan vad den kan heta, men har svårt att finna rätt. Barnen sitter under tiden passiva, de pratar inte med varandra men de vrider och vänder oroligt på sig. Samlingen upplöses då det blir lunch men utan att man är riktigt säker på namnen på alla blommor man hittat. Nästa samling ska fyraåringarna få göra varsin tavla genom att lägga blommorna på ett papper och sätta plast över dem. De vuxna hjälper barnen att tejpa blommorna och frågar dem under tiden om de kommer ihåg vad blommorna heter. Barnen tillfrågas ett i taget och medan det tillfrågade barnet tänker måste de andra barnen vara tysta. Det hela tar lång tid och då alla barnen äntligen fått hjälp att bli klara med sina tavlor är samlingen nästan slut. Den vuxne vill skriva barnens namn på tavlorna men barnen protesterar, de vill själva skriva. Först avvisar de vuxna barnen med att det tar för lång tid, men barnen vidhåller och

den vuxne ger sig efter några minuter och hämtar kriter åt barnen som nöjda skriver sina namn.

I femårsgruppen har barnen en dag varit i skogen och studerat myror genom att lägga ut socker vid myrstacken; dagen efter ska de gemensamt göra en myrstack på ett stort papper. De vuxna har gjort i ordning en papptallrik med barr till varje barn och man sitter runt ett bord med papperet i mitten. Barnen har bara en klisterburk, men klarar bra att dela på den. Den vuxne ritar stacken, hon ritar också myror, som barnen sedan får klippa ut och färglägga. Barnen ber ofta de vuxna om hjälp och de vuxna hjälper dem; de vuxna klipper, hämtar mer klister och delar ut material. Barnen är inställda på att få hjälp från den vuxne, så till exempel vänder sig ett barn till den vuxne med sin myra som han just färglagt och säger "*Nu kan du börja klippa*". Barnen småpratar med varandra och verkar ha roligt. Några barn vill själva rita myror men ber om lov först. När femåringarna en annan dag ska prata om maskrosen sker detta i form av en diabilsvisning där barnen ska sitta tysta och lyssna. Denna gång är barnen oroliga, puffar på varandra och få av barnen tittar på bildbandet.

En gång i veckan har varje åldersgrupp *gymnastik* i en närbelägen skola. Innan man går till gymnastiken ska barnen ställa upp sig parvis på led, hand i hand. De vuxna börjar ordna med ledet innan alla barn hunnit bli påklädda och det drar ut på tiden innan det sista barnet och den sista vuxna kommit. Ibland får de "första" barnen vänta 20 minuter på att de sista ska ha kommit. Ibland får man också vänta på en vuxen som har kaffepaus innan gymnastiken. Det blir ofta litet oro och småbråk bland barnen under denna väntan. Då barnen sedan ska klä om sig till gymnastiken, är de olika snabba - en del blir genast färdiga, en del väntar på att få hjälp av en vuxen. Alla måste dock vänta på varandra och ställa upp på led innan man får springa in i gymnastiksalen. En av de tre vuxna har i förväg noga planerat vad man ska göra på gymnastiken och leder det hela, övriga vuxna intar en passiv roll - någon tittar på, någon hjälper till praktiskt eller deltar som barnen. Femåringarna gör en cirkelträning i stationer. Barnen vill gärna hjälpa till att ta fram redskapen men de vuxna anser att det är för tungt och säger omedelbart till barn som reser sig "*Du skulle sitta och vänta*". Barnen sitter passiva och tysta och ser på hur de vuxna ordnar med redskapen. Efter några minuters väntan får de äntligen röra sig. De vuxna instruerar noga vad man ska göra vid varje station och säger ifrån om barnen försöker göra något annat, exempelvis "*ni ska krypa under*", "*sta där*". Efter drygt fem minuters gymnastik får så barnen sätta sig igen och vänta lika länge medan de vuxna plockar undan redskapen.

När treåringarna har gymnastik turas de vuxna om att leda den. Man leker mer här, låtsas exempelvis beställa taxi, fara till flygplatsen och flyga. Barnen tycker det är roligt och medverkar gärna men har ibland litet svårt att förstå den vuxnes instruktioner och den vuxne får säga till "*itt ner*", "*Ringen är här*" etc, periodvis blir det tjatigt.

Fredagsaktivitet

Fredag förmiddag har barnen en slags styrd lek under förmiddagen. Då har de vuxna i förväg planerat flera olika aktivitetsstationer där alla barn förväntas delta. Denna fredag erbjuder de vuxna barnen att snickra ett troll, att baka en sockerkaka eller att bada bubbelbad. Barnen får dock ej välja aktivitet utan de vuxna har i förväg delat in dem i tre grupper om cirka fyra barn och två vuxna. De flesta av barnen accepterar vad de vuxna bestämt men ett par är ej nöjda med sin aktivitet, de protesterar högljutt eller med vägran: "*Jag vill inte snickra jag vill bada bubbelbad*", säger ett barn. Den vuxne förklarar dock att det är bestämt att han ska snickra. Ett annat barn vägrar medverka, och sjunker istället ner i ett hörn av rummet där han sitter och surar resten av tiden. Andra barn är helt inordnade i systemet att de vuxna bestämmer. Så till exempel är bubbelbadet i full gång och några barn är redan i bassängen, men två småflickor går fram till den vuxne och säger "*Kan du säga till oss när vi ska börja bada*".

Den vuxne leder alla aktiviteter: när man snickrar gör man det efter en modell som den vuxne ställer på bordet och man gör det i den ordning den vuxne bestämmer. När man bakar arrangerar de vuxna allt för barnen som under tiden sitter och väntar vid bordet. Efter tio minuters väntan har barnen fått varsin bunke, visp och bakform, de vuxna har också uttjat alla ingredienser från köket. Barnen sitter tysta och passiva såväl under denna väntan som sedan då de bakar. Även vid bakningen blir det mycket väntan - barnen instrueras moment för moment och måste vänta på varandra innan de går vidare till nästa steg. När barnen själva tar initiativ och vill göra något i förväg tillbakavisas de av de vuxna med: "*Vänta*", "*Det får du göra sen*" eller "*Vi får se*".

På toaletten har de vuxna monterat upp en stor plastbassäng och här har barnen jätteroligt. De vuxna står bredvid och tittar på men de ser också till att barnen får leksaker och kan komma igång med vattenlek. När den vuxna bestämmer att badet är över blir det dock intressekollision och den glada stämningen förbyts i tjat och bråk. Det tar de vuxna en kvart att få upp barnen.

Läsgrupper

Man läser i samma åldersgrupper som samlingarna. Sexåringarna ingår i femårsgruppen. I alla grupperna sitter man bekvämt och litet mysigt i någon soffa. Den vuxne försöker ordna så att hon sitter bland barnen för att kunna visa dem bilderna i boken. De vuxna tycker det är viktigt med högläsning och läser länge för barnen, ibland en halvtimme. När barnen är okoncentrerade kan man säga *"Man kan lära sig att lyssna"*.

I treårsgruppen väljer den vuxne sagan, bestämmer också när man skall sluta läsa. Ibland stannar den vuxne upp och pratar kring texten, barnen engagerar sig då livligt och pratar villigt. För fyraåringarna läser man en bok med många kapitel - Kamomillastad. En del av barnen tycker det är roligt och följer med; andra har påtagligt svårt att hålla koncentrationen uppe. Den vuxne bryr sig dock inte om oron utan läser så långt i boken som hon från början tänkt sig. När barnen frågar om saker svarar den vuxne själv och någon diskussion mellan barnen eller mellan den vuxne och barnen kommer inte till stånd.

I femårsgruppen läser man olika sagor varje gång, barnen får påverka valet av saga men den vuxne bestämmer när de skall få titta på bilderna och hur länge man skall läsa. Gruppen blir ofta litet orolig då flera barn har svårt att koncentrera sig och vill göra annat eller gå sin väg. Ibland kan det bli ganska tjatigt med många tillsägelser från den vuxne: *"Kan du försöka sitta still", "låt bli och slås och bråka", "du ska lära dig att lyssna"*. Någon gång anpassar sig den vuxne efter barnens oro och kompromissar med att läsa bara halva boken. Hon aktiverar inte barnen under läsningen men svarar på frågor som barnen ibland ställer om texten. Stämningen är ofta litet tryckt.

FRI LEK

Fri lek, systematiska observationer

Under den fria leken var man utomhus en femtedel av tiden. Inomhus lekte man oftast i allrummen (55 %). Barnen lekte mest i smågrupper, en tredjedel av tiden lekte man i flera smågrupper samtidigt. Under väntan - som upptog en fjärdedel av den fria leken - var man oftast i stor grupp.

Det fanns vuxna närvarande under 79 % av barnens fria lek. Oftast (48 %) var en vuxen med, drygt en tredjedel av tiden fanns det två eller fler vuxna med. Då de vuxna var närvarande var de aktiva hälften av tiden. Barnen hade det största inflytandet över den fria leken (63 %), därefter hade man gemensamt inflytande (32 %).

Barnen lekte parallellt under tre fjärdedelar av tiden och pratade med varandra ungefär lika länge. I nästan två femtedelar av tiden fanns barn som bara tittade på de övrigas lek. 16 % av tiden avvisade barnen varandra och vid sju tillfällen bråkade de med varandra.

När de samverkade (39 % av tiden) lekte de framför allt med varandra under livligt samspråk. De hjälpte varandra praktiskt och diskuterade uppläggningsen av leken i en knapp femtedel av tiden.

De vuxna samverkade med barnen under drygt hälften (57 %) av den tid de var närvarande. Framför allt pratade de då med barnen och hjälpte dem med praktiska saker. De pratade också en hel del med varandra (16 %). I nästan en tredjedel av tiden uppmuntrade de barnen eller gav dem stöd för vad de gjorde. Vid sex tillfällen samarbetade de med barnen. Den tid de vuxna inte samverkade med barnen riktade de sig till enskilda barn eller en hel grupp med tillsägelser ofta också kombinerat med småprat. En dryg tiondel av tiden stod de vuxna och tittade när barnen lekte. Ett par gånger bråkade de vuxna med barnen.

Barnen var övervägande självständiga, de tog nästan alltid praktiska initiativ och hälften av tiden kom de med idéer, förslag och framförde sina åsikter. En femtedel av tiden gjorde de också som de vuxna instruerat dem

(exempelvis i spel). I en dryg fjärdedel av tiden fanns det också passiva barn som bara flöt omkring.

De vuxna tog initiativ i drygt hälften av tiden. Bland de vuxna var det lika vanligt att de kom med förslag som att de själva exempelvis hämtade saker. De vuxna hävdade sina åsikter ungefär halva tiden, en tiondel av tiden i form av tjat. Nästan tre fjärdedelar av den tid de vuxna var närvarande förmedlade de normer - speciellt då om uppförandet. Under väntan blev det mycket tjat. Barnen förmedlade normer i en femtedel av tiden - även de kom med extra mycket normer för hur man skulle uppföra sig under "väntan". Barn och vuxna förmedlade samlevnadsnormer under sammanlagt nio tillfällen.

Fri lek, ur observatörens perspektiv

Inomhus

Här kan barnen fritt röra sig mellan de båda avdelningarnas olika rum - det sker dock mer sällan att barnen från de olika avdelningarna blandar sig med varandra. Man utnyttjar inte heller alla rum - så exempelvis utnyttjas dockrummen, målarrummet och kuddrummet sparsamt. Istället brukar barnen hålla till i de olika allrummen och i korridoren. De vuxna är sällan aktivt med i barnens lek, i stället servar de barnen exempelvis genom att hämta saker åt dem. De vuxna planerar mycket och kan ofta ses med en pärm under armen på väg någonstans. Ibland står också ett par vuxna i ett hörn av allrummet och diskuterar med varandra om planeringen.

Barnen leker i mycket små grupper, ofta bara parvis. Många barn går omkring utan att komma igång med något. De vuxna fångar upp dem enstaka tillfällen. Då händer det att de ger förslag om vad just detta barn kan göra, kanske att lägga pussel, pärlplattor eller att lyssna på band. En gång tar en vuxen initiativ till en aktivitet som kan fånga upp fler barn samtidigt och som uppmuntrar till samlek. Den vuxna tar då och spänner upp ett stort papper på golvet där barnen sedan gemensamt ritar vägar som de kan köra sina bilar på. Den vuxne stannar också en stund medan barnen leker och hjälper dem att reda ut de konflikter som kommer då de kör på varandras områden. Barnen finner nöje i denna lek och är koncentrerat sysselsatta under lång tid. Barnen har annars svårt att leka länge med något. Ibland leker de rollek, kanske mamma-pappa-barn, en gång flygplan. Många lekar leder dock till konflikter och småbråk. Det är sällan som de vuxna uppmärksammar detta

och hjälper barnen att lösa konflikten. Ibland hör de vuxna att barnen bråkar och kan titta in i rummet och säga till dem exempelvis "*Ni får inte kasta bilar*". Den vuxne följer dock inte upp att barnen lyder utan försvinner snabbt igen till det hon själv höll på med.

Vuxna har överhuvud taget svårt att följa upp eller genomdriva saker. En pojke har exempelvis en lapp för ögat och en vuxen måste torka var ur detta öga. Pojken vill dock inte och den vuxne ger då upp och går med oförrättat ärende. När samme pojke tappar sin ögonlapp tar det mer än en timme innan den vuxne reagerar och sätter tillbaka den. Ett barn lägger ett föt svårt pussel, ger upp och vill lämna det som det ligger. Den vuxne säger till att han skall plocka in efter sig men går själv innan hon hinner se om han gör det. Pojken springer iväg och pusslet ligger kvar.

Ibland sitter någon vuxen med då barnen pysslar men har då en ganska passiv roll; en vuxen sitter exempelvis flera gånger tyst och sticker dockkläder. Någon gång händer det att en vuxen bygger mekano eller spelar spel med barnen - och då försöker hon lära ut regler och vidareutveckla spelet. När barnen sedan lämnas ensamma klarar de dock ej att hålla sig till regler och turordning och det händer oftast att spelet antingen dör ut eller att man börjar bråka.

Flera av de barn som flyter omkring är oroliga och det uppstår ofta konflikter kring dem. Det händer också att dessa barn stöts ut och retas av de andra barnen. En pojke som brukar bajsa på sig retas flera gånger för detta varpå det blir slagsmål. Ett av de äldre barnen är ledare och kan ibland ta initiativ till konstruktiva lekar men ofta även till spring och retsamhet. Även de vuxna får sin del. En vuxen som spelar fia med ett par barn och då försöker få dem att hålla sig till reglerna får höra att hon är "*jättefissig och ful*", för att understryka detta slår barnet också den vuxne över handen och armen. Den vuxne låtsas dock som om inget hänt och fortsätter spelet.

Utomhus

Daghemmets egen gård är ganska liten och man stannar sällan där utan barnen delar upp sig i smågrupper och försvinner dels till kommunens lekplats (nästan inom synhåll) dels till några gräsmattor utanför staketet där man kan sparka boll. Någon gång går man också iväg till en välutrustad parklek ett par kvarter bort. Det tar dock tid innan alla hinner samla ihop sig och då man ämcligen går till parkleken har de först färdiga väntat uppåt en timme. Utomhus leker man ålders- och könsbundet i smågrupper. Man cyklar,

gräver i sanden, gungar och sparkar boll. Barnen pratar mycket med varandra, fantiserar och leker en del rollekar. Då barnen gungar hjälper de varandra att ta färd. Ofta finns bara en vuxen ute på varje ställe. För det mesta är de vuxna passiva utomhus och tittar helst på. Vid ett par tillfällen tar de dock initiativ. En gång sparkar en vuxen boll med några barn och lär dem då regler; en annan gång tar fyra vuxna ut plantor som barnen får plantera. De vuxna övervakar noga hur barnen ska göra och instruerar dem steg för steg. "Inte så mycket", "Det är så lätt att spilla". De förmanar också barnen mycket: "Man ska inte knuffas".

RUTINAKTIVITETER

Rutinaktiviteter, systematiska observationer

Man äter alltid i allrummen. Alla gånger utom en är man fler än fyra barn vid varje bord. Det är oftast fler än en vuxen med, i en fjärdedel av tiden är man fyra vuxna, i en tredjedel tre vuxna vid bordet. De flesta vuxna är övervägande (63 %) aktiva, när man är fler förekommer det i en fjärdedel av tiden att bara några av de vuxna är aktiva.

I tamburen är det oftast fler än fyra barn samtidigt, vanligen är man också fler än en vuxen (75 % av tiden). De vuxna är övervägande aktiva.

I rutinsituationerna är det vanligast (59 % av tiden) att de vuxna samverkar med barnen. Framför allt pratar de med barnen och hjälper dem mer än hälften av tiden med praktiska saker. En dryg fjärdedel av tiden talar de vuxna också med varandra. En dryg tredjedel av tiden ger de vuxna barnen stöd exempelvis i form av uppmuntran. När de vuxna inte samverkar med barnen riktar de sig framför allt till enskilda barn eller gör ingenting alls.

Barnen pratar framför allt med varandra nästan hela tiden (93 %), över hälften av tiden finns det samtidigt barn som är utanför och bara tittar på. En gång hjälper barnen varandra.

Barnen är självständiga i att ta praktiska initiativ och klara sig själva - ta för sig, skicka karotter, ta fram kläder etc - i mer än tre fjärdedelar av tiden. De hävdar sina åsikter under drygt hälften av tiden, kommer med förslag och idéer 44 % av tiden. Samtidigt som barnen är självständiga största delen (93 %) av tiden finns det i en femtedel av tiden passiva barn som inte gör något.

De vuxna tar lika mycket praktiska initiativ som barnen däremot kommer de med nästan dubbelt så många förslag och idéer som barnen, de hävdar också alltid sina åsikter. En knapp tredjedel av tiden tjuvar de också på barnen. Under alla luncher utom en förmedlar de vuxna normer - nästan uteslutande om uppförander till barnen, i 42 % rör det sig om så mycket normer att det blir tjuv. Barnen själva förmedlar normer om uppförandet under en tredjedel av måltiderna.

Rutinaktiviteter, ur observatörens perspektiv

Lunch

Avdelningarna äter var för sig i fyra olika rum. Man har bestämda platser och sitter cirka tre - fyra barn med en eller två vuxna vid varje bord. De vuxna dukar på och av trots att det finns ett barn vid varje bord som har dukning som uppdrag varje vecka. Barnen hinner dock ej duka då de åldersindelade samlingarna inte avslutas förrän en av de vuxna kommer med matvagnen och säger att det är dags att äta.

Rutinerna är bestämda, alla ska vänta på varandra innan man börjar med såväl förrätt som efterrätt. Barnen måste också vänta tills alla hunnit äta upp innan de får lämna bordet. Ibland kan en del barn få vänta upp till tio minuter. Innan man börjar äta ska alla vid bordet vara tysta. En gång då det är mycket oroligt säger den vuxne *"Alla händer under bordet"* och får på så sätt den ordning hon eftersträvar.

På båda avdelningarna styr de vuxna mycket, de tjarar på barnen om bordskicket, ordningsreglerna (det vill säga vänta, sitta kvar, vara tyst), samt hur mycket barnen får äta. Normerna förmedlas mestadels genom att de vuxna konstaterar något, ibland i viform exempelvis: *"Hu tar vi bort den där så du äter upp"* eller *"Så delar vi, litet i taget"*. De vuxna ger också order: *"Sätt dig framåt"*, *"Ät upp det som är på tallriken"*, *"Vänta tills någon sagt varsågod"*. Ibland frågar de: *"Hur sitter du på stolen?"*, *"har vi sagt att ni får gå?"*. Ytterligt sällan kommer de vuxna med några motiveringar till varför barnen behöver uppträda på ett visst sätt, snarare är de vuxna inställda på att bli åtlydda i kraft av sin position, så exempelvis säger en vuxen till ett barn som inte vill lyda *"Det blir ändå som jag säger så det är lika bra att du gör det genast"*. Barnen anpassar sig bara tillfälligt efter vad de vuxna säger. Deras motstånd kommer ibland ut i trots exempelvis när en vuxen säger *"Glöm inte att äta"* säger barnet *"Glöm inte att äta själva"* eller *"Stoppa själva in i munnen"*. Vid de flesta tillfällena består kontakten mellan vuxna och barn av direktiv från de vuxnas sida. Precis som de vuxna pratar mycket med varandra pratar också barnen med varandra. De vuxna styr även på så sätt att de bevakar hur mycket barnen lägger på tallrikarna,

de håller upp vatten åt dem - om inte barnen själva säger ifrån att de kan de skalar potatisar och de hjälper till om det behöver skäras.

Några enstaka vuxna har ett annat förhållningssätt och försöker samtala med barnen genom att haka på vad de säger. Dessa måltider får ett allmänbildande innehåll. De vuxna är inte särskilt lyhörda annars för barnens inpass, så exempelvis talar ett par vuxna om att göra ett indiantält och att barn frågar hur man gör och kommer själv med ett förslag. Barnets inpass ignoreras av de vuxna som fortsätter att prata med varandra.

Måltiderna drar ut på tiden genom all väntan och allt tjat. Stämningen är ofta litet tryckt och man hör nästan aldrig skämt och skratt.

Tambur

Barnen är ganska duktiga på att klä på sig - även de yngsta. Flera av de vuxna försöker också medvetet få de yngsta att klara sig själva genom att lägga fram kläderna i rätt ordning. Liksom i andra situationer blir det mycken väntan i tamburen, barnen går då mållöst omkring eller står passivt och tittar på. Förflyttningar mellan aktiviteterna tar lång tid vilket innebär att om man är snabb belönas man med att få vänta extra länge. Få barn är snabba.

Deltagande i daghemmets verksamhet

Den enda uppgift som barnen har är att duka en vecka i taget. Detta fungerar som tidigare nämnts dåligt, framför allt genom att samlingen förlagts så nära lunch att det oftast inte finns någon reell möjlighet för barnen att hinna duka. Bara vid ett tillfälle är samlingen slut i så god tid att ett barn hinner duka. Den vuxne hjälper då barnet hela tiden med att instruera vad han ska duka fram och var han ska lägga sakerna.

SAMMANFATTANDE KOMMENTARER

Karakteristiska drag för C jämfört med de övriga daghemmen

C är ett äldre, mellanstort daghem.

Många barn har ensamstående föräldrar, föräldrar som är arbetslösa eller studerar. Många av barnen har placerats med förtur.

Andelen heltidsanställd personal är hög liksom personalomsättningen. Det förekommer mycket styrd verksamhet och litet fri lek - barnen får ofta vänta på att aktiviteter ska börja. Trots att de vuxna är mindre aktiva förmedlar de oftare normer än på andra daghem. De vuxna samverkar inte med barnen så mycket, istället förekommer ofta beteenden som förhindrar samverkan. Samma mönster kan iaktas i barngruppen. Barnen är också mer passiva och osjälvständiga.

Observatörens funderingar

På C kan två linjer urskiljas - en ambitiöst planerad och vuxenstyrd verksamhet i form av regelbundna samlingar och en verksamhet med total frihet från styrning i barnens fria lek. Trots den ytligt sett tydliga struktureringen av verksamheten i samlingarna upplever man att det hela haltar och blir flytande - man har svårt att komma igång med vad man ska göra och barnen får vänta mycket. Man har också ofta en litet för hög ambitionsnivå vad gäller kunskapsöverföring i samlingarna, varför barnen tappar intresset. Trots de stora ambitionerna att lära ut och hålla ordning och reda blir det ofta kaos och motsättningar mellan vuxna och barn. Även om de vuxna verkar intresserade av sitt arbete framtonar de som neutrala i sin kontakt med barnen. Man verkar sällan ha roligt tillsammans.

De vuxna tycks ha en nuorientering i sitt förhållningssätt gentemot barnen: de hjälper dem mycket och förutsätter också att barnen ej själva kan komma med förslag eller vara med och bestämma. De prioriterar kunskapsöverförandet i samlingen framför deltagande i vardagssysslor. Den ambitiösa planeringen och de vuxnas samarbete kring den tar mycket tid för de vuxna och blir något av självändamål. Under majoriteten av dagen "den fria tiden" har man därför inte tid att vara med barnen och prata med dem - detta trots att en del vuxna i sin målsättning framhåller vikten av samspel. Man närmar sig barnen individuellt och satsar t ex sällan på gruppssamarbete.

Barnen fungerar ej som en grupp. Det finns istället många ensamma och udda barn och en hel del avvisningar och aggressivitet blossar periodvis upp. Eftersom de vuxna ej är med barnen i deras fria lek och därför inte heller alltid ser vad som händer lämnas barnen ofta åt en okontrollerad gruppdynamik där det starkaste barnet tar ledningen. Många barn har enligt personalen, oro med sig hemifrån (lever under svåra hemförhållanden) som förklarar oron i gruppen men personalens självklara sätt att styra har säkert också bidragit till att barnen har svårt att klara den fria tiden. Barnen ber ofta om hjälp, ber om lov, har svårt att klara exempelvis spelregler på egen hand, en del barn strövar omkring mållöst och kommer inte igång med aktiviteter av någon varaktighet.

Förklaringen till att verksamheten trots planeringen flyter ut kan delvis vara att kommunikationen mellan personalen inte fungerar tillfredsställande, att man t ex inte kommer i tid till samlingar eller vet vem som ska styra i samlingarna. Kanske ligger förklaringen även i att planeringen i sig har blivit ett huvudändamål, en flykt. Egentligen är man ju osäker i sina målformuleringar och än mer i kopplingen till hur man konkretiserar målen. Detta är förvånande då man organisatoriskt sett har en god ledare och dessutom varit mycket ambitiösa i sina personalmöten där man bl a läst och diskuterat en bok om arbetssätt.



DAGHEM D

D är ett villadaghem,

Det är fyra år gammalt.

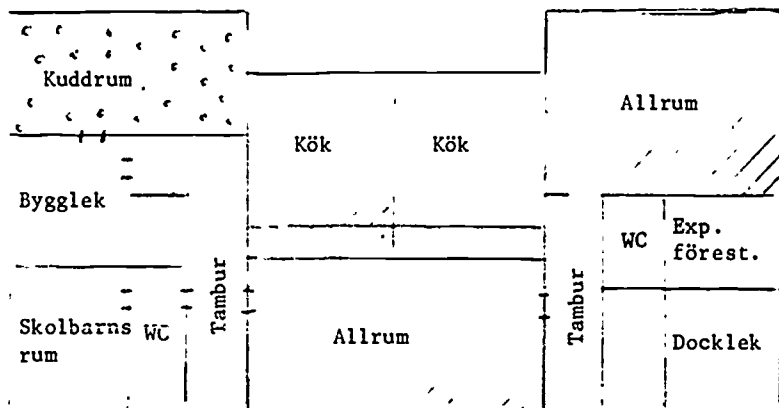
I området finns villor av egnahemstyp och radhus som man kan hyra av kommunen.



-  Många barn och vuxna
-  Enstaka barn
-  Nästan alltid tomt

Figur 37. Skiss öve. daghemmet och lokalernas användning under fri lek

Lokalerna är två hopbyggda radhus, det är trångt med mycket vrår och vinklar. Ett allrum är ett genomgångsrum, som är förbindelsen mellan de två husen. Detta rum används för att spela spel, bygga lego, läsa böcker, dessa saker finns på hyllor mitt i rummet och är lätt åtkomliga för barnen. I det andra allrummet är snickerbänken placerad med alla tillbehör runt omkring, så att barnen kan ta fram och använda dem. Härinne snickrar barnen, sitter och klipper och målar eller jobbar med lera vid matbordet.

Kuddrum, dockleksrum och byggleksrum har alla rikligt med material som är lätt tillgängligt för barnen. Samlingarna hålls i byggleksrummet och i det ena köket som också tjänstgör som målar- och kladdplats. Föreståndarexpeditionen är inrymd i ett litet rum innanför allrummet.

Utanför husets framsida finns sandlåda och redskapsbod, på baksidan finns en allmän lekplats med tre gungor och rutschkana och klätterställningar. Huset ligger nära grönområden med ett skogsbevuxet berg, ängsmark och motionsslinga.

Barnen vistas halva tiden i de två allrummen (46 %) och de är i målarköket och byggleksrummet under 18 % av tiden. Eftersom det är varmt ute är de utomhus under 20 % av tiden. I övrigt sprider de sig på övriga ställen.

Barn

På daghemmet finns barn i åldrarna ett - tio år och gruppens åldersfördelning är följande:

Tabell 7. Barnens åldersfördelning (n = 19)

Ålder	0-1 år	1-2 år	2-3 år	3-4 år	4-5 år	5-6 år	6-7 år	Skolbarn	Totalt barn
Antal	-	1	3	1	1	6	1	6	19

Sammanlagt finns alltså 19 barn varav tio stycken är flickor och nio stycken är pojkar. Sexton barn är heltidsbarn och endast tre är deltidbarn. Två barn har oregelbundna tider och ett syskonpar är lediga torsdagar och fredagar. Under året har barnrörligheten varit 21 %, det vill säga fyra barn har slutat och fyra nya barn har börjat. På daghemmet finns fem syskonpar (tio barn). Två barn finns inskrivna på grund av särskilt behov av stöd och stimulans, ett barn med hörselnedsättning och ett barn av sociala skäl. Båda två är heltidsbarn.

Övervägande delen av barnens föräldrar är tjänstemän (71 %) och de flesta med lägre utbildning. Endast 20 % är arbetare, hälften med utbildning, och bara 8 % är egna företagare. Endast ett barn har ensamstående förälder.

Personal

På D arbetar sex kvinnor. I huvudsak är de uppdelade i två arbetslag som skiftar arbetstid mellan förmiddag och eftermiddag.

Tabell 3. Personalens yrkestillhörighet och tjänstgöringsgrad (n = 5)

Yrkestill- hörighet	Tjänstgö- ringsgrad	Förskol- lärare	Fritids- pedagog	Barnskötare	Totalt
	100 %		1		1
	75 %	2		2	4
		2	1	2	5

Dessutom finns en kokerska som är anställd på 50 %. Under observationstiden fanns en tillfällig barnsköterska anställd på 50 %.

Alla i personalgruppen har egna barn. Tre av personalen har varit anställda här sedan starten det vill säga fyra år. De två andra har varit här i tre respektive två och ett halvt år. Alla utom en har ganska lång erfarenhet av daghemsjobb, två har arbetat i elva - femton år, två i sex - åtta år och en i tre år. Endast en har erfarenhet från annat håll nämligen på BB-avdelning. Åldern sträcker sig från 28 år till 38 år och medelåldern är 33 år.

För närvarande har man personalkonferenser kvällstid var 14:e dag, men tidigare träffades man en gång/månad.

Föräldrakontakten sköts via kvartar med de barn man inskolat och har särskilt ansvar för och möten för alla. Dessa möten är inte välbesökta, personalen upplever det som att föräldrarna inte är tillräckligt intresserade av daghemmet, "Skolan är viktig men inte dagis". Ett försök görs nu att ha grillafton tillsammans barn föräldrar och daghemspersonal, många har uttryckt sitt intresse.

Föreståndaren har sin 75 %-tjänst uppdelad så att hon under en fjärdedel ägnar sig åt administrativa uppgifter och tre fjärdedelar åt barngruppsarbete.

De vuxnas arbetsrelation

Stämningen är lite spänd i personalgruppen, det man ägnar sig åt är barnverksamheten. Kaffepauser är obetydliga, det är inte varje dag som man dricker kaffe, barnen är det viktigaste. *"Jag hoppar över kaffet nu och är med barnen, jag ska ju på möte sedan"*. Arbetslagen planerar inte verksamheten tillsammans utan enskilda vuxna planerar för olika verksamheter under veckorna.

Det har varit problem med föreståndarrollen, vad som ligger i hennes tjänst och inte, numer är hon i barngrupp 75 % och sysslar med administrativa uppgifter 25 % av tiden. *"Hon är mänsklig men dålig administratör"*. Föreståndaren själv tycker att det är svårt att vara både i barngrupp och sköta det administrativa, så hon är nöjd med att hennes tider har schemalagts, då *"behöver jag inte känna mig otillräcklig"*. En annan vuxen: *"Hon är dålig på att ta tag i problem. Det gick ju så långt nu att de brakade ihop och vi var tvungna att få hjälp utifrån"*.

När det gäller daglig information har de ett system att skriva meddelanden i köket och det fungerar bra. Vad beträffar övrig information anser ett par den vara tillräcklig medan andra inte är nöjda med informationen.

Målsättningen med arbetet

På D har man haft personalproblem under ett par omgångar sedan daghemmet öppnade. Under våren har det varit en sådan period igen där man fått hjälp utifrån för att lösa problemen. Man är oenig om hur man vill jobba. Alla är överens om att man är olika och gör olika, ett par gör så, andra gör så. Detta har diskuterats under många kvällar och man har försökt hitta sätt som passar alla. Nu tycker man att det blivit lite bättre och att man hittar några vägar ut ur osämjan, men det är inte helt bra än. *"Det är jobbigt här, personalproblemen gör att på personalmötena kommer mest relationsproblemm upp, jag vill prata om barnen och hur de fungerar"*. *"Det jobbiga i personalgruppen har gått ut över barnen, men vi har kommit en bit på väg så nu är det bra"*.

Alla är överens om att barnen är det viktigaste, att de mår bra och trivs. De mål som man tar upp i intervjuerna är främst sociala, som att barnen fungerar i gruppen, att de utvecklas till självständiga och hänsynsfulla individer, att de har självkänsla. Det man också poängterar är intellektuella mål som att de ska lära sig fakta och att samlingarna måste vara

kontinuerliga med ett planerat innehåll. Eftersom man pratat mål och hur man ska jobba på personalträffarna upplever de flesta att man inte är överens om måler. "Vi tycker bara ganska lika".

Man är missnöjd med barngruppens ålderssammansättning (ett - tio år), småbarnen tar för mycket tid, "Det vore bättre med tre - tio år". Dessutom anser man att det finns många jobbiga barn i gruppen och att det är svårt att hinna med enskilda barn. Lokalerna är inte bra, de är trånga och oöverskådliga och det gör det också jobbigt.

Hur ser veckan ut?

Dagarna under veckan är ganska inrutade. Varje dag klockan 9 har barnen samling i två grupper, en med fem - sexåringar och en med de mindre barnen. Samlingen tar cirka en timme. Efter detta är de ute till lunchen vid 11.30, efter lunchen är det läsgrupper i cirka en halvtimme. Sedan fri lek.

Tiden för fri lek varierar något eftersom en del av den fria tiden är planerad verksamhet för en del barn som till exempel simhallen på fredagsförmiddagen, fyra barn åker med två vuxna, skogspromenaden på torsdagsförmiddagen för fem - sexåringarna, rytmiken på onsdagseftermiddagarna, och gymnastiken på måndagseftermiddagarna. Det finns bara ett barn som går i sexårsgrupp och då är hon på ett annat daghem.

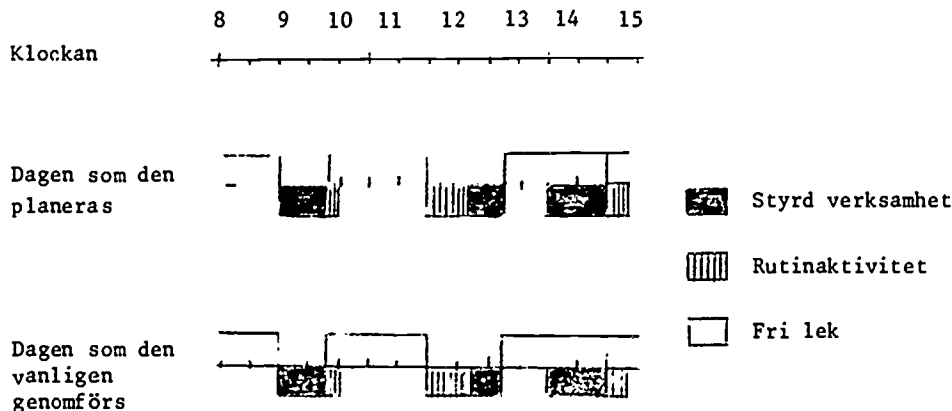

Figur 38. Dagsrutiner, det vill säga tidsförhållandet mellan styrd verksamhet, rutinaktiviteter och fri lek, jämförelse mellan hur dagen planeras och hur den vanligen genomförs

Som framgår av skissen över tidens disponerande följer daghemmet sin uppgjorda planering. Vid vissa tillfällen förekommer samtidigt styrda aktiviteter och fri lek, detta beror på att en grupp barn har någon styrd verksamhet, exempelvis simhallsbesök, medan övriga barn då är hemma på daghemmet och har fri lek.

Varje fredag bakar ett barn tillsammans med en vuxen något som de tar med hem, de har då ingredienser med hemifrån.

Kaffepauser och personalens raster är av underordnad betydelse på det här daghemmet, eftersom arbetet med barnen är det betydelsefulla. Detta förrycker alltså inte arbetsschemat. Man tar korta kafferaster eller också inga alls.

Daghemmet i siffror

Under 58 % av tiden har barnen fri lek, under 22 % styrd verksamhet och under 20 % rutinaktiviteter.

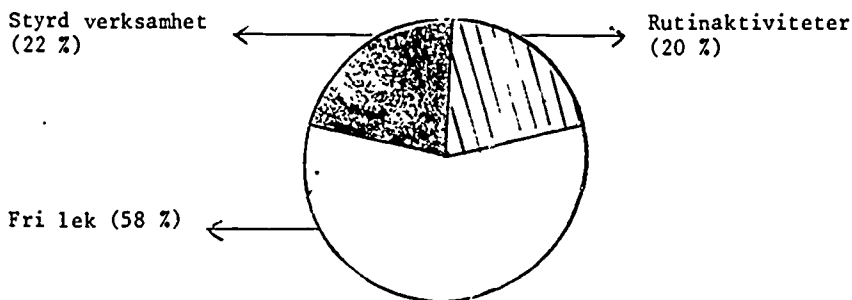

Figur 39. Fördelning i % över fri lek, styrd verksamhet och rutinaktiviteter
(n = 127)

Under den fria leken ägnar sig barnen mest åt skapande verksamhet och motorisk lek.

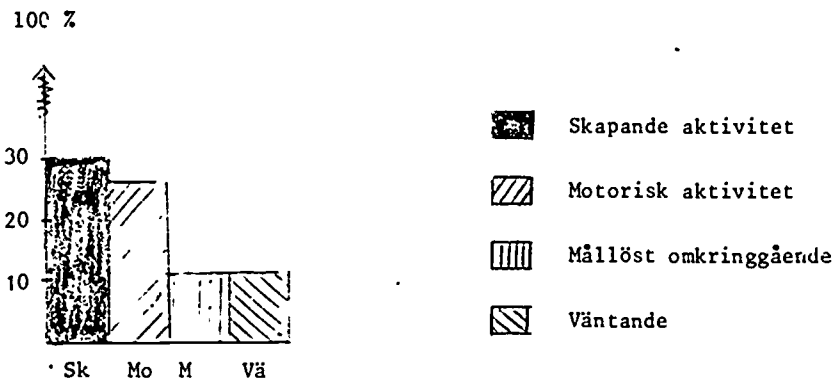

Figur 40. Fördelning i % över den fria lekens olika aktiviteter (Endast aktiviteter som förekommit mer än 10 % har medtagits)

Barnen är hälften av tiden tillsammans i grupper där de är fler än fyra barn och under 31 % av tiden i gruppen där det är färre än fyra barn. I flera mindre grupper är de under 21 % av tiden.

Under 95 % av tiden är vuxna tillsammans med barnen. Oftast är det en vuxen under 71 % av tiden men ibland är det två vuxna (22 % av tiden). När de vuxna är tillsammans med barnen är de aktiva under huvuddelen av tiden (74 %), passiva under 10 % och både aktiva och passiva under 10 %. Den passivitet som förekom var endast under fri lek.

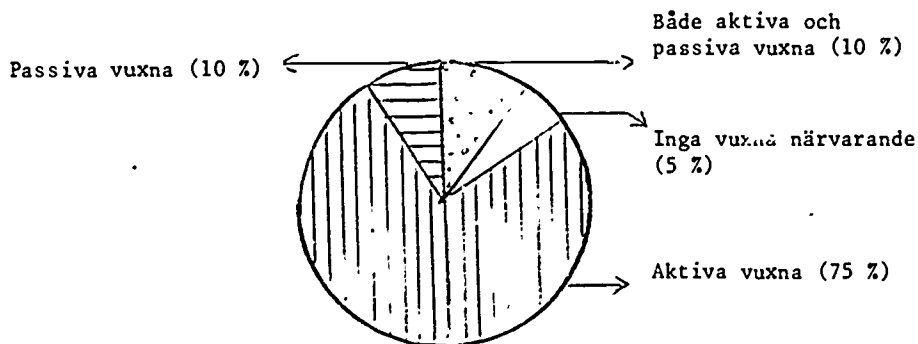

Figur 41. Fördelningen i % över vuxnas aktiva respektive passiva deltagande i verksamheten (n = 127)

Barn och vuxna är oftast tillsammans med varandra och det är också vanligast att både vuxna och barn gemensamt har inflytande över det som inträffar (65 % av tiden). Under 26 % av tiden har barnen ensamma inflytandet över det som händer. Detta sker bara under fri lek. Vuxna har ensamma inflytandet under 9 % av tiden och det är i samlingen och under fri lek.

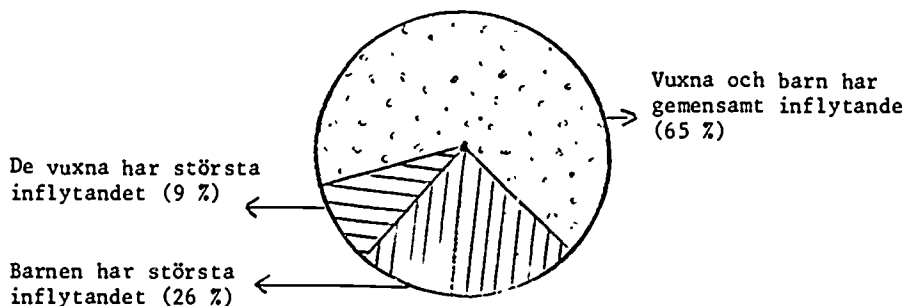

Figur 12. Fördelningen i % över vuxnas respektive barns inflytande över verksamheten (n = 128)

Hälften av tiden samverkar vuxna med barnen mest genom konkret hjälp samtidigt som de samtalar med barnen. Samverkan sker under tre fjärdedelar av tiden för rutinsituationer och under två tredjedelar av fri lektid men aldrig under styrd verksamhet. Under lika stor del av tiden (50 %) visar vuxna beteenden som är hinder för samverkan, de talar till enskilt barn eller till en grupp barn samt avvisar barn. Detta sker alltid vid styrd verksamhet, under drygt en tredjedel av fri lek och vid rutinsituationer under 27 % av tiden.

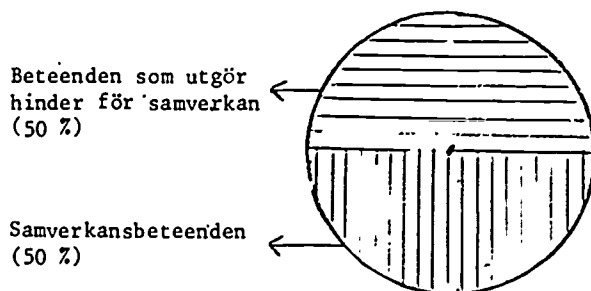

Figur 13. Fördelningen i % över vuxnas samverkansbeteenden respektive beteenden som hindrar samverkan (n = 122)

Barnen samverkar under 30 % av tiden mestadels genom samarbete och genom att de samtalar med varandra eller vuxna. De samverkar mest under hälften av tiden för rutinsituationer och under en tredjedel av fri lektid. Vanligare hos barnen är beteenden som uttrycker hinder för samverkan, (70 % av tiden) mest är det beteenden som att de tittar på vad som inträffar samtidigt som de sysslar parallellt med olika saker. Trots att det inte sker samverkan samtalar barnen med andra barn och vuxna under sin parallella verksamhet. Under 91 % av fri lektid förekommer dessa beteenden och under hälften av rutinaktiviteterna och under alla tillfällen av styrd verksamhet.

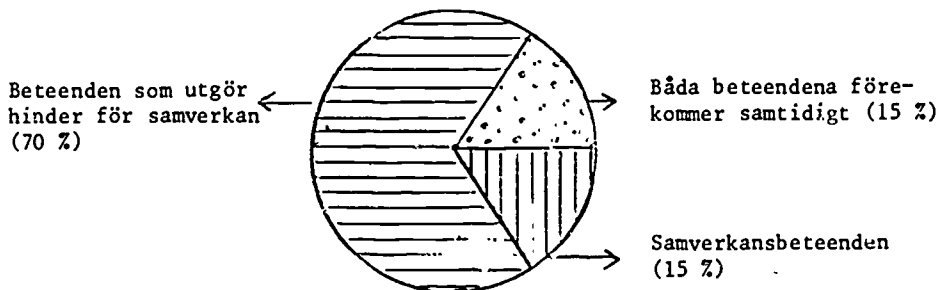

Figur 44. Fördelningen i % över barnens samverkansbeteenden respektive beteenden som hindrar samverkan (n = 128)

Under i stort sett hela tiden (98 %) visar vuxna egenaktivitet främst genom att ta egna initiativ, men också genom att ge förslag och uttrycka åsikter, i alla typer av situationer. Brist på egenaktivitet förekommer endast 2 % av tiden.

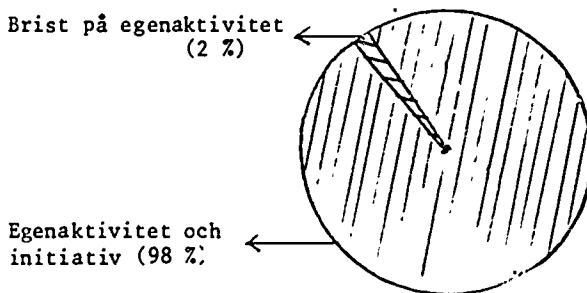

Figur 45. Fördelningen i % över de vuxnas egenaktivitet och initiativtagande respektive brist på egenaktivitet (n = 122)

Barnen visar självständigt beteende under 79 % av tiden främst genom att ta egna initiativ, men också genom att ge förslag och uttrycka åsikter. Detta sker under alla rutinsituationer, och i nästan all fri lek, men endast under 15 % av de styrda aktiviteterna. Osjälvständigt beteende uppträder under 27 % av tiden då barnen i huvudsak medverkar i vuxnas aktiviteter. Därför uppträder osjälvständigheten mest under de styrda aktiviteterna (79 %).

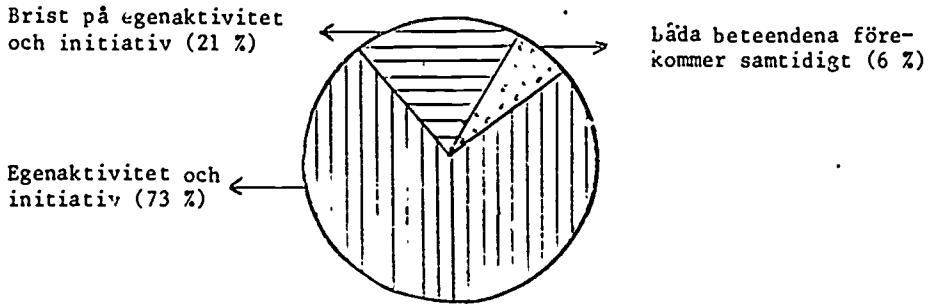

Figur 46. Fördelningen i % över barnens självständighet respektive brist på självständighet (n = 128)

De vuxna förmedlar normer till barnen under 46 % av tiden, vanligast är allmänna uppförandenormer medan samlevnadsnormer endast förekommer under 10 % av tiden. Tjatar gör man under 7 % av tiden. Vanligast är att normer förmedlas under fri lek (knappt hälften av normerna), under en tredjedel av rutinaktiviteterna förekommer normförmedling och under en femtedel av de styrda aktiviteterna.

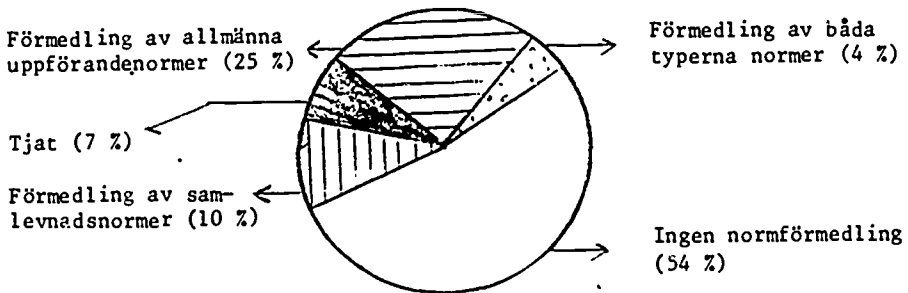

Figur 47. Fördelningen i % över vuxnas förmedling av allmänna uppförandenormer respektive samlevnadsnormer (n = 122)

Barnen förmedlar normer till varandra under endast 15 % av tiden, och då är det främst allmänna uppförandenormer. En tredjedel av normerna förmedlas under rutinaktiviteterna.

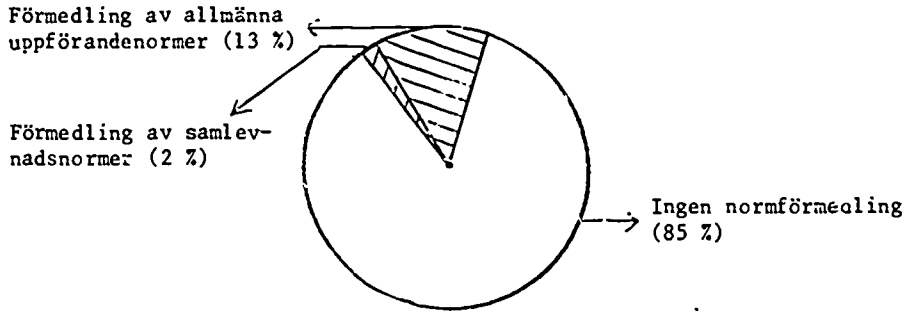

Figur 48. Fördelningen i % över barnens förmedling av allmänna uppförandenormer respektive samlevnadsnormer ($n = 128$)

STYRD VERKSAMHET

Styrd verksamhet - systematiska observationer

Samlingar

Under hälften av samlingarna är det vuxna som styr och har inflytande över vad som ska ske, under den andra hälften är det vuxna och barn tillsammans.

Under samlingarna sker inte samverkan mellan vuxna och barn eller barn och barn. De vuxna talar till barnen genom att tala om vad och hur de ska göra under alla samlingar, samtidigt som det under drygt hälften (63 %) förekommer att vuxna avvisar barnen och handgripligt lyfter bort dem. Under 20 % av tiden förekommer dessutom tjat på barnen. De vuxna ger under alla samlingar förslag på vad barnen ska göra och visar konkret hur de ska göra, de hävdar också sina åsikter om det som barnen jobbar med och om vad som är rätt och fel.

Barnen medverkar i två tredjedelar av samlingarna genom att lyssna och titta intresserat på, men under hälften av samlingarna förekommer avvisanden och retsaker både mot barn och vuxna. Under 20 % av samlingstiden är barnen passiva och ointresserade. Under cirka en tredjedel av tiden visar barnen självständighet, genom att själva ge förslag och ta initiativ och framföra sina åsikter.

Läsgrupper

Under lästiden är det alltid både vuxna och barn som bestämmer böcker och när man ska avsluta läsningen.

Under i stort sett hela lästiden medverkar barnen aktivt genom att lyssna. Under en tredjedel av lästiden småpratar barnen, frågar och uttrycker sina egna åsikter. Medan de vuxna småpratar och uttrycker åsikter under nästan hela tiden, de kommenterar det de läser.

Styrd verksamhet - ur observatörens perspektiv

Samlingar

Samlingarna är planerade av en vuxen och har ett tema för viss tid, oftast en vecka. De startar klockan 9.00 och pågår i cirka en trekvart. I den större gruppen talar man denna vecka om samfärdsmedel. Den stora gruppen femsexåringar är en stökig grupp, det finns ett par tre individer som hela tiden försöker sabotera och de får lätt med sig andra barn. De är en fem - sex stycken i den här gruppen. Ibland har de med den hörselskadade flickan och då ställs det extra stora krav på dem att vara tysta och stilla eftersom hon har hörsselförstärkningsapparat i öronen och detta ekar förskräckligt om barnen skriker eller skrapar på golvet eller drar i sladdarna. De gånger som hon är närvarande blir extra tjugiga och sega, "*Sitt still*", "*Låt sladden vara*", "*Tala tydligt*", "*Skrik inte*". Ena gången ska de klippa ut samfärdsmedel ur tidningar och klistra upp på ett gemensamt papper. En av flickorna bråkar och förstör hela tiden, hon retar både barn och fröken vilket leder till att fröken blir arg och skäller på henne, hon vägrar klippa ut något. Nästa dag ska de prata om båtar då är det en annan fröken som har samlingen. Hon låter inte ljudnivån bli så hög utan bryter när flera börjar prata, "*Vänta A, jag har svårt att höra när två pratar på en gång*". Hon frågar dem och de svarar och kan mycket om båtar. Sedan leker de en lek "kobbar och skär", fröken leder men de har svårt att följa reglerna, fröken påminner gång på gång "*Gå sakta, spring inte*", men barnen klarar inte av det, hon avslutar leken "*Det gick inte att leka mer så vi får sluta nu*". Samlingen avslutas med att barnen ritar var sin båt, som de klipper ut och som klistras upp på ett stort papper. Barnen kommer med egna förslag "*Kan vi inte rita Windsurfing?*" Fröken säger "*Jo, det är ju nästan som en båt*". Fröken pratar hela tiden med barnen och sitter själv med och ritar båtar. En flicka sätter sig på tvären och gör ingen båt, fröken struntar i detta och vidhåller bestämt att hon inte ska förstöra för de andra som hon går runt och knuffar och bråkar med.

Samlingarna i den här gruppen (fem - sex år) är väl förberedda och genomtänkta men de blir svåra att genomföra eftersom det alltid är något eller några barn som saboterar, en gång fick de sitta och vänta på två pojkar i en kvart eftersom de vägrade att gå in i rummet och ha samling. Fröken fick med lock och pock och tvång i stort, sett fösa dem in i rummet, då hade ju dessutom de andras ljudnivå hunnit stiga och det blev svårt att lugna ner dem. Under varje samling har barnen ett par ansvarsuppgifter, det ena är

att ta reda på hur temperaturen är idag och vilken mat som serveras till lunch. Fröken väljer ut två som får springa ut i köket och ta reda på detta. Sedan drar man alltid almanackan och fröken ser till att det går i tur och ordning.

Småbarnens samlingar följer inte teman på samma sätt utan där är mer en träning att lära sig sitta i grupp och lyssna och göra något tillsammans. Det är fyra - fem barn i "lilla" gruppen. En dag har de fingerlekar med sånger till. Samma mönster finns här, två småpojkar busar hela tiden. Det är en som startar och sen får han med sig den andre, flickorna däremot sitter tryckta intill fröken och sjunger. Till slut får C gå ut till kokerskan, och då blir den andre pojken lugn och de har riktigt roligt när de sjunger. Vid ett annat tillfälle ska de små måla med fingerfärg. De ska göra avtryck av sina händer, detta tycker de är kul, de jobbar och trycker många händer i olika färger. Fröken lär dem "*Ni måste turas om*", "*Vi kan inte ta fram hur mycket färg som helst*". Den här gången är det full aktivitet och inget bråk.

Läsgrupper

Barnen tillhör samma läsgrupper som samlingsgrupper det vill säga åldersindelade grupper. I den stora gruppen lyssnar barnen och är intresserade, fröken och barnen har valt boken och de läser både kapitelböcker och andra böcker. Ofta under läsningen stannar hon upp och pratar och förklarar det de läst om. En gång väljer fröken en bok som handlar om utstötthet och ensamhet och diskuterar med barnen om vilka känslor och upplevelser som de har av detta. Ofta är barnen lite trötta och ett par barn sitter och zuger på tummen när de lyssnar, det är lite livligt ibland innan de kommer igång, men sedan tycker de det är spännande. Vid något tillfälle saboterar en flicka genom att sitta med fötterna på bordet, vuxen säger till men det hjälper inte. Då säger ett par av barnen: "*Va' löjlig du är*", "*Sluta nu, du fattar ju inget*". Då blir det inte roligt längre så hon slutar.

Småbarnens läsning är rörigare de orkar inte sitta stilla och det är särskilt en kille som förstör även lässtunderna. Barnen väljer själva böcker och vuxen samtalar med barnen om det de ser. Ofta sitter något barn i knät när de läser och ett par andra lutar sig mot fröken. Eftersom en pojke står mycket får de vuxna avbryta och det händer vid ett par tillfällen att lässtunden avrundas med sång, där den vuxne försöker fånga barnens intresse, att göra något istället för att bara bråka. De sjunger och gör rörelser till exempelvis "*Mors lille Olle*" och "*Imse vimse spindel*". På detta sätt får fröken dem ändå att koppla av och vila en liten stund efter maten.

FRI LEK

Fri lek - systematiska observationer

Under fri lek har barn och vuxna gemensamt haft inflytande över det som hänt under hälften av tiden. Barnen själva har haft inflytandet knappt hälften av tiden och vuxna ensamma under 7 % av tiden.

Under fri lek har barnens beteenden under huvuddelen av tiden varit sådana som hindrat samverkan. De har nästan hela tiden sysselsatt sig parallellt med aktiviteter. Samtidigt har de under två tredjedelar av tiden tittat intresserat på vad andra gjort och pratat med andra barn och vuxna. Under knappt en fjärdedel av fri lektid har barnen avvisat varandra. Under en tredjedel av tiden har barnen samverkat med varandra mest genom att samarbeta och samtala med varandra under samvaron. Under den fria leken tar barnen under 30 % av tiden egna initiativ, hämtar saker, ordnar saker själva, de är självständiga, men endast under halva tiden ger de förslag på vad de kan göra.

Vuxna samverkar med barnen under två tredjedelar av fri lektid genom att hjälpa dem konkret att exempelvis ta fart på gungor eller hjälpa dem genom att förklara muntligt hur de ska göra. Under en femtedel av tiden har de diskussioner om hur något ska lösas och under hälften av tiden pratar de med barnen. Under 8 % av fri lektid förekommer att vuxna samarbetar med barnen. Ungefär en tredjedel av tiden visar vuxna beteenden som hindrar samverkan, då de närmast avvisar barn och säger till enskilda barn, men bara under knappt 10 % av tiden pratar vuxna med andra vuxna. Under 90 % av fri lektid är vuxna med i verksamheten och delar med sig av sina åsikter, de hämtar saker åt barnen, tar initiativ till olika verksamheter. De stimulerar barnen till aktivitet genom att ge förslag under hälften av fri lektid.

Fri lek, ur observatörens perspektiv

Inomhus

Under fri lek inomhus är det oftast så att någon aktivitetsstimulans finns, de vuxna tycker att barnen leker dåligt med rollekar och tillsammans, därför är det viktigt att de har något förslag på vad man kan göra. Då tar vuxna

fram material som lera, pappersklippning, målningsgrejor och sätter sig med de barn som vill detta och så pysslar man. Ofta är det då många barn som sugts upp i den här verksamheten, och de andra får resterande personal sys-selsätta med till exempel pussel eller läsning eller om de vill göra något själva. Flera gånger vill de lite större barnen spela *"Den försvunna diaman-ten"*, vuxen är med och passar då på tillfället att prata med barnen om kar-tan och om olika ädelstenar. De vuxna är också noga med att hålla på regler vid spelet. Detsamma gäller vid pysselaktiviteterna vuxna är med och för-klarar *"Vi får ha papperen tillsammans"*, *"Alla får plats, bara du hämtar en stol"*. I kuddrummet spelar de mest landbandy och där är det sällan någon vuxen utan de klarar reglerna själva, men det blir ofta bråk och osämja, eftersom alla vill vinna. Snickarbänken står mitt i rummet där mycket av pysselaktiviteter sker. Där tillåts barnen stor frihet, ibland jobbar fyra - fem barn där samtidigt och i åldrarna från två och ett halvt år upp till skolåldern, de arbetar med allæ slags verktyg (såg, spik, hammare), en vuxen övervakar på håll men lägger sig inte i, i onödan. En del barn vill jämt vara vid snickarbänken andra vill aldrig.

Aktiviteterna som sker under pysseltiden är alltid parallella, det är ytter-ligt sällan som man jobbar med grupper, som ska göra saker tillsammans, i ordnad verksamhet. Eftersom det sker så mycket av stimulans - aktiviteter är det sällan mållöst spring, även om det en och annan gång förekommer.

Vid två tillfällena under observationstiden rymmer tre större barn och kommer inte hem till lunchen. De försvinner hem till en av pojkarnas gård och leker där. När de kommer tillbaka har de plockat blommor till fröken. Hon tackar för blommorna, men tar sedan itu med var de varit och förmanar dem att inte göra så igen. De berättar detta för föräldrarna och ber dem tala med barnen hemma också. Eftersom detta hänt förut har personal och föräldrar kommit fram till att de inte ska få någon mat förrän till mellanmålet, eftersom de missat lunchen. Det blir alltså straffet.

Utomhus

Barnen är ganska ofta ute och leker även under fri tid på eftermiddagen. De gånger, cyklar, gör cykeltåg, hoppar rep, promenerar. De leker oftast i flera smågrupper, och då leker stora med varandra och små med varandra ibland alla olika åldrar tillsammans. Det är alltid en eller två vuxna med barnen, de sysselsätter sig med barnen och inte med varandra. De hjälper de små att ta fart vid gungorna, de hoppar rep, de hjälper de större att hitta

rep till att binda ihop cykeltåget och de finns till hands att reda ut konflikter med barnen. De har också en stor uppgift att övervaka de två småkillarna som rätt som det är rymmer. Det händer vid flera tillfällen, att vuxna måste jaga dem och se till så de kommer hem.

De större barnen har mycket av samlek ute, de leker till exempel bergsbestigare och det är både pojkar och flickor (fyra - fem stycken). När de gör ett cykeltåg är de cirka sex barn både pojkar och flickor och de ordnar och hjälps åt och diskuterar hur det ska vara. De gör det mesta själva men ber vuxen om exempelvis snören till säkerhetsbälten, vuxen letar med dem men de hittar inget.

De mindre barnen leker inte så mycket tillsammans mest bredvid varandra och de bråkar om samma saker. Vid gungorna finns det till exempel bara en "dubbelgunga", den vill de minsta alltid ha och de blir fyra som måste samsas om denna. Det händer åtskilliga gånger att de vuxna förklarar *"Ni måste turas om, nu var E först på den här gungan, du kan ta den där gungan, jag vet att du kan det"*. *"Det hjälper inte att skrika du får vänta till det blir din tur"*. De vuxna ger dem mycket hjälp med påputtning, men hon försöker träna dem också och pratar alltid mycket med dem.

Vid något tillfälle går både stora och små barn på promenad för att plocka blommor, de går motionsspåret i skogen, rätt som det är blir en flicka kissnödig och fröken går med henne in i skogen. När de mindre barnen märker detta blir alla kissnödiga både blöjbarn och andra. Eftersom inget är besvärligt för de vuxna blir det allmän kissning, av med blöjor och byxor och på med allt igen. Det blir en lång paus men de vuxna visar att de har respekt för barnens vilja och att de förstår hur spännande det är för dem att pröva att kissa ute. Förslaget att de skulle gå och plocka blommor kommer från ett par av barnen.

En dag är det varmt och skönt väder och barnen vill bada, de vuxna tar då fram vattenspridaren och de som vill får duscha sig. Alla får badlakan och de solar på marken och har roligt. Detta innebär en hel del merjobb för personalen, exempelvis att de måste tvätta alla badlakan, men det gör inget, de är inte rädda för merarbete.

När vuxna och barn är ute är de ju oftast i smågrupper och de vuxna pratar mycket med barnen och de har roligt tillsammans, de skrattar både barn och vuxna. De visar också respekt för barnen, de tar dem på allvar. Exempelvis en liten flicka har med sin stora docka AG som hon behandlar som en riktig

baby. De vuxna måste putta henne också när de gungar och hon måste tröstas när hon slår sig ute, de måste vänta tills hon har tagit på sig kläderna innan de kan gå ut och allt detta respekterar de vuxna och leker med i fantasileken.

RUTINAKTIVITETER

Rutinaktiviteter, systematiska observationer

Under rutinaktiviteterna har både barn och vuxna gemensamt inflytande över verksamheten 96 % av tiden, i övrigt bara barnen.

Barnen samverkade under drygt hälften av tiden mest genom att samtala med varandra och vuxna. Beteenden som hindrar samverkan förekommer under lika lång tid, de retas och avvisar varandra och tittar intresserat på vad andra gör. Övervägande delen av tiden (84 %) tar de egna initiativ till exempel till att skicka mat, mjölk, de uttrycker samtidigt åsikter om maten och om hur man uppträder vid matbordet. Under drygt hälften av tiden gör de saker på uppmaning av vuxna till exempel äter upp sin mat, smakar på maten.

De vuxna samverkar under tre fjärdedelar av tiden med barnen mest genom att samtala med dem men också genom att hjälpa dem exempelvis skära mat, knyta skor. De hjälper också barnen muntligt genom uppmaning, exempelvis att de skär själva och förklaringar hur de ska dra upp dragkedjan, detta sker under drygt en tredjedel av tiden. Under alla rutinaktiviteter uttrycker vuxna åsikter om exempelvis maten, matordningen, påklädning. De vuxna tar också nästan hela tiden initiativ, de hämtar saker till barnen, de skickar vid matbordet, de tar fram kläder till de mindre barnen. Men det är bara under en dryg tredjedel av tiden som de ger förslag om exempelvis vad barnen ska göra när de inte tycker om maten, hur de ska klara att bre på smörgåsen, om barnen ska ta vantar eller ej.

Normer förmedlas under tre fjärdedelar av rutinaktivitetstiden, mest allmänna uppförandenormer, men tjat förekom under 15 % av tiden.

Rutinaktiviteter, ur observatörens perspektiv

Lunch

De äter på fyra olika ställen, oftast en vuxen och en liten grupp barn (tre - fyra stycken). Barnen är duktiga på att ta själva, redan de riktigt små barnen klarar detta. Vid det bord där de minsta barnen sitter blir det mer

tjat än vid de andra borden, men de vuxna har förmåga att säga till på ett positivt sätt så att det inte låter tjtatigt, "Man lägger inte tillbaka i skålen, det som varit i ditt fat". När bananer serveras till efterrätt blir det bråk om märkena, det finns bara två med märken, alla vill ha märken (fyra stycken två - fyraåringar). Fröken tar upp diskussion med barnen hur de ska lösa detta, de är egoistiska först, men fattar att det går inte. Någon säger: "Två kan få idag och två nästa gång" men det gick inte. Ett annat barn ber "Du kan väl titta i köket om det finns två märken till" och fröken gör det, det finns två till. Alla får var sitt märke och alla är nöjda, och alla har fått vara med och tänkt efter hur man ska lösa problemet. Vid måltiderna samtalar både barn och vuxna med varandra om olika saker och det är en trevlig stämning vid matbordet. Ibland förekommer naturligtvis en del normer av typen "Sitt ordentligt", "Ta inte för mycket", "Du måste äta upp först" etc. Men det finns andra sätt att säga till också, fröken med mjuk röst "Har du trumpinnar under bordet" till barn som sparkar på stolen hela tiden, ett annat barn svarar, "Det kanske är en hackspett", och så börjar alla skratta och sparkandet slutar.

Tambur

De större barnen klär på och av sig själva. De mindre barnen behöver mycket hjälp, men de vuxna tränar dem att försöka själva. Barnen går ut successivt, så det blir inte trångt i tamburen.

Deltagande i daghemmets verksamhet

Barnen är med och dukar, ett barn/bord och dag, samma barn torkar också av bordet efter maten. Var och en ställer bort sin tallrik. Dessutom ska man plocka undan saker som man dragit fram och lekt med. De vuxna försöker att följa upp detta och ta tag i de barn som struntar i sina göromål. Men det blir inte alltid så.

SAMMANFATTANDE KOMMENTARER

Karaktäristiska drag för D jämfört med de övriga daghemmen

D är ett villadaghem. De flesta av personalen arbetar deltid och samtliga har egna barn. Nästan samtliga barn vistas deltid på daghemmet. Barnrörligheten under året har varit låg. De vuxna visar många beteenden som hindrar samverkan och har få samverkansbeteenden. De tar många initiativ både muntliga och konkret handlingsmässiga. De vuxna är oftast närvarande hos barnen och är då aktiva. Barn och vuxna har oftast tillsammans inflytande över verksamheten och de vuxna förmedlar få normer.

Observatörens funderingar

Daghemmet har personal, som har ett framtidsinriktat förhållningssätt. De använder språket för att få barnen att tänka själva. De pratar mycket med barnen och respekterar dem som människor. De är mycket tillsammans med barnen och tränar dem i självständighet. De planerar aktiviteter och stimulans för barnen och de har roligt med barnen. Oftast är det en vuxen som är tillsammans med en grupp barn. De är inte rädda för jobb och besvärligheter utan ställer upp på barnens vilja och idéer många gånger.

Det blir oftast ett positivt bemötande och en hjälp från vuxna så att barnen kan utföra det de önskar. Orsaken till att de vuxna betar sig på det här sättet är dels att de sätter barnen i centrum, - barnen är viktiga - och de tycker det är roligt att umgås med dem. Det är roligare än att umgås med de vuxna, eftersom man ju inte är helt överens i personalgruppen. En annan orsak är att planeringen av verksamheten ofta leder till att olika grupper gör olika saker samtidigt, och därför behövs en vuxen per barngrupp. Ett annat skäl till medvetenheten kan vara att man under våren diskuterat hur man vill jobba, även om man inte är helt överens kanske diskussionerna ökat idéerna och tankeverksamheten runt arbetssätt och målen med verksamheten. När det gäller vilka effekter de vuxnas medvetenhet får för barngruppen är förhållandena mer komplicerade. Ser man till självständigheten hos barnen är den välutvecklad, de protesterar ju öppet mot vuxna, både i samlingar och t ex med att rymma. Men vad beträffar hänsynsfullheten är det sämre, det finns några barn i olika åldrar som är retsamma mot varandra och saboterar för varandra. Flera av dessa är barn i 6-årsåldern som enligt personalen inte varit så retsamma och elaka förut utan blivit det på senare tid.

Dessa barn fungerar fint i en grupp som de valt själva och som sysslar med något som de gillar exempelvis bergsbestigning. Då kan de leka länge och mycket, detta är vanligast ute. Inomhus har flera av barnen svårt att leka, därför aktiverar personalen dem med pysselaktiviteter. De stimulerar inte till rollekar eller andra lekar. Oftast blir inte "bråkstakarna" stimulerade av pysselaktiviteterna, utan behöver något annat, därför fortsätter de att bråka och retas inomhus.

DAGHEM E

Daghemmet är ett lekfallsdaghem, som är nio år gammalt.

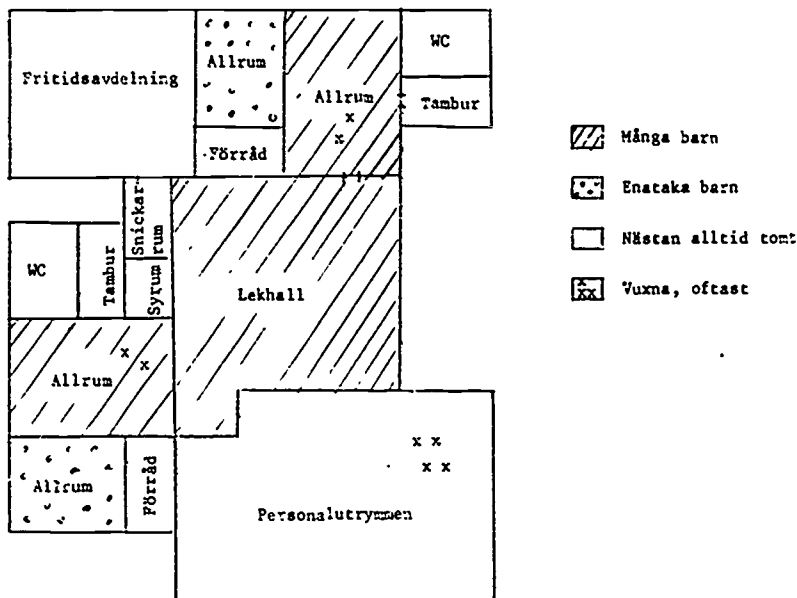

Figur 49. Skiss över daghemmet och lokalernas användning under den fria leken

På daghemmet finns två syskonavdelningar och en fritidsavdelning. Lekhallen som ligger mitt i byggnaden är öppen för alla barn utom under morgonmöten och lunch. I lekhallen finns rikligt med material för kojbygge, i det ena hörnet finns också möjlighet för barnen att sitta och pussla och bygga lego. På scenen finns en myshörna med soffa, bord och fotöljor, här sitter barnen och läser och har kontakt med köket, som har en öppning ut mot lekhallen. I anslutning till lekhallen finns syrum och snickarum, dörrarna hit är vanligen låsta och rummen används inte. Syrummet öppnades endast vid ett tillfälle. På respektive avdelning används det minsta rummet till docklek,

det mellersta för bygglek (tågbanor, bilväger), det största till samlingar, pyssel, målning. Det finns rikligt med material som är lättåtkomligt för barnen.

Daghemmet ligger så att barnen har en omväxlande utemiljö. Det är en stor gård, som ger möjligheter för barnen att vara i fred, bakom buskar och stora stenar. Det finns små kullar där de kan åka pulka och precis utanför staketet spolas en skridskois. På tomten finns det små hus där de kan leka att de bor. Det finns uppväxta träd och bärbuskar. I förråden finns cyklar, vagnar, spodar, pullkor och hinkar.

Barnen vistas 63 % av tiden i allrummen. Där äter de, har sina samlingar, spelar spel, målar och pysslar. Under 17 % av tiden är barnen i lekhallen, där de mest bygger kojor, bygger lego och pusslar. Barnen är ute 12 % av tiden.

Barn

Barngruppen består av barn i åldern tre - sju år på de två syskonavdelningarna. Två barn har placerats här med förtur på grund av psyko-sociala skäl, båda är heltidsplacerade.

Tabell 9. Barnens åldersfördelning (n = 35)

Ålder	2-3 år	3-4 år	4-5 år	5-6 år	Totalt
Antal	2	11	13	9	35

Sammanlagt finns 35 barn varav 22 stycken är pojkar och 13 stycken är flickor. Fem syskonpar är inskrivna (tio barn). Två av barnen är deltidsbarn, men endast det ena har oregelbunden vistelsetid. Under året har man haft en barnomsättning på 43 %.

De flesta föräldrarna är tjänstemän (64 %), en tredjedel av dessa har en högre utbildning. 26 % av föräldrarna är arbetare, de flesta av dessa utan yrkesutbildning och 9 % är egna företagare. 20 % av barnen har ensamstående föräldrar.

Personal

På daghemmet arbetar elva kvinnor.

Tabell 10. Personalens yrkestillhörighet och tjänstgöringsgrad (n = 11)

Yrkestill- hörighet / Tjänst- göringsgrad	Förskol- lärare	Barn- skötare	Fritids- pedagog	Utan utbildning	Totalt
100 %	3	1		2	6
75 %	2		1	1	4
50 %		1			1
	5	2	1	3	11

Personalen är delad så att det är fasta arbetslag som arbetar på respektive avdelning. Kokerskan och lokalvårdaren arbetar endast i köket och med städning, ingenting med barnen. Föreståndare, som arbetar 75 % har viss tid i barngruppen, hon äter med barnen varje dag, har läsgrupp med sexåringar och hjälper sedan till här och där. Under observationstiden fanns en praktikant som arbetade företrädesvis på en av avdelningarna.

Personalens ålder varierar från 21 år till 50 år och medelåldern är 34 år. Tre av personalen har varit med och arbetat från starten, det vill säga i nio år och två har varit med i åtta år, de övriga har arbetat här i cirka tre år. Detta innebär att personalstyrkan de senaste åren varit förhållandevis stabil. Ett par av förskollärarna har erfarenheter från andra daghem och några har erfarenhet från arbete med barn i familj. Alla utom tre av personalen har egna barn.

Varje dag klockan 10.30 träffas en vuxen från varje avdelning tillsammans med föreståndaren för diskussioner om aktuella saker på daghemmet. Dessutom har varje avdelning möte en gång/vecka, då diskuteras de olika barnen, deras beteende och behov. Föreståndaren är med om hon kan, barnen tas om hand av den avdelning som inte har möte. En gång/månad på kvällstid har de personalkonferens, då rapporterar bland annat föreståndaren om information från förvaltningen.

Nya barn inskolos av speciell vuxen, som också följer upp föräldrakontakten med två samtal per år. Varje vuxen har ansvar för cirka fyra barn.

De vuxnas arbetsrelation

Det är en mycket positiv stämning mellan de vuxna. De trivs väldigt bra med varandra. Man betonar gång på gång hur enig man är, hur lika man tycker om olika saker. Många säger att detta beror på att flera har varit så länge på stället. De vuxna pratar inte bara arbete med varandra utan också mycket privat. Eftersom man trivs så bra blir följden att man ofta sitter flera samtidigt i kafferummet. Vi har försökt fråga vad man gör när oenighet uppstår, personalen påstår enträget att det inte händer. *"Vi är eniga"*. Trots detta har vi sett vid ett par tillfällen, hur oeniga de kan vara. En gång på gården står två vuxna och tittar på när fyra - fem barn geggat vid rutschkanan, de hoppar i lervällingen, de kastar lergegga på rutschkanan och har mycket roligt. Plötsligt kommer två andra vuxna och ser detta. De tar helt avstånd och säger till med sträng röst: *"Så här får ni absolut inte göra, sluta genast, kom med härifrån"*. Här är det ju uppenbart att man har olika åsikter. Vi frågade sedan en av de inblandade om de vuxna hade diskuterat detta efteråt. *"Nej, vi tog inte upp det, det blev inte av, det kan vara andra saker som kom emellan"*. Man vill inte se och prata om det som är skillnader. Föreståndaren upplevs positivt, alla har bra kontakt med henne och upplever inte henne som någon ledare. *"Hon styr inte, hon är som en av oss"*. *"Det är bra att kunna tala med henne om sina personliga problem"*. Informationen fungerar bra med de rutiner som de utarbetat.

När det gäller barngruppen är man nöjd, *"Ålderssammansättningen fungerar bra"*, *"Det är bättre med vår ålderssammansättning än ett - tio år som är på många ställen"*. Alla är överens om att barngruppen är bra i stort sett *"vi har inte uppfostrade barn här"*, men det finns enstaka barn som periodvis behöver extra mycket vuxenkontakt. Det enda som en del av personalen är missnöjda med är nerbanningen av personal *"vi har förlorat en halv tjänst, så vi har inte tid att bry oss om enskilda barn på det sätt som vi vill"*.

Målsättningen med arbetet

Många har varit med länge på daghemmet, så personallaget är väl inarbetat. De upplever att de är väldigt eniga om målsättningen med arbetet och hur de ska jobba. *"Målsättningen pratade vi om redan 1974 och den står fast"*. Det mest framträdande målet är att barnen och de vuxna ska trivas och barnen ska

känna trygghet. Hur får man barnen att känna trivsel? "För det första har vi ju regler till en viss del, men inte för många. Men att vi försöker hålla dem så att det inte blir för mycket tjat. Barnen tycker att vi tjarar ändå. Vi har sagt att vi får försöka ge barnen relativt mycket frihet, eftersom vi ändå måste bryta barnen i en massa rutiner som vi har". Ett annat mål som man framhåller är att barnen ska lära sig ta hänsyn till andra och det gäller både mellan barnen och mellan barn och vuxna. Sedan är det viktigt för många i personalen att ta tillvara varje individs lämplighet, att utveckla varje individ efter dess förmåga. Då tänker man mycket på begreppsträning och vanliga normer om hur man uppträder till exempel vid matbordet. Det man vill berömma är när barnen spontant visar hjälpsamhet, leker flera tillsammans eller klarar av något som de inte gjort förut. Det man vill klandra är främst när barnen är elaka mot varandra och stöter ut varandra, alltså när barnens sociala beteende inte är som de vuxna vill.

Hur ser veckan ut?

Barnen på detta daghem startar varje morgon med morgonmöte mellan cirka klockan 8.30 och klockan 9.30. Detta har de avdelningsvis. Efter samlingen är det fri lek, ibland går de då ut en stund, ibland är de inne. Övriga planerade aktiviteter är gymnastik i åldersgrupper en gång/vecka, musiksamling en gång/vecka och fredagskul. Sexåringarna har samling varje dag under en till en och en halv timme.

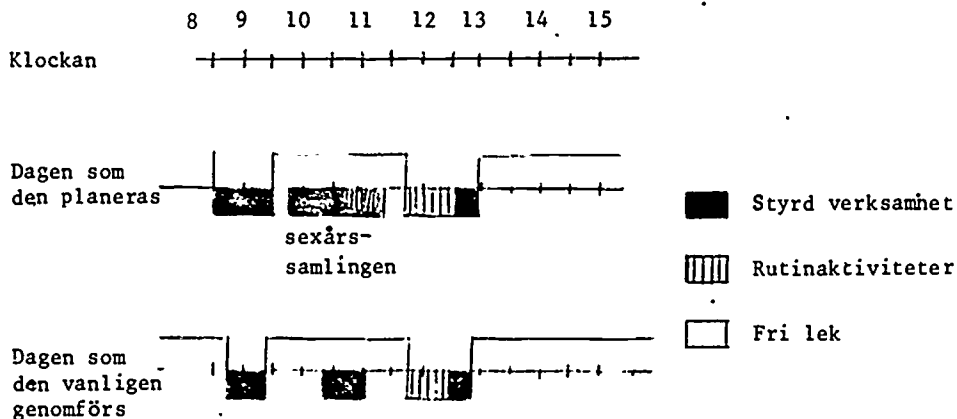

Figur 50. Dagsrutiner, det vill säga tidsförhållandet mellan styrd verksamhet, rutinaktiviteter och fri lek, jämförelse mellan hur dagen planeras och hur den vanligen genomförs

Som framgår av skissen är det för de flesta barnen lite tid som är styrd verksamhet, det mesta är fri lek. Väntan är för barnen ett ofta återkommande tillstånd, även om de fasta aktiviteterna har ett klockslag då dessa skall starta, är det ytterst sällan som de kommer igång på utsatt tid. Väntantiden för barnen kan bli från fem minuter till upp till 40 minuter. Eftersom väntan är så olika lång från gång till gång vet inte barnen om det är idé att sätta igång med någon lek eller inte, därför blir väntan ofta ett mållöst omkringgående för barnen. En av orsakerna till att tiderna inte hålls beror på att personalens raster styr de fasta aktiviteter som finns. Sexårsgruppen kan inte starta förrän fröken haft sin rast och den kan ibland dra ut på tiden, morgonmötet kan inte starta förrän fröken har klippt färdigt paperstussarna till snögubben och så vidare.

Under de två veckor vi var på daghemmet var den enda kontakt de hade med yttrevärlden besöken i skolans gymnastiksal, i övrigt höll man sig hemma på daghemmet och dess gård.

Daghemmet i siffror

Den övervägande delen av observationstiden ägnade sig barnen åt fri lek (54 %), under 23 % var det styrd verksamhet och 23 % ägnades åt rutinaktiviteter. Detta gäller för sexåringar, övriga barn hade styrd verksamhet 11 % och fri lek 66 %.

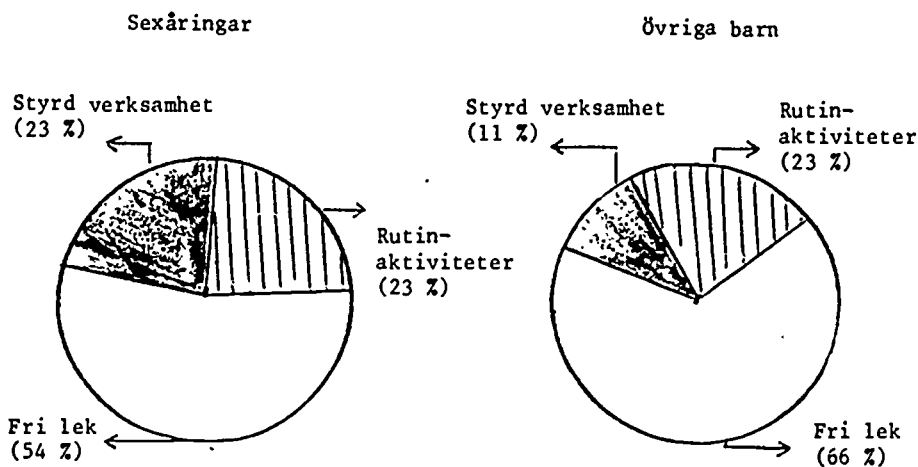

Figur 51. Fördelningen i % över fri lek, styrd verksamhet och rutinaktiviteter (n = 137)

Under den fria leken förekom mest skapande aktivitet men barnen hade också motorisk aktivitet och en del rollek. De gick också mållöst omkring under cirka en femtedel av fri lektid.

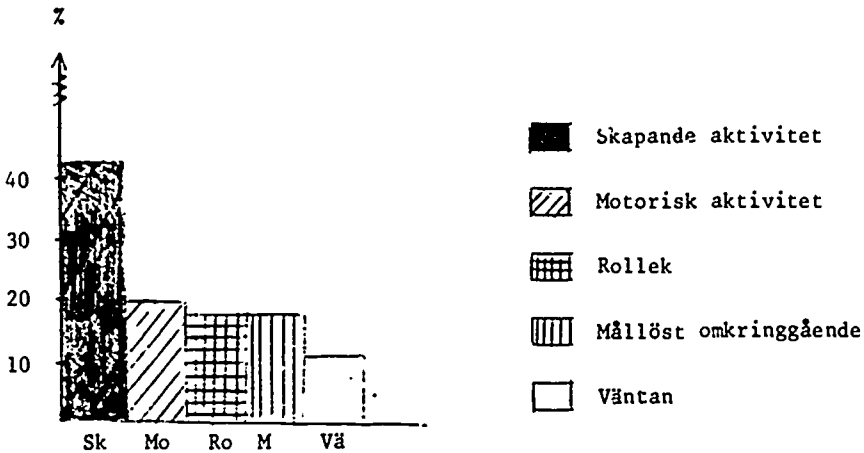

Figur 52. Fördelning i % över den fria lekens olika aktiviteter (Endast aktiviteter som förekommit mer än 10 % har medtagits)

Barnen leker mest i grupper med fler än fyra stycken (59 %). Alla tillsammans är man bara under 4 % av tiden och det är under vissa samlingar. I mindre grupper (färre än fyra barn) leker de under 15 % av tiden, medan flera mindre grupper leker bredvid varandra under 20 % av tiden.

När det gäller de vuxnas deltagande i verksamheten är de mestadels aktiva (62 %) och då är oftast en (35 %) eller två (23 %) vuxna närvarande. Under 16 % av tiden finns inte någon vuxen närvarande och under 12 % är de där, men står bara bredvid och tittar passivt på.

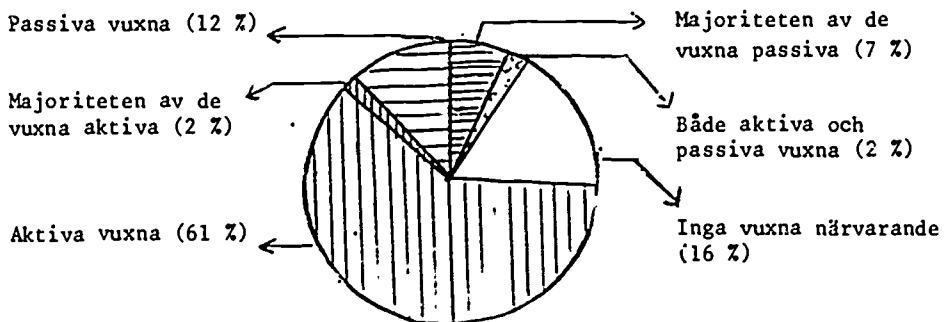

Figur 53. Fördelningen i % över vuxnas aktiva respektive passiva deltagande i verksamheten (n = 137)

Under 42 % av tiden har både vuxna och barn inflytande över verksamheten, detta gäller under nästan alla rutinaktiviteter. 35 % av tiden har barnen ensamma inflytande över det som inträffar och detta gäller bara under fri lek. Vuxna har ensamma inflytandet över aktiviteterna under 23 % av tiden och då främst vid styrda aktiviteter.

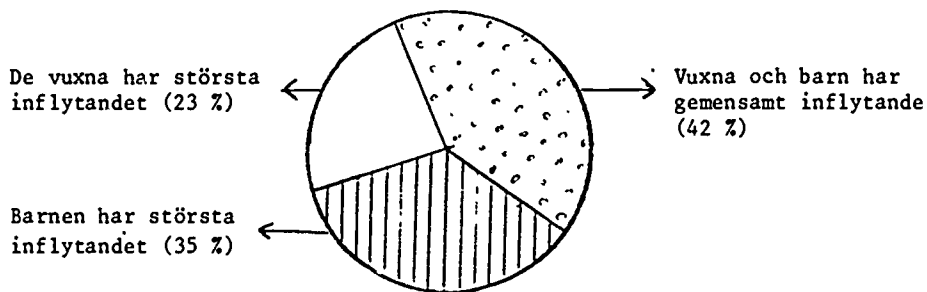

Figur 54. Fördelningen i % över vuxnas respektive barns inflytande över verksamheten (n = 137)

Vuxna samverkar med barnen under 67 % av tiden. I huvudsak hjälper de barnen med konkreta saker och småpratrar med dem, men det förekommer också att de hjälper dem med uppmuntran och förklaringar. Samverkan förekommer mest vid rutinaktiviteter och styrd verksamhet. Under en tredjedel av tiden pratar de vuxna med varandra istället. Samverkan utövas mellan de vuxna. Under 37 % av tiden förekommer hos vuxna beteenden som utgör ett hinder för samverkan de vuxna talar till barnen i stor grupp eller till enskilda barn, de pratar med barnen men det händer också att de grälar på dem.

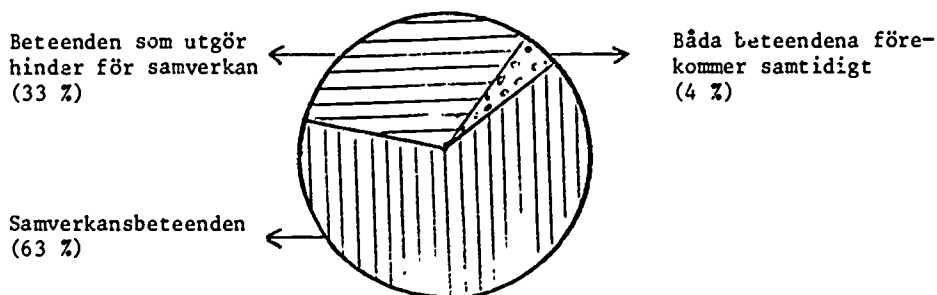

Figur 55. Fördelningen i % över vuxnas samverkansbeteenden respektive beteenden som hindrar samverkan (n = 115)

Barnen samverkar med varandra under 40 % av tiden. Detta ungefär hälften av den fria lektiden och hälften av tiden för rutinaktiviteter. Mest samarbetar och samtalar barnen med varandra. Under 68 % av tiden finns hos barnen beteenden som utgör hinder för samverkan, mest är de sysselsatta med lika eller olika aktiviteter bredvid varandra eller tittar intresserat på det som händer samtidigt som de pratar med varandra. Under tre fjärdedelar av fri lektid förekommer detta beteende och under 88 % av tiden för styrd verksamhet.

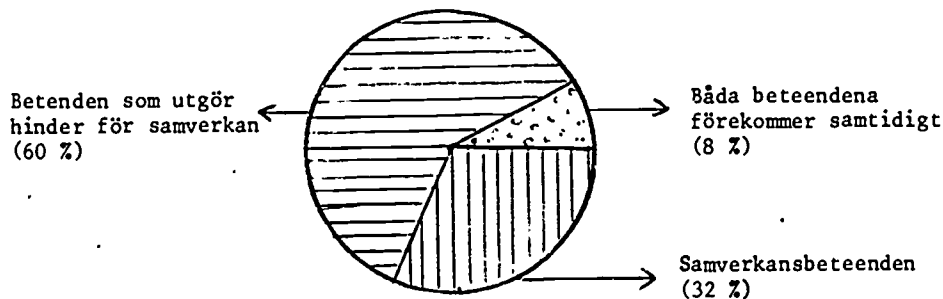

Figur 56. Fördelningen i % över barnens samverkansbeteenden respektive beteenden som hindrar samverkan (n = 137)

Vuxna tar under nästan hela tiden (91 %) initiativ och visar egenaktivitet. Detta gör de genom att ge förslag till barnen hur de ska göra eller vad de ska göra samtidigt som de vuxna till exempel tar fram materiel, visar hur barnen ska göra eller tar på barnen kläder. De ger också uttryck för åsikter om hur saker bör vara och under 14 % av tiden tjuvar man på barnen.

Brist på egenaktivitet hos de vuxna förekommer endast under 9 % av tiden och då tittar de på vad barnen gör.

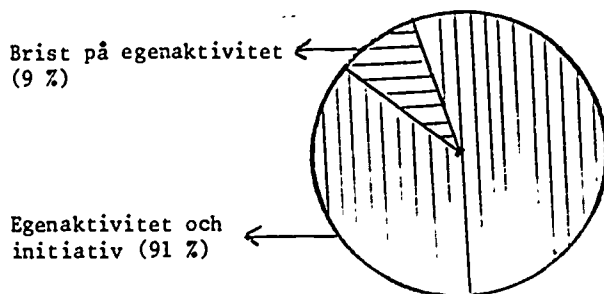

Figur 57. Fördelningen i % över de vuxnas egenaktivitet och initiativtagande respektive brist på egenaktivitet (n = 115)

Barnen visar självständigt beteende under 85 % av tiden främst genom att ta egna initiativ till aktiviteter och genom att ge förslag till hur man kan göra eller vad man kan göra. Under hälften av tiden är detta kombinerat med att de delar med sig av sina åsikter.

Under 25 % av tiden visar barnen osjälvständighet främst sker detta under de styrda aktiviteterna. Barnen medverkar i de vuxnas aktiviteter men samtidigt är de också passiva, de sitter bredvid och tittar på.

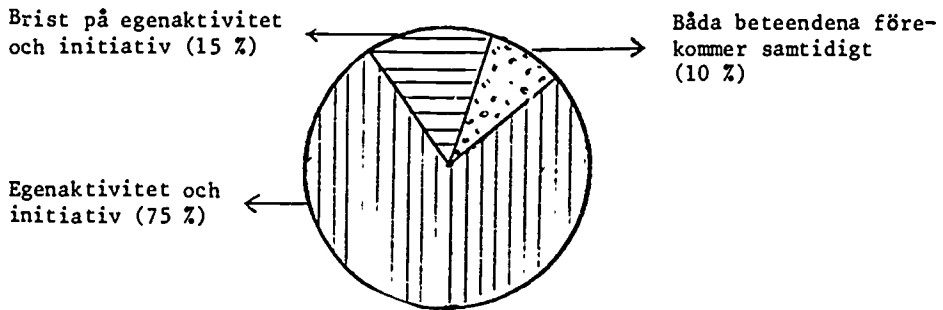

Figur 58. Fördelningen i % över barnens självständighet respektive brist på självständighet (n = 137)

Under 65 % av tiden förmedlar vuxna normer till barnen, hälften av tiden är det allmänna uppförandenormer och 12 % av tiden gäller samlevnadsnormer. 10 % av normerna som förmedlas är tjat. Huvuddelen av normerna förmedlades under styrd verksamhet och rutinaktiviteter.

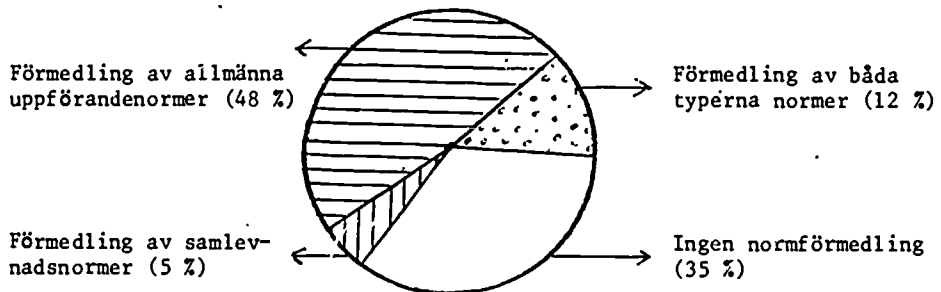

Figur 59. Fördelningen i % över vuxnas förmedling av allmänna uppförandenormer respektive samlevnadsnormer (n = 115)

Barnen förmedlade normer under 20 % av tiden, mest allmänna uppförandenormer och mest under styrd verksamhet och rutinaktiviteter.

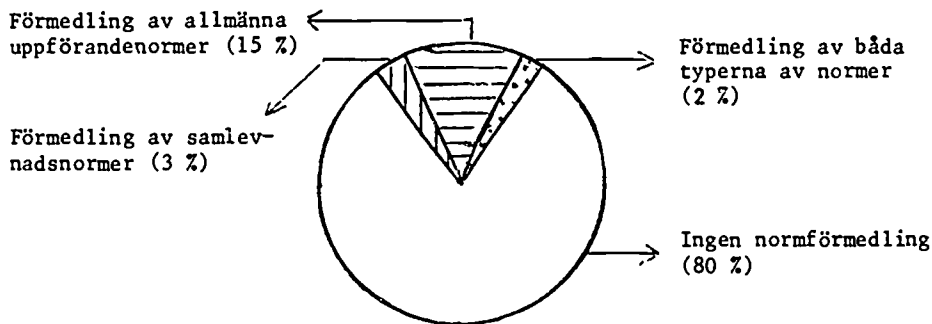

Figur 60. Fördelningen i % över barnens förmedling av allmänna uppförandenormer respektive samlevnadsnormer ($n = 137$)

STYRD VERKSAMHET

Styrd verksamhet, systematiska observationer

Samlingar

Under drygt två tredjedelar av samlingstiden hade de vuxna inflytande över verksamheten, resten av tiden hade vuxna och barn tillsammans inflytande.

Under nästan hela tiden talar vuxen till en grupp barn eller till enskilt barn, och under drygt 20 % av tiden förekommer att vuxna grälar på barn eller avvisar dem. En del småprat och konkret hjälp förekommer också. Vuxna ger under nästan hela tiden förslag till vad och hur barnen ska göra, framför åsikter om vad som är rätt och fel. De tar fram materiel och visar konkret hur barnen ska göra. 20 % av samlingstiden tjarar vuxna på barnen. Samtidigt delar de ut materiel och knäpper på förkläden.

Barnen medverkar under hälften av samlingarna, då de ger förslag, tittar och lyssnar intresserat på det som händer. Under mer än hälften av tiden pratar barnen med varandra. Under drygt 20 % är barnen passiva, de bara finns där. Under drygt en tredjedel av tiden tar de egna initiativ och uttrycker sina åsikter. De retas och bråkar med varandra och vuxna under drygt 20 % av samlingstiden och avvisar varandra hälften av tiden.

Läsgrupper

Endast 15 % av den styrda verksamheten är läsgrupper. De vuxna läser oftast för en stor grupp barn och småpratar med dem under tiden. Barnen medverkar genom att lyssna och ställa frågor och småprata.

Styrd verksamhet, ur observatörens perspektiv

Samlingar

Varje morgon vid halvniotiden har man *morgonmöte* på respektive avdelning. Atta - tio stycken barn är närvarande och samlingen leds oftast av två vuxna,

som tar aktivt del i verksamheten som verkar oförberedd. Ibland händer det att det är ytterligare en - två vuxna närvarande, men dessa är passiva och sitter bara med. Samlingen varar cirka 30 - 40 minuter.

Man startar med en godmorgonsång, som sjungs på ett oengagerat sätt både från de vuxnas och barnens sida. Därefter går man igenom dagens datum, vuxna bestämmer vem som ska dra lappen. Fröken skickar sedan iväg ett barn till köket för att ta reda på dagens lunch. Vid några tillfällen tar fröknarna upp ett tema, som ska diskuteras exempelvis vintertrafiken. Då är det de vuxna, som talar om för barnen vad man *får* göra, vad man *inte får* göra, vad man *kan* göra, barnen sitter och tittar och lyssnar förstrött. I anslutning till dagens tema sker sedan någon form av aktivitet, denna dag ska barnen tillverka en snögubbe av färdigklippt papper under uppsikt av de vuxna. "*Kom ihåg att det ska vara de vita papperen först, inte de svarta, de ska vara till ögon*" säger fröken och gör det själv. "*Nu tar du penseln och klistrar här*", fortsätter den andra fröken.

Andra aktiviteter som hör till morgonsamlingarna är målning, play-do, bakan-de, klippa glanspapper och klistra figurer etc. I alla dessa situationer är materialet alltid färdigtillverkat av vuxna, degen är blandad och delas ut av fröken, en liten bit till var och en. Glanspapperet klipps i lagom stora bitar och i olika färger av de vuxna, så att varje barn får några bitar till sin figur. Vid målningen tar fröknarna fram penslar, färger, knäpper förkläden och lägger vaxduken på bordet.

Morgonsamlingarna leds och bestäms uteslutande av de vuxna. Fröknarna är vänliga, men oengagerade i det som händer. Ingen har roligt under denna verksamhet inte ens barnen. Trots att detta är gruppsamlingar pratar de vuxna ofta till enskilda barn både när de frågar och när de delar ut uppgifter. Vuxna är ivriga i att hjälpa barnen till rätta så ivriga att de oftast utför det mesta själva, till exempel snögubben. Ofta är det småstimigt under samlingarna, barnen småpratar och viskar mest hela tiden, detta resulterar i att det blir tjat om tystnad och samma budskap upprepas flera gånger.

Barnen visar gång på gång att de tycker dessa möten är tråkiga dels genom att prata störande under tiden, dels genom att inte vilja delta i aktiviteterna, de går iväg eller slarvar igenom något och sticker sedan till ett annat rum. De uttrycker också sitt missnöje "*Vi bara sitter här och gör inget*". Vuxen: "*Tycker du, vi som pratat så mycket och idag ska vi sedan dansa ut julen*".

Båda vuxna agerar oftast på likartat sätt under morgonsamlingarna, de hjälps åt att få verksamheten flytande, de hjälper barnen lika mycket, och tillrättavisar och tjarar lika mycket på de pratsamma.

Trots att de fasta aktiviteterna är hårt styrda av de vuxna innebär inte detta att de är väl förberedda, utan snarare flyter de ofta ut i otydlighet och väntande. Till exempel ett morgonmöte då barnen skulle träna sig med "Ulinspel". Fröken tar fram en bunt med spelplattor, hon har inte räknat efter så att alla får var sitt eller lagt upp det så att barnen får jobba två och två tillsammans. Inte heller har hon förberett vilka spel som passar i svårighetsgrad för olika barn. I stället delas spel ut slumpmässigt till dem som det räcker till och de andra får vänta. "*Gå och gör något annat i stället så länge*". En del barn fick alldeles för svåra spel och måste ha all hjälp de kan få från den vuxne, vilket gör det hela ännu trögare i organisationen. De som fått för svåra spel eller de som klarat sitt spel vill gärna byta spel och ta ett nytt, men fröken protesterar: "*Nu får du bara göra ett spel för att de andra har inte prövat*". Väntan för dessa barn blir lång, och de ägnar sig åt mållöst kringgående eller att bara sitta och titta.

Fyra dagar varje vecka har man *sexårsamling* under en till en och en halv timma. Det är nio barn som deltar och de sitter runt ett rektangulärt bord på bestämda platser. En förskollärare leder verksamheten. Varje samling följer i stort sett samma mönster. Fröken startar med upprop av barnen. Detta varierar så att barnen svarar med olika saker varje dag, till exempel efternamnet, en färg, adressen, födelsemånaden. Efter uppropet går de igenom dagens datum, de har en hemgjord almanacka där ett barn får dra av dagens lapp och tala om vad det är för datum, dag, år och namnsdag. Fröken bestämmer vilket barn som ska dra och hjälper också till att läsa av de olika uppgifterna.

Så är det dags för arbetsböckerna, varje barn har sin egen bok, som innehåller uppgifter som tränar begrepp som exempelvis former, färger, skillnader etc. Fröken: "*Titta på bilden, berätta vad du ser*". Fröken frågar i tur och ordning, så att alla får var sin fråga.

Efter arbetsboken är det tid att rita, då ska barnen rita något i anslutning till ett tema som fröken drar upp. "*Nu är det januari, därför ska alla rita en månadsbild, som ni ska sätta in i pärmen sedan, ni kan till exempel rita en snögubbe, en snölykta, en snöboll, skridskor*".

Ibland har man en avslutning av rörligare art, sånglek, eller sätter sig på under, bredvid, bakom något.

Under de olika momenten i sexårssamlingen är det alltid fröken som bestämmer när, hur, vad som ska göras. "Rita ett djur i den rutan, du behöver ögon också", "jag vill jobba mera, jag är färdig", "nej, du får bara titta i boken". Barnen protesterar ofta när fröken talar om vad de ska göra "jag vill inte göra något", "inte det tråkiga igen". De protesterar också genom att sticka iväg ut ur rummet och gömma sig. I dessa lägen hämtar fröken barnen och säger till dem i tyst entonig röst att göra som de blivit tillsagda. Vid ett par tillfällen då protesterna blir många och samlingen spårar ur, eftersom barnen inte lyder, anser fröken att det inte är någon idé att fortsätta sexårssamlingarna om det ska vara på det här viset. "Skönt" tycker barnen. Inte ens hotet om ett slut får dem alltså att lyda.

Samlingarna är mycket av en tråkig skolsituation där barnen ska sitta stilla och utföra det som fröken säger. Barnen, som gör många försök att visa sitt ogillande lyssnar den vuxne inte alls på. Varken barn eller vuxen verkar ha roligt under samlingarna. De normer som förmedlas är mest av lydnds- och ordningsnormer.

En förmiddag i veckan har alla barn utom sexåringarna musiksamling. Den gången vi var närvarande samlas de på den ena avdelningen tillsammans med fyra vuxna, det är 15 barn. En av fröknarna har förberett samlingen och leder den. Hon har med sig instrument som barnen ska spela på. Hon delar ut var sitt instrument till barnen och bestämmer vilka barn som ska spela på de olika instrumenten. En bandspelare sätts på och barnen börjar spela. Bandspelaren stoppas. Först ska alla lyssna på sången, sedan får de instruktioner om vem som ska spela vid olika tillfällen och när de ska sjunga. Bandet startas igen, få barn sjunger. De kan inte sången ordentligt, en vuxen sjunger, barnen spelar hela tiden, det vill säga på fel ställe. Samma mönster som beskrivits på de två tidigare samlingstyperna upprepas också här det vill säga allt enligt frökens idéer, vad som ska sjungas, vilka instrument som ska spelas, hur man ska spela, och när man ska spela. Eftersom detta kan vara svårt att följa blir det fel och tjat om hur det ska vara. Både ledarfröken och de andra vuxna är oengagerade och ser uttråkade ut, sångarglädjen saknas. Detta smittar av sig på barnen som ser lika uttråkade ut. Barnen lyssnar inte på instruktionerna, och spelar lite hur som helst, det blir rörigt och det hela får avslutas.

Samma mönster upprepar sig under fredagens oförberedda samling, som kallas fredagskul. Man ska dansa ut julen (trots att julen är över för länge sedan), en stol tjänstgör som gran. Alla samlas i lekhallen, sju vuxna och 24 barn. Barnen får vänta medan de vuxna överlägger om vilka danser som ska dansas. De genomför två danslekar. En del barn skrattar och deltar livaktigt, andra saboterar och gör mittemot det man ska, vuxna tar irriterat tag i dessa och grälar på dem. Det hela avslutas med att en fröken bjuder runt negerbollar, som några barn bakat. En annan fröken hämtar servetter, som hon delar ut. Ett barn passar på att föreslå leken "Björnen sover", de vuxna lyssnar ej och inget händer. Vuxna bestämmer, de tar inte alls tillvara barnens förmåga till hjälpsamhet eller ansvarstagande eller frågar efter förslag på aktiviteter under någon typ av samling.

Vuxna har ett vänligt neutralt oengagerat förhållande till barnen, de visar inte vad de tycker och känner. Samlingarna blir emellanåt tjugiga tillställningar, eftersom barnen "småsabbar" och inte lyder, de är inte tysta, gör inte det de sk' och stör de vuxnas ordning.

Läsgrupper

Efter lunch har man läsgrupper tre dagar i veckan, dessa är inelade efter ålder så att sexåringarna har en grupp för sig, fyra - femåringar är en grupp och tre - fyraåringar är en grupp. Oftast väljer fröken en bok som hon läser, ibland får barnen vara med och välja. De händer att barnen inte vill lyssna utan småbråkar under lästiden, en lite större pojke tar boken från en liten "Jag hade den först". Fröken: "Idag läser vi bara en bok, det räcker när det är så stökigt". Fröknarna försöker att göra lässtunderna sköna, de låter barnen sitta i knät, de håller om dem, men de låter oengagerade i det som de läser, trots att de själva valt böckerna. Barnen blir också oengagerade och ointresserade när de lyssnar på det entoniga läsandet och ägnar sig istället åt att småbusa med varandra. Det förekommer inte dialog kring det som läses utan bara rätt upp och ner högläsning.

FRI LEK

Fri lek - systematiska observationer

Under en tredjedel av den fria lektiden var barnen ensamma, och under den återstående tiden var vanligast att en vuxen fanns med och var aktivt tillsammans med barnen.

Barnen hade själva inflytande över verksamheten under 65 % av tiden medan barn och vuxna tillsammans hade inflytande under en fjärdedel av tiden.

Under hälften av fri lektid samverkade barnen med varandra. De samarbetade och samtalade och diskuterade hur man skulle göra i olika aktiviteter. De hjälpte varandra att hämta saker och att bära saker. Under mer än två tredjedelar av fri lektid fanns hos barnen beteenden som hindrade samverkan. Mest gällde detta att de utförde aktiviteter bredvid varandra och tittade intresserat på vad andra sysslade med. Men under knappt hälften (44 %) av fri lektid förekom att barnen avvisade varandra, retades och slogs med varandra.

Vuxna samverkade med barnen hälften av deras fria lektid mest genom att prata med dem och hjälpa dem att exempelvis spela spel, att jobba med målfärger. Ibland diskuterade vuxna med barnen om hur saker skulle vara. Under en femtedel av fri lektid visade vuxna beteenden som hindrar samverkan, som att de samtalar med varandra, de talar till enskilda barn, grälar på barn och avvisar barn.

Under i stort sett hela fri lektiden är barnen självständiga, de tar egna initiativ till vad de vill göra, ger varandra förslag på hur de kan göra eller vad de kan göra eller vem de vill leka med. De framför också sina åsikter i de olika aktiviteterna.

Under drygt hälften av tiden visar vuxna egenaktivitet genom att ge barnen förslag på aktiviteter och hur de kan lösa sina idéer eller genom att ta initiativ till barnens aktiviteter.

Fri lek, ur observatörens perspektiv

Inomhus

Den tid som vi observerat lekhallen bygger barnen mest kobjor av kuddar och filter, där leker de också en del rollekar som djur, mamma-barn. De bygger också en del lego och lägger pussel. Under hälften av tiden går de bara omkring mållöst. Antingen är några sysselsatta och några andra vandrar omkring eller också går alla som är i lekhallen bara runt, runt. Barnen leker mest i smågrupper i lekhallen.

Barnen lämnas oftast ensamma i lekhallen, ingen vuxen finns närvarande, men då och då sitter någon vuxen och bygger lego, pusslar eller läser med några barn. De vuxna hjälper barnen med legobygge eller pussel, de gör inte något tillsammans. Vid ett par tillfällen sitter den vuxne vid samma bord som barnen och sysslar med sitt eget skrivande. Barnen jobbar parallellt vid bordet, var och en gör sitt legohus eller sin legobåt eller lägger sitt pussel, inget samarbete.

Barnen är mestadels snälla mot varandra när de leker i sina små självvalda grupper, men kommer det någon ytterligare som vill vara med blir svaret oftast nej. I lekhallen är det tydligt att ofta samma barn blir utstötta, ett par tre stycken, som aldrig får vara med, inte ens när de ber om det.

På avdelningarna ägnar sig barnen åt att bygga tågbanor i det ena rummet. De är då ibland bara två barn som bygger träjärnväg, men oftare fyra - fem stycken. Det är sällan, som de bygger tillsammans när de är fyra - fem stycken, oftare bygger var och en för sig och leker var och en sin rollek parallellt. Ett par gånger får de hjälp av vuxen att bygga järnvägen så att den blir sammanbunden. Under dessa byggnationer händer det att fröken inte bara hjälper dem utan också tar tillfället att diskutera med barnen hur de ska bygga.

Andra sysselsättningar under den fria leken är mer av den typ där barnen sitter vid ett bord och målar, ritar, spelar spel, playdo-bakning. Då sitter ofta sex - sju stycken barn runt ett eller två bord i samma rum och "arbetar". För det mesta finns någon vuxen närvarande för att hjälpa barnen att ta fram saker eller för att spela spel med dem, men hela tiden sker detta enligt barnens vilja. Det händer endast vid ett par tillfällen att vuxna tar tag i kringvandrande barn och föreslår dem aktiviteter. Vuxna tar ytterst få initiativ till sysselsättningar under den fria tiden, de har gjort sitt under samlingarna.

När vuxna spelar spel tillsammans med barnen, vilket vi såg fem - sex gånger, tar de ofta tillfället att lära barnen regler, om turordning, vinna eller förlora. Det är fröken som leder spelet, påminner om vems tur det är, ser till så att alla räknar rätt och så vidare. Barn: *"Vem börjar?"* Fröken: *"Vi räknar, ole, dole, doff..."*. *"Då blir det Lisa som börjar, sen blir det Linda, sen blir det jag, och sist är det Patrick"*. De slår och spelar, fröken uppmuntrar dem att tänka själva, *"försök får du se, så ja det var rätt"*.

En gång användes det särskilt ordninggjorda syrummet, en vuxen sitter därinne och hjälper fyra - fem barn med att trä på nålar eller att repa upp det som blivit fel. Det är få barn som är intresserade att vara med, av de fyra-fem som startar är det snart bara två kvar. Två vuxna säger att de är speciellt intresserade av handarbete, men trots detta används rummet så lite *"det är svårt att gå ifrån med liten barngrupp, tiden räcker inte"*.

Snickarrummet med allt sitt material används inte någon gång under den tid vi är där. I personalintervjuerna säger tre av de vuxna själva att de är urdåliga på att vara i snickarrummet. *"Man känner sig isolerad därinne, som vuxen"*. *"I början var jag där jättemycket, men jag tröttnade på att vara därinne varenda dag själv"*. *"Snickis fungerar ej, har aldrig gjort det"*.

Utomhus

Varje dag ska barnen gå ut. Detta sker efter lunch och eventuell läsning vid 13-tiden men ibland även på förmiddagen. Ute leker barnen oftast i smågrupper, pojkar för sig och flickor för sig. Man leker rollekar (bor i kojor och buskar och är mamma - barn), gräver i sand och snö, åker pulka, cyklar, drar varandra i vagnar, bygger kojor. Under det att barnen gör allt detta står de vuxna, ofta fyra - fem stycken, och pratar med varandra eller promenerar runt och pratar med varandra. De övervakar barnen passivt. Den kontakt de har med barnen består i att svara på frågor och öppna förråd så barnen kan hämta saker. En gång under vår vistelse på daghemmet leker två fröknar och en stor barngrupp i olika åldrar två lekar, *"Kom alla mina får"* och *"Under hökens vingar"*. Både vuxna och barn har roligt, skratt och spring och spänning. Utevistelserna representerar den typ av situationer då barnen helt bestämmer vad de vill göra, eftersom de vuxna inte deltar i dessa aktiviteter. De utgör motpolen till exempelvis samlingarna, som är helt styrda av de vuxna. Barnen leker oftast snällt med varandra i de egenvalda smågrupperna. En del går omkring för sig själva och tittar på både här och där.

RUTINAKTIVITETER

Rutinaktiviteter - systematiska observationer

Under nästan alla rutinaktiviteter (91 %) har både barn och vuxna inflytande över verksamheten.

Vuxna samverkar med barnen under huvuddelen av tiden för rutinaktiviteterna mest genom att hjälpa barnen med att till exempel dela mat, ta på galonbyxor och knyta mössor. De hjälper också barnen genom att muntligt förklara hur de kan göra. De småpratar emellanåt med barnen också. Beteenden som utgör hinder för samverkan förekommer hos vuxna under drygt två tredjedelar av tiden. I huvudsak består detta av att vuxna pratar med varandra.

Vuxna ger hela tiden förslag till hur barnen ska göra, till exempel vad de ska ta på sig, hur mycket mat de ska ta, samtidigt som de ger uttryck för åsikter om vad som är rätt och fel under till exempel måltiderna. De vuxna tar egna initiativ under huvuddelen av tiden, till exempel de skickar karotter, de delar mat, de klär på barnen.

Barnens samverkan består av att de småpratar under halva rutinaktivitetstiden. Under en femtedel av tiden sitter barn och tittar intresserat på vad andra gör eller säger. Under nästan hela tiden för rutinaktiviteter utför barnen det som de vuxna uppmanar till, till exempel de tar lite mat, de äter upp, de hämtar vatten eller de tar fram jackor, mössor, byxor. Under en tredjedel av tiden tar barnen samtidigt egna initiativ att exempelvis hämta saker och ger förslag till hur de ska göra.

Normer förmedlas av de vuxna under tre fjärdedelar av tiden för rutinaktiviteter, främst allmänna uppförandenormer. Tjat uppträder under 20 % av tiden

Rutinaktiviteter, ur observatörens perspektiv

Lunch

Vid luncherna delar man upp sig så att i det större rummet på varje avdelning sitter sju barn och två - fyra vuxna, i det något mindre rummet sitter

fyra barn och två vuxna. Det är de vuxna som dukar och hämtar maten. Maten skickas runt och barnen tar det mesta själva. Oftast skalar de sina potatisar själva, men ibland får de mindre hjälp av fröknarna. Under måltiderna är det vanligare att vuxna pratar med varandra i de två större rummen, där det sitter fler barn. Ibland pratar man med barnen också, och de pratar med varandra, men helst vill man att det ska vara tyst vid maten. Det händer att barnen tar upp olika samtalsämnen till exempel om åldrar och vikt "*Hur gammal är din mamma?*", "*Hur mycket väger du, din mamma?*" Trots att detta var bra uppslag till diskussion säger fröken: "*Tyst och åt nu*".

Det finns en hel del normer vid lunchen, den ena är detta med tystnad, det påpekas många gånger "*Försök att inte prata, var tyst nu*". Det hotas till och med om byte av rum om man inte är tyst "*Ska vi göra som förut att du får sitta i ett annat rum om du inte är tyst*". Ett barn som fått byta rum kommer för att borsta tänderna, då frågar fröken: "*Hur kändes det vid ditt nya bord?*" Barnet svarar: "*Jättebra, det var så tyst där*". Han visste vilken norm, som var gällande och vad fröken ville höra. En annan viktig norm, som inpräntas vid måltiderna är hur man sitter "*sitt ordentligt*", "*ta ner knäna*" "*sitt rakt*", "*nu är jag trött på att se de där knäna*". Alla barn måste smaka på maten, men ingen tvingas att äta upp, om man inte tycker om maten. När de ätit färdigt sköljer alla barn sina tallrikar själva oftast utan påminnelse från de vuxna, sedan dukar fröknarna av och torkar borden.

Tambur

Varje avdelning har sin tambur, som ett avlångt rum, ganska trångt. När barnen ska klä på sig för att gå ut, blir det ofta fullt i tamburen. Oftast är det två - tre fröknar som hjälper till att klä på barnen, det händer att till och med sexåringarna får hjälp. Påklädning är en procedur, som tar lång tid, först säger man till alla barn, att det är dags att gå ut, sedan ska alla gå på toaletten, då bildas köer. Dessutom klär inte de som är färdiga på sig själva utan går omkring och drar tills fröken kommer och tar tag i påklädningen. "*Vad är det för bebisar här*". Barnen segar ut på att komma iväg ut. Eftersom de vuxna hjälper till så mycket med påklädning på ett vänligt sätt, förmedlar de också en norm som leder till osjälvständighet. Barnens beteende är osjälvständigt när det gäller påklädning, men självständigt när det gäller olydnad, de gör inte som fröknarna säger, de klär inte på sig och går ut, istället gör de allt för att det ska ta så lång tid som möjligt.

Deltagande i daghemmets verksamhet

Det finns en ambition att fördela ansvaret för vissa sysslor till barnen. På morgonmötet någon gång då och då väljer barnen sysslor, som blomvattning, tamburvakt, städning av olika rum - barnen väljer genom vuxnas ledning. Det finns inga klara regler för hur mycket varje barn ska göra, inte heller hur ofta varje barn ska ansvara utan det hela blir ganska slumpmässigt när det väl är färdigt.

Det sker inte heller någon uppföljning av att sysslorna sköts. Istället är det oftast någon vuxen som exempelvis ser när blommorna vissnar och vattnar dem, utan att säga till barnet som har ansvaret för detta. Ansvarsåtagande blir inte något verkligt för barnen, bara en chimär. Detta uttrycks också av barnen själva, som utnyttjar de vuxnas kravlöshet. Vid lunchen en dag säger ett barn till fröken: "Glöm inte att lägga det här i min låda sedan". Fröken: "Du får lägga den där själv". Barnet: "Det är ju ändå ni (vuxna), som dukar av och sköter avtorkning här så då kan ni också lägga detta i våra lådor". Barnen vet att de vuxna städar och plockar undan så de behöver inte bry sig, inte ens om sina egna papper.

SAMMANFATTANDE KOMMENTARER

Karakteristiska drag för E jämfört med de övriga daghemmen

E är ett lekhallsdaghem.

De flesta av barnen vis-

tas heltid på daghemmet. Det är en ojämn fördelning mellan könen, endast 1/3 är flickor medan 2/3 är pojkar. Många av barnens föräldrar är ensamstående. På E har barnen mycket fri lek och lite styrd verksamhet. De vuxna förmedlar ofta normer.

Observatörens funderingar

E är ett daghem med flera unidirektade drag. Främst tar sig detta uttryck genom att de vuxna styr och bestämmer i olika situationer. De vuxna ger barnen mycket hjälp i alla situationer, även de som kan klara sig själva med exempelvis påklädning får hjälp. De vuxna ställer inte heller några krav på att barnen utför de uppgifter som de har ansvar för.

Daghemmet präglas av en personalgrupp som trivs mycket bra tillsammans och som är nöjda. De är eniga om arbetssätt och hur verksamheten ska vara. Förekommer det oenighet i handlandet mellan personalen pratar man inte om detta. Eftersom man trivs så bra tillsammans betyder vuxen-kontakten mycket, man dras till varandra, kaffepauserna blir långa och styr verksamheten tidsmässigt. Även föreståndaren agerar enligt detta mönster och blir därför ingen ledare av verksamheten. Detta leder till att barnverksamheten blir flytande, det är få saker som exempelvis sker på de utsatta tiderna (6-års-samling, utevistelser, lässtunder). Barnen får ofta vänta och går då mest omkring utan att hitta på något att göra. För barnen verkar det inte heller vara någon idé att sätta igång med något, för rätt som det är kommer en vuxen och då ska barnen ju göra det som den vuxne säger.





Detta med väntan är genomgående för barnen. Vid samlingarna händer det exempelvis att de vuxna inte förberett och plockat fram material så att det räcker till alla och då får en del barn vänta tills de vuxna gjort detta. Det blir rörigt och tråkigt för barnen att vänta. Detta upplevs dock inte av de vuxna eftersom de själva är fullt sysselsatta antingen med kaffepaus eller att plocka i ordning. Stämningen på E är neutral, man har inte roligt tillsammans. Många gånger avvisar barnen de vuxnas beslut, de protesterar till och med öppet exempelvis genom att springa och gömma sig. Barnen är till största delen snälla mot varandra. De konflikter som förekommer är ofta lindriga. Men en del utstötningar förekommer särskilt när någon ber att få vara med.

DAGHEM F

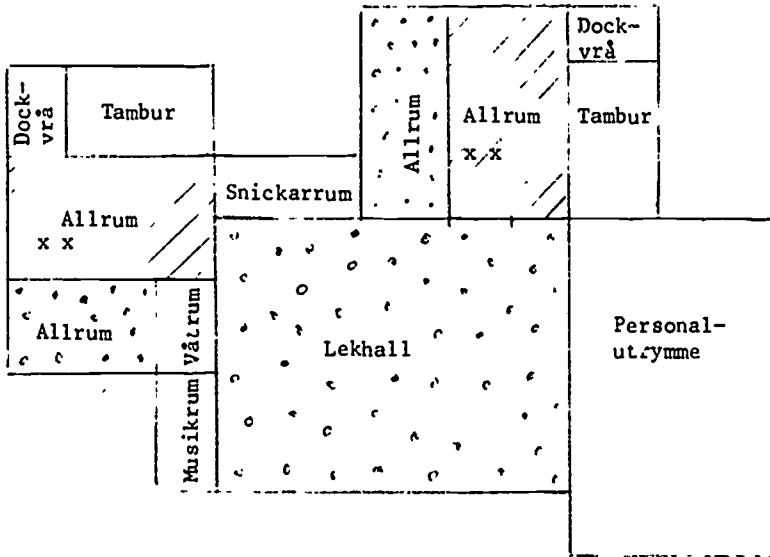
Daghemmet är ett lekfallsdaghem som är fyra år gammalt.

Daghemmet har två syskongrupper och en småbarnsavdelning samt en separat fritidsavdelning.



-  Många barn
-  Enstaka barn
-  Nästan alltid tomt
-  Vuxna

Figur 61. Skiss över daghemmet och lokalernas användning under fri lek

Lekhallen är det centrala rummet i byggnaden. Härinne finns ribbstolar, ett stort klätterhus, med rutchkana och plastkuddar i olika storlekar. Detta rum används mest för kojbygge, gymnastiska lekar och bollspel. Som prydnad

hänger i ena hörnet i taket en konstnärlig utsmyckning i form av två manshöga dockor som tittar ut över lekhallen, på väggen under har personalen målat cirkusbilder. På väggen finns en anslagstavla med arbetsschema för personalen och reglerna som gäller i lekhallen. Dessa regler är formulerade i positiva påståenden; till exempel "Kuddarna bygger vi med", "Sofforna sitter vi i", "Vi är bussiga mot varandra", "Vi har bara två av redskapen nere åt gången". Från lekhallen går dörrar in till ett musik- och TV-rum, vattenleksrum och till snickarrummet. Dessa rum är vanligen låsta och används sällan.

De båda syskonavdelningarna har båda två större allrum, det ena används mest för skapande aktiviteter som att måla, sy, väva, trä pärlor, jobba med lera. Det något mindre rummet används för bygglek, till exempel lego eller träjärnvägar. Det finns också ett litet rum för docklek på respektive avdelning. Allt material finns lätt tillgängligt för barnen.

Ute har barnen en gård i anslutning till daghemmet, med gungor, asfalterade gångar, sandhögar, gräsmattor, rutschkana. Det är en ganska tom gård, inga uppvuxna träd, inga skrymslen och vrår att gömma sig i. Den avgränsas med låga staket. Barnen vistas halva tiden (53 %) i de båda allrummen. I lekhallen är de 17 % av tiden och lika stor del av tiden i de små rummen (dockvrå, musikrum och snickarrummet). 6 % av tiden är de utomhus.

Barn

På de två syskonavdelningarna finns barn i åldrarna tre - sju år.

Tabell 11. Barnens åldersfördelning (n = 31)

Ålder	3-4 år	4-5 år	5-6 år	6-7 år	Totalt
Antal	7	10	5	9	31

Sammanlagt finns alltså 31 barn på syskonavdelningarna varav 14 stycken är pojkar och 17 stycken är flickor. 21 barn vistas heltid på dagis och tio stycken vistas deltid. Under året har barnrörligheten varit 51 %, det vill säga 16 barn har slutat. På hela daghemmet finns tio syskonpar. Tre barn finns inskrivna på grund av psyko-sociala skäl samt ett barn som är invandrare.

Nära hälften av barnens föräldrar (41 %) är tjänstemän, de flesta med lägre utbildning. Hälften (52 %) är arbetare, varav drygt hälften utan yrkesutbildning. På de båda syskonavdelningarna finns sex ensamstående föräldrar.

Personal

På F arbetar 14 kvinnor, uppdelade så att varje avdelning har en fast personalgrupp.

Tabell 12. Personalens yrkestillhörighet och tjänstgöringsgrad (n = 14)

Yrkestill- hörighet	Tjänstgö- ringsgrad	Förskol- lärare	Barnskötare	Utbildad	Totalt
100 %		2	5		7
75 %		3			3
50 %		1	2	1	4
		6	7	1	14

Dessutom finns två kokerskor (halvtid) och en lokalvårdare (halvtid).

Hälften av personalgruppen har egna barn. Sex stycken av personalen har varit anställda på F sedan daghemmet öppnade, de övriga har arbetat här mellan ett - tre år. Hälften av personalen har arbetat inom barnomsorg i fem år eller mer medan de övriga har två - tre års erfarenhet. De flesta har tidigare varit hemmafruar eller jobbat som dagmammor eller dagbarnvårdare, en har tidigare jobbat på barnsjukhus. Personalens ålder varierar från 21 år till 50 år och medelåldern är 32 år. Under det senaste året har en person slutat och två varit tjänstlediga.

Personalmöten hålls en gång/månad kvällstid för samtlig personal. Personalgruppen på respektive avdelning träffas också kvällstid någon gång per månad där man bland annat diskuterar enskilda barn och deras behov. Varje morgon träffas en person från vardera avdelningen och får information av föreståndaren, allt skrivs ner i "Svarta boken", som ligger på avdelningen för att övriga ska kunna ta del av informationen. Detta alterneras mellan olika personer så att var och en går var tredje dag.

Avdelningarna samverkar när man åker på utflykter och man tar hand om varandras barn när det behövs. I övrigt strävar man inte efter att båda syskonavdelningarna måste göra samma saker utan var och en tillåts arbeta med olika saker och på olika sätt när det gäller till exempel samlingar och matsituationer.

Vad beträffar föräldrakontakten sköts den av den person som skolat in barnet på daghemmet. Varje personal har ansvar för cirka fem barn som de skolar in.

De vuxnas arbetsrelation

Det är god stämning bland de vuxna. De pratar, skämtar och skojar med varandra. Flera vuxna säger att det är nu som det fungerar så bra och som man har börjat trivas; *"Förut var det inte alls bra. Då var det samarbetsproblem. Då blev det jättedepigt och barnen blev deppiga. Nu trivs vi och är glada och barnen blir också glada"*.

Personalen har skapat rutiner, när det gäller kommunikationen eftersom de är så många i gruppen och har så olika arbetstider. Alla är överens om att dessa rutiner fungerar bra. De skriver ner i en anteckningsbok det som gäller alla och som tas upp på morgonsamlingarna. Sedan är det vars och ens skyldighet att läsa i anteckningsboken.

När det gäller föreståndaren är personalen överens om att hon är bra. *"Hon är lätt att prata med, hon lyssnar på oss och hon åtgärdar det som behövs". "Hon är som en arbetskamrat fastän hon har ledningen. Hon är en hel del i barngrupperna och hjälper till där det behövs". "Hon överlåter ansvar på oss andra också och då blir personalen delaktig i det som sker"*.

Ett par av personalen uttrycker också att de valt att vara i ett sånt här område, där det finns barn som behöver dem, *"Jag fyller ingen funktion på ett dagis där barnen är välstimulerade hemifrån". "Här kan jag göra nytta, kan ge mer, det går inte på ett villa-dagis"*.

De vuxna är eniga om att det finns mer sociala och psykiska problem här i det här området, jämfört med staden som helhet. *"Här på dagis är barnen bra, vi behöver inte tillåta slagsmål och svordomar, som de är vana vid utanför dagis. Många barn av dem som vi har här är ju ute från morgon till kväll när de är lediga från dagis utan tillsyn". "Likadant är det när de är sjuka, många kommer hit ändå och står och tittar i fönstret klockan åtta. Dom vill inte vara hemma utan på dagis"*.

Målsättningen med arbetet

De mål som förs fram här är självständighet, hänsyn och gruppkänsla. "Just det här med självständigheten är viktig, att man inte matar dem med saker så att dom står där en dag och inte kan göra någonting utan någon vuxen som leder dem". När det gäller självständighetsträningen uttrycker en vuxen ungefär hur personalen handlar. "Jag försöker att inte gripa in direkt alltid utan avvaktar lite, i de flesta situationer som påklädning och matsituationer. Likadant är det med konfliktsituationer. Jag vill låta dem klara av så mycket som möjligt själva och då låter jag dem pröva och ser hur långt det går, sen ingriper jag". Ett annat viktigt mål rör hänsynstagande.

"Ta hänsyn till varandra är viktigt, just när man har stora grupper, till exempel att kunna vänta på varandra, lyssna på varandra etc...". "De ska kunna ta ansvar för varandra, och det tycker jag vi har lyckats med, som till exempel när L hjälper den lilla flickan att ta fram penslar och färger". Det är också viktigt att gruppen fungerar som en grupp även om inte fröken är med och leder, en kompisgrupp där man känner sig trygg. Nästan alla i personalgruppen för fram dessa som sina mål och de är också medvetna om att de tycker likadant, eftersom man pratat mycket om detta. "Förut fungerade det ej, men nu har de starkaste slutat och därefter har vi diskuterat oss fram till hur vi vill ha det, så att samarbetet fungerar".

Man är också av den åsikten att man jobbar lika här "Alltså kan inte barnen göra olika saker mot olika personal". "I stort sett gör vi lika på de olika avdelningarna, kanske inte i smådetaljer, men i stora drag, grundinställningen är lika". Föreståndaren anser också att man i grunden jobbar lika på de båda syskonavdelningarna, skillnaden är att man på den ena avdelningen mer betonar den vårdande sidan och pysslar mer med barnen. På den andra avdelningen får barnen hitta på mer själva, man betonar självständigheten.

Alla farmhåller att barnen är det viktigaste och man är också enig om vad man vill ingripa mot: "Jo, det är när någon gör någon annan illa eller stöter bort någon, mobbing". Man är också enig om vad man vill berömma barnen för och det är när barnen är snälla mot varandra, hjälper varandra men även när de prövar nya saker som de inte gjort förut eller klarar nya saker.

Ett par av de vuxna framhåller att det är svårt att få tiden att räcka till för att pyssla med enskilda barn eller att sitta ner med bara ett par barn och till exempel arbeta med lera. Däremot försöker man att ge sig ut i samhället tillsammans med ett par barn åt gången, till exempel gå till biblioteket, gå till centrum och handla.

Hur ser veckan ut?

Barnen har mycket fri lek på det här daghemmet. Sexåringarna något mindre fri lek, eftersom de har en timmes samling varje dag. De övriga barnen har en halvtimmes samling varje dag, den ena avdelningen på morgonen och den andra avdelningen före lunch. Den avdelning som har morgonsamling har detta regelbundet medan den andra avdelningen oftare "glömmer bort" sin samling. Läsgrupp har man på båda avdelningarna en stund efter lunchen. I övrigt har man fri tid. Sexårsgruppen går en dag/vecka till en deltidsgrupp i närheten. Detta för att barnen ska lära känna sina blivande skolkamrater. På fredagarna åker en vuxen och två barn från varje avdelning till simhallen. Detta är ett väldigt rörligt ställe. där man varje dag tar med sig några barn och någon eller ett par vuxna och åker någonstans, ibland är dessa besök inplanerade men ibland sker det helt spontant.

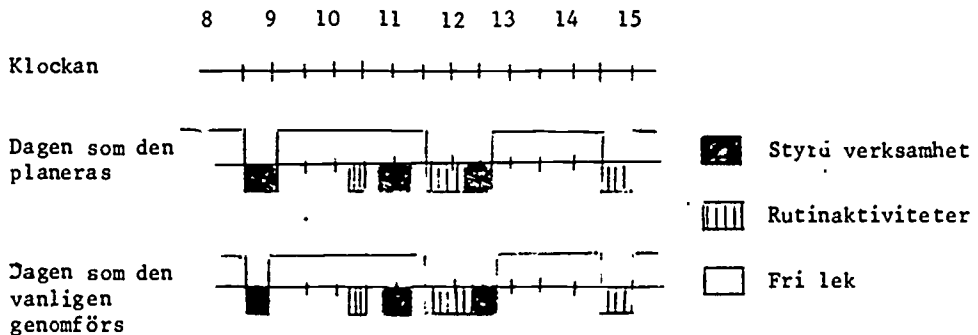

Figur 62. Dagsrutiner, det vill säga tidsförhållandet mellan styrd verksamhet, rutinaktiviteter och fri lek, jämförelse mellan hur dagen planeras och hur den vanligen genomförs

Som framgår av skissen följer daghemmet sin uppgjorda planering. Det är vid få tillfällen som det förekommer styrd verksamhet. Sexåringarnas samling sker varje dag parallellt med att de övriga barnen har fri lek. De vuxnas raster och kaffepauser löpte smidigt in i de dagliga verksamheterna och styrde inte barnens aktiviteter.

Daghemmet i siffror

Under 55 % av tiden har barnen fri lek och styrd verksamhet förekommer för sexåringar 21 % av tiden medan rutinaktiviteter är 24 % av tiden. Detta är vad våra observationer baseras på, eftersom vi observerat sexåringarnas

styrda verksamhet. Övriga barn har vid dessa tidpunkter fri lek, 66 % av tiden och de har styrd verksamhet endast under 10 % av tiden.

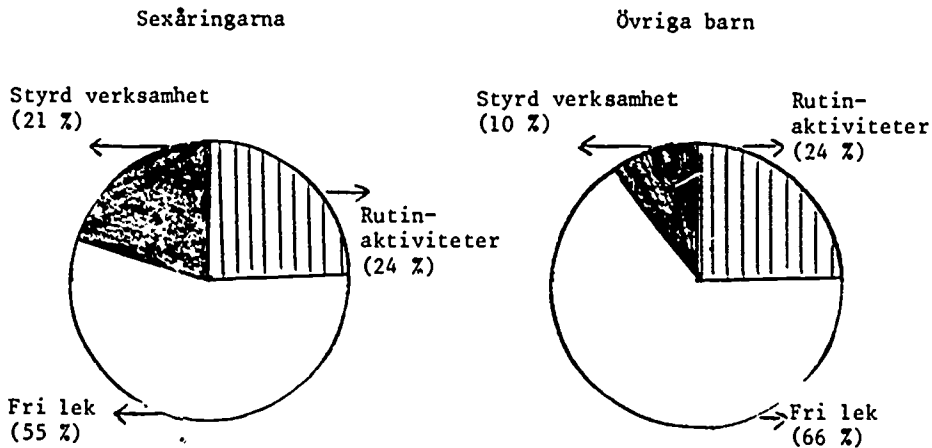

Figur 63 och 64. Fördelning i % över fri lek, styrd verksamhet och rutinaktiviteter (n = 134)

Under den fria leken ägnar sig barnen mest åt skapande verksamhet och motorisk lek.

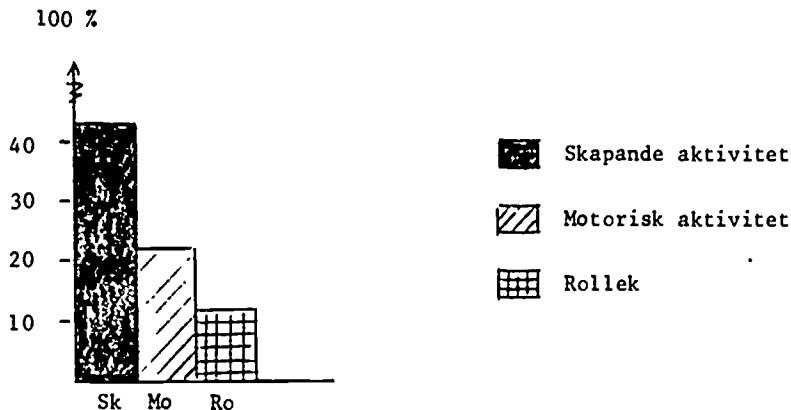

Figur 65. Fördelning i % över den fria lekens olika aktiviteter (Endast aktiviteter som förekommit i mer än 10 % har medtagits)

Barnen är under 43 % av tiden tillsammans i grupper där de är fler än fyra och under 34 % av tiden i grupper mindre än fyra. Under 9 % är alla tillsammans i samling och under 14 % av tiden leker flera olika grupper bredvid varandra.

Under 81 % av tiden är vuxna tillsammans med barnen. Oftast är det en vuxen som är tillsammans med barnen (hälften av tiden) medan det under 23 % av tiden är två vuxna. När de vuxna är tillsammans med barnen är de aktiva under 62 % av tiden och passiva under 14 %.

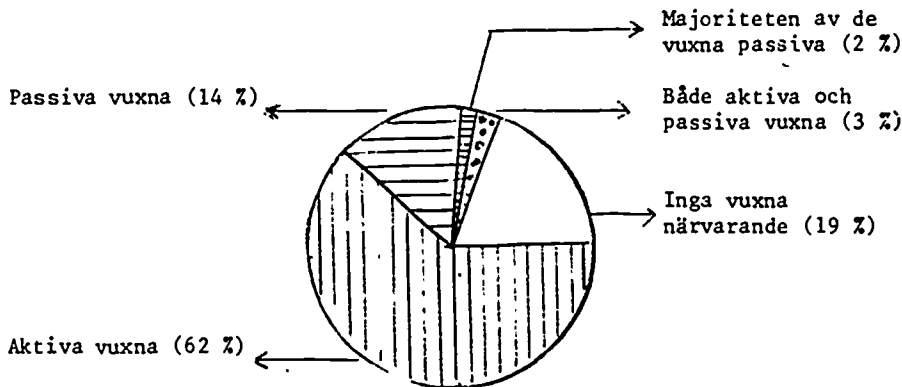

Figur 66. Fördelningen i % över vuxnas aktiva respektive passiva deltagande i verksamheten (n = 134)

På daghem F är det ungefär lika ofta som barnen ensamma eller barn och vuxna tillsammans har inflytande över verksamheten (41 % respektive 37 %) medan vuxna ensamma har inflytande under 22 % av tiden. Oftast sker det under de styrda aktiviteterna.

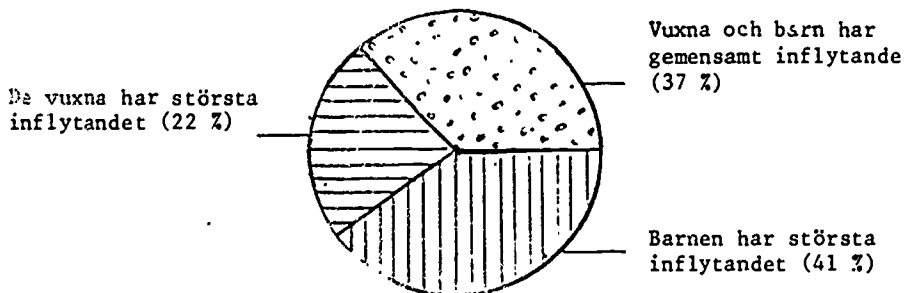

Figur 67. Fördelningen i % över vuxnas respektive barns inflytande över verksamheten (n = 134)

Under 56 % av tiden samverkar vuxna med barnen mest genom att ge barnen konkret hjälp i olika situationer samtidigt som de samtalar med barnen. Hälften av fri lektid sker samverkan och under drygt fyra femtedelar av rutinsituationerna medan samverkan inträffar sällan under styrd verksamhet (14 %).

Under 44 % av tiden visar vuxna beteenden som utgör hinder för samverkan mest genom att tala till enskilda barn eller barn i grupp. Vuxna pratar också med varandra under 18 % av denna tid. Under 90 % av styrd verksamhet förekommer beteenden som hindrar samverkan under 19 % av rutinsituationerna och 12 % av fri lektid.

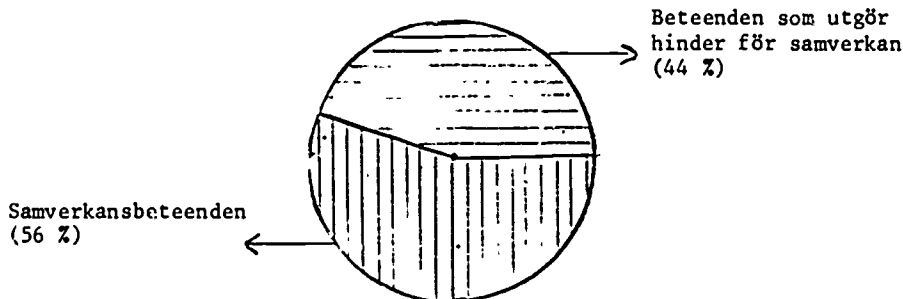

Figur 68. Fördelningen i % över vuxnas samverkansbeteenden respektive beteenden som hindrar samverkan ($n = 109$)

Barnen samverkar med varandra under 37 % av tiden mest genom att samarbeta och småprata med varandra samtidigt som de hjälper varandra. Under en tredjedel av den här tiden förekommer också diskussioner mellan barnen om hur de ska lösa problem och vad de ska göra. Under 40 % av fri lektid förekommer samverkan och 60 % av rutinaktiviteter förekommer samverkan.

Vanligare bland barnen är beteenden som utgör hinder för samverkan, 75 % av tiden. Mest består dessa beteenden av att barnen sysselsätter sig med parallella aktiviteter och att de står bredvid och tittar på vad andra gör medan avvisanden endast förekommer under 17 % av tiden.

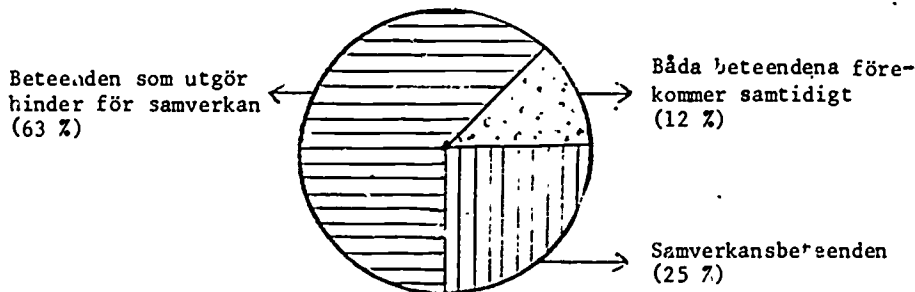

Figur 69. Fördelningen i % över barnens samverkansbeteenden respektive beteenden som hindrar samverkan ($n = 134$)

Under i stort sett hela tiden (96 %) visar vuxna egenaktivitet genom att ta egna initiativ, ge förslag och uttrycka åsikter. Dessutom förekom tjat från de vuxna under 15 % av tiden. Under all styrd verksamhet förekom egenaktivitet och under i stort sett alla rutinaktiviteter samt under två tredjedelar av fri lektid. Brist på egenaktivitet hos vuxna förekommer endast 4 % av tiden.

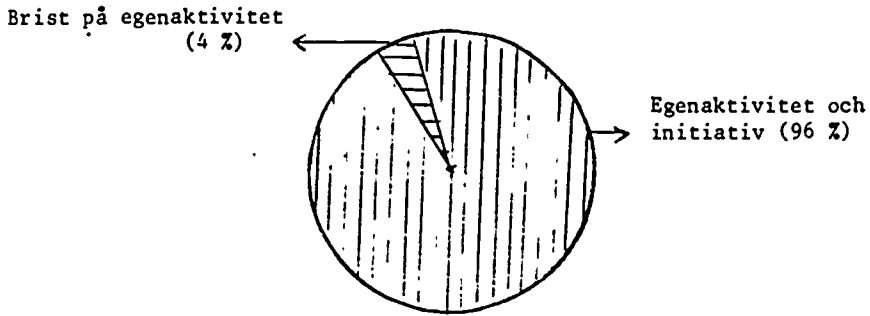

Figur 70. Fördelningen i % över de vuxnas egenaktivitet och initiativtagande respektive brist på egenaktivitet (n = 109)

Barnen visar självständigt beteende under 84 % av tiden främst genom att ta egna initiativ, ge förslag och uttrycka åsikter. Detta sker under 90 % av fri lektid och rutinaktiviteter och under hälften av styrd verksamhetstid.

Osjälvständigt beteende uppträder hos barnen under 19 % av tiden, genom att en del barn medverkar i aktiviteter som vuxna styr samtidigt som en del barn bara passivt finns med i sådana aktiviteter. Främst gäller detta under styrd verksamhet.

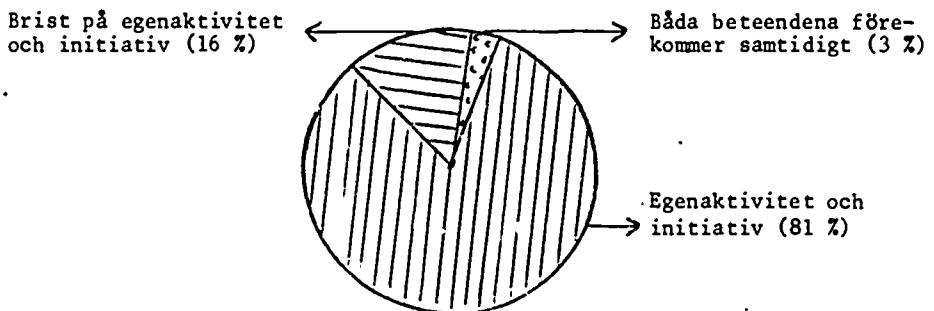

Figur 71. Fördelningen i % över barnens självständighet respektive brist på självständighet (n = 134)

De vuxna förmedlar normer till barnen under 72 % av tiden, vanligast är allmänna uppförandenormer (41 %) medan samlevnadsnormer förekommer bara 6 % av tiden. Tjat förekommer under 13 % av tiden under styrd aktivitet och rutinaktivitet. Normer förmedlas oftast under styrd verksamhet (89 % av den tiden). När det gäller rutinaktiviteter förmedlas normer under 66 % av den tiden och under 43 % av fri lektid.

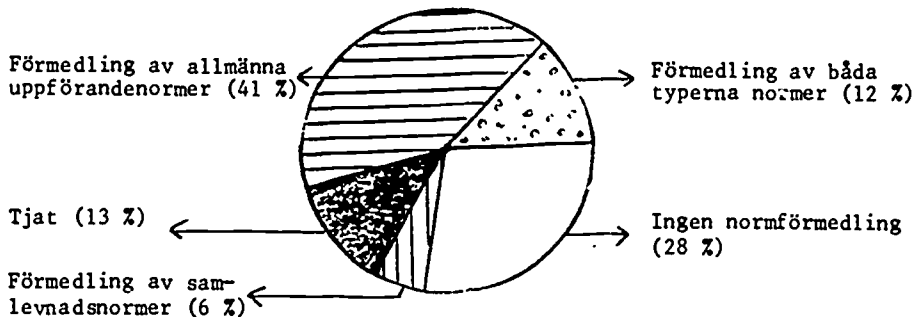

Figur 72. Fördelningen i % över vuxnas förmedling av allmänna uppförandenormer respektive samlevnadsnormer (n = 109)

Barnen förmedlar normer under 20 % av tiden och då främst allmänna uppförandenormer (13 %).

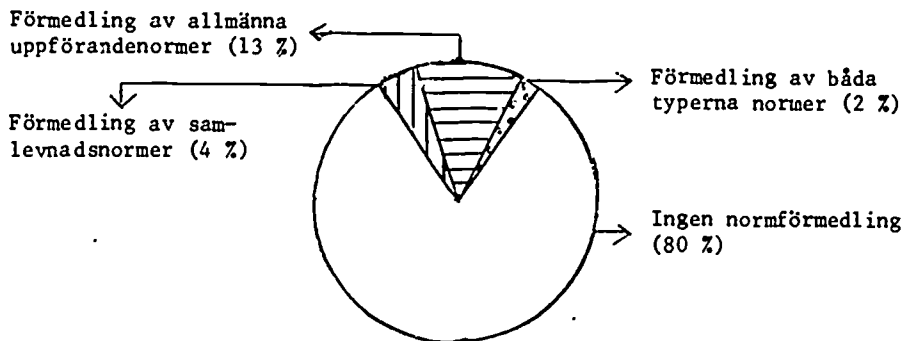

Figur 73. Fördelningen i % över barnens förmedling av allmänna uppförandenormer respektive samlevnadsnormer (n = 134)

STYRD VERKSAMHET

Styrd verksamhet, systematiska observationer

Samlingar

Under nästan alla samlingar (86 %) är det de vuxna som styr och har inflytande över vad som sker.

Under knappt en tredjedel av samlingarna förekommer samverkan mellan vuxna och barn främst i form av småprat och diskussioner om vad som ska göras. De vanligaste beteendena hos vuxna är sådana som utgör hinder för samverkan, genom att de talar om för barngruppen vad och hur de ska göra eller säger till enskilda barn, detta sker under samtliga samlingar. Dessutom förekommer under en tredjedel av tiden att vuxna avvisar barn eller grälar på barn. Under samtliga samlingar uttrycker vuxna åsikter, om vad och hur saker ska göras, vad som är rätt och fel. 40 % av tiden talar man på barnen. Vuxna ger förslag till aktiviteter och hämtar material och visar hur barnen ska göra under alla samlingar.

Barnen samverkar aldrig med varandra under samlingarna. De sysslar i stället under 95 % av tiden parallellt med olika aktiviteter. Under hälften av samlingstiden tittar de intresserat på vad andra gör och lika stor tid avvisar de varandra och grälar på varandra. Under hälften av samlingstiden medverkar barnen genom att hävda sina åsikter om det de sysslar med och under 40 % av tiden ger de egna förslag till hur och vad de kan göra. Under den andra hälften av tiden utför de vad vuxna sagt och är passiva och ointresserade.

Läsgrupper

Under lästiden är det både vuxna och barn som har inflytande över vad man ska läsa och hur länge.

Barnen medverkar under hela lästiden genom att lyssna. Under hälften av tiden förekommer samtidigt barn som bara passivt sitter med utan att medverka. Under en tredjedel av lästiden framför barnen åsikter om det de läser och

småpratrar med varandra. Medan de vuxna småpratrar och uttrycker sina åsikter under två tredjedelar av tiden och kommenterar vad de läser.

Styrd verksamhet, ur observatörens perspektiv

Samlingar

På den ena avdelningen har man morgonsamling varje dag klockan 8.30 - cirka 9.00. Då brukar det vara en vuxen och sex - tio stycken barn. Man drar almanackan, inte varje dag, man sjunger ibland någon sång med rörelser till, läser en saga och så passar man på att tala om vad som ska hända under dagen. En morgon berättar fröken att det ska komma en ny flicka i gruppen som kommer från Polen, fröken förbereder barnen på att hon inte kan prata svenska. Sedan ber hon barnen att de ska ta hand om den nya flickan och att de ska tänka på hur det kändes när de var nya själva. Varje samling avslutas med att varje enskilt barn ska berätta för fröken vad han eller hon tänker göra nu efter samlingen. Exempelvis vill de gå till lekhallen och bygga en koja, så släpps de iväg en och en eller två och två om de planerar att leka tillsammans. De vuxna följer aldrig upp om barnen gör det som de sagt att de ska göra. Det innebär att ett barn kan säga att man ska bygga lego och så kan man springa ut i lekhallen och rumstera om.

På den andra avdelningen är man inte lika regelbunden med sina samlingar. Man har som ambition att ha samling före maten varje dag, men det blir inte så. Vi ser två samlingar på denna avdelning. Ena gången drar man almanackan och sedan sjunger man till gitarr. Tre vuxna är närvarande och sju stycken barn. Barnen får själva välja sånger, ett barn i taget. En del vill inte, trots att de får lång tid på sig att tänka. Den andra gången sitter man i ring på golvet och pratar om olika yrken, var mamma och pappa arbetar till exempel.

Sexårssamling har barnen varje dag en timme. Varje tisdag är de tillsammans med en annan daghems-sexårsgrupp. Meningen är att de ska bli mer bekanta inför höstens skolstart. Två fröknar har hand om gruppen och åtta stycken barn går i den. Oftast är det bara en fröken som har hand om gruppen, eftersom den ena har varit mycket sjuk. Barnen har varit på tre utflykter, en gång på Valla, en gång på brandstationen och en gång besök på en förälders jobb. De gånger vi varit med har sexåringarna gjort collage på vilka yrken man kan finna i "Centrum". De har skrivit tackkort till brandstatin, de har sysslat med almanackan. De vuxna skiljer sig en del i sitt beteende i

sexårsgruppen jämfört med hur de är i vanliga fall. De är betydligt mer styrande och stränga. Det liknar mer av en skolsituation. *"Jag tycker att vi ska tacka brandmännen, därför har jag gjort i ordning vykort här, som är indelade i fyra fält, där ni får göra var sin teckning i var sin ruta". "Ni fyra sitter där ute och ritar på det här kortet och ni fyra stannar kvar här och ritar på detta kort". "När ni är färdiga, sitt ner och var tysta och vänta tills alla är klara". Vuxen styr och bestämmer "Jag vet att ni tycker almanackan är tråkig, men det är sånt man måste kunna". Vid ett tillfälle ska de jobba i sina arbetsböcker. Barnen sitter vid ett ganska trångt bord men de får samsas. "Slå upp sidan 4. Innan ni börjar vill jag att ni koncentrerar er, ni pratar för mycket, försök gör ert eget, håll tyst, sitt på stjärten, nu börjar vi". Barnen fyller i det de ska men de är inte tysta och de kikar på varandra, eftersom de inte förstår hur fröken menar, det är ju viktigt att det blir rätt. Sexårsgruppen blir en kontrast till mycket av övrig verksamhet då barnen uppmuntras till självständighet och eget initiativtagande och visar att de kan. Här blir de styrda och får inte utlopp för sin egen entusiasm. Vid ett tillfälle ber fröken om förslag på sång som de ska sjunga, barnen har flera förslag men fastnar för en, men der kan inte fröken. Barnen: *"Men vi kan, då sjunger vi"*. De struntar i fröken.*

Sexårssamlingarna är oroliga tillställningar och barnen är småbråkiga, kanske beroende på att de förväntas uppträda på ett så annorlunda sätt mot vad de annars gör. Barnen är också avvisande till de förslag som vuxen har om vad de ska göra. Det blir mycket småtjafs, de är inte sysselsatta hela tiden, utan ska sitta och svara och lyssna och vänta på varandra. Det ges många tillfällen till småknuftar och småprat som gör att helhetsintrycket blir stökigt och stämningen är tryckt och det är tråkigt och strängt återhållsamt.

Läsgrupper

Varje dag efter lunchen har man en lässtund. Då är barnen indelade i åldrar, en grupp med större barn (fem - sex år) och en grupp (tre - fyra år) med mindre barn. Oavsett om man läser för stora eller små pratar man mycket om innehållet och bilderna. Vuxna försöker få barnen att dra paralleller med sina egna upplevelser. De vuxna accepterar inte att de småbråkar och stör under lässtunden utan ser det som koncentrationsträning och exempelvis frågar fröken: *"Varför lyssnar ni inte?"* Barnen svarar att de är trötta. Vuxen: *"Det är därför det kallas en lugn stund"*. Vid två tillfällen används den lugna stunden till bildbandsvisning i stället. Den ena avdelningen en dag

och nästa dag den andra. Vid ett tillfälle upptäcker en vuxen att en pojke har ett par nycklar som inte hör till daghemmet. Hon blir misstänksam att han tagit dessa när han varit med i affär på morgonen, hon avbryter läsningen och diskuterar med honom om detta. Han nekar och hon tar nycklarna och säger att hon ska fråga hans mamma om det han berättat stämmer, sedan ska han få tillbaka nycklarna i så fall. Detta blir ett långt samtal men den vuxna anser att det är bäst att gripa in så fort man upptäcker något sådant. Dagen därpå visar det sig att han hade tagit nycklarna.

FRI LEK

Fri lek, systematiska observationer

Under drygt två tredjedelar av fri lektid har barnen ensamma haft inflytandet över det som hänt. Vuxna och barn tillsammans har haft inflytande under en fjärdedel av tiden och de vuxna ensamma under 8 % av tiden.

Under två tredjedelar av fri lektid har barnen sysselsatt sig med parallella aktiviteter samtidigt som de småpratade med varandra och intresserat tittat på vad andra gjort. Under en tredjedel av fri lektid har barnen samverkat med varandra och då främst genom samarbete och småprat. Under knappt en femtedel av tiden förekom att barnen diskuterade med varandra om vad de skulle göra och hur de skulle lösa vissa problem. Under tre fjärdedelar av tiden tar barnen egna initiativ och ger förslag till aktiviteter samtidigt som de under hälften av tiden uttrycker sina åsikter.

Vuxna samverkar med barnen halva den fria lektiden genom att de småpratar med dem. Det förekommer under knappt en femtedel av tiden att de uppmanar barnen och diskuterar med dem hur de kan göra. Under 14 % av fri lektid ägnar de vuxna sig åt att prata med varandra. Under två tredjedelar av tiden ger vuxna förslag till barnen på vad de kan sysselsätta sig med eller hur de kan göra med olika material samtidigt som de under 40 % av fri lektid ger uttryck för sina åsikter och hämtar saker åt barnen.

Fri lek, ur observatörens perspektiv

Inomhus

Den största delen av dagen har barnen fri lek. De får till viss del bestämma vad de vill göra, men det finns en idé som genomsyrar daghemmet och det är att barnen ska komma iväg ifrån daghemmet ut i samhället så ofta som det går. Detta innebär att vuxna tar med sig ett par barn och ger sig iväg till exempelvis biblioteket, IKEA, till stan, till centrum för att handla etc. Vissa dagar blir det få barn kvar på daghemmet, eftersom fler smågrupper är

iväg ute någonstans. Detta kan gälla både för- och eftermiddagar. Motivet sammanfattas av en vuxen: *"Vi ger oss ut härifrån väldigt mycket, för att barnen ska få se att det finns en värld utanför det här. Många är väldigt isolerade härute. Dom har till exempel aldrig varit på stan. När vi åker blandar vi upp så vi får dem som vi tycker behöver individuell kontakt också, exempelvis några som klarar sig bra själva och någon som behöver mer vuxenkontakt. Vi kan få väldigt diskussioner bara på bussen med dom. Målet är att de inte ska tro att det är ett annat land när de kommer bortanför Centrum".* Barnen är inte själva med och bestämmer var de ska åka utan det är vuxna som hittar på det och många gånger får de övertala barn att följa med, de vill stanna och leka på daghemmet.

På de två avdelningarna skiljer sig den fria leken inte särskilt mycket åt. Barnen spelar spel, bygger lego, bygger tågbanan, målar och geggas med lera. Barnen har mycket parallell lek, men när de leker med tågbanan och bygger lego förekommer samlek. Under fri lek är det lika vanligt att barnen leker själva som att vuxen finns närvarande. På den ena avdelningen skulle barnen plantera om blommor, två stycken har startat frivilligt. De får bestämma själva vilka blommor som ska ha ny jord, vilka blommor som ska kastas bort. En av flickorna tröttnar och genast anmäler en ny sitt intresse, då lär den som finns kvar henne hur man gör och visar. En vuxen finns ute i periferin. Vuxna litar på att barnen klarar av detta själva. Det gäller även vid målning, barnen plockar ner färger och penslar och sätter på sig förkläden. Men när en flicka bara lämnar målningen griper en vuxen in: *"Vad brukar vi göra när vi målat färdigt?"* med lugn röst. Flickan får gå tillbaka och skölja penslar och plocka bort sina grejor.

Vid lertillverkningen sköter barnen det mesta, en vuxen delar ut lera (pooltjänstgörare) men vet inte hur mycket de brukar få, barnen tar över och visar. *"Vi får flera gånger, om det räcker"*, de uppfostrar också varandra *"Du måste ha förkläde, när du jobbar med lera"*, *"Du ska inte jobba på brickan, den ska du lägga det färdiga på"*. Oftast är barnen snälla mot varandra, men det händer att de stöter bort också, exempelvis en pojke kommer och vill vara med vid bilbanan men *"Vi har redan börjat så du kan komma hem och leka hos mig sen i stället"*. Ett snällt sätt att avvisa som ändå innebär något positivt. Normen är annars att alla får vara med. Flera ska spela spel, fröken säger: *"Alla får vara med, en kan vara banken"*. Fröken instruerar hur man gör, sedan lämnar hon över ansvaret till L (sex år) *"Se till att allt går rätt till"*.

Under den fria leken var barnen i snickarrummet vid två tillfällen, en vuxen med två barn var där samtidigt. Fröken hjälper till genom att muntligt uppmuntra barnen att jobba på. Ibland måste hon skruva fast lite hårdare och kanske visa hur de ska hålla, men hennes måtto: *"Du kan själv så bra och det är jobbigt för mig också"* när ett barn vill att hon ska säga.

Vattenlek förekom en gång. Då var det barnen själva som ville det och kom med förslag på detta.

Inomhus förekommer fri lek både i lekhallen och på de båda avdelningarna. I lekhallen bygger barnen mest med kuddar av olika storlekar, de bygger lejonburar, där de leker lejon som matas, och som jagar. Det förekommer också en del motorisk lek, fotbollsspel, rutschkana, hoppa på madrasser. För det mesta är det någon vuxen som finns i lekhallen och det är oftast flera smågrupper som leker (ett par barn i varje), någon gång på morgonen kan det vara många barn (tio - tolv stycken) samtidigt, men oftast är det väldigt få barn där samtidigt. Många är ju iväg på "utflykter". Oftast är barnen snälla mot varandra men någon gång händer att ett barn rasar kojor och då får inte hon vara med. Diskussion uppstår *"Du får vara med men inte hon för hon bara pajar"*. Vid ett tillfälle kommer en vuxen in i lekhallen med ett nytt spel och ropar på några barn om de vill vara med. De sitter i soffgruppen i lekhallen och spelar och flera barn kommer och tittar på.

Utomhus

Ofta går barnen ut en stund på förmiddagen, men om några av de större barnen vill gå ut andra tider så får de göra det själva bara de håller sig på gården. Ute är det mest motorisk lek som förekommer, man cyklar enskilt eller tillsammans i ett långt tåg eller två tillsammans på samma cykel. Några gräver i sanden, några gungar och ett par dagar hoppar man rep. Vuxna hoppar rep med barnen och hjälper till i sanden. I övrigt går de vuxna runt och pratar med barnen och ibland med varandra. Barnen leker mest i smågrupper och det är två - tre vuxna ute samtidigt. Även ute uppfostras barnen, exempelvis en pojke kommer och skvallrar för fröken om ett barn: *"Han går där och trampar i blommorna"*. Fröken svarar: *"Vad gör du då? Berätta för honom att vi går på asfalten"*. Alla har alltså ansvar för att regler hålls.

RUTINAKTIVITETER

Rutinaktiviteter, systematiska observationer

Under rutinaktiviteterna har barn och vuxna tillsammans inflytande över verksamheten 75 % av tiden, barnen ensamma under 19 % och vuxna ensamma under 6 % av tiden.

Barnen samverkade med varandra under 60 % av rutinaktivitetstiden främst genom samtal och hjälp att skicka till varandra. Under hälften av tiden förekommer beteenden som hindrar samverkan genom att barnen var och en ägnar sig åt sin mat och stör de andra genom småret och småprat. Under i stort sett hela tiden (94 %) tar barnen egna initiativ till exempel att duka, skicka mat, vatter, uttrycka sina åsikter och ger förslag till exempel på samtalsämnen. Under drygt tre fjärdedelar av tiden utför de saker på vuxnas uppmaningar till exempel äter upp maten, smakar på maten och sitter fint.

Under fyra femtedelar av tiden samverkar vuxna med barnen genom att hjälpa barnen att exempelvis skära mat, dra upp dragkedjor, ta på stövlar, genom att uppmuntra dem att själva klara av exempelvis påklädning eller att äta själva samtidigt som de småpratar med dem. Under nästan hela rutinaktivitetstiden (90 %) tar vuxna initiativ och visar egenaktivitet genom att hämta saker till barnen, skickar mat vid matbordet. De ger också förslag till hur barnen exempelvis ska göra när de inte tycker om maten, vad barnen ska ha på sig när de går ut etc. Tjät förekommer under knappt en femtedel av tiden.

Rutinaktiviteter, ur observatörens perspektiv

Lunch

Luncherna är olika på de två avdelningarna, både vad gäller stämningen och rutinerna. På den ena avdelningen hjälps alla åt med dukningen av de tre borden, både vuxna och barn. Där sitter sedan en vuxen och fyra till fem barn per bord. Under måltiden pratar man med varandra och de vuxna uppmuntrar barnen att självständigt ta mat, att tänka efter hur man kan göra när

något fattas. Till exempel säger någon vid det ena bordet *"Vi har inget vatten här"*, genast hörs från det andra bordet ett barn: *"Vi har två kannor, då kan ni få den ena"*. De tänker på varandra och uppmuntras till detta genom de vuxnas sätt att fråga dem. Under måltiderna är det lika ofta om inte oftare barn som förmedlar uppförandenormer, exempelvis *"Varsågodå 1, 2, 3 säger vi alla annars blir det orättvist"*, *"Stäng av vattenkranen"*, *"Hämta ett glas sjölv"*. En annan gång säger ett barn till ett annat *"Du ska inte sörpla"*, barnet ber då en vuxen lyssna när han sörplar, den vuxne svarar: *"Nej, jag vill inte höra, du kan äta utan att sörpla"*. Både den vuxne och barnet är eniga om normen att inte sörpla vid matbordet. Att uppmuntra till självständighet leder till självständigt beteende visar sig då en flicka reser på sig efter sin måltid och tar itu med efterrätten på eget initiativ. Hon delar apelsin så det räcker till alla, när hon frågat hur många som vill ha, dessutom hjälper hon ett litet barn att skala hennes apelsin. Regeln på denna avdelning är att man dukar av sin tallrik och lämnar bordet när man ätit färdigt, sedan samlas barnen i dockvrån för att invänta lässtunden.

På den andra avdelningen dukar ett barn vid varje bord tillsammans med vuxen, men ibland dukar vuxna själva och barnen sitter och väntar. Här råder regeln att ett barn säger *"Varsågodå"* vid varje bord, men inte förrän det är tyst vid bordet och det kan ta flera minuter av väntan att det ska bli tyst. Man pratar med varandra vid bordet men ofta är det någon vuxen som leder konversationen och frågar barnen om olika saker. Eftersom man har regeln, att alla ska sitta kvar och vänta på varandra tills alla ätit färdigt blir det ofta stökigt mot slutet av måltiderna med mycket tjat *"Vi väntar på varandra"*, *"Ät upp nu, jag sa till dig tidigare att du inte skulle ta så mycket"*, *"Nu väntar alla på dig L"*. Även här försöker man få barnen att tänka själva på varandra genom att fråga dem exempelvis *"Vem tycker du ska skicka mer vatten?"* Barnet hör och skickar på eget initiativ. Här förekommer också mycket av normer som rör rent uppförande *"Tugga ur först, prata sedan"*, *"Håll inte på så där och kladdr"*, *"Prata inte med dom nu"*, *"Berätta för henne att du vill äta i lugn och ro"* (fastän det är den vuxne som vill få tyst på tjafset). Barnen sköljer själva sina tallrikar efter maten, och de vuxna städar av på borden, det gör de också på den andra avdelningen.

Skillnaden mellan avdelningarna är att den ena accepterar barnens sätt att äta och tjarar inte hela tiden om olika uppföranderegler som man gör på den andra. På den sistnämnda är det fler barn som småbråkar och saboterar vid lunchen, så att tjatet framkallas. På den första avdelningen pratar barnen både med varandra och de vuxna, på den sistnämnda är det de vuxna som frågar ut barnen.

Tambur

De klär på sig så mycket de kan själva, särskilt de större barnen. Vuxna leder dem med hjälp av frågor av typen "Vad tror du att du ska ha på dig mer", "Titta i facket om du glömt något". De vuxna tränar också systematiskt de mindre barnen att göra olika moment själva i påklädningen "Man måste försöka". Det händer också att de större barnen hjälper de mindre att klä på sig, trots att de själva blir sena då. De är uppmärksamma på varandra.

Deltagande i daghemmets verksamhet .

Det enda som barnen behöver ta ansvar för är att hjälpa till med dukningen på båda avdelningarna.

SAMMANFATTANDE KOMMENTAR

Karakteristiska drag för F jämfört med de övriga daghemmen

F är ett lekhallsdaghem. Drygt hälften av barnens föräldrar är arbetare och många har ensamstående föräldrar. De vuxna förmedlar ofta normer till barnen. De är mera sällan närvarande hos barnen och när de är flera vuxna närvarande samtidigt är det oftare flera passiva och bara någon som är aktiv. Det förekommer sällan styrd verksamhet och ofta fri lek.

Observatörens funderingar

Det här är ett daghem som präglas av medvetenhet och enighet om målsättningen. Det är resultatet av att man haft en jobbig tid bakom sig med oenighet och bråk i personalgruppen. Detta har tvingat fram diskussioner om vad man har velat och det har ökat klarheten för personalen om hur de ska jobba. Det råder god stämning på daghemmet. Verksamheten är väldigt lite inriktad på fasta aktiviteter, i stället låter man den spontanitet som finns bland personal och vuxna styra verksamheten.

Daghemmet har flera framtidsinriktade drag i sin uppfostringsattityd, detta visar sig främst i personalens förhållningssätt till barnen. De är oftast konsekventa i sina krav på självständighet, hänsyn och att barnen uppfyller det ansvar de har för vissa saker. Barnen är också mest snälla mot varandra och tänker på varandra och uppfostrar varandra.

Barnen leker mest parallella lekar, men när de någon gång får tid och är i rätt ålder sammansatta fungerar samlek, de diskuterar hur de vill ha det, vad de ska göra osv. Orsaken till att vi ser så lite av detta beteende kan ligga i de få tillfällen, som ges till detta. På grund av alla spontana utflykter rycks grupperna sönder, t ex 3 vuxna och 5 barn försvinner åt var sin håll. Då finns det bara kvar några barn kanske med fel ålderssammansättning och kompisammansättning för att samlek ska kunna bli av. Utflykterna undandrar möjligheter till samlek och sker de ofta, blir det svårt för barnen att leka med varandra. Kanske finns också här orsaken till att barnen inte vill åka bort utan i många fall måste övertalas, de vill hellre leka hemma på daghemmet.

Varför ser det ut så här? En orsak är att ledaren är stark. Hon var den som

tog över när det hela hade "pajat" och då såg flera av personalen upp till henne som vågade ta på sig detta ansvar, och gav henne stöd i att få igång samarbetet på daghemmet igen. Hon har personalens förtroende och de vågar ställa upp på hennes idéer. De flesta är helt överens med henne om dessa idéer och vill arbeta på samma sätt som föreståndaren. Ett annat skäl till att man blivit så enig har att göra med att man har många barn som är svårhanterliga, och det ställer krav på att de vuxna är konsekventa och vet vad de vill om inte allt ihop ska spåra ur.

Den aktivitet som går stick i stäv med de vuxnas inriktning och idéer om verksamheten är 6-årssamlingarna. Främst verkar detta bero på den person som har ansvaret för dessa. Hon blir ofta arg på barnen, och lyssnar inte på deras åsikter och idéer, och samlingarna blir mycket tråkiga. De båda avdelningarnas personal har i stort sett samma grundinställning till verksamheten, men på den ena avdelningen har man lite mer av pysselverksamheter än på den andra, förhållningssättet är detsamma.

DAGHEM G

G är ett hemvistdaghem som är två år gammalt.

Lekladan ligger några kvarter bort liksom de tre andra hemvisterna.

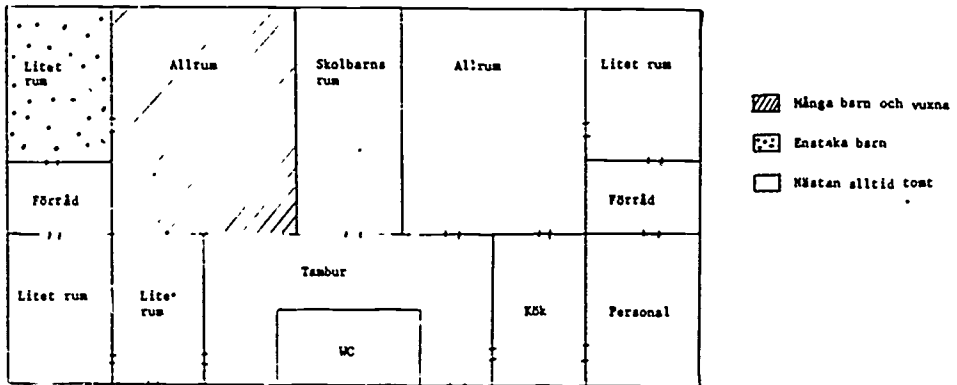

Figur 74. Skiss över daghemmet och lokalernas användning under den fria leken

Lägenheten består av två större rum, fyra mindre rum samt två kök. Det ena av de två större rummen utnyttjas flitigt av barnen under den fria leken. Här har man också samlingar och läsgrupp. Rummet är möblerat med gröna soffor i vinkel, soffbord och grön matta. I en stor bokhylla står en jätteradio med inbyggd bandspelare, gitarr, skrammelinstrument samt böcker; leksaker för de yngsta finns lättillgängliga på de nedersta hyllorna. I ena hörnet har man satt en skena i taket för att kunna hänga upp draperier - detta har dock aldrig blivit av - här finns nu bara en stor hög kuddar.

Det andra stora rummet är mest ett genomgångsrum - här har man två stora matbord, en vävstol (som inte användes), symaskin, bokhylla med lättåtkomliga pussel och spel. Från detta rum har man direkt ingång till köket och ett kuddrum. Kuddrummet utnyttjas sällan, delvis beroende på att det ofta sover småbarn där men också beroende på att barnen sällan är i denna del av lägenheten. En korridor som också fungerar som tambur förbinder de två stora rummen med varandra. Här har skolbarnen ett eget rum möblerat med skrivbord,

liten soffa, soffbord, byrå med fack för barnen, bokhylla med kasettbandspelare. Dörren till detta rum hålls nästan alltid stängd och rummet utnyttjas bara då skolbarnen kommit. Innanför allrummet finns ett bygglekrum som utnyttjas flitigt av småpojkar. Här har man klossar, bilar och rälsar. Ytterligare två smårum finns i andra änden av lägenheten - ett kök som utnyttjas till målrum och ett dockrum med riklig utrustning - bland annat stora tygdockor av båda könen och småcyklar. Mest vistades man i allrummen (42 %) och utomhus (29 %). I de små rummen var man bara i 17 %.

På väggarna i korridoren finns många anslag som berör målsättningen och organisationen av daghemmet. Man får veta att *"Man arbetar i lag, skall lyssna på både vuxna och barn, ha en positiv atmosfär där man tar hänsyn, pratar - inte slår, respekterar varandra, följer med i debatten för att stärka yrkesrollen"*. Här finns också utklipp om personalbristen på daghem. Ett stort anslag talar om att man har olika arbetslag: *matlag (som skall hjälpa till att laga maten, duka, säga varsågod) ett södslag (som skall rulla ihop mattorna på onsdagen, tvätta handdukar, torka ur tandborsthyllorna, tvätta sängkläder), ett blomlag (som skall vattna blommor, torka av fönsterbrädor och klädfack)*. Varje arbetslag består av tre - fyra namngivna barn samt två vuxna. I allrummet har man ett blädderblock på väggen som används som protokoll för *"Måndagsmötet"* - en samarbetskonferens mellan barn och vuxna.

G har en mycket liten egen lekplats som man når från lägenhetens altandörrar. Här har man en liten gräsmatta med sandlåda, redskapsskjul, bärbuskar samt några trädgårdsland. I övrigt utnyttjar man den välutrustade kommunala lekplats som ligger i omedelbar anslutning till daghemmet.

Barn

På daghemmet finns 20 barn inskrivna i åldern ett år till tio år:

Tabell 13. Barnens åldersfördelning (n = 20)

Ål-	1-2 år	2-3 år	3-4 år	4-5 år	5-6 år	6-7 år	Skolbarn	Totalt
der								
Antal	1	2	4	1	3	0	9	20

Sammanlagt fanns elva förskolebarn varav sju flickor och fyra pojkar. 80 % av barnen var heltidsplacerade; de fyra deltidplacerade barnen hade ore-gelbunden vistelsetid. Ett av barnen hade förtursplats på grund av sina

hemförhållanden. Han gick heltid. Barnrörligheten sista året var 45 % (nio barn). I gruppen fanns fyra syskonpar.

68 % av föräldrarna var tjänstemän - hälften högutbildade, 32 % av föräldrarna var arbetare - majoriteten utan yrkesutbildning. 15 % av barnen hade ensamstående föräldrar.

Personal

På G fanns fyra heltidsanställda kvinnor som arbetade i barngruppen: två barnskötare, en förskollärare, en fritidspedagog. Dessutom fanns en kokerska och en timanställd lokalvårdare som städade dagtid. Föreståndaren var stationerad på lekladan. En porttjänst som var knuten till lekladan ambulerade mellan de fyra hemvisterna. Tjänsten var för närvarande besatt av en omlacerad barnvårdare.

Personalrörligheten sista året har varit stor - tre av de fyra vuxna har bytts ut. Medelåldern ligger på 22 år (tio år yngre än kommunens genomsnitt), ingen har egna barn. Man har varit anställd i genomsnitt två år inom barnomsorgen. En av de vuxna har varit med sedan daghemmet startade; övriga har anställts under sista året. Någon elev fanns ej.

Man har ett rullande schema där man delar alla arbetsuppgifter utom matlagningen som helt sköts av kokerskan. Varje vecka planerar hela personalgruppen tillsammans en förmiddag medan personal från lekladan tar hand om barnen. En person går till lekladan för att få information från föreståndaren en gång i veckan. Föreståndaren kommer till hemvisten en förmiddag i veckan (detta inträffade dock ej under observationstiden), en person från lekladan kommer varje morgon för att höra om någon är sjuk och om man behöver vikarie.

Nya barn skolas in av en bestämd vuxen, däremot följs detta ej upp av fortsatt ansvar för detta barn och föräldrasamtal.

De vuxnas arbetsrelation

Ingen av de vuxna hade aktivt sökt sig till just denna organisationsform för barnomsorg och det var bara en av dem som var positiv. Två av de tre som slutat under året hade enligt de övriga gjort det på grund av vantrivsel med organisationsformen.

I intervjuerna visade man sig vara missnöjda med mycket: man klagade över samhällssynen på barnomsorgen: "Jag skulle vilja jobba på andra villkor än vad jag gör nu, känna att det jag gör är viktigt. Som jag känner det nu är det inte så jätteviktigt utan mer ett nödvändigt ont många gånger - nu ska kvinnorna vara hemma"; över föräldrarna: "Barnen får kanske göra litet för mycket som de vill, springa ute sent, se på video.."; över personalbristen: "Man kan inte jobba med de idéer och målsättningar man har, det är för litet personal"; över att barngruppen var jobbig: "Jobbigt för barnen att flytta till ett nytt område, de har blivit så krävande", "Barnen är ouppfostrade och fula i mun"; över åldersfördelningen: "Småbarnen stoppar upp allting med sina uppsträorda armar och kissade blöjor - det gör mig galen, skolbarnen bara fladdrar omkring". Kort sagt alla vuxna uttryckte på olika sätt att de var stressade men förlade orsakerna mestadels till faktorer utanför vad man hade möjlighet att påverka. Flera uttryckte direkt handlingsförlamning "Det finns tillfällen då jag till exempel skulle kunna prata med barnen men då har jag svårt att finna ro så då springer jag bara runt och tittar. Då kommer jag på mig ofta med att bara springa runt och titta, var är alla, vad gör de för nånting". "Egentligen finns det nog ett hinder, men det är nog jag själv som känner att .. ja, jag får ingen ro att sitta ned". En annan vuxen uttrycker det som glömska "Jag har blivit så glömsk sen jag kom hit, ja, vi alla har blivit så glömska". Man söker stöd hos varandra, tycker man liknar varandra i att alla är ganska känslomässiga, man umgås också en del privat.

Målsättningen med arbetet

En dag för några månader sedan satt hela arbetslaget och diskuterade målsättning och fann att man tyckte ganska lika. När de enskilda vuxna berättar om sina mål i intervjuerna är de dock ganska olika, och de mål som framförs varierar från det mycket konkreta målet "Ge barnen en fin uppföstran, det vill säga lära dem att inte svära, uppföra sig vid maten" till målet "Att bara vara människa". De mål som antyds på väggplakaten betonas ej. Föreståndaren framför klart framtidsorienterade mål och arbetsmetoder och tror att hemvisten arbetar efter detta. Istället är det nog som någon på hemvisten uttryckte det "Hon vet ju inte vad vi gör". Föreståndaren själv var nog medveten om att hon missat daghemsdelen därför att hon prioriterat grannskapsarbete och dagbarnvårdare i sin arbetsfördelning. Hon kände nu ett behov av att lära känna hemvisterna bättre, tyckte att "Man på vissa hemvister hade svårt att organisera sitt arbete", "Att man inte är riktigt klar över hur

man vill jobba och vad man vill ge till barnen". För att lära känna förhållandena bättre, tyckte hon att hon måste vistas oftare på hemvisterna, en åsikt hon delade helt med personalen, som också önskade en större lyhördhet för "Hur man mår". Som någon sa "I höstas när vi hade det väldigt jobbigt var det ingen som visste om det, varken på lekladan eller på de andra hemvisterna. De andra sa' istället: Jaså har ni jobbigt, ni som har verkat så stabila när vi har sett er. Vi var väldigt stabila - och så plötsligt bara, ja det rann ur oss. Vi försökte ju tala om det, men det var ingen som förstod för dom hade inte sett situationen".

Plakaten på väggarna vittnar om att personalgruppen har mycket ambitiösa, framtidsinriktade mål med sin verksamhet, man vill att barnen ska via arbetslag delta i vardagssysslor, "Måndagsmötet" är till för att barnen ska få påverka sin egen tid på daghemmet, samlingarna är till för att alla ska få lära känna varandra. Många idéer fanns med från första introduktionstiden och blivit kvar utan omprövning. Som någon formulerar det "Beträffande läsgrupperna hade vi uppdelat förut, men så har småtjejerna halkat med och dom tycker det är ganska mysigt att bara sitta där, så dom har liksom kommit med av en slump bara. Fast jag tror ju att dom skulle få ut litet mer av att sitta själva och titta i en bok och bläddra. Men nu har man fallit in i det här, nu är vi här allihop". Arbetslagen fungerar dock sämre men som någon uttryckte det "Veckorna bara går, tänker nästan varje dag - gud, vi måste göra något åt det här". Även andra saker upplever man fungerar dåligt men man verkar känna sig fångad i ett mönster som är svårt att ta sig ur, exempelvis "Man försöker på samlingarna och låter alla barn sitta med och förstå och till slut .. så har man försökt ett år nästan att de ska sitta ned och försöka förstå att vi ska lyssna på varandra och sen ser man nästan inget resultat, och till slut känner jag att jag blir så där destruktiv, när sitter du inte tyst och still så får du gå ut härifrån. Det är sånt som man inte vill göra". "Och gud, tänker man, det ena jag säger till den där lilla tjejen är - gör inte så, var snäll och gör inte så, varför gör du så för? Det viktigaste är att man själv hela tiden tänker på vad man gör och det är svårt ibland. Man kommer in i vissa mönster, då gäller det att bryta det här innan det är för sent". Samma person upplever också att stämningen gentemot barnen blivit negativ "Vi är nog mest arga".

De vuxna verkar uppleva sig stå ensamma med sin handlingsförklaring, de andra hemvisterna känner man inte och orkar heller inte ta kontakt med, föreståndaren träffar man sällan, föräldrarna känner man inget stöd av - istället har man haft en konflikt med dem och fått kritik. En av de vuxna

antyder att "Det kanske skulle vara litet mer kontroll. Det låter kanske hemskt - men litet grann, för det är ju väldigt olika kvalitét på de olika hemvisterna. Och jag tror man skulle skärpa sig som personal om man visste det faktiskt finns dom som kollar litet grann vad vi gör". "Inte det här att man ska få en massa skäll om det är något fel utan det här att - har ni problem, vill ni ha hjälp med nånting".

Hur ser veckan ut?

Veckodagarna har en fast struktur: efter frukost vid 8-tiden har man fri lek till den för förskolebarnen gemensamma samlingen vid 8.30-9.00. Efter samlingen går man som regel ut (observationstiden inträffade under senvåren då vädret var vackert). Vid halvtolvtiden läser man saga för alla barnen på en gång, därefter - vid tolvtiden äter man lunch. Efter lunch är det fri lek till mellanmålet vid 15-tiden.

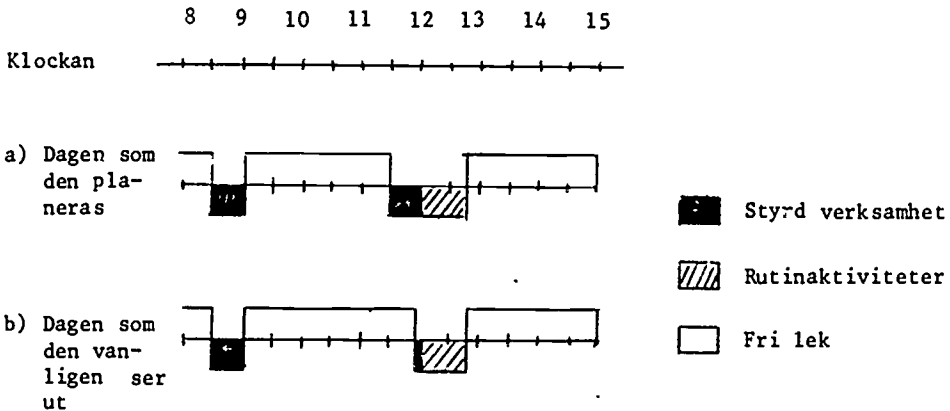

Figur 75. Dagsrytmen, det vill säga tidsförhållandet mellan styrd verksamhet, rutinaktiviteter och fri lek; jämförelse mellan hur dagen planeras och hur den vanligen genomförs

Under veckan finns vissa fasta aktiviteter: En gång i veckan planerar vuxna och alla barn tillsammans (måndagsmöte). Måndag förmiddag har de äldre barnen (tre-fem år) gymnastik ihop med barn från de övriga hemvisterna på ladan. Tisdag förmiddag har de yngsta (ett-tre år) kladdlek på lekladan ihop med de andra hemvisternas småtingar. Här ansvarar en vuxen från hemvisten tillsammans med en vuxen från en annan hemvist för verksamheten. Onsdag eftermiddagen brukar man åka till skogen och ta med sig mellanmålet. Utöver dessa

fasta aktiviteter försöker man åka iväg på småutflykter. Under observations-tiden var man på biblioteket och besökte en av de vuxna.

De vuxna tog ofta kafferast samtidigt medan barnen var någon annanstans. Pauserna drog ut på tiden men de vuxna upplevde det tvärtom som "man får sno sig till en kopp på två minuter".

Daghemmet i siffror

Mer än hälften av tiden hade barnen fri lek medan den styrda verksamheten upptog en knapp femtedel av tiden.

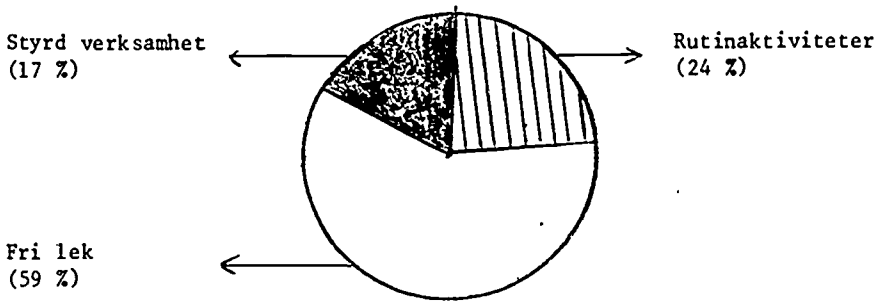

Figur 76. Fördelning i % över fri lek, styrd verksamhet och rutinaktiviteter
(n = 127)

Under den fria leken dominerade skapande aktiviteter (37 %) och motoriska (29 %). I mycket stor utsträckning (31 %) gick dock barnen omkring mållöst utan att komma igång med något eller väntade på att något skulle börja (16 %).

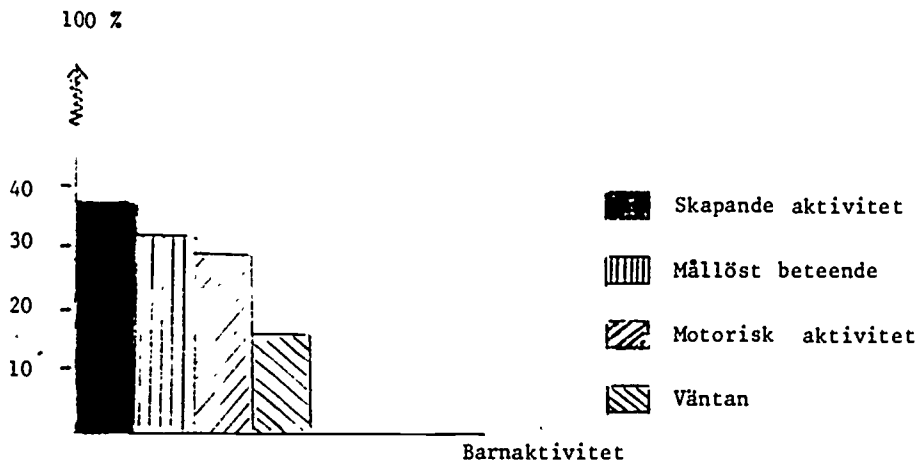

Figur 77. Fördelningen på olika aktiviteter under den fria leken. (Endast aktiviteter som förekommit mer än 10 % har medtagits) (n = 76)

De vuxna var med barnen i 83 % av tiden - vanligast var att man var två vuxna närvarande (i 32 %) eller en vuxen (i 24 %). När man var flera vuxna närvarande var det vanligast att hälften av de vuxna var aktiva eller att majoriteten av de vuxna var passiva.

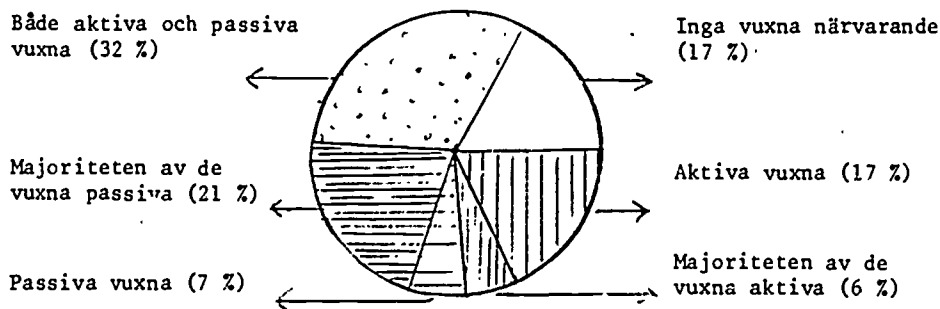

Figur 78. Fördelningen i % över vuxnas aktiva respektive passiva deltagande i verksamheten (n = 127)

Nästan hälften av tiden hade barnen det största inflytandet över vad som händer - detta framför allt under den fria leken där aldrig vuxna styrde. När de vuxna hade inflytandet var det under de styrda aktiviteterna och i viss mån i rutinsituationerna. Gemensamt inflytande förekom minst.

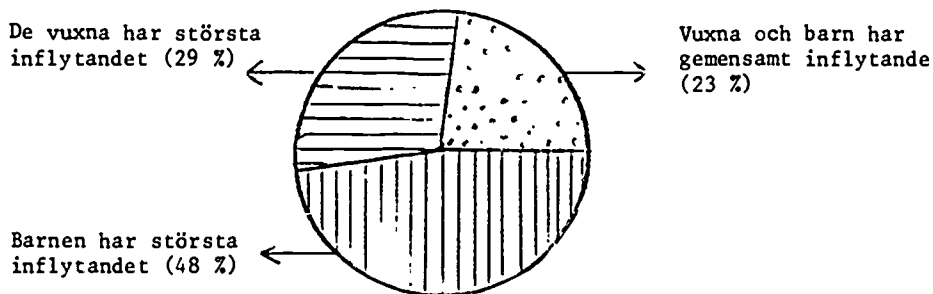

Figur 79. Fördelningen i % över vuxnas respektive barns inflytande över verksamheten (n = 127)

De vuxna samverkade med barnen i 43 % av tiden - vanligast var att de små pratade med barnen och hjälpte dem med praktiska saker samtidigt som de också pratade med varandra. Över hälften av tiden gjorde de vuxna saker som lade hinder i vägen för samverkan. Här fanns inte något lika tydligt mönster - vanligt var dock att de vuxna riktade sig till hela gruppen eller enskilda barn med direktiv, tillsägelser och instruktioner. Det var heller inte ovanligt att man grälade på barnen.

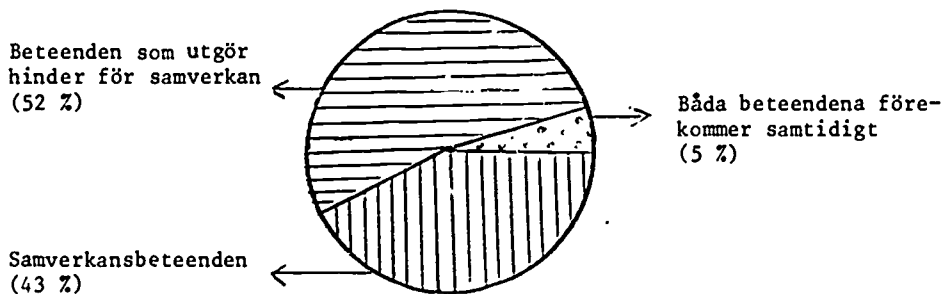

Figur 80. Fördelningen i % över vuxnas samverkansbeteende respektive beteenden som hindrar samverkan (n = 106)

Största delen av tiden (mer än två tredjedelar) samverkade barnen inte med varandra, istället lekte en del barn parallellt medan andra barn stod och tittade på halva tiden och halva tiden bråkade barnen med varandra eller stötte ut varandra - det var heller inte ovanligt att de slogs. I 4 % av tiden förekom renodlat samarbete och diskussioner om vad man skulle göra. Under resten av tiden fanns det alltid några av barnen som stod bredvid och tittade på eller avvisade varandra.

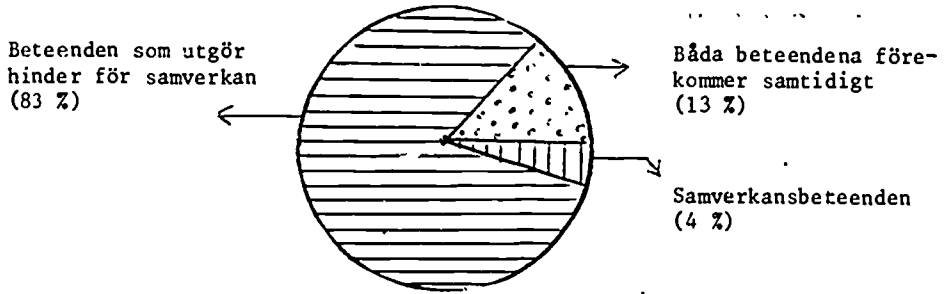

Figur 81. Fördelningen i % över barnens samverkansbeteenden respektive beteenden som hindrar samverkan ($n = 127$)

När det gällde de vuxnas egenaktivitet var det vanligaste mönstret att de tog initiativ, gav förslag och uttryckte åsikter i tre fjärdedelar av tiden - det var också relativt vanligt (17 %) att de vuxna tjatade på barnen. I en fjärdedel av tiden fanns det vuxna som passivt stod och tittade på utan att komma med egna tillägg.

Brist på egenaktivitet
(16 %)

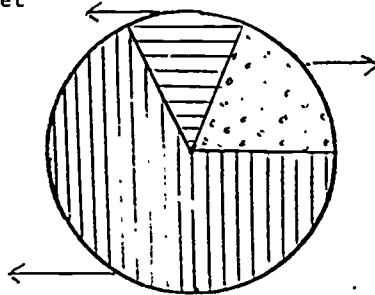

Båda beteendena före-
kommer samtidigt
(19 %)

Egenaktivitet och
initiativ (67 %)

Figur 82. Fördelningen i % över de vuxnas egenaktivitet och initiativtagande respektive brist på egenaktivitet (n = 106) (n = 106)

Barnen var självständiga i majoriteten av tiden (mer än två tredjedelar) med att själva hämta grejor, komma med förslag och säga ifrån om vad de tyckte och tänkte, ofta opponerade de sig. I mer än en fjärdedel av tiden fanns det barn som stod och tittade på utan att ta egna initiativ eller medverkade utan egna tillägg.

Brist på egenaktivitet
och initiativ (16 %)

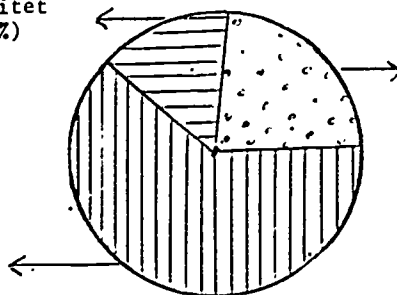

Båda beteendena före-
kommer samtidigt
(23 %)

Egenaktivitet och
initiativ (61 %)

Figur 83. Fördelningen i % över barnens självständighet respektive brist på självständighet (n = 127)

När de vuxna var med barnen var det vanligare att de förmedlade normer än att de lät bli. 83 % av tiden sa de ifrån till barnen hur de skulle uppföra sig - i mer än en fjärdedel av tiden sa de ifrån så mycket att det blev tjat.

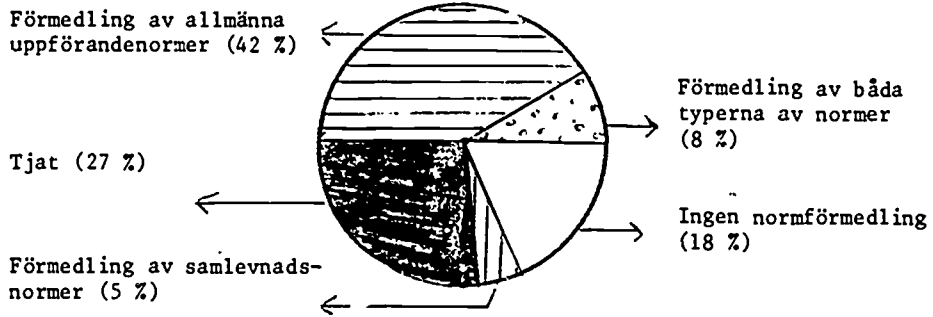

Figur 84. Fördelningen i % över vuxnas förmedling av allmänna uppförandenormer respektive samlevnadsnormer (n = 106)

Barnen förmedlade normer för hur man skulle uppföra sig i en fjärdedel av tiden. Både barn och vuxna förmedlade samlevnadsnormer i mycket liten utsträckning (4 %).

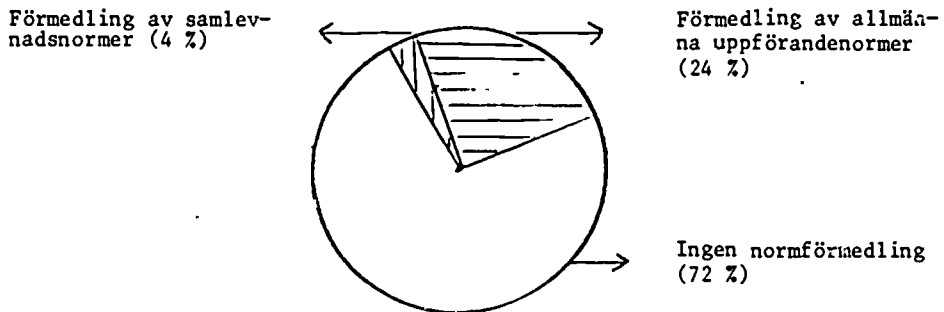

Figur 85. Fördelningen i % över barnens förmedling av allmänna uppförandenormer respektive samlevnadsnormer (n = 127)

STYRD VERKSAMHET

Styrd verksamhet, systematiska observationer

Samlingar

Samlingarna omfattade alltid alla förskolebarnen. Hälften av gångerna deltog fyra vuxna, hälften två. Det var alltid någon av de vuxna som ledde - en gång ledde man gemensamt. Oftast var majoriteten av de vuxna passiva - endast vid två tillfällen deltog alla aktivt. När de vuxna var passiva satt de mest och tittade på utan att själva gripa in.

Varken barn eller vuxna samverkade vid någon samling, istället var det mycket bråk. De vuxna riktade sig alltid till hela barngruppen eller till enskilda barn med direktiv och tillsägelser - hälften av gångerna grälade man på barnen, tre fjärdedelar av tiden tjatade man. Det var alltid någon vuxen som kom med förslag och åsikter om vad som skulle göras eller hämtade saker om något behövdes.

De flesta av barnen var passiva - tre fjärdedelar av samlingarna tittade man bara på utan att ta egna initiativ. Medverkade gjorde man i en dryg tredjedel i det de vuxna arrangerade. I stället förekom det i två tredjedelar att barnen protesterade, avvisade varandra och de vuxna; i mer än en tredjedel utbröt gräl och konflikter.

Läsgrupper

I allmänhet läste man för fler än fyra barn samtidigt - det hände också ett par gånger att samtidigt som man läste för en grupp så fanns det andra smågrupper i rummet som sysslade med andra saker. Mer än hälften av läsgrupperna var det två eller en av de vuxna närvarande, men när man var två var den ena aktiv - den andra satt passivt bredvid. I alla läsgrupper - utom en - var det en vuxne som hämtade böcker, valde saga och bestämde hur länge man skulle läsa. Det var mycket ovanligt att barnen själva kom med förslag på vad man skulle läsa eller hämtade böcker.

När den vuxne läste för gruppen pratade hon med barnen ungefär hälften av gångerna. Ofta fanns några barn som passivt satt bredvid varandra och mest tittade på medan andra följde med aktivt och även pratade med den vuxne eller varandra. Ett par gånger bråkade barren.

Styrd verksamhet, ur observatörens perspektiv

Samlingar

Klockan 8.30 samlas alla i allrummet. Oftast är det sex-nio barn samt två-fyra vuxna. Skolbarnen har vid denna tid oftast hunnit till skolan så gruppen består av förskolebarnen samt alla vuxna som kommit till daghemmet. Man sitter i en ring på golvet, sjunger morgonsången (ett sätt att hälsa på varandra), drar dagens datum, håller upprop och pratar om vad som ska hända på dagen. Varje vecka har man ett speciellt tema. Under observationstiden var temat ena veckan siffror; då satte den vuxne upp siffror på en flanellograf och barnen fick säga vilka siffror det var. Andra veckan var temat musik; då spelade man en dag skrammelinstrument. Samlingen avslutas ofta med en sång. Ibland spelar en vuxen gitarr. I allmänhet varar samlingen en halvtimme, men beroende på omständigheterna kan den både dra ut längre och kortas av. Det är ofta väntan innan man kommer igång - en orolig och bråkig väntan. Trots att samtliga vuxna ofta deltar i samlingen är det bara en av dem som är aktiv och håller i den. De vuxna ansvarar en dag var i veckan för genomförandet men har alla beslutat om vilket tema man ska ha.

Samlingen är stökig, de yngsta kryper iväg, drar i böcker etc och behöver hämtas och lugnas ned. De litet äldre barnen busar mycket och den vuxne som leder samlingen får hela tiden avbryta sig för att dela ut tillsägelser, ibland även hämta de äldre barnen handgripligt. Stämningen är betryckt under alla samlingar, utom en, - barnen avvisar vad de vuxna säger, bråkar både med varandra och vuxna. De vuxna som har svårt att hålla ordningen blir mer och mer ansträngda och blossar slutligen upp i ilska. De barn som inte bråkar kommer helt i skymundan. De vuxna styr totalt vad som skall ske men möter mycket motstånd från barnen och tvingas därför ibland att handgripligt ta tag i dem eller hota dem med att de får lämna samlingen: "Ett ord till och du åker ut på toan", "Ska jag lyfta ut dig B eller är du tyst", säger en vuxen och bär ut B. En samling som är ovanligt stökig förlängs av den vuxne som säger: "Jag tror vi får ta en längre samling - vi måste öva oss att sitta stilla - då börjar vi om". Barnen vill inte men de vuxna bär

barnen till sina platser och börjar samlingen än en gång med upprop och morgonsång. Efter en kort stund börjar barnen åter bråka och surra. Den vuxne bemöter detta med: *"Vi kanske blir sittande här hela förmiddagen ända fram till maten om ni inte är tysta"* - barnen fogar sig till slut inför detta hot och den vuxne fortsätter samlingen i 20 minuter extra.

I tillsägelseerna till barnen framkommer klart att de vuxna förväntar sig ett skolbeteende - detta trots att man har barn ända ner till ett år i gruppen. Man frågar *"Vad har jag pratat om de sista tio minuterna, tacksamt om du lyssnade"* eller *"Vi räcker upp handen"*. De flesta tillsägelser går ut på att barnen ska vara tysta, sitta stilla och räkka upp handen: *"Tycker ni ska lyssna på A nu som försöker hålla lite samling med er"*, *"Nu väntar vi på att ni sitter ordentligt igen"*, *"Nu behöver det inte vara så lång tid kvar om ni sitter ordentligt"*, *"Vi ska försöka skärpa oss så bara en pratar - om du flinar lyfter jag ut dig - har du förstått det, jag tycker inte det är roligt att tjata"*. Tjatar gör man dock, vissa samlingar så mycket att man inte hinner med något annat. De vuxna är också föga lyhörda för barnens åsikter, exempelvis en gång då barnen tycker det är orättvist att B får dra datumlappen igen. då han gjort det flera dagar i rad, svarar den vuxne *"Nu sa jag B först och då tar vi honom"*. En annan gång då ett barn protesterar mot att personal från den andra hemvisten ska komma och att man därför ska vara utomhus hela förmiddagen tillbakavisas med *"Det är roligt att vara ute, dessutom bestämmer den personalen"*.

Barnen medverkar inte mycket i samlingen - oftast sjunger bara de vuxna, de små sitter passiva och en smula skrämnda över de större barnens bus. De äldre barnen pratar med varandra, buffar på varandra, säger fula ord och trotsar de vuxna. Denna polarisering understryks ytterligare genom de vuxnas nästan desperata ordningsförsök.

Måndagssamlingen - som äger rum på eftermiddagen är till för att alla barn skall kunna påverka den kommande veckan och utvärdera den vecka som varit. Alla på daghemmet deltar, ett skolbarn fungerar som ordförande, ett annat som sekreterare och skriver på blädderblocket vad man säger. Under observationstiden inträffar en sådan samling; sex skolbarn, fem förskolebarn samt två vuxna deltar - en av de vuxna är aktiv. Även här råder oordning, barnen lyssnar inte på varandra. Sekreteraren och ordföranden grälar och sekreteraren rusar gråtande ut, samlingen avbryts tillfälligt medan först ett barn sedan en vuxen försöker hämta den gråtande. Trots att den aktiva vuxna försvinner förblir den kvarvarande vuxna passiv och ingriper ej då

man fortsätter att träka. Det framgår att man har en viss rutin för sitt möte: - först frågar ordföranden de andra barnen hur veckan varit - många svarar inte eller upprepar vad det föregående barnet sagt. Därefter är det tid för nya förslag - fritidsbarnen vill få en vuxen för sig själva en timme om dagen, vill göra olika lekar, vill få lyssna på band i allrummet, vill slippa måndagssamlingen. Förskolebarnen har inga förslag. Förslagen tas ej upp av de vuxna och några beslut fattas aldrig, istället berättar den vuxne vad som är planerat för den kommande veckan - detta skrivs upp på blädderblocket utan diskussion - trots att flera av barnen protesterar. Mötet tar 45 minuter varav fem minuters effektiv tid. Det avslutas i allmän röra.

Läsgrupper

Någon kvart före lunch brukar man samlas i sofforna i allrummet och läsa för barnen för att lugna ner dem inför maten. Man delar inte upp barnen efter åldrar, utan även de yngsta förväntas delta. Gruppstorleken varierar beroende på att man ofta börjar läsa innan alla kommit men i allmänhet är man fem - åtta barn samt två - tre vuxna. En av de vuxna är aktiv. Sagan väljs av den vuxna och är oftast anpassad till de mellanstora barnen. De minsta barnen kryper ned på golvet eller sitter passiva och suger på tummen i en vuxens knä. Vid ett tillfälle försöker en vuxen läsa en pekbok för de minsta men har svårt att klara det då en annan vuxen samtidigt läser högt för resten av barnen. Man har ingen tanke på att gå till ett annat rum, istället slutar man så småningom att läsa pekboken och när småbarnen då blir oroliga tystas de av den vuxne som säger: *"Nu får du gå och sätta dig hos B"*. Flera gånger lyckas man inte läsa sagan färdigt då barnen bråkar och den vuxne blir arg *"Det går ju inte att läsa när ni gör så här"*, *"Sitt och lyssna utan att fnittra annars får vi sluta läsa"*. De flesta gånger blir läsningen ganska tråkig för både vuxna och barn genom barnens oro och de vuxnas tjat *"Sätt dig upp"*, *"Sätt dig ordentligt"*. Vid något tillfälle då barnen är färre får de välja bok själva och då går det bättre, den vuxne stannar upp då och då och talar om innehållet. Denna gång sker läsningen också på barnens eget initiativ.

FRI LEK

Fri lek, systematiska observationer

Man var mest utomhus under observationstiden - när man var inomhus var man lika mycket i allrummet som i byggrummet.

Barnen lekte mest i smågrupper där de själva hade det största inflytandet på vad som hände under 79 % av tiden, resten av tiden fördelade sig ledningen jämnt mellan de vuxnas inflytande och ett gemensamt inflytande.

Det var lika vanligt (en fjärdedel) att barnen lekte helt utan vuxna som att bara en vuxen var med (en fjärdedel). Andra hälften av tiden fanns två eller flera vuxna med. Bara i 15 % av den fria leken var de vuxna helt aktiva med barnen - resten av tiden varierade de vuxnas engagemang i olika grader ända till passivitet en tiondel av tiden. När de vuxna var aktiva hämtade de framför allt saker åt barnen, gav dem fart i gungan, knöt skoband, kom med olika förslag eller så åt barnen vad och hur de skulle göra olika saker. När de vuxna samverkade med barnen småpratade de framför allt eller hjälpte barnen på olika sätt, däremot förekom ingen samlek, uppmuntran eller diskussion. De vuxna pratade med varandra en tredjedel av tiden. Det var också vanligt att de vuxna sa till enskilda barn eller en hel grupp. Normer om uppförandet förmedlades i en fjärdedel av tiden. Även under den fria leken dominerade beteenden bland barnen som hindrade samverkan.

Framför allt lekte man parallellt och småpratade med varandra men i mer än en fjärdedel av tiden fanns också barn som inte lekte alls utan bara tittade på, barn som stöttes ut från gemenskapen eller barn som retades, fick motta slag eller som själva aktivt bråkade. När barnen samverkade - vilket de till viss del gjorde i en fjärdedel av tiden - skedde det framför allt i form av riktig lek med prat och diskussion - däremot var det sällsynt att barnen hjälpte varandra eller uppmuntrade varandra.

Barnen var övervägande självständiga - hämtade grejor, kom med förslag, hade åsikter. Under nästan en fjärdedel av tiden fanns samtligt barn som gled omkring passivt utan att ta sig för något.

Fri lek - ur observatörens perspektiv

Inomhus

Vuxna och barn är oftast på skilda ställen. De vuxna sysslar med praktiska saker - skriver exempelvis inbjudningskort till en fest åt fritidsbarnen, skriver listor vad man ska handla, vattnar blommor, klipper gräs och planterar tomater. Under tiden går många barn omkring utan att komma igång med någon lek. Ofta grupperar sig barnen könsbundet i en småflicksgrupp om fyra flickor och en pojkgrupp om tre pojkar. Vid sidan av dessa grupper finns ett par ensamma pojkar, de allra yngsta barnen samt skolbarnen. Småpojckarna har svårt att leka fler än två utan att bli osams - ofta är därför någon av dem i onåd. Småflickorna stöter också ofta ut ett barn ur gruppen. Detta barn är en flicka som även särbehandlades av de vuxna och mobbas av pojkarna. Aktiviteterna består mest av att småflickorna busar - exempelvis håller vatten över golvet på toaletten. Pojkarna leker bäst i byggrummet där de kör med bilar och fantiserar. Rummen utnyttjas mycket ojämnt - bara en gång är någon i dockrummet och i kudrummet. I allrummet sitter man mest och bläddrar i böcker eller kör mållöst omkring på små traktorer som de vuxna ömsom förbjuder dem att göra ömsom tillåter dem.

En gång erbjuder de vuxna en aktivitet - trolldag. - Här har dock de vuxna riktat i sig på de yngsta barnen och de äldre får bjuda in sig själva till aktiviteten. Någon gång händer det också att de vuxna läser för dem. Mönstret för kontakten är annars att den vuxne tittar in genom dörren - om barnen leker ler den vuxne och kommenterar "O, va roligt, gulligt". Om barnen bråkar rusar den vuxne in, ger en order och försöker igen.

De vuxna säger ofta till barnen att de ska städa, men följer sällan upp att barnen gör det, man hjälps heller inte åt, snarare står den vuxne på avstånd och ger sina order.

Vid ett par tillfällen försöker ett barn få den vuxne att spela spel eller lägga pussel men lyckas ej trots att det finns tillräckligt många vuxna - man prioriterar praktiska sysslor.

Inte heller när man har en aktivitet tillsammans som att baka trolldag blir det någon positiv kommunikation mellan vuxna och barn. Barnen bråkar, den vuxne tjatar och stämningen blir tryckt. Ett barn vars deg fastnar föreslår att man skall mjöla kaveln - den vuxne ignorerar förslaget. Efter en

stunds bråk säger den vuxne *"Man får inte ha ont i huvudet då man är på dagis"*. Till skillnad från den oftast negativa kontakten med de äldre barnen är de vuxna varma mot de yngsta, tar ofta upp dem i knät och "gullar" med dem.

I barngruppen råder djungellag - de äldre "sätter sig" på de yngre och detta mönster modelleras snabbt av de yngsta och de nyanlända. Ett barn på inskolning bemöts exempelvis i byggrummet av de tongivande pojkarna med *"Lek eller ska jag slå dig"*. Samma pojke kan någon dag senare ses hota ett mindre barn. Det förekommer mycket puffar, utstötningar och avvisningar; man slår, skvallrar på varandra och hotar. Två barn utsätts extra mycket - det ena barnet så pass mycket att man kan tala om mobbning. Exempelvis *"C är knäpp ska vi slå henne?"*. *"Jag ska smälla till C på käften"*. Under dessa attacker mot C finns ingen vuxen i närheten och C trycker sig då intill mig för att söka skydd - detta hjälper dock inte alltid då pojkarna är lika aggressiva mot vuxna som mot barn. Det händer att man slår de vuxna i baken - *"Jag slog henne, där fick hon"* - en gång biter ett barn till och med en vuxen. Vid dessa attacker reagerar de vuxna först inte alls och sedan antingen med ilska eller med ett lamt *"Det är inte roligt"* eller lite spydigt *"Jag tror ni tycker om att slåss"* eller *"Tack så mycket"* då ett barn kastar sand på den vuxne. På samma sätt som de vuxna undviker att gå till grunden med de aggressiva utspelen händer det vid flera tillfällen att de förnekar barnens känslor. Exempelvis den gång då ett barn säger: *"Det är inte roligt på dagis"* får han som svar *"Det menar du inte, jag ser att du skrattar, va gullig du är när du skrattar"*. Flera av barnen tycks dock måna det, man verkar inte trivas, skrattar sällan, flera barn verkar nästan litet ledsna. Påtagligt är dock hur stämningen snabbt kan svänga då de vuxna bara det allra minsta bryr sig om dem och är glada och vänliga - barnen blommar då upp.

Utomhus

Vädret är varmt och vackert under observationsperioden och barnen är ganska mycket ute. På förmiddagen är det sällan mer än nio barn totalt och de delar upp sig i smågrupper om två barn eller sitter för sig själva. Mestadels leker man parallellt. Pojkarna cyklar (ibland leker man polis) eller klättrar i en klätterställning, småflickorna sitter i sandlådan och de litet större gungar oftast. Ett par gånger på eftermiddagen spelar pojkarna fotboll under ledning av en förstaklassare. Aktiviteterna varar oftast mycket kort tid och dessemellan går barnen omkring mållöst.

Vid ett tillfälle tar en vuxen initiativ till en aktivitet - hon kastar frisbee med ett barn. De vuxna står oftast passiva och tittar på, pratar med varandra, med en dagbarnvårdare eller hjälper de små med sandkakor eller gungning. Den kontakt man har med barnen blir mestadels negativ i form av tillsägelser. Händer det något griper man oftast in med order snarare än med försök att hjälpa barnen att reda ut det inträffade, exempelvis när pojkarna slåss med varandra *"Nu slåss vi inte, det blir bara värre"*. Även barnen agerar poliser för varandra och skriker order exempelvis *"K det där gör du inte"*. *"P sluta"*. Ett barn är särbehandlat såväl av barn som vuxna och hon får förutom tillsägelser även slag av de andra barnen när hon inte enligt dem uppför sig. Exempelvis kommer hon en gång bärande på litet sand och vill bjuda mig på, en pojke kommer förbi, slår henne i huvudet och säger *"Den får man inte ha här"*, flickan kryper ihop och söker skydd hos mig.

En annan gång snurrar en pojke flickan i gungan trots att hon nästan gråter av ängslan. När den vuxne ser detta säger hon bara: *"Retas inte med C"* och fortsätter lugnt att prata med en vuxen. Pojken upprepar sin *"lek"* men denna gång ser den vuxne inget - hon tittar åt ett annat håll. En annan gång är några pojkar och samma flicka ensamma ute, pojkarna överfaller henne då med pinnar och börjar sticka henne, hon flyr upp i mitt knä för att söka skydd men pojkarna fortsätter att sticka henne och nu även mig, så småningom övergår de till att kasta småsten på oss. Under denna tid kommer ingen vuxen ut. Det händer ganska ofta att barnen är ute ensamma och konflikter inträffar då regelbundet utan att de får hjälp att klara dem. En annan gång ger de sig på en hemmamamma och kastar sand på henne och hennes barn, hon tittar hjälplöst mot daghemmet och säger suckande till barnen: *"Kan ni inte göra något annat än att bråka"*.

Kontakten mellan de vuxna och barnen är ofta litet negativ, exempelvis avvisas de äldre barnen ibland om de ber om något med att: *"Jag måste hjälpa de små"*, en annan gång *"Jag måste vila mig"*. Ett barn som slagit sig och kommer springande till den vuxne och visar upp sitt finger får svaret *"Det där behöver du inget plåster för, gå in och tvätta dig"*, pojken lommar ensam iväg in.

De krav som ställs följs ej upp, exempelvis då den vuxne säger att barnen ska städa efter sig innan de går in men accepterar att barnen lägger var sin liten grej i skjuvet och lämnar resten till den vuxne att ta rätt på. Den vuxne står också och ropar sina direktiv åt barnen från långt håll.

RUTINAKTIVITETER

Rutinaktiviteter, systematiska observationer

Man åt lunch i allrummet samt i köket. Hälften av tiden var man fler än fyra barn vid samma bord. För det mesta (41 %) satt två vuxna vid bordet. Två tredjedelar av tiden var en av de vuxna aktiv med barnen. Drygt hälften av tiden hade barn och vuxna ett gemensamt inflytande över vad som hände medan de vuxna ensamma ledde resten av tiden.

Barnen skötte sig själva 93 % av tiden medan de småpratade med varandra. Speciellt duktiga var de att klä på sig själva. Samtidigt som de flesta av barnen klarade sig själva fanns det nästan hälften av tiden barn som mest passivt tittade på. Under nästan hälften av tiden utbröt också gräl mellan en del barn medan andra då mest tittade på. Det var också vanligt i nästan hälften av tiden att barnen opponerade sig eller markerade vad de tyckte.

Även om barnen i två tredjedelar av tiden tog initiativ - som att hämta kläder, skicka fat, bära bort tallrikar etc hjälpte de i stort sett aldrig varandra.

De vuxna samverkade med barnen i två tredjedelar av tiden framför allt hjälpte de barnen med praktiska saker, det hände också att de gav barnen tips om hur de kunde göra eller att de berömde barnen. De småpratade också med barnen (40 %) och gav dem förslag, råd, räckte dem saker eller hämtade saker till dem. Nästan lika mycket som de pratade med barnen pratade de vuxna också med varandra.

I 90 % av tiden uttryckte de åsikter om vad barnen gjorde - mer än halva tiden i form av tillsägelser - mest om uppförandet. I en tredjedel av luncherna blev tillsägelsena till tja.

Rutinaktiviteter, ur observatörens perspektiv

Lunch

Man äter i köket och i allrummet, cirka fem barn och två vuxna per bord. Vissa dagar äter lekladepersonalen på hemvisten, och det är då lika många barn som vuxna vid bordet.

de vuxna hjälper barnen en hel del, lägger för de yngsta, skär pannkakorna även åt de äldre etc. När barnen hjälper varandra under måltiderna är stämningen ofta litet tryckt, man talar överhuvud taget inte med varandra, bara en gång skrattar man spontant och det är då ett barn sagt något lustigt. I och med skrattet höjs stämningen ett par grader och man har riktigt trevligt, en vuxen uttrycker sin belåtenhet *"Man måste ju ha humor i det här jobbet"*. Så fort de vuxna ändrat stämning och pratar vänligt med barnen får de gehör och barnen blir vänliga tillbaka. Annars pratar de vuxna mest med varandra - ofta om privata saker eller "gullar" med de yngsta, medan barnen pratar med varandra. Barnen pratar om många saker som egentligen skulle gå att haka på och bygga vidare på, exempelvis när ett par barn diskuterar om baciller går bort när man sköljer saker. - Den vuxne uppfattar dock bara upprördheten hos barnen som har olika åsikter och huggar av samtalet med att säga: *"Ni behöver inte skrika åt varandra, ägna dig åt din soppa nu"*. På samma sätt som i samlagen tillrättavisar man barnen ofta då det gäller uppförandet (man skall sitta ordentligt på stolen, ta det lugnt, vara tyst, sitta rakt fram etc). Tillsägelserna ges ofta som order, exempelvis *"Nu sitter ni tysta"*, *"Inga fingrar i maten"*, men man använder också viformuleringar som *"När vi äter sitter vi ner"*, *"Vi sitter kvar tills alla ätit"*. Man är medveten om sitt tjat - en av de vuxna säger: *"Känner mig som en satmara"*, *"Jag kommer nog att tjata ihjäl mina egna barn"*. En annan vuxen replikerar *"Det finns risk"*.

I allmänhet försöker de vuxna att få barnen att smaka på allt och att äta upp sin mat men man är dock lyhörd för exempelvis en ny pojkes behov av att slippa och förklarar för de andra *"Han är ny och behöver tid på sig för att lära sig äta upp"*. Samma lyhördhet gäller dock inte för de andra barnen, exempelvis ignorerar man en femåring som föreslår *"Kan inte barnen laga maten någon dag"*.

Tjattet i kombination med att de vuxna sällan lyssnar på vad barnen säger gör att också barnen avvisar de vuxna på olika sätt. För det mesta *"blåar"* man åt maten, man kallar de vuxna *"apor"*, man allierar sig med varandra (framför allt de större pojkarna) och bråkar med de vuxna.

Tambur

Barnen springer oftast ut själva i tamburen och är mycket duktiga att klä på sig. De har å andra sidan mycket litet på sig eftersom det var varm sen-vår. De små barnen får hjälp och de vuxna pratar med dem om de inte är fler

vuxna samtidigt - då pratar man med varandra. En gång kommer ett barn ut i tamburen med en ficklampa i handen. Den vuxne rusar fram till barnet och beskyller honom för att ha gått i ett skåp han inte fick. Barnet nekar först men då den vuxne står på sig "erkänner" han till slut. En kort stund senare kommer en annan vuxen och talar om att barnet faktiskt fått lov att ha ficklampan ... Den vuxne som anklagat barnet orättvist vänder och går utan ursäkt till barnet.

Deltagande i daghemmets verksamhet

Två barn vid varje bord har som uppgift att duka men eftersom man läser före maten i ett annat rum och går direkt från läsningen till borden hoppar man ibland över att ropa på barnet och istället dukar en vuxen. "Matlagat" skall också enligt målsättningen hjälpa till att laga maten, detta sker dock inte under observationstiden. Vid de tillfällen barnen dukar hjälper den vuxne till på så sätt att hon noga instruerar vad man skall sätta fram och hur man skall göra det. Barnen dukar av sina egna tallrikar, för övrigt sköter de vuxna avplockning och avtorkning.

SAMMANFATTANDE KOMMENTARER

Karakteristiska drag för G jämfört med de övriga daghemmen

G är ett hemvistdaghem

Könsfördelningen i gruppen är ojämn med fler flickor än pojkar. Man har få förtursbarn. De vuxna arbetar alla heltid, är yngre än på övriga daghem och har kortare erfarenhet. Ingen av de vuxna har egna barn. Personalomsättningen har sista året varit hög.

De vuxna arbetar sällan ensamma med en barngrupp, ofta är de istället två vuxna. När man är flera vuxna är sällan alla aktiva. Verksamheten leds antingen av de vuxna eller av barnen, mer sällan hade man en gemensam ledning. Barnen valde ofta att vistas utomhus - vilket även årstiden inbjöd till - och sysslade då med motoriska aktiviteter, men även lekar i form av fotboll förekom. Det förekom också mycket mållöst beteende bland barnen.

Varken barn eller vuxna samverkade mycket med varandra, istället karaktäriserades samspelet i båda grupperna av beteenden som lade hinder i vägen för samverkan. De vuxna tog inte så mycket initiativ och var oftare passiva i barnarbetet. Även bland barnen förekom mycket passivitet. Både vuxna och barn förmedlade oftare normer än på övriga daghem.

Observatörens funderingar

Stämningen upplevdes som mycket tryckt, varken vuxna eller barn syntes trivas. Vuxengruppen och barngruppen hade polariserats i ett motsatsförhållande till varandra, där man inte var tillsammans mer än nödvändigt, och när man träffades bestod kontakten av ett ömsesidigt avvisande. De vuxna utsatte barnen för maktövergrepp medan barnen saboterade för de vuxna på olika sätt. Man hade inte några positiva gemensamma aktiviteter. Barngruppen var splittrad i två smågrupper och ensamma barn.

Samspelet präglades av avvisningar och aggressivitet, där de starkaste och äldsta styrde och många barn bara drev omkring. Mobbning förekom. De vuxna hjälpte inte barnen med samspelet i gruppen eller initierade några gemensamma aktiviteter för barnen.

De vuxna hade från början haft höga ambitioner åt ett framtidsinriktat håll. De hade därför sökt organisera verksamheten med mycket ansvar för barnen och möjligheter för dem att påverka verksamheten. Men man hade överskattat

möjligheterna att alltid behandla en barngrupp i åldern 1-10 år som en helhet. De vuxna orkade inte heller följa upp sina egna mål vad gällde ansvarsfördelningen. Förhållningssättet hos de vuxna stämde inte med målsättningen utan de vuxna styrde antingen helt eller la sig inte alls i vad som skedde. Detta i kombination med att man inte gjorde något positivt tillsammans med barnen var troligen orsaken till att man oupphörligt misslyckades med att få barnen att medverka i något sammanhang.

De vuxna upplevde en besvikelse och handlingsförlamning som de projicerade ut i ett missnöje över olika strukturella faktorer. De hade svårt att förstå vad som hände och blev provocerade och besvikna, vilket ökade deras osäkerhet. Detta ökade också deras behov av att styra och därmed även barnens negativa reaktioner. På daghemmet fanns inte heller någon arbetsledare som kunde se vad som höll på att hända och vända utvecklingen innan den som nu låstes fast i ett destruktivt mönster av negativa ömsesidiga förväntningar för såväl vuxna som barn.

DAGHEM H

H är ett lägenhersedaghem, som är 7 år gammalt.

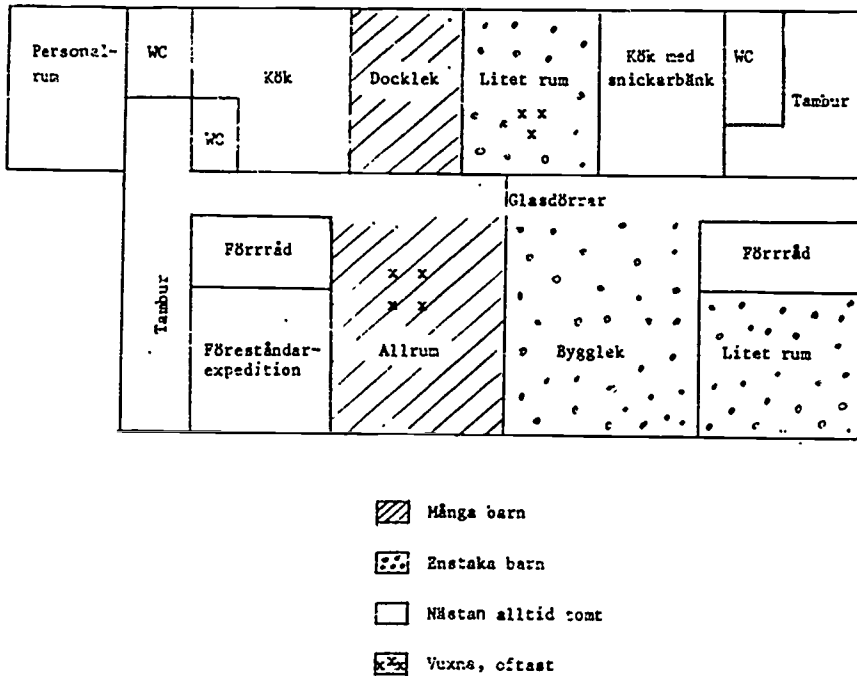

Figur 86. Skiss över daghemmet och lokalernas användning under den fria leken

Daghemmet består av två sammanslagna lägenheter, som ger många små utrymmen. Det finns två stora rum, där det ena används för bygglek med klätterställning, ribbstolar, madrasser, men där finns även möjligheter att bygga träjärnvägar och landskap. Det andra stora rummet används för pysselaktiviteter, pärlplattor, pussel, lego, rita, vävning som sker vid de två stora borden. Det ena köket är snickarrum och lager för målarfärger, penslar och

liknande. Rummet bredvid används för målning, klistring, klippning, lera etc. Sedan finns en dockvrå med rikligt material, ett mysrum med madrasser, kuddar, piano, utklädningskläder. Allt material finns lättåtkomligt för barnen. Föreståndarens expedition användes för närvarande som skolbarnsrum för sex - sjuåringarna.

Utelekplatsen är torftig, en platt, lerig gräsmatta med en klätterställning och en sandlåda. I omgivningarna finns flera traditionella allmänna lekplatser, som barnen besöker. Sex procent av tiden vistas barnen ute.

Barnen vistas under 45 % av tiden i allrummet. Huvuddelen av tiden ägnar sig barnen åt skapande aktiviteter här, som att väva, sy, rita, bygga lego och klippa. I de små rummen vistas barnen 25 % av tiden och där har de samlingar, lässtunder och äter lunch. I rummet för bygglek är barnen 12 % av tiden och där bygger de med träjärnväg eller kuddar, klättrar, springer och hoppar.

Barn

Barngruppen är en syskongrupp i åldrarna tre - sju år (ett barn är 12 år). Två barn har placerats med förtur, ett omsorgsbarn (12-åringen), och ett barn med benov av social stimulans. Båda visats halvtid på daghemmet. Två barn har fyllt sju år och börjat skolan, de stannar kvar under en övergångsperiod för att vänta på plats på fritidshem och samtidigt få lite lugnt under skolstarten.

Tabell 14. Barnens åldersfördelning (n = 15)

Ålder	3-4 år	4-5 år	5-6 år	6-7 år	Skolbarn	Totalt
Antal	5	2	4	1	3	15

Sammanlagt finns 15 barn varav åtta stycken är pojkar och sju stycken är flickor. Av de femton barnen finns två syskonpar.

Alla barn utom de två förtursbarnen är heltidsinskrivna, med regelbunden vistelsetid.

Under senaste året har barnomsättningen varit cirka 50 %. De flesta föräldrarna (90 %) är arbetare varav huvuddelen utan yrkesutbildning, 10 % är tjänstemän. Endast ett barn har för närvarande ensamstående förälder.

Personal

På daghemmet arbetar fem kvinnor och en man.

Tabell 15. Personalens yrkestillhörighet och tjänstgöringsgrad (n = 6)

Yrkestill- hörighet	Tjänst- göringsgrad	Förskol- lärare	Barn- skötare	Pooltjänst Förskollärare	Totalt
100 %		3	1	1	5
75 %		1			1
		4	1	1	6

Dessutom finns en kolerska som arbetar 50 %. Pooltjänstgörande förskollärare delar sin tjänst mellan tre olika daghem. Ingen uppdelning i arbetslag förekommer utan man roterar arbetstid och arbetskamrater. Under observations-tiden är en elev från förskolläraryrket också närvarande.

Personalens ålder varierar mellan 22 år och 31 år och medelåldern är 28 år. Fyra av personalen har arbetat på daghem i fyra år eller mer. Endast en har eget barn. Hälften av personalen har varit på detta daghem under tre år eller mer och resten under ett år eller mindre. Två stycken har varit med sedan starten. Under 1982 har tre av sex i personalgruppen slutat.

Föreståndaren har inte schemalagt sin tid i barngruppen utan är där så ofta hon kan. Hon ansvarar för sexårsverksamheten tillsammans med personal från ett annat daghem.

Lokalerna städas varje dag med start vid 9.30-tiden. Barnen och de vuxna röjer då upp på golvet så att det är framkomligt för städerskan. Barnen är sedan ute under en del av städtiden.

Man har personalkonferens en gång i månaden på kvällstid. Föräldrakontakten sker via föräldramöten cirka ett par gånger per termin. Dessutom har man särskilt ansvar för de barn som man skolat in, därför sköter var och en dessa föräldrakontakter. I vissa fall blir det täta kontakter med hembesök, flera barn har det besvärligt här och personalen får agera familjestödjare även om de känner att de inte behärskar det.

De vuxnas arbetsrelation

Hälften av de vuxna har varit här sedan tre år eller mer och den andra hälften är förhållandevis ny, ett år eller mindre. Stämningen mellan personalen här är spänd, man pratar så lite som möjligt med varandra. De flesta klagar över att det inte finns något samarbete, inga arbetslag. Ofta ägnar man sig i stället åt barnen, ibland gör man saker tillsammans med dem men ibland sitter man bara bredvid och tittar passivt på vad de gör. Var och en gör sitt, de har uppdelat vissa aktiviteter mellan sig och dessa utförs. Det andra jobbet bara flyter, då de inte har något direkt inplanerat. Två vuxna försöker planera varje måndag i mån av tid, men det blir inte alltid av. Om det i diskussioner kommer fram saker som man blir oeniga om hur man skall lösa, blir resultatet oftast att man "går tjurig därifrån" och sedan gör var och en på sitt sätt. "Jag som jobbar 75 % vill inte ha rast eftersom det splittrar sönder verksamheten, jag kan till exempel inte åka någonstans med barnen då, jag kan ta rast på eftermiddagen när jag skulle sluta och så slutade jag en halvtimme tidigare. Det tyckte några andra gick bra men en ansåg att skall en ha rast då skall alla ha rast. Jag gav mig inte och nu har jag ingen rast men de andra har". Så gott som alla är missnöjda med föreståndarens sätt att sköta informationen till personalen, den lämnas lite flytande till de som finns i rummet just då. "Vi får ingenting veta". Föreståndaren själv tycker också att "det är problem att få ut informationen, vi har inget fungerande system för detta". Hälften av personalen anser dessutom att hon är dålig på att ta tag i personalkonflikter "hon ser inte problemen".

Från en av personalen kom förslag om att fle skulle kunna vara med och dela på ansvaret för alla "papper" som föreståndaren har, så att fler blev insatta i detta arbete. Föreståndaren ville absolut inte dela med sig, för hon hade ändå ansvaret och måste hålla sig informerad om allt, och hon tyckte att det skulle bli för rörigt.

Målsättningen med arbetet

Det man sätter främst här är att få barnen självständiga och ge dem självförtroende. "Det är så hårt och tufft utanför dagis, att de måste få självkänslan, bli starka, det är viktigast". Detta kan vi göra genom att lotsa in dem i grupper tillsammans med andra. Andra viktiga mål som nämns är att lära dem att umgås med andra, känna gruppkänsla, det upplever flera vuxna att barnen är dåliga på. Sedan framhåller man också att barnen behöver begreppsträning så att de blir färdiga för skolan.

Mer än hälften av personalen upplever att barnen är jobbiga på detta daghem. "Många jobbiga barn beror på stor omsättning", "Barnen är jobbiga, beror på området, som är hårt och tufft". "Barnen är jobbiga för att det är så trångt, det finns ingenstans att ta vägen", "det blir jobbigt när åldersfördelningen är så ojämn".

Är man enig om målsättningen? De flesta svarar att de inte vet det "För vi pratar aldrig om sånt". Ett par av de vuxna tycker att det som fungerar bäst är gruppssamlingar, och gemensamma utflykter. Två andra framhåller att den egna gruppverksamheten fungerar bäst och de känner sig mest tillfredsställda när de har genomfört den. Eftersom man jobbar så individualistiskt är det självklart att man upplever just dessa verksamheter som planeras och utförs av en enda vuxen som de bäst fungerande, medan övrig verksamhet som kräver samarbete inte upplevs lika tillfredsställande. Flera klagar också på att det som fungerar sämst är personalens samarbete och de konsekvenser detta får för barnen, till exempel "Vi är väldigt olika på konfliktlösningar", vilket gör att barnen inte riktigt vet vilka normer de ska följa.

Hur ser veckan ut?

Dagarna är inte så inrutade på detta daghem. Få aktiviteter är planerade och ofta flyter tiden när man sätter igång de aktiviteter som finns inplanerade.

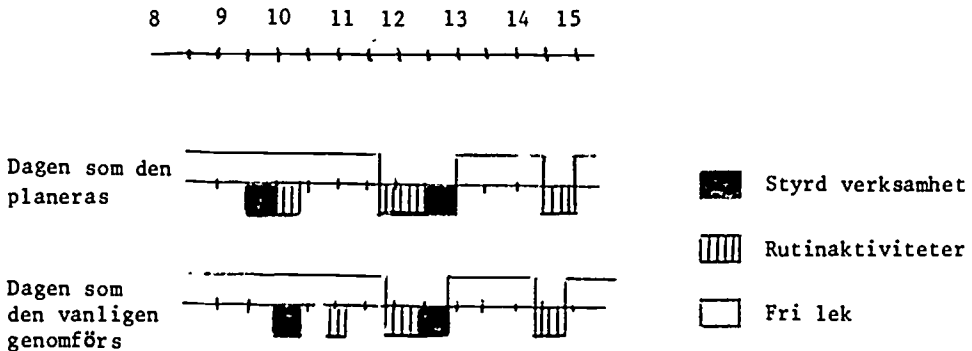

Figur 87. Dagsrutiner, det vill säga tidsförhållandet mellan styrd verksamhet, rutinaktiviteter och fri lek, jämförelse mellan hur dagen planeras och hur den vanligen genomförs

Den styrda verksamheten på förmiddagarna är samlingar eller en gång/vecka gymnastik som sker åldersgruppsvis. Samlingarna sker varannan dag i de olika åldersgrupperna. Övriga barn har fri lek när de andra har samling. Det är

sällan samlingen börjar vid den planerade tidpunkten. Varje dag går barnen ut en stund före lunch, tiden som de är ute varierar från 25 minuter till 60 minuter. Tiden för påklädning är ofta långdragen och innebär att barnen får vänta olika länge på att de ska komma iväg. Den längsta sammanhållna fri lektiden (cirka en och en halv timme) är efter läsgruppen, då är det inget som splittrar barngruppen. Det finns ambition att åka till simhallen en gång/vecka, men det är svårt att genomföra eftersom personal är borta ibland, barnen är sjuka och det blir oriltvist om samma barn åker två gånger i rad, enligt personalen. Det är inte så ofta som kontakt med yttrevärlden förekommer, en gång under observationstiden besökte två vuxna och två barn IKEA för att köpa inredningsdetaljer till daghemmet. En dag hade man planerat ett besök på biblioteket för att titta på en utställning, i stället hamnade gruppen i kyrkan, där man tränade för Lucia.

Daghemmet i siffror

Den övervägande delen av tiden ägnade barnen åt fri lek (62 %), under 18 % hade de styrd verksamhet och rutinaktiviteter förekom under 20 % av tiden.

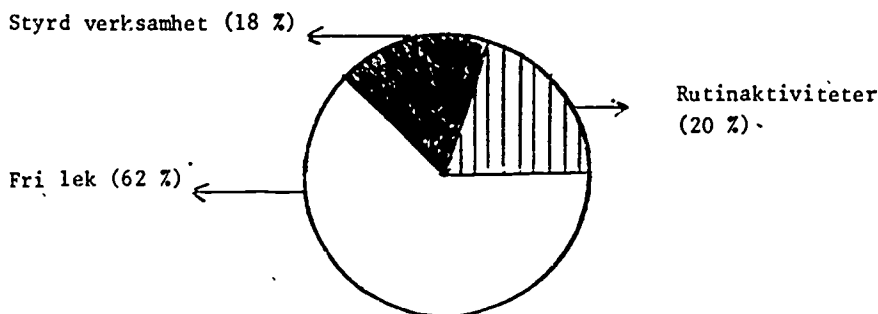

Figur 85. Fördelning i % över fri lek, styrd verksamhet och rutinaktiviteter (n = 141)

Under den fria leken förekom mest skapande aktivitet, men stor del av tiden gick också barnen omkring mållöst. En femtedel av fri lektid ägnade barnen åt finmotorisk aktivitet.

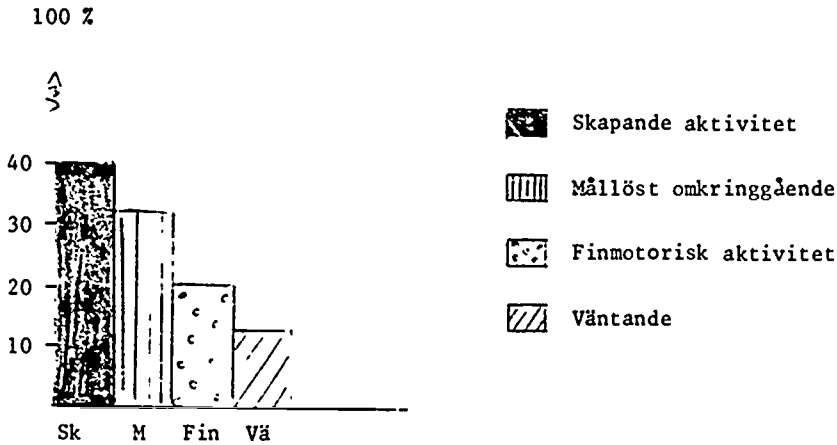

Figur 89. Fördelning i % över den fria lekens olika aktiviteter (Endast aktiviteter som förekommit mer än 10 % har medtagits)

Barnen leker mest i stora grupper fyra barn eller fler, 61 % av tiden. Aktivitet i mindre grupper sker under 30 % av tiden. Flera smågrupper förekommer under 5 % och alla är man bara 3 % av tiden vid samlingar.

Vuxna deltar aktivt i verksamheten under 64 % av tiden. Oftast är då en vuxen aktiv (40 %), men nästan lika ofta (32 %) av tiden är det två vuxna närvarande. De finns bredvid och tittar på under knappt en femtedel av tiden. Detta sker främst under fri lek.

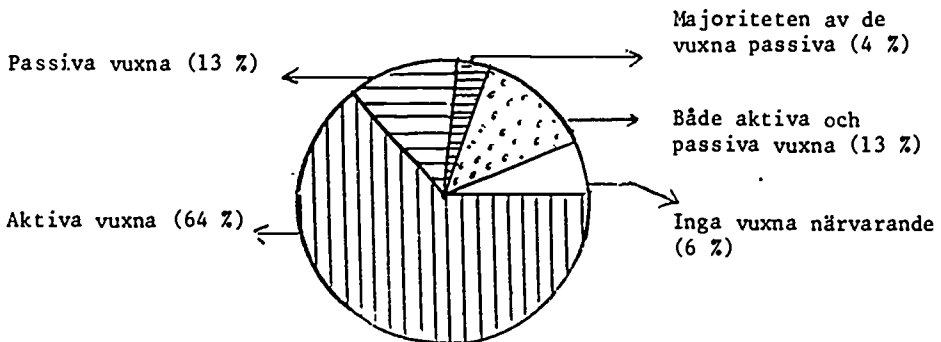

Figur 90. Fördelningen i % över vuxnas aktiva respektive passiva deltagande i verksamheten (n = 141)

När det gäller inflytandet över verksamheten är det oftast vuxna och barn som tillsammans bestämmer över det som inträffar (39 %). Barnen har inflytandet ensamma nästan lika mycket (35 %), medan de vuxna har inflytande under 26 % av tiden.

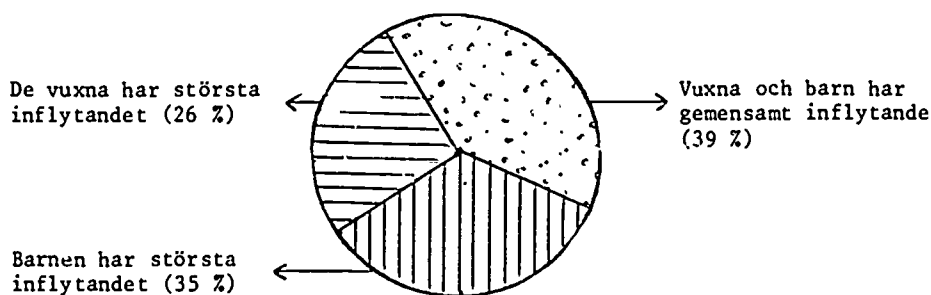

Figur 91. Fördelningen i % över vuxnas respektive barns inflytande över verksamheten ($n = 141$)

Vuxna samverkar med barnen under 68 % av tiden. Samverkan består mest av att man hjälper barnen med konkreta saker och småpratlar med dem. Samverkan sker mest under fri lek och minst under styrd verksamhet. Under 36 % av tiden förekommer hos vuxna beteenden som utgör hinder för samverkan. Under halva denna tid talar de vuxna till grupper av barn eller enskilda barn, ger instruktioner eller berättar något för dem. Samtidigt som man under en tredjedel av tiden pratar med andra vuxna som finns närvarande. Under en knapp tredjedel av tiden grälar de vuxna på barnen och avvisar dem. Detta sker mest under fri lek men också under styrd verksamhet.

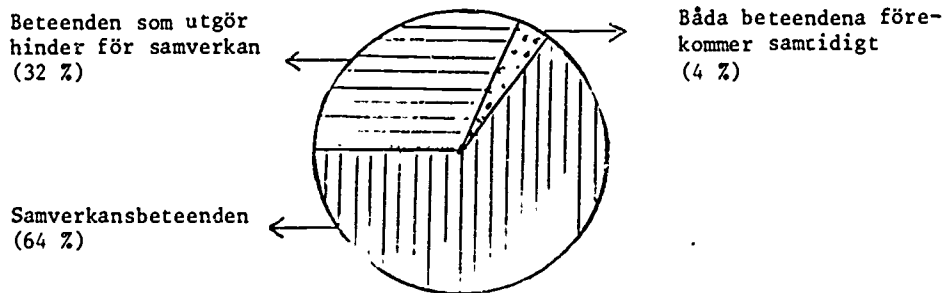

Figur 92. Fördelningen i % över vuxnas samverkansbeteenden respektive beteenden som hindrar samverkan ($n = 132$)

Barnen samverkar med varandra under 40 % av tiden. I huvudsak sker detta under fri lek, men även under rutinaktiviteter. Samverkan består mest av att de pratar med varandra och hjälper varandra. Men under en femtedel av tiden samarbetar de också. Under 82 % av tiden finns hos barnen beteenden som utgör hinder för samverkan. Detta sker mest under fri lek. Barnen är huvuddelen av denna tid sysselsatta med parallella aktiviteter där de emellanåt småpratar med varandra, men under 36 % av denna tid ägnar de sig åt att retas, gräla på varandra, avvisa varandra och det händer också att de slåss.

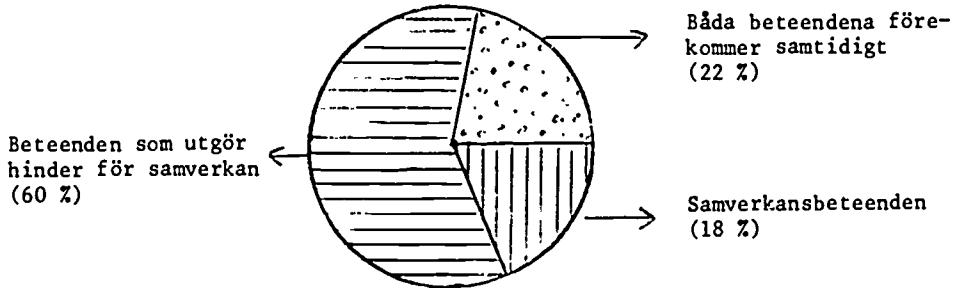

Figur 93. Fördelningen i barnens samverkansbeteenden respektive beteenden som hindrar samverkan (n = 141)

Under i stort sett hela tiden (93 %) visar vuxna egenaktivitet. Mestadels består det i att de vuxna tar fram saker till barnen, ger dem förslag till vad de kan göra och visar hur de ska göra. De uttrycker också åsikter om vad som är rätt och fel och hur saker ska göras. Under 16 % av tiden förekommer hos vuxna brist på egenaktivitet och initiativförmåga, då de vuxna sitter eller står bredvid barnen och tittar på. Detta sker endast under fri lek.

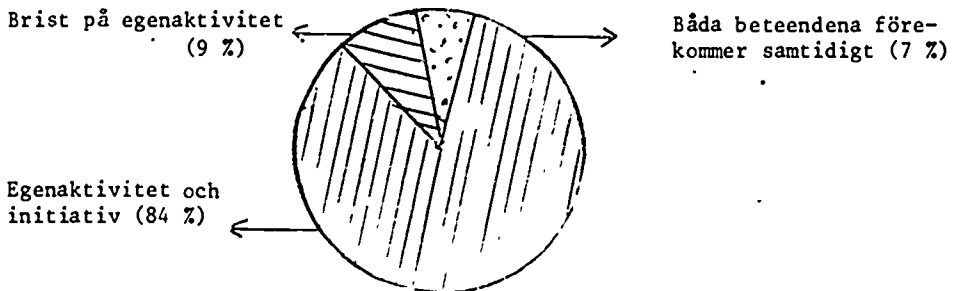

Figur 94. Fördelningen i % över de vuxnas egenaktivitet och initiativtagande respektive brist på egenaktivitet (n = 132)

Barnen visar självständigt beteende under 92 % av tiden genom att ta egna initiativ till olika aktiviteter och genom att ge förslag till aktiviteter eller lösningar på hur man kan göra och genom att uttrycka sina åsikter. Brist på självständighet hos barnen förekommer under 29 % av tiden och mest under styrd aktivitet, då barnen medverkar i de vuxnas aktiviteter. Under 14 % av tiden för osjälvständighet får barnen mer hjälp än de behöver, vuxna "daltar" med barnen.

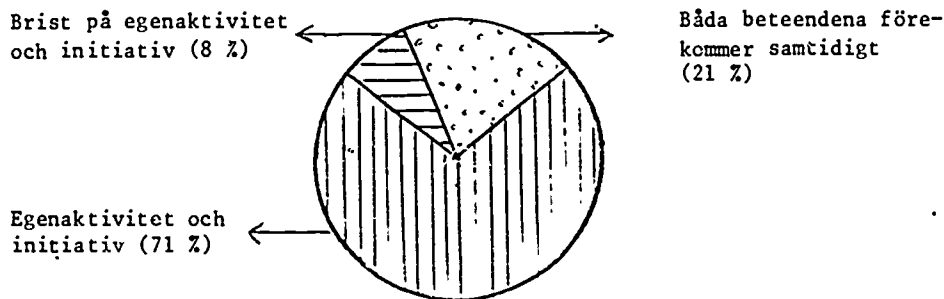

Figur 25. Fördelningen i % över barnens självständighet respektive brist på självständighet ($n = 141$)

Under 28 % av tiden förmedlar vuxna normer till barnen, huvuddelen av dessa är allmänna uppförandenormer.

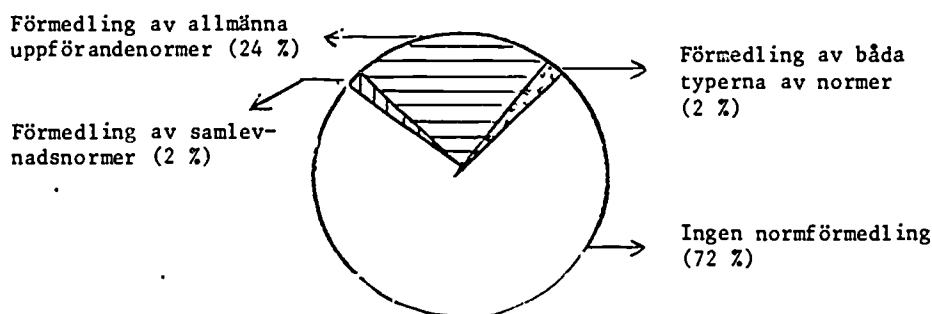

Figur 26. Fördelningen i % över vuxnas förmedling av allmänna uppförandenormer respektive samlevnadsnormer ($n = 132$)

Barnen förmedlar normer till varandra under 6 % av tiden och huvudsak allmänna uppförandenormer.

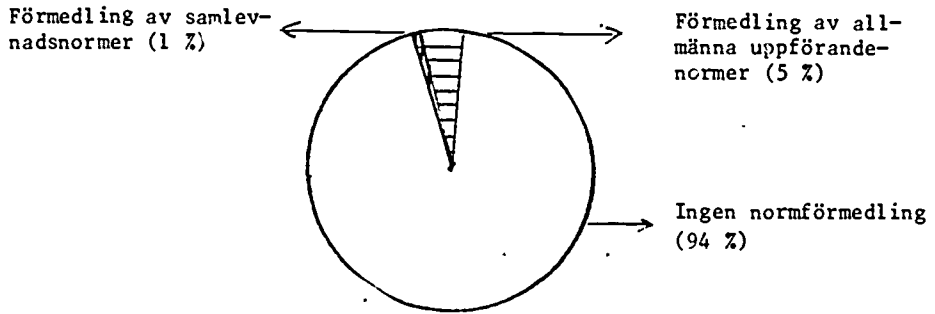

Figur 97. Fördelningen i % över barnens förmedling av allmänna uppförandenormer respektive samlevnadsnormer (n = 141)

STYRD VERKSAMHET

Styrd verksamhet, systematiska observationer

Samlingar

Under samtliga samlingar har vuxna ensamma inflytande över verksamheten.

Vuxna talade till barnen hälften av tiden och hjälpte dem att utföra det som den vuxna hade planerat. Under en tredjedel av samlingstiden förekom gräl och avvísanden från den vuxne. Under alla samlingar kom vuxna med förslag om vad barnen skulle göra och visade hur det skulle vara.

Barnen lyssnade och medverkade under samlingarna och tittade intresserat på, men under en tredjedel av samlingstiden avvísade de förslag och aktiviteter som vuxna hade planerat. Under hälften av tiden gav barnen egna förslag till hur man skulle kunna göra.

Läsgrupper

Hälften av läsgrupperna har vuxna ensamma inflytandet över verksamheten och under den återstående halvan har både barn och vuxna inflytande tillsammans.

Vuxna läser för stor eller liten barngrupp hela tiden, emellanåt samtalar de om läsningen. Barnen medverkar genom att lyssna, samtidigt som de ger olika förslag och åsikter.

Styrd verksamhet, ur observatörens perspektiv

Samlingar

Två gånger i veckan hade de olika åldersgrupperna samlingar under cirka en halvtimme. De tre tillfällen jag såg fyra - femårssamlingar ägnade de sig ena gången åt att läsa en bok. Fröken hade bestämt vilken men motiverade inte för barnen varför. Fröken läser och barnen talar "Jag ser inte", "Du har inte visat bilderna". Fröken med irriterad röst: "Sätt dig, du får se

sen", "Jag visar när jag har läst färdigt sidan". Barnens frågor avspisas: "Vänta får du höra sedan". Vid nästa tillfälle ska barnen klippa "Renlighetssaker" ur tidningar och klistra upp på ett gemensamt papper. Fröken har bestämt detta och hon delar också ut tidningar till var och en. Barnen letar och har svårt att hitta bilder som passar, de klipper ur annat. Fröken sorterar bort dessa bilder utan att prata med barnen om det. Medan barnen klipper, städar fröken bort skräp och ställer fram för klistringen. Den vuxne tar fram klister åt barnen. Det finns tre burkar på sex barn och alla har var sin pensel, trots att alla inte kan klistra på samma gång, eftersom det är ett gemensamt papper. Fröken övervakar klistringen och pekar var barnen ska klistra.

Helt plötsligt en dag ska barnen ha sin samling på eftermiddagen och prata om ullen och fåren. Detta bestämmer de vuxna efter kort samtal. En elev (tillsammans med en ordinarie personal) undervisar först om fårens liv och leverne med en mjuk barnslig röst, hon ställer en del frågor till barnen som hon besvarar själv. Dessutom påpekar en av pojkarne i gruppen att han är född på Island, och vet mycket om får. Detta tar hon ingen hänsyn till utan fortsätter som hon tänkt. Barnen får pröva hur det är att karda ull och att spinna, alla vill inte pröva utan tittar bara på. Barnens engagement är inte på topp och fröken har fullt sjå att instruera och hjälpa de som vill försöka.

Fyra - femåringarna går till en närbelägen skola och har gymnastik där. En vuxen är där med sex barn. Fröken har bestämt att de ska leka "Inte nudda golv", sedan ska de leka "Följ John". Den vuxne bestämmer vem som ska vara "John", han gör fel, "då tar vi någon annan då", barnen blir osams och slåss, de har ej fattat hur leken går till. Fröken tar då bort alla redskap som varit framme och avslutar lektionen.

När det gäller treåringarnas samlingar hann de med två under den tid jag var där. Fröken har tagit fram flanellografen och de ska prata om kläder. Fröken bestämmer vem som ska få sätta upp på tavlan, hon rättar också till om något kommer lite snett. Barnen pratar om det de ser, färger och associerar till sina egna kläder, detta tillåts de göra.

Nästa tillfälle ska de rita sig själva. Fröken: "Rita mycket, ha inte bråttom". Fröken ritar också sig själv, det drar ut på tiden då kommer kontraorden "Skynda dig nu, vi andra är färdiga". Samlingen avslutas med att fröken läser en bok "Sitt på kudden, jag visar sedan", "du får inte prata, när jag läser". Det blir ett förskräckligt tjat och barnen tröttnar.

Varje fredag har alla barnen och de vuxna "fredagskul" tillsammans. Denna dag hade barnen skurit fruktsallad, som man åt. De vuxna drack kaffe inne tillsammans med barnen, men de äter både fruktsallad och kakor till kaffet. Barnen undrar varför. Fröken: "*Vi fikar här hos er, annars sitter vi ju därinne i vårt rum vet du, ni får ju fruktsallad*". Barnet är fortfarande sugen på kakorna.

På tisdagen var det sångsamling för alla barn som var kvar vid mellanmålet. Fröken hade tillverkat ett "sånghus" med dörr och fönster, där barnen fick knacka på så öppnades luckan och bakom fanns en bild som hörde samman med en sång och så skulle alla sjunga denna. En vuxen spelade gitarr och stämningen var hög, både barn och vuxna hade roligt. En annan sångsamling var inte lika rolig. Då var det bara en aktiv vuxen och två barn som saboterade en lång stund. Den andra fröken som fanns där satt bara och tittade på, och till slut kördes de två svärande buspojarna ut. Efteråt talade fröken med dem om varför hon inte accepterade att de gjorde så

Norin r som förmedlas under de olika samlingstyperna är att barnen ska sitta stilla, göra som de vuxna säger och vuxna har alltid rätt.

Barnen har svårt att sitta still och vara tysta, de är sällan så engagerade i de verksamheter som förekommer. Därför blir det ofta småbråk mellan barnen, under samlingslässtunder sitter de och skymmer varandra så att det blir ännu mer tjat på fröken "*jag ser inte*". På gymnastiken blir de så oense att de slåss. De har inte roligt med varandra under samlingarna. Detta kan bero på att allt är så förbestämt av de vuxna och styrs så mycket av dem att barnen kommer bort.

Läsgrupper

Varje dag läser man en stund efter lunchen. Läsgrupperna är inte fasta utan varierar dag från dag. Ibland ska de två minsta barnen sova och då läser man för dem i sovrummet. En vuxen läser för en sexåring ur Bröderna Lejonhjärta. I övrigt klumpar man ihop resten av barngruppen eller delar den i små barn och större barn, detta sker lite som det faller sig. Barnen väljer oftast böcker. Barnen kan inte koncentrera sig under längre perioder, därför blir inte lässtunderna så långa. Ibland har barnen så svårt att lyssna så att de börjar leka med varandra medan fröken läser, ibland upåtar det ut så att de börjar slåss med varandra efter en stunds retande. Ofta försöker fröken ta upp och prata om det de läser, till exempel läses en dag om "*Emma hos tandläkaren*", då passar man på att prata om hur barnen känner när de ska gå till tandläkaren, om de har lagat något håll etc.

FRI LEK

Fri lek, systematiska observationer

Under fri lek har barnen själva inflytandet över verksamheten under hälften av tiden. Barn och vuxna tillsammans har inflytande under en dryg tredjedel av tiden och vuxna har inflytande under 12 % av tiden.

Barnen samverkade med varandra under knappt halva frilektiden och då mest genom att prata och hjälpa varandra, men en tredjedel av samverkanstiden bestod av samarbete mellan barnen. Under nästan hela den fria lektiden förekom beteenden som utgjorde hinder för samverkan genom att barnen under två tredjedelar av tiden retas, grälar, avvisar varandra och slåss. Under hela denna tid förekom också att barnen sysselsatte sig med aktiviteter bredvid varandra.

Vuxna samverkade med barnen under två tredjedelar av fri lektid mest genom att de pratar med barnen och hjälper dem med olika aktiviteter. Under en tredjedel av fri lektiden förekom hos vuxna beteenden som utgjorde hinder för samverkan genom att halva denna tid gräla på och avvisa barnen samt att de säger till enskilda barn resten av tiden.

Under fri lek visar barnen självständigt beteende under hela den fria lektiden genom att ta egna initiativ och ge förslag på aktiviteter. Under knappt halva tiden för de fram sina åsikter. Under en femtedel av fri lektid förekommer osjälvständigt beteende hos barnen främst genom att de medverkar i någon aktivitet som de vuxna bestämt.

Vuxna tar initiativ och ger förslag till verksamheter och framför sina åsikter om vad barnen ska göra och hur de ska göra under 80 % av fri lektid.

Fri lek, ur observatörens perspektiv

Inomhus

Under den fria leken inomhus är det skillnad på hur pojkar och flickor leker, flickorna leker mer tillsammans särskilt tre stycken som leker i dockvrån, kattmamma plus kattungar och är de inte där och leker så sitter de och syr, väver eller gör pärlhalsband. Det är också oftare flickorna som ställer upp på fröknarnas stimulansaktiviteter, som förekommer ibland på eftermiddagarna när de märker att barnen inte har något att göra. Exempel på sådana aktiviteter är lerjobb, målning eller gemensam lek. Pojkarna är mer aggressiva, de har en hackordning mellan sig som innebär att en del är rädda för de som är lite större. Modellen går ända ner i treårsåldern. De har också mer av mållöst spring och har svårare att aktivera sig under längre tider. I byggrummet klättrar barnen på ribbstolar och på klätterställningen, det händer också vid ett par tillfällen att de bygger bilbanor och kör med bilar och en stor färja som de tillverkat i snickarummet tillsammans med vuxen. Oftast är det parallell lek i detta rum. I musikrummet försöker ett par pojkar vid många tillfällen att leka rockband, då de använder bräder som instrument, detta sker under korta perioder och det blir liksom ingenting av det, utom vid ett tillfälle då vuxen hämtar sin gitarr och ackompanjerar barnen, då fungerar det och de har roligt, men så tröttnar den vuxne och avbryter leken trots att barnen vill fortsätta.

När vuxna försöker aktivera barnen exempelvis med lera är det inte alla som vill ställa upp och en del gör bara en liten stund och går sedan iväg. De vuxna jobbar intensivt och försöker få barnen att göra något med leran. De sitter med själva och geggat och visar på så sätt vad man kan tillverka av lera.

De vuxna försöker också initiera lekar, de samlar till exempel ihop alla och leker kurrägömma, de smyger runt och gömmer sig och alla verkar ha roligt, både vuxna och barn. Efter en liten stund avbryter de vuxna leken trots att barnen vill fortsätta, motivet "*ni får göra det själva nu, vi ska fika*". Andra lekar som de vuxna är med och leker är "*Pomperipossa, hunden och benet*", dessa lekar startas alltid av de vuxna och avslutas också alltid av dem.

Barnen gillar att höra på sagoband, men det råder olika regler om hur bandspelaren får användas och detta leder till konflikter flera gånger. En pojke ligger och lyssnar på ett band, vuxen kommer: "*Nu stänger jag av bandspelaren*

och tar den". Barn: "Nej, faen jag ska ha den, faen", han slåss. Vuxen: "Du får lyssna men du ska ha vuxen med dig, det är inte bra att lyssna själv, och då får du vänta lite för jag kan inte just nu". Pojken skriker och svär och kastar klätterställningen. Det blir som den vuxne bestämt.

I det andra stora mittrummet sker stor del av den fria aktiviteten, där syr man, väver, bygger lego, lägger pussel, klipper, man sitter vid borden och grejar. Aktiviteterna härinne är endast parallella, barnen bygger till exempel inte lego tillsammans utan var och en sitt. De stimuleras inte heller till detta utan det viktiga är att var och en har någon sysselsättning, därför måste de vuxna hjälpa dem att ge förslag när de inte vet vad de vill göra. Det är mest flickorna som sitter under längre stunder och jobbar här, pojkarna har inte den uthålligheten, utan de saboterar ofta för de andra, till exempel håller ut alla småpärlor för flickorna, som gör halsband. Då får de naturligtvis plocka upp, men under tjat och det tar tid. Det är oftast någon vuxen härinne som sitter och övervakar vad som sker, men ändå händer det saker som gör det svårt för en del barn som blir rädda. En dag står ett barn och letar efter ett pussel, han är fem år. En pojke ett år större går bara fram bakom honom och drar undan fötterna, så att han trillar och slår sig ordentligt. Den vuxna har ryggen till och ser inget. Eftersom han inte skvallrar händer inget för de som gjort det, utan han kan fortsätta och vara elak med ord typ: "Fy faen, va han är feg, fegdävel". Vuxen säger inget, gör inget.

Under den fria aktiviteten kommer barnen ibland med förslag om vad de vill göra och då ställer vuxna upp och hämtar saker åt dem, så att de kan göra masker, måla sig i ansiktet, leka sjukhus etc. Men uthålligheten är inte långvarig, därför blir det ett flackande från aktivitet till aktivitet och mycket mållöst springande emellanåt, som gör att aggressiviteten kommer fram. Exempelvis, plötsligt kommer en femåring inspringande och vill ha stöd av vuxen, han jagas av två äldre som skrämmer honom. Han tränger sig mot fröken, men de två äldre bryr sig inte om det utan nyper honom ändå hårt i magen. Inget händer.

Tre pojkar spelar Fia. De kan inte, men de slår några gånger sedan kastar de pjäser och tärningar, tar istället fram Memory, men innan de startat kastar de iväg även detta. Flera gånger händer det att pojkar går runt, runt och frågar: "Id ska jag göra?" Vuxen frågar då alltid: "Vad vill du?" Det vet de inte och då går de bara vidare. Trots att de vuxna har förslag på aktiviteter, så är det sådana som dessa pojkar inte gillar, utan de fortsätter då att gå mållöst omkring. Detta leder till att det uppstår en del

aggressivt beteende mellan vissa barn. Pojke till annan *"Ta pinnen och stick den i ansiktet på B, gör det"*. *"Akta dig du, gå inte här, stopp"*, samma pojkar retar och skrämmer liten pojke. De motar, håller för, slirer bort, retas, hotar varandra och slåss. Eftersom de går runt på olika ställen hörs då och då ett skrik och så kommer ett mindre barn rusande och söker skydd hos vuxen. För att komma till rätta med detta beteende använder också vuxna ett hårdhänt sätt. Två pojkar sitter och bygger lego en dag, vuxen kommer och säger att de ska gå till biblioteket. Barnen vill inte. Vuxen blir arg och säger att *"vi har kommit överens om att välja bok tillsammans"*, barnen är negativa och står fast vid att de inte vill, springer runt och retas med vuxen. Vuxen bär handgripligt ut barnen och talar dem till rätta. De går till biblioteket.

Mönstret under fri aktivitet är att flickorna utnyttjar mer sin fria tid än pojkarna, de leker rollekar och pysslar. Pojkarna gör få saker och har kort tid på de saker som de eventuellt gör, det blir mycket bråk. Man kan också peka på monotonin, de vuxna försöker att få barnen sysselsätta, men utnyttjar sällan gruppen för att få barnen verksamma, det är mest enskilda sysselsättningar. Lyhörtheten hos de vuxna för barnens behov är inte så stor, utan barnen får finna sig i att följa de vuxnas bestämda rytm, eller de vuxnas begränsade förslag till sysselsättningar.

De vuxna försöker stimulera barn som inte har något att göra. Detta gäller alla vuxna utom en, som bara sitter passivt och tittar på barnen. Ibland har hon ett barn i knät som pusslar eller något liknande, eller barnet kanske bara sitter där utan att göra något. Barnet blir lika passivt som denna vuxna är. Det finns ett par småflickor som har behov av mycket knäkontakt och det får de av denna fröken, men även de andra ställer upp på detta. Tre barn hör till de passiva, de bara sitter och eftersom de är små, verkar det som personalen har svårt att hitta aktiviteter som passar dem. Man pratar inte heller med varandra om detta, för att försöka lösa problemet. Eleven som finns här under observationstiden är också passiv, det är sällan som hon leker något med barnen eller försöker initiera någon aktivitet. Ber barnen om hjälp får de det, men det är allt.

Utomhus

Under den tid som barnen vistas ute varje dag är det mest av motorisk aktivitet. De cyklar, gungar, leker med sand, promenerar. Eftersom deras egen lekplats är så tråkig går de till andra närbelägna lekplatser. Oftast är två-tre vuxna med barnen ute, men sällan är mer än en aktiv med barnen. De

andra pratar med varandra. Vuxna hjälper barnen att putta på gungor, hjälper dem så att olika barn får cykla, annars är det stor risk att bara samma barn cyklar hela tiden. Barnen leker mest parallellt ute, sällan med varandra, de vuxna leker inte med barnen. Det hände vid ett tillfälle att en fröken och barnen lekte "*Vargen plus kycklingarna*". Barnen fick då bestämma vem som skulle vara varg och när man skulle byta roller. Alla hade roligt, men så slutar leken då en pojke blir ilsken och puttar en flicka hårt så hon trillar och slår sig. Fröken blir arg och visar honom att man inte gör så och leken är slut.

RUTINAKTIVITETER

Rutinaktiviteter, systematiska observationer

Vid luncher och på- och avklädning av barnen har både barn och vuxna inflytandet över verksamheten under två tredjedelar av tiden, medan vuxna har inflytande under en tredjedel.

Vuxna samverkar under nästan hela tiden. Mest hjälper de barnen att skicka mat, att dela mat, men också med att klä på sig. De småpratar med barnen under tre fjärdedelar av tiden och med andra vuxna under drygt en tredjedel av tiden. Under hela tiden för rutinaktiviteter tar vuxna initiativ, hämtar mat, delar mat på barnens tallrikar. De ger förslag till vad barnen behöver äta, hur de kan sitta så de når upp, vad de ska prata om. Under halva tiden framhåller de också sina åsikter.

Under drygt en tredjedel av rutinaktivitetstiden visade barnen beteenden som utgjorde hinder för samverkan genom att rotas, gråla, slåss och avvisa varandra. Barnen visade samverkansbeteende under knappt hälften av tiden genom att de hjälpte varandra att exempelvis skicka mat och hämta kläder samtidigt som de pratar med varandra.

Barnen tar egna initiativ och ger förslag till samtal och lösningar på frågor som diskuteras under nästan hela tiden för rutinaktiviteter.

Rutinaktiviteter - ur observatörens perspektiv

Lunch

Man sitter på tre olika ställen och äter, ofta två vuxna och tre-fyra barn. Vid de bord där de lite större barnen sitter är det ofta livliga diskussioner mellan vuxna och barn, men även enbart mellan barnen. Vuxna pratar också med varandra både om daghemmet och privata saker, då oftast över barnens huvud. Konversationen som pågår tas upp både av barnen och de vuxna: Till exempel fröken: "Vad gjorde ni idag när ni var ute?" Barnen berättar om promenaden där de tappat en spade och diskussionen om hur de ska få tillbaka

spaden. En annan måltid säger ett barn: "Det finns fattiga som letar mat i papperskorgar, de har inga pengar, så det är synd om dem, har mamma sagt". Även detta vållar en lång diskussion. I samband med samtalen vid matbordet försöker de vuxna lära barnen samlevnadsnormer som att "i måste prata en i taget, vänta på din tur, P är snart färdig med det han vill säga". Andra regler som tas upp gäller bordskick. "Sitt ordentligt, dela med kniven, gegg inte med maten". Barnen själva är också med och uppfostrar varandra. "Varför tar du till dig så mycket när du inte orkar", "nu pratar jag, du får vänta". Allmänna regler som upprepas gång på gång är "Snaka lite, du behöver inte äta upp", "ta någon sorts grönsak", "ät upp först, så får du mer sen", "vänta till alla har satt sig". Efter maten sköljer barnen tallrikarna i köket, de är dessutom väldigt tjänstvilliga under måltiderna att hämta saker som fattas. "Jag kan hämta mer vatten". Fröken: "Det fattas en sked i salladen". "Den kan jag hämta", säger genast ett barn.

Tambur.

I tamburen klär sig alla större barn själva nästan helt och hållet. De mindre barnen tre - fyra år, får däremot hjälp med allt. Vuxna försöker inte träna dem medvetet, det sker bara någon enstaka gång, utan de hjälper i stället till. Städningen före utevistelsen sker alltid på de vuxnas initiativ och med tjat och uppmaningar. Oftast får barnen skäl till varför de ska städa, men de har svårt att göra färdigt, därför blir det de vuxna som gör det mesta av städningen.

Deltagande i daghemmets verksamhet

Varje dag ska ett barn tillsammans med en vuxen duka det bord som de sitter vid. Ofta gör de det när vuxna påminner dem om det, men ibland dukar de vuxna själva.

Varje dag innan barnen går ut ska de plocka ordning i de olika rummen. Ofta får vuxna påminna dem gång på gång och det blir oftast de vuxna själva som städar medan barnen bara går omkring.

SAMMANFATTANDE KOMMENTARER

Karakteristiska drag för H jämfört med de övriga daghemmen

H är ett lägenhetsdaghem. Personalen arbetar företrädesvis heltid. Under året har hälften av personalen slutat. Huvuddelen av barnens föräldrar är arbetare.

På H går barnen mer mållöst omkring och har mer finmotorisk verksamhet, samtidigt som de har mindre motorisk verksamhet. Det senare kanske beroende av att uteplatsen var tråkig och lerig och därför var barnen ute mindre. Barnen visar oftare beteenden, som utgör hinder för samverkan främst genom att avvisa och reta varandra, vilket kan höra ihop med att vuxna förmedlar färre normer så att barnen inte får några riktmärken för sin samvaro. Detta visar sig också i att barnen är mycket självständiga. Vuxna samverkar mycket med barnen och har färre beteenden som hindrar samverkan.

Observatörens funderingar

Verksamheten består av ett fåtal fasta aktiviteter och därutöver en flytande oorganiserad verksamhet för vuxna och barn. Mycket av det man gör blir som det faller sig. Ska man gå ut blir det när vuxna har druckit färdigt sitt kaffe, ska man ha läsgrupper blir det ibland en grupp med stor åldersskillnad ibland bara ett par barn, som är i samma ålder. Det beror på vilken av de vuxna som känner sig manad. Att verksamheten flyter så här har förmodligen sin orsak i att de vuxna har så dålig kommunikation med varandra, den ena tycker och handlar på ett sätt, den andra på ett annat. Man sätter sig inte ner och diskuterar fram ett system över hur arbetet ska läggas upp. I stället har man delat upp de fasta aktiviteterna mellan sig så att enskilda personer ensamma ansvarar för dessa, och det resulterar i att man inte bryr sig så mycket om helheten. Man tar helt enkelt inte ansvar för hela daghemmet. En annan möjlig orsak till detta är att föreståndaren inte leder verksamheten. Hon tar inte på sig ansvaret att få personalgruppen att samarbeta och planera verksamheten tillsammans. Inte heller leder hon själv verksamheten på ett målinriktat sätt, utan det som händer speglar föreståndarens sätt att vara. Det som sker, sker oförutsett. När något ska ske, t ex samling, då är det alltid den vuxne som styr och bestämmer. Barnen får inte vara med och säga vad de vill, den vuxne bestämmer innehållet och motiverar sällan varför barnen ska göra vissa aktiviteter. Har vuxna bestämt att något ska ske spelar det mindre roll om barnen är upptagna för tillfället, de vuxna

avbryter och tar kommandot över vad som ska hända. Detta framstår som dominant sätt att leda barnen där utrymmet för barnens vilja är minimalt. Samma sak gäller då vuxna startar aktiviteter för att stimulera barnens verksamhet. De är med barnen i början, men efter ett litet tag tröttnar de vuxna. Då avbryter de leken och meddelar att "Nu får ni leka själva", trots att barnen så gärna vill fortsätta. Det är ju mycket roligare att leka när vuxna är med än att leka bara barn. Dessutom har ju de här barnen svårt att göra något för en längre tid av egen kraft, så de behöver de vuxnas hjälp. Det blir en svår balansgång för barnen att enastunden styras och avbrytas och agera helt på den vuxnes villkor och nästa stund förväntas hitta på sysselsättningar själva. Eftersom gruppen (särskilt pojkarna) är mycket aggressiv och som grupp betraktad inte fungerar, blir det lätt att barnen springer mållöst omkring och förstör både i smått och stort för andra barn och vuxna.

De mål som personalen framhåller som väsentliga för barnens utveckling är självförtroende och gruppkänsla, men det är stor skillnad på teori och praktik. Inte vid något tillfälle har man gjort något medvetet försök att få barnen att arbeta i grupp med gruppaktiviteter. I stället har man stimulerat individuella prestationer, och försökt att få varje enskild individ sysselsatt. Man har visserligen försökt få de aggressiva barnen att inte förstöra för andra, men inte att få dem att vara tillsammans med de andra och leka.

De vuxna bemöter barnen vänligt för det mesta och är toleranta mot dem. Men det är klart att det blir påfrestande för de vuxna med allt småbråk och alla konflikter och den vänliga tonen utbyts då mot en irriterad ibland riktigt arg ton. De vuxna är ärliga i sina känslouttryck.

Vid luncherna däremot beter sig barnen annorlunda, då är de hjälpsamma, trevliga och pratsamma. De bemöts också trevligt och uppmuntrande. Det är kanske enkelt att "uppföra" sig i en strukturerad situation, där de vet vad de kan göra och vad som av de vuxna ses som positivt beteende. Här tillåts ju också barnen att ta egna initiativ, och genomföra sina egna förslag.

DAGHEM K

K är ett hemvistdaghem som vid undersökningstillfället var två och ett halvt år gammalt.

K är en av tre hemvister kopplade till en leklada. Lekladan som är belägen på skolgården till en låg- och mellanstadieskola, ligger ett kvarter därifrån.

Daghemmet är inrymt i två sammanslagna lägenheter.

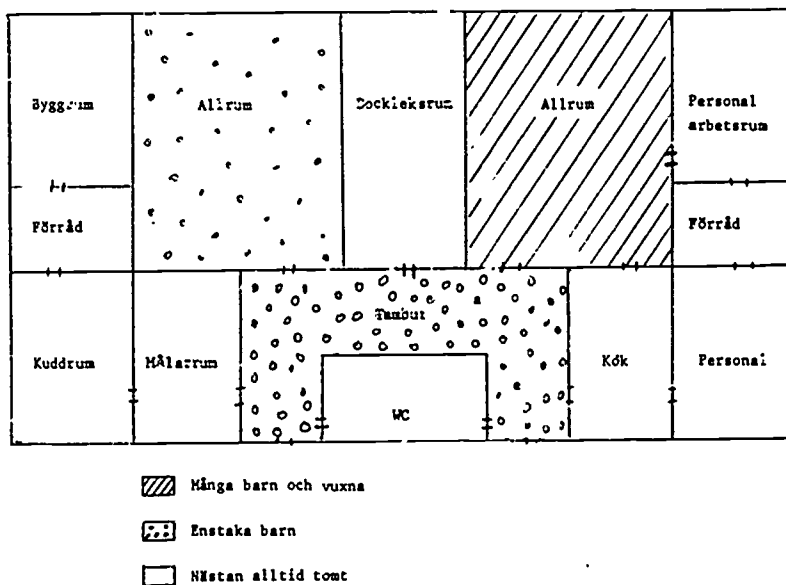

Figur 98. Skiss över daghemmet och lokalernas användning under den fria leken

Här finns två litet större rum (allrum) - det ena har direkt anslutning till köket och personalens arbetsrum och utnyttjas för måltider samt pysselaktivitetet. Möbleringen här består av ett arbetsbord i vuxenstorlek, en gammaldags pinsoffegrupp samt bokhyllor med spel, lego och pysselmateriel lättåtkomligt för barnen. Från allrummet kan man komma direkt ut på gården via en altandörr. Det andra allrummet utnyttjas mest till läsgrupp, fruktstund och någon gång fri lek. Möbleringen där består av en soffgrupp med mjuka soffor, akvarium samt bokhylla med låneböcker och spel;

På väggen hänger en stor hemmagjord målning av årstiderna. En korridor förbinder allrummen. Utöver dessa litet större rum har barnen tillgång till ett par små rum: ett rikt utrustat docklekrum och ett bygglekrum med en gemensamt tillverkad bilbana utöver byggmaterial (detta rum är dock oftast låst). Skolbarnen samt sexåringarna har två "egna" rum i bortre ändan av lägenheten: ett målarrum som också utnyttjas för sexårssamlingen samt ett kuddrum, möblerat med stora kuddar, ett skrivbord och en länstol. Personalrummet ligger innanför köket. De två ingångarna till lägenheten användes av såväl barn som vuxna. Man vistades mest i allrummen (53 %) och de små rummen (29 %).

Daghemmet har ingen egen lekplats utan utnyttjar bostadsområdets välutrustade lekplats i närheten. Man har dock ett litet kuperat område bakom hyreshuset där man kan åka pulka. Inte långt från daghemmet finns också ett litet skogsparti och en stor skidbacke.

Barn

På daghemmet finns 20 barn i åldern ett - tio år. Dessutom kommer tre deltidsbarn varje förmiddag och går i sexårsgrupp på daghemmet.

Tabell 16. Barnens åldersfördelning (n = 20)

Ålder	1-2 år	2-3 år	3-4 år	4-5 år	5-6 år	6-7 år	Skolbarn	(Deltidsbarn)	Totalt
Antal	1	2	2	2	1	3	9	3	23

Av de elva förskolebarnen är sju pojkar och fyra flickor.

Två femåriga pojkar har placerats med förtur: en pojke med fysiskt handikapp samt en pojke med besvärliga hemförhållanden. Båda är heltidsplacerade. Majoriteten av de övriga förskolebarnen (73 %) vistas heltid; av de tre deltidplacerade barnen har två oregelbunden vistelsetid.

Det finns fem syskonpar. Barnrörligheten sista året har varit 10 % (2 barn).

1 förälder är egen företagare, 68 % av föräldrarna är tjänstemän - varav alla utom en har lägre utbildning. 28 % av föräldrarna är arbetare - hälften med yrkesutbildning. Två föräldrar är ensamstående.

Personal

Personalen består av fem kvinnor och en man.

Tabell 17. Personalens yrkestillhörighet och tjänstgöringsgrad (n = 6)

Yrkestill- hörighet / Tjänst- göringsgrad	Barn- skötare	Fritids- personal	Förskol- lärare	Saknar utbildning	Totalt
Heltid	1	1	1		3
75 %	2*				2
50 %				1	1
	3	1	1	1	6

* En av dem är extraresurs för ett förtursbarn

Kokerskan har halva sin tjänst förlagd till barngrupp. Lokalvårdaren är timanställd och tjänstgör på eftermiddagen när barnen börjar gå hem. Föreståndaren räknas in i personallaget men har sitt arbetsrum och huvudsakliga tjänstgöring på lekladan. Hon har ingen schemalagd tid på daghemmet utan kommer då man kallar på henne samt försöker tillbringa en halv dag i veckan på varje hemvist - oftast äter hon då lunch där och stannar litet efter den. Utöver daghemsverksamhetens tre hemvister ansvarar hon också för åtta dagbarnvårdare och den öppna lekladeverksamheten.

Medelåldern bland de vuxna är 29 år med en variation från 22 till 43 år, det vill säga något yngre än kommunens genomsnitt. Majoriteten har egna barn. Man har arbetat i genomsnitt fyra år inom barnomsorgen varierande från en månad till 15 år, de flesta dock cirka två år. Tre av de vuxna har varit med sedan starten, två år helt nyanställda. Två av de vuxna har erfarenhet från andra verksamhetsområden än barn. En av de vuxna är tjänstledig, två har slutat sin anställning under året.

När det gäller uppdelningen av arbetsuppgifter ansvarar fritidspedagogen speciellt för fritidsbarnen. En av barnskötarskorna har hand om sexårsverksamheten. Båda ansvarsområdena har kommit till därför att innehavarna själva ville ha arbetsuppgifterna för två år sedan då daghemmet öppnades. Man har inte diskuterat någon förändring sedan dess utan nytillkommen personal har gått in i det gamla mönstret.

Man planerar en förmiddag var tredje vecka. Hela personallaget kan då frigöras samtidigt genom att personal från lekladan tar hand om barnen. Man planerar också tillsammans med de andra hemvisterna en gång var tredje vecka. Det reella samarbetet med de övriga hemvisterna gäller annars bara sexårsverksamheten och fritidsbarnen.

En gång i veckan går en av de vuxna till lekladan för att få information som hon sedan ska vidarebefordra till hemvisten. Informationen inom hemvisten fungerar bra för de heltidsanställda, medan det kan bli brister i den för de deltidsanställda.

De vuxnas arbetsrelation

Stämningen bland de vuxna är vänlig - man intresserar sig för varandra och diskuterar mycket med varandra - företrädesvis om saker som rör daghemmet.

När det gäller föreståndarrollen i denna nya organisationsform är man oenig - en del tycker att det är bra att inte ha en föreståndare stationerad på daghemmet för *"man lär sig ta eget anevar"* en del tycker att föreståndaren skulle vara mer på daghemmet *"så man kunde komma med de där småfrågorna som man inte kommer sig för att ringa om"*. De flesta upplever att en av de andra vuxna övertagit ledarrollen - detta accepteras men man talar dock ej öppet om det. Någon kan också antyda missnöje: *"Kanske blivit en självpåtagen roll för någon"*. I huvudsak verkar man dock nöjd både från föreståndarhåll och personalhåll.

De flesta upplever att barngruppen är tungjobbad och förklarar detta dels med att ålderssammansättningen är svår att hantera, dels med att könsfördelningen bland barnen är ojämn. Man har haft stora problem med att barnen tagit sönder och förstört saker tidigare under året. Man har till exempel försökt ha samlingar med barnen men fått sluta för att barnen *"bara förstörde dem"*. Man upplever sig ha *"för litet tid med barnen - mycket tid går åt till praktiska saker"*. Samtidigt som man säger detta uttrycker man också ett visst missnöje med att praktiska saker som sjukanmälningar inte längre sköts av den egna personalen utan av personal på lekladan. Även i övrigt kommer en hel del missnöje fram: man tycker lekladesystemet är tungjobbat och svårt att komma in i (detta gäller främst den nya personalen); man tycker det är jobbigt att ha så mycket praktiska uppgifter som liknar *"hemmafrujobb"* - laga mat, diska, tvätta, duka; man tycker det är svårt att komma iväg till lekladan för att kunna utnyttja lokaler för grovlek och snickring (här måste man beställa tid i förväg och det är svårt att få en passande tid då ladan ofta är fullbokad).

Målsättningen med arbetet

Under introduktionstiden arbetade personalen fram en målsättning för daghemmet som skrevs ned och nu förvaras i en pärm för vikarier att ta del av. När det har kommit ny personal har man också diskuterat målen även om det nu var "ett tag sen". Från början säger man sig ha haft mycket höga mål men efterhand upplevt att man ej kunnat nå dem och då sänkt dem. I intervjuerna ger nu de flesta liknande formuleringar av vilka mål man har: man vill ge "kärlek", "omtanke", "ha tid för barnen", "försöka få barnen att växa upp så dom klarar det här livet - att de får kompisar och vänner - inte så mycket kunskaper". Man ger också exempel på gruppinriktade mål som att "barnen ska lära sig visa hänsyn, fungera tillsammans i grupp". Något av de nytillkomna för även in kunskapsmål: "Lära sig inför skolan". Hemvisten ingår ju i ett daghem bestående av tre hemvister som ska arbeta tillsammans - målsättningen och arbetssätten skiljer sig dock totalt från varandra enligt föreståndaren som har kontakt med alla tre. Detta är något som föreståndaren accepterar - "det ska inte jag bestämma, jag vet inte vad som är bäst". Personalen upplever sig ha nog med sin egen hemvist och känner ej behov av att fungera ihop med de övriga hemvisterna.

När det gäller förverkligandet av målen har man dock inte samma åsikter utan här ger man skilda förslag som "fasta regler", "stormöten", "mycket tid". Man upplever inte heller att man arbetar konkret på precis samma sätt - utan tycker exempelvis att man är olika "sträng".

Hur ser veckan ut?

På förmiddagen har man två helt olika program samtidigt - ett klart strukturerat för sexåringarna samt ett nästan helt fritt för de övriga barnen.

Sexåringarna har gruppverksamhet dagligen mellan klockan 8.30 - 11.30. Vanligen börjar man med en liten samling klockan 8.30 - 9.30, därefter har man fruktstund med de övriga barnen och personalen som då samtidigt tar sin kaffepaus. Efter fruktstunden har alla barn fri lek fram till 11.30-tiden då sexåringarna har läsgrupp någon halvtimme, därefter har de ytterligare en samling innan deltidsbarnen går hem klockan 11.30 och övriga barn äter lunch.

9 - 9.30 då sexåringarna har sin samling ska även övriga barn ha en kort samling. Detta skedde dock aldrig. Vid 10-tiden ska man enligt sin planering gå ut med de övriga barnen - även detta skedde dock bara sporadiskt.

Efter lunch har alla barn utom två som sever, läsgrupper under någon halvtimme. Därefter har man fri lek till mellanmålet som serveras vid 14.30-tiden.

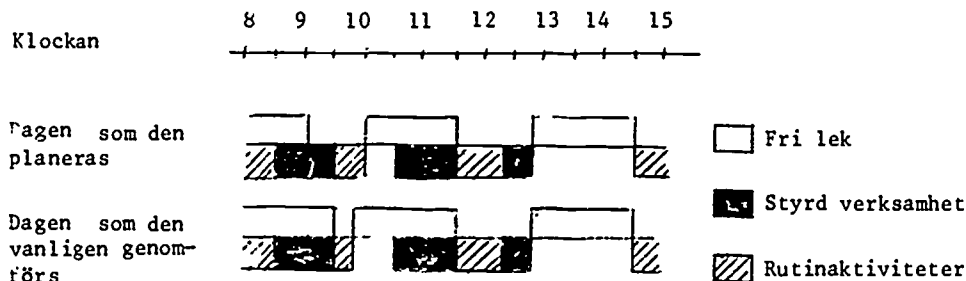

Figur 99. Dagsrutiner, det vill säga tidsförhållandet mellan styrd verksamhet, rutinaktiviteter och fri lek, jämförelse mellan hur dagen planeras och hur den vanligen genomförs

Man följer sin planering mycket noga då det gäller sexårsverksamheten däremot ej då det gäller den övriga verksamheten.

Utöver denna dagsrutin finns tre fasta återkommande aktiviteter för sex-åringarna

- en förmiddag i veckan samlas sexåringarna från alla tre hemvisterna i lekladan där lekladepersonalen aktiverar dem på ungefär samma sätt som i hemvisten
- en förmiddag har man gymnastik ihop med övriga hemvister
- en gång i veckan har man en timmes dramatik under ledning av en förälder och en vuxen från hemvisten

Även för de övriga barnen finns fasta återkommande aktiviteter:

- en timme i veckan samlas femåringarna från alla tre hemvisterna i lekladan där lekladepersonalen tar hand om dem
- en timme varannan vecka har tre - fyraåringarna motsvarande aktivitet i lekladan, varannan vecka i simhallen

På fredag förmiddag gör alla barn och vuxna på daghemmet något ihop: var tredje fredag städar man tillsammans, övriga fredagar gör man utflykter. Under observationstiden gjorde man en slädflykt. Denna utflykt var vid sidan av ett biblioteksbesök den enda kontakten med omvärlden.

Utöver den gemensamma fredagsstämningen har barnen som sitt ansvarsområde att duka efter ett speciellt schema och att tillsammans med en vuxen vattna blommorna.

Daghemmet i siffror

Tiden fördelade sig ganska jämnt med en dryg tredjedel fri lek, en tredjedel styrd verksamhet och en tredjedel rutinaktiviteter. Denna fördelning gällde framför allt sexåringarna medan övriga förskolebarn hade fördelningen 52 % fri lek och 16 % styrd verksamhet.

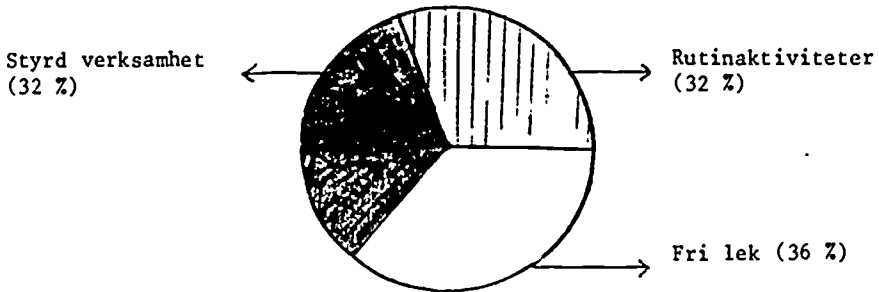

Figur 100. Fördelning i % över fri lek, styrd verksamhet och rutinaktiviteter (n = 126)

Under den fria leken dominerade spel, skapande och motorisk aktivitet

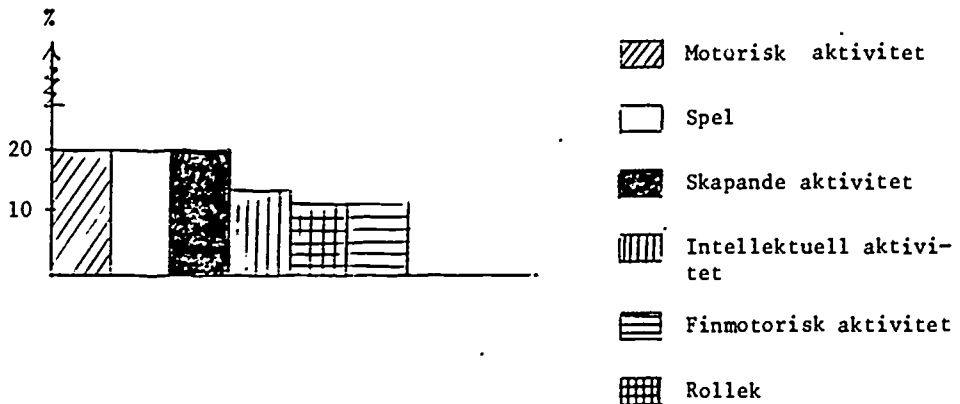

Figur 101. Fördelning i % av barnens aktiviteter under den fria leken. Enbart aktiviteter som förekommit i mer än 10 % av den fria leken har medtagits (n = 46)

De vuxna var närvarande under 92 % av tiden. Halva tiden (52 %) var det en vuxen närvarande och en fjärdedel av tiden två vuxna. De vuxna var aktiva tre fjärdedelar av tiden (75 %), passivt beteende dominerade under åtta tillfällen.

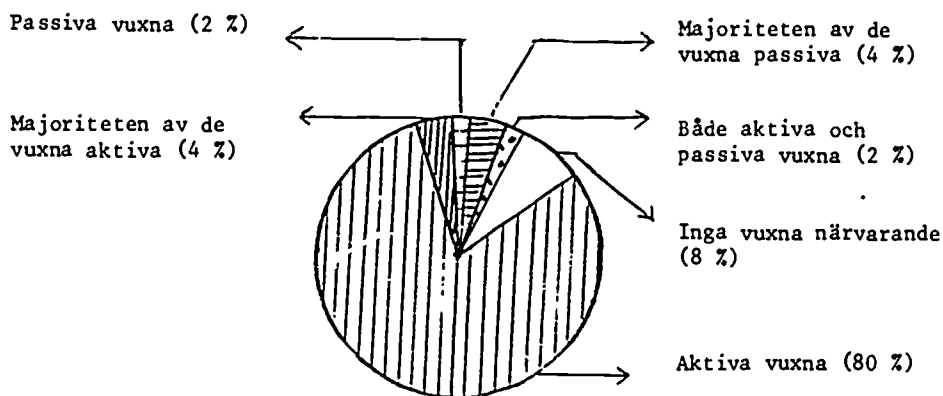

Figur 102. Fördelningen i % över vuxnas aktiva respektive passiva deltagande i verksamheten (n = 126)

Två tredjedelar av tiden hade barn och vuxna ett gemensamt inflytande över verksamheten medan de resten av tiden dominerade ungefär lika mycket var.

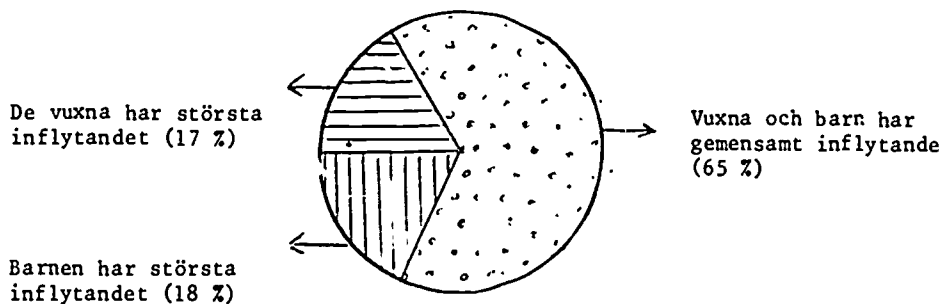

Figur 103. Fördelningen i % över vuxnas respektive barns inflytande över verksamheten (n = 126)

Två tredjedelar av tiden (66 %) samverkade de vuxna med barnen. Vanligast var att de pratade med dem, uppmuntrade och berömde dem samt hjälpte dem med praktiska saker.

När de i en tredjedel av tiden inte samverkade var det framför allt i den styrda verksamheten där den vuxne riktade sig till hela gruppen i det hon sa. När den vuxne vände sig till en hel grupp samtalande hon dock samtidigt med barnen under halva tiden. Det hände bara vid fyra tillfällen att den vuxne grälade på barnen.

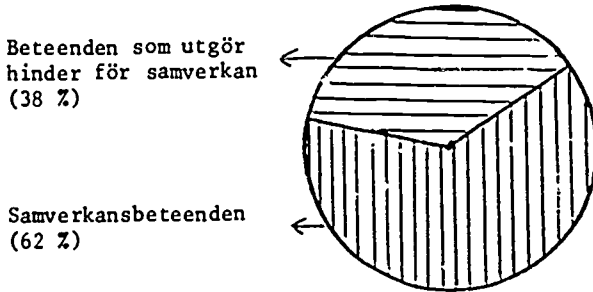

Figur 104. Fördelningen i % över vuxnas samverkansbeteenden respektive beteenden som hindrar samverkan ($n = 116$)

Bland barnen dominerade under nästan två tredjedelar av tiden beteenden som hindrade samverkan. De lekte antingen parallellt under småprat eller stod och tittade på hälften av tiden, i nästan en femtedel av tiden retade eller avvisade de varandra. Det förekom dock bara vid fyra tillfällen att bråket övergick i handgripligheter.

När barnen i en dryg tredjedel av tiden samverkade med varandra pratade de framför allt men den hände också i 16 % av tiden att de lekte och samarbetade med varandra, i något mindre utsträckning hjälpte de varandra med praktiska saker.

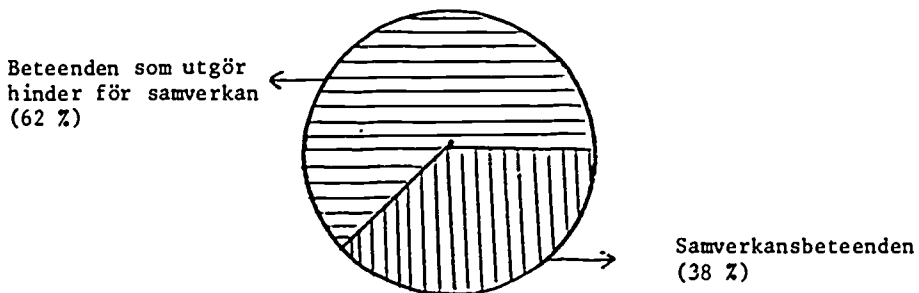

Figur 105. Fördelningen i % över barnens samverkansbeteenden respektive beteenden som hindrar samverkan ($n = 126$)

Under drygt två tredjedelar av tiden tog barnen initiativ - större delen av tiden i form av att själva exempelvis ta fram saker, hämta saker etc. I en tredjedel av tiden kom barnen med förslag och idéer samt så ifrån vad de tyckte.

När barnen i en dryg fjärdedel av tiden var osjälvständiga var de framför allt (16 %) passiva och satt bara med. En tiondel av tiden förekom det också att de villigt medverkade i vuxenstyrda aktiviteter men utan att själva komma med initiativ.

Brist på egenaktivitet
och initiativ (27 %)

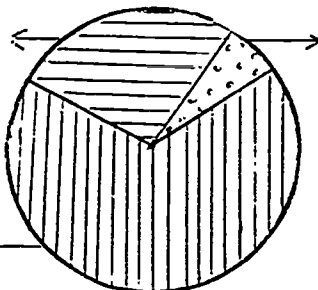

Båda beteendena före-
kommer samtidigt
(6 %)

Egenaktivitet och
initiativ (67 %)

Figur 106. Fördelningen i % över barnens självständighet respektive brist på självständighet (n = 126)

I nästan 100 % av tiden var de vuxna aktiva med att ta initiativ, komma med förslag och ha åsikter om saker och ting. I över hälften av tiden tog de också praktiska initiativ och hämtade saker, tog fram saker etc.

Brist på egenaktivitet
(1 %)

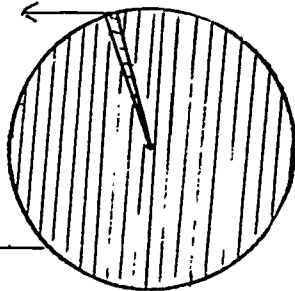

Egenaktivitet och
initiativ (99 %)

Figur 107. Fördelningen i % över de vuxnas egenaktivitet och initiativtagande respektive brist på egenaktivitet (n = 116)

De vuxna förmedlade också normer i drygt hälften av tiden - framför allt gällde detta barnens uppförande, vid fyra tillfällen förmedlades samlevnadsnormer.

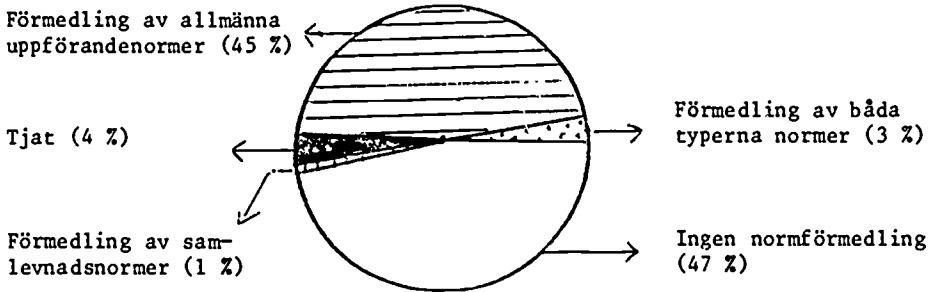

Figur 108. Fördelningen i % över vuxnas förmedling av allmänna uppförandenormer respektive samlevnadsnormer (n = 116)

Barnen förmedlade normer vid tio tillfällen totalt - av dessa en enda gång samlevnadsnormer.

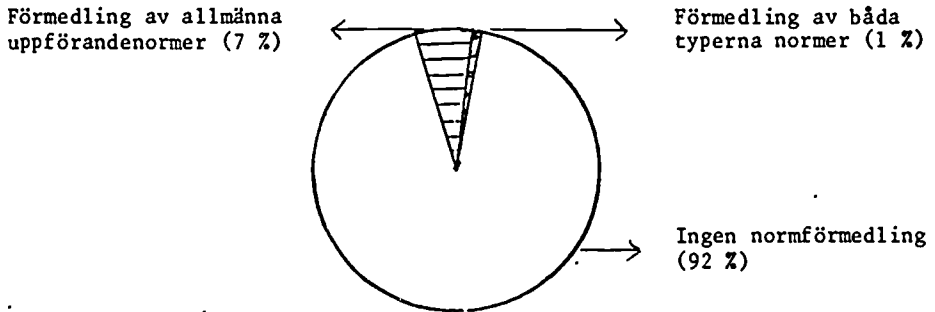

Figur 109. Fördelningen i % över barnens förmedling av allmänna uppförandenormer respektive samlevnadsnormer (n = 126)

STYRD VERKSAMHET

Styrd verksamhet, systematiska observationer

Samlingar

Under sexårssamlingen var det alltid fler än fyra barn och aldrig mer än en vuxen. Den vuxne var alltid aktiv. Man höll alltid till i ett litet rum. Barn och vuxna hade gemensamt inflytande på samlingen under mer än två tredjedelar av tiden, den vuxne ensam under knappt en tredjedel.

Ungefär halva tiden riktade sig den vuxne till hela gruppen eller till enskilda barn och berättade, instruerade eller frågade dem om saker, halva tiden uppmuntrade hon dem eller gav dem förslag och tips om hur de kunde utföra eller lösa olika uppgifter. Den vuxne samtalar också nästan alltid med barnen.

Den vuxne tog hela tiden många initiativ - hon kom alla gånger med förslag och idéer, i två tredjedelar av tiden tog hon också praktiska initiativ som till exempel att hämta saker, ta bort saker etc.

Även barnen var aktiva och samtalar nästan alltid med den vuxne eller varandra; de kom också med förslag och idéer under hälften av tiden. De utförde dock sina uppgifter parallellt - bara en gång samarbetade de - praktiska initiativ tog de . ett par gånger.

Den vuxne framförde sina åsikter i två tredjedelar av tiden - barnen i en tredjedel. Den vuxne förmedlade också normer i två tredjedelar av tiden - framför allt då om hur barnen skulle uppföra sig. Barnen själva sa till varandra om uppförandet en enda gång.

Läsgrupper

Man läste ungefär halva tiden i en liten grupp, halva tiden i en stor. Det var alltid bara en vuxen som läste och hon var alltid aktiv. Under två tredjedelar av tiden delade de vuxna och barnen på inflytandet, det vill säga de bestämde gemensamt vilken bok de skulle läsa och hur länge läsningen skulle vara. En tredjedel av tiden bestämde den vuxne detta själv.

När den vuxne läste för gruppen samtalande hon samtidigt kring boken hälften av tiden. Barnen samtalande på samma sätt med den vuxne under halva tiden och medverkade på så sätt i läsningen. En dryg tredjedel av tiden var barnen dock passiva och satt bara med. Vid fyra tillfällen småbråkade eller avvisade barnen varandra eller den vuxne.

Den vuxne framförde även här sina åsikter dubbelt så ofta som barnen gjorde. Under hälften av läsgrupperna förmedlade hon också normer om hur de skulle uppföra sig medan barnen gjorde detta en gång.

• *Styrd verksamhet, ur observatörens perspektiv*

Samlingar

På daghemmet förekommer enbart samlingar för sexåringarna. Gruppen består av de tre "egna" sexåringarna samt de tre som kommer enbart för sexårsgruppen. En barnsköterska är ensam ansvarig. Man har samlingen i målarrummet och sitter där kring ett arbetsbord. Den vuxne har alltid i förväg bestämt vad man skall göra.

Varje samling börjar med att man markerar hur vädret är på en almanacka, sedan varierar innehållet: Man har exempelvis upprop med namnlappar (som den vuxne gjort i förväg, man tittar på ett trafikmaterial, man övar klockan med hjälp av slagen på en gong-gong, man ritar former (efter mallar som den vuxne gjort i förväg), och man gör var sitt collage om höst och vinter. Barnen verkar tycka att samlingen är rolig och medverkar villigt. Den vuxne visar själv intresse och är välvilligt inställd - det är sällan oroligt i gruppen. Någon enstaka gång behöver den vuxne säga till att man skall prata en i taget eller sitta på sin stoli - men för det mesta accepterar hon ett visst småsurr och att barnen vrider och vänder litet på sig.

Den vuxne styr verksamheten med mild men bestämd hand. När barnen gör collage finns det exempelvis tre klisterburkar till de sex barnen och den vuxne svarar direkt på barnens förfrågan om de kan få var sin burk att: *"Ni får vara två barn på varje burk"*. När barnen ska berätta om vad de gjort i helgen bestämmer den vuxne vilket barn som får börja att berätta, man går sedan i strikt turordning. När barnen skall skriva sina namn på teckningarna bestämmer den vuxne var på papperet namnet skall skrivas etc. När ett nytt barn ska få en likadan samlingspärm som de andra barnen redan förfärdigat, berättar den vuxne hur man gjort pärmen och demonstrerar med en av de andra barnens pärmar medan barnet självt sitter tyst och tittar på.

Den vuxne försöker att anpassa verksamheten efter hur mycket barnen tycks orka. När de blir för oroliga byter hon aktivitet om det inte är dags för läsgrupp eller fruktsund. Barnen får mycket stöd i det de gör. När de skall berätta vad de gjort under helgen hjälper den vuxne dem med ord och ger förslag då de kommer av sig. Den vuxne hämtar också papper och kriterier åt dem, när de ska rita.

I sexårsgruppens aktiviteter ingår även en lässtund. Här får barnen hjälpas åt att minnas hur långt de kommit och får göra små inpass under läsningens gång. Men när ett av barnen kommer litet sent och inte genast får plats bland kuddarna löser den vuxne omedelbart problemet med att konstatera "*Alla får plats*" medan hon tecknar åt barnen att maka åt sig.

Läsgrupper

Varje dag efter lunch läser man för barnen under någon halvtimme. Man delar in barnen i två åldersgrupper. En vuxen sätter sig med de två - tre yngsta på golvet i kuddrummet och en vuxen med de tre - fem äldre barnen i soffan i allrummet. Island störs läsningen av att skolbarnen kommer hem från skolan och störtar in i rummet.

Vad man ska läsa väljs ibland av de vuxna, ibland av barnen. Den vuxne accepterar att läsa seriemagasin för de äldre barnen, ett par gånger läser man exempelvis ur "*Felix*". De stora mellanpojkar blir ofta upphetsade av denna läsning "*Tänk på att jag kan bli varenda seriefigur, nu är jag hulken*", säger en av dem och flickorna kryper ängsligt ihop. Den vuxne reagerar ej på detta.

Trots att man delar in barnen i åldersgrupper har man svårt med mognadsnivån och ett par barn tröttnar fort på läsningen. Den vuxne försöker hålla kvar de två oroliga men det hela blir lätt ett tjatande under vilket de lugna barnen - som gärna vill höra mer - rör sig oroligt. "*Nu blir jag arg, stör inte de andra*" eller "*du får vara tyst när vi läser annars blir det ingen ordning*", säger den vuxne till barnet som stör. Så småningom händer det att den vuxne ger den orolige ultimatum: "*Antingen får du sitta stilla när vi läser eller också får du gå ut*". Det är dock inte alltid som detta följs upp.

De vuxna skiljer sig från varandra då det gäller att aktivera barnen under läsningen, en del pratar mycket, frågar barnen och låter dem associera till innehållet, andra läser rakt upp och ner.

FRI LEK

Fri lek, systematiska observationer

Under den fria leken var man mer än halva tiden i allrummen och bara en femtedel av tiden i de små rummen. Utomhus var man i 17 % av tiden.

Barnen lekte ungefär lika ofta i smågrupper som i större grupper. En femtedel av tiden lekte de helt utan vuxna medan det fanns en vuxen närvarande 43 % av tiden och två vuxna en tredjedel av tiden. De vuxna var passiva vid tre tillfällena, resten av tiden var de aktiva.

Hälften av tiden hade vuxna och barn ett gemensamt inflytande på verksamheten, i 46 % hade barnen det mesta inflytandet medan de vuxnas vilja dominerade två gånger.

Barnen lekte ungefär lika mycket parallellt som med varandra. Under två tredjedelar av tiden pratade de med varandra, en femtedel av tiden hjälpte de också varandra med praktiska saker. Barnens umgänge med varandra dominerades vid sex tillfällena av bråk och avvisanden.

Barnen var mycket självständiga framför allt genom att ta praktiska initiativ, gå och hämta saker etc men de kom också med förslag och idéer i nästan hälften av tiden. 13 % av tiden var barnen övervägande passiva - de stod då bredvid och tittade på.

De vuxna samverkade med barnen i 83 % av tiden, framför allt pratade de med dem (i hälften av tiden) och hjälpte dem med praktiska saker. En femtedel av tiden uppmuntrade de också barnen eller gav dem tips om hur de skulle lösa olika situationer. En tredjedel av tiden gjorde de vuxna någonting ihop med barnen.

De vuxna kom med förslag och tog initiativ två tredjedelar av tiden, en dryg tredjedel tog de också praktiska initiativ. Hälften av tiden hade de vuxna åsikter om vad som hände. En tredjedel av tiden förmedlade de normer för hur barnen skulle uppföra sig. Barnen själva sa till varandra vid fyra tillfällena.

Fri lek, ur observatörens perspektiv

Inomhus

Denna aktivitet dominerar verksamheten för barnen under sex år. Företrädesvis utnyttjar barnen korridoren och de båda allrummen i in lek. Byggrummet är låst, dockrummet besöks mycket sällan liksom kuddrummet och målarrummet.

Förskolegruppen består av elva barn. Av dessa är tre alltid i sexårsgruppen under förmiddagen. När så vissa dagar även femåringar och fyraåringar har aktiviteter utanför daghemmet blir det en mycket liten barngrupp kvar, ibland bara fyra barn.

Barngruppens stämning präglas helt av ett par utagerande pojkar under förmiddagen. På eftermiddagen domineras gruppen av skolbarnen, framför allt några livliga pojkar - stämningen blir därigenom otrygg för de yngsta, såväl före som efter lunch. Det förekommer många snabbt övergående konflikter, framför allt finns ett par pojkar som med sina snabba humörskiftningar åstadkommer oro. Småflickorna är litet rädda för pojkarna och drar sig undan till stillsamma sysselsättningar; de pysslar eller försöker få någon vuxen att läsa för dem eller spela spel. De står också ofta och griper efter den vuxnes ben och vill sitta i knä eller bäras. Ett par av barnen verkar ha tråkigt och sitter ofta och undrar när mamma skall komma. En gång, då ett av barnen verkar håglöst, föreslår den vuxne att han skall ta ett pussel varpå barnet svarar "*Puh, inte pussel igen*". Dessa barn har ingen jämnårig i samma kön och ålder att leka med. På samma sätt finns en fyraåring som nästan aldrig gör något utan mest strövar omkring.

I allmänhet lämnas barnen att själva välja vad de vill göra - bara undantagsvis föreslår de vuxna något. Det vanliga är då att de vuxna frågar om de ska läsa för barnen, spela ett spel eller lägga pussel. En gång tar de vuxna initiativ till att man ska göra grisar av ballonger, en gång att man ska måla med vattenfärg. Flera vuxna lär sig spela gitarr och en gång övar de ihop med barnen. En gång leker barn och vuxna tillsammans "*Gröten kokar över*."

Ofta spelar barnen spel med en vuxen exempelvis memory, fortuna eller bonn-tur. De lägger också pussel eller pärlplattor ihop med en vuxen. När man spelar spel pratar man en del med barnen men det är mer en intellektuell begreppsträning än diskussion - man frågar om barnen vet vad polisen gör, vilken flagga som är Sveriges etc. De vuxna leder spelen med mjuk hand, de

håller ordning på vems tur det är, vilka regler som gäller etc. När man vänder sig till barnen är det framför allt till enskilda barn; man läser för enskilda barn, frågar och föreslår saker för enskilda barn. Inte någon gång sätter man igång en aktivitet för hela gruppen. När man gör saker ihop med barnen är det mer den vuxne som är snäll mot barnet eller hjälper barnet snarare än att man samarbetar om något gemensamt. Barnen är förtroendefulla inför de vuxna och respekterar i allmänhet vad de säger.

När barnen själva hittar på lekar blir det framför allt mycket mållöst springande bland pojkarna medan småflickorna är mer stillsamma och litet passiva. När småpojkar kommer igång leker de ofta krig och bygger pistoler av lego. Ibland leker de vargar och leoparder och rusar runt på alla fyra eller bombflyg och ställer stolar i rad, som de sedan skjuter från. Pojkarna far också ofta runt i korridoren på "mopeder". Enstaka tillfällen sitter de stilia och ritar eller bläddrar i serietidningar, framför allt TinTin som även finns på finska trots att det inte finns något finskt barn på daghemmet. Det händer ibland att barnen står i köket och tittar på när kokerskan lagar mat, ibland får de också hjälpa till - exempelvis att vispa sockerkaka eller plocka ur diskmaskin.

De vuxna är ofta glada och vänliga mot barnen och verkar själva få ut mycket positivt av kontakten. Man tar gärna kroppskontakt med dem och de små barnen har man ofta i knä. I allmänhet använder man en mycket mjuk, litet barnslig röst då man tilltalar barnen varför det kan vara svårt att alltid uppfatta om den vuxne verkligen menar vad hon säger. Ibland tänder dock någon av de vuxna till och då hör man ilska i rösten. De normer man förmedlar är främst att barnen skall plocka undan efter sig men detta följs ej konsekvent upp "*Här försvann allihop utan att stöda*", kan någon lugnt konstatera. Någon enstaka gång blossar någon vuxen upp och springer efter barnet som lämnat sina grejor. Ett barn som kryper tvärsöver bordet får två tillsägelser av den vuxne men lyder ej och när han den tredje gången kryper "ser" inte den vuxne det.

När barnen själva kommer med förslag accepterar de vuxna dem; exempelvis ett barn som vill bygga spindlar av flirtkulor får genast hjälp och den vuxne tröttnar inte på att hjälpa till när det ena barnet efter det andra kommer och vill göra likadana spindlar. De vuxna hjälper och stöder barnen mycket - det vill säga man ställer inte krav eller utnyttjar barnens egna resurser. Exempelvis en gång då man föreslår att barnen skall göra grisar av ballonger så nappar ett barn på idén men tycker ganska snabbt att det är

kladdigt och tar för lång tid. Den vuxne tar då utan protest över barnets gris och gör själv färdig den. Ett tag står två vuxna ensamma i målrummet och gör grisar till barnen. Den vuxne försöker engagera barnet i aktiviteten, ber honom röra tapetklister, klippa öron men när barnet inte vill låter den vuxne honom bara gå. Efter en stund kommer barnet tillbaka och frågar om grisen är färdig - den vuxne blir då irriterad och fräser "*Vi är väl inga betjänter heller*". - Barnen får dock sin gris och händelsen diskuteras ej mer. Barnen uppfattar nog att de vuxnas roll är att vara hjälpsamma, så exempelvis säger ett barn som just lagt färdigt ett pussel med en vuxen "*Kan du lägga in det här så väljer jag ett nytt*".

På samma vänliga sätt som man accepterar och tolererar det mesta barnen gör ser man på deras krigslekar och deras ofta förekommande svordomar och runda ord - man låtsas helt enkelt som de inte existerar. En gång då barnen är ensamma börjar de att dra ner byxorna på en liten flicka, som alls inte har något emot detta. Barnen fnittrar och blir ganska upphetsade. Så någon gång då den vuxne kommer in i rummet, står flera barn på soffbordet med sina byxor neddragna. Den vuxne reagerar mycket litet, konstaterar bara att "*Ku dra vi upp byxorna annars gå vi ut på toaletten*". Barnens så tydligt demonstrerade sexuella intresse fångar man dock inte upp vare sig i ord eller i någon senare åtgärd. De vuxna verkar vara måna om att få det mysigt och trevligt runt barnen och är därför inte pigga på att säga till i onödan.

Utomhus

Man har ingen fast rutin för att gå ut och vissa dagar blir det helt enkelt inte av. Under observationsperioden är det kallt och en hel del snö varför man framför allt åker pulka. Här åker personalen tillsammans med barnen och verkar ha riktigt roligt periodvis. Barnen åker oftast ensamma eller med vuxen, aldrig två och två. De yngsta barnen kinkar en del på vägen till pulkabacken och vill att de vuxna skall dra dem i pulkan - de vuxna försöker här uppmuntra dem att de kan dra själva.

RUTINSITUATIONER

Rutinsituationer, systematiska observationer

När barnen åt var det halva tiden färre än fyra barn vid samma bord, när man hade fruktstund satt man dock alla tillsammans. I tamburen var man oftast fler än fyra barn på en gång.

De vuxna var en tredjedel av tiden tre eller flera vid lunchbordet, i en knapp fjärdedel var man en eller två vuxna. I tamburen var man nästan alltid två vuxna.

De vuxna var alltid aktiva i tamburen och i tre fjärdedelar av tiden även i de andra rutinsituationerna; bara vid fyra tillfällen var majoriteten av de vuxna passiva. Under 80 % av rutinsituationerna hade man gemensamt inflytande medan de vuxna ensamma bestämde vid sex tillfällen, barnen vid två.

De vuxna samverkade med barnen under tre fjärdedelar av tiden - framför allt pratade man med barnen men man hjälpte dem också praktiskt halva tiden och uppmuntrade eller gav dem tips om hur de kunde göra i en tredjedel av tiden. De vuxna pratade också nästan hälften av tiden med varandra. Bara vid tre tillfällen ingrep de vuxna med tillsägelser eller kom i konflikt med barnen.

Barnen klarade sig själva ungefär tre fjärdedelar av tiden. Barnen pratade framför allt med varandra, däremot hjälpte de varandra bara i en knapp femtedel av tiden, Cirka en femtedel av tiden avvisade de också varandra eller den vuxne eller bråkade.

De vuxna kom med förslag mer än dubbelt så mycket som barnen (85 % mot 33 %). När det gällde att ta praktiska initiativ förekom detta i ungefär två tredjedelar av tiden både bland vuxna och barn. Bland barnen förekom också vid fyra tillfällen att barn kinkade och var överdrivet beroende.

De vuxna gav oftare uttryck för sina åsikter (65 %) än vad barnen gjorde (43 %). De vuxna förmedlade också normer i 82 % av luncherna - framför allt då det gällde uppförandet. Vid fem tillfällen blev det hela till tjat. Barnen sa ifrån till varandra två gånger.

Rutinsituationer, ur observatörens perspektiv

Lunch

Lunchen serveras vid ett bord i allrummet och ett i köket. Var och en har sina bestämda platser. Vid varje bord sitter ett par vuxna och två - fyra barn. En del dagar kommer vuxna från lekladan och äter lunch, då kan det bli flera vuxna än barn - exempelvis var man vid ett tillfälle sex vuxna och fyra barn. Ett barn ska hjälpa den vuxne att duka varje bord - detta sker ej alltid, snarare är det den vuxne som står för dukning, avdukning och avtorkning av borden. Ibland hjälper något barn spontant till. Man börjar äta när den vuxne sagt "*Varsågod*". När man är klar får man gå från bordet.

Det är olika stämning vid de två matborden, främst beroende på att de oroliga barnen sitter vid samma bord. Man pratar mycket med varandra, både de vuxna sinsemellan och barn och vuxna tillsammans. De vuxna försöker samtala om det som ligger nära: när man äter semlor utreder man exempelvis vad semlor är, vad de bakas av och så vidare. Någon vuxen berättar å propos varm choklad om sin barndom. Vid dessa tillfällen är stämningen vänlig och ganska glad.

Vid det oroliga bordet är det dock en helt annan stämning med mycket tjat och bråk. Pojkarna trotsar och utmanar de vuxna genom att svära och säga könsord. De vuxna försöker i det längsta ignorera och prata vänligt om andra saker. Pojkarna låter sig dock ej avledas och till slut får de vuxna ett utbrott. Det hela lugnar därefter ner sig ett tag varpå den vuxne låtsas som om ingenting hänt. Man börjar det hela om igen och mönstret upprepar sig. Barnen är vid dessa tillfällen mycket trotsiga och eggar upp varandra. En gång, när ett barn skickas från bordet för han bråkat för länge, säger det andra barnet "*Busa riktigt mycket nu*", "*riv sönder böckerna*". Den vuxne kommenterar inte detta.

Vid båda borden förekommer en hel del tillsägelser rörande bordsskicket - hur mycket och vad man skall äta - samt om det allmänna uppförandet. I allmänhet säger man till mycket lugnt; en vuxen leker och lirkar med mjuk röst "*Idag har vi en sån där fin restaurant där man äter fint*", "*igår fanns det en duktig tjej som satt på stolen*". Vanligare är dock att man konstaterar "*Ja behöver inte prata så högt*", "*bättre att ta två gånger och veta att man orkar*" eller att man uppmanar barnen: "*Stoppa i munnen istället*". Ibland ger man direkta order "*Lägg av med det där snacket, du vet ju så väl*", eller

"Sitt ner först" och någon enstaka gång försöker man ställa villkor: "Ta litet till sånt här så får du litet kött sen". När barnen bråkat ovanligt mycket kan de vuxna resignerat säga till varandra: "Varför måste det vara så här?" - Efter sådana måltider är de vuxna ganska besvikna och pratar ofta med varandra om hur jobbiga de tycker vissa av barnen är.

Precis som i andra situationer är man vid lunchen mycket serviceinställd gentemot barnen. De vuxna skär och lägger för de yngsta, hjälper dem med potatisskalning etc. Tycker barnen inte om maten försöker man hitta något de gillar. När exempelvis ett barn ej tycker om paprika säger den vuxne tröstande: "Ska vi se om vi kan hitta litet gurka istället till dig".

Fruktstund

Vid halvtiotiden samlas alla vuxna och barn i det ena allrummet. Ofta är man fyra - fem vuxna och upp till nio barn (inberäknat sexårsgruppen). Man sitter i bekväma stolar och soffor, ingen har någon bestämd plats. De vuxna bär in sitt kaffe och något av barnen kilar ofta på eget initiativ och hämtar fruktskålen. Deltidsbarnen har med sin egen frukt. Stämningen under fruktstunden varierar från trivsamt småprat mellan barn och vuxna till att enbart de vuxna diskuterar något gemensamt, oftast planeringen av verksamheten. Här förekommer mycket färre tillsägelser och barnen får springa iväg allteftersom de är klara - för vissa barn blir fruktstunden därför mycket kort. De vuxna hjälper daghemsbarnen ganska mycket - man skär frukten eller hjälper till att skala den - deltidbarnen däremot sköter oftast alltihop själva.

Tambur

Barngruppen är ju aldrig särskilt stor - när sexåringarna är borta kan den som mest bestå av åtta barn men eftersom några har deltid och några nästan alltid är sjuka, finns det vanligen cirka sex barn. I tamburen blir det därför aldrig trångt. De yngsta (fyra år och yngre) klär man på, de äldre försöker man få att klä på sig själva genom att fråga dem vad de ska ta på sig härnäst. En del av de äldre är duktiga att klä på sig och hjälper spontant de yngre. Vid ett tillfälle klär en femåring på ett yngre barn och pussade honom avslutningsvis på kinden. Sexåringarna klarar sig helt själva.

Deltagande i daghemmets verksamhet

Var tredje fredag är det gemensam städning, man delar då upp lägenheten i olika områden som en vuxen och ett barn gemensamt ska ansvara för. Vem som ska göra vad ska bestämmas under ett gemensamt möte som inleder fredagsmorgonen. Detta möte sker dock under mycket oordnade former där den vuxne försöker göra sig hörd medan barnen pratar och springer ut och in i rummet. Fyra stycken vuxna är närvarande men bara en verkar vara ansvarig. Någon klar princip för hur besluten fattas är svår att uppfatta - det verkar som om den vuxne skriver ned det barnen säger. De flesta barn säger dock inget och den vuxne bestämmer då vad de ska göra.

Under städningen hjälper en del barn till med stor uthållighet och verksamhetslusta medan andra helt enkelt drar sig undan och sätter sig att titta i böcker. Detta smitande ignoreras av de vuxna som då själva istället utför arbetsuppgifterna. Man ställer inga krav utöver vad barnen frivilligt gör. När man städar ihop blir det också den vuxne som instruerar och säger till barnet vad det skall göra. Städningen avslutas med fruktstund där alla belönas med en nybakad kaka vid sidan av frukten. Under denna fruktstund varken diskuterar eller utvärderar man hur städningen avlöpt.

SAMMANFATTANDE KOMMENTARER

Karakteristiska drag för K jämfört med de övriga daghemmen

K, som är ett hemvistdaghem.

Könsfördelningen i barngruppen är ojämn med fler pojkar än flickor. Barnrörligheten har sista året varit låg medan personalrörligheten varit hög.

På K är en vuxen ofta ensam med barngruppen (exempelvis sexårsgruppen). Vuxna och barn har ofta tillsammans inflytande över verksamheten, framför allt under samlingar och måltider. Under den fria leken sysselsätter sig barnen mest med finmotoriska och intellektuella aktiviteter (typ pussel, lego, pärlplattor) och spel, medan man sällan ser motoriska och skapande aktiviteter eller mållöst beteende.

De vuxna är aktiva med barnen och tar mycket munliga initiativ. Barnen däremot är mindre aktiva med att ta initiativ och de förmedlar sällan normer till varandra.

Observatörens funderingar

Verksamheten bedrivs på två helt skilda sätt - en klart strukturerad gruppverksamhet på förmiddagen för sexåringarna och en totalt fri för de övriga barnen. I sexårsgruppen samarbetar vuxna och barn på ett positivt sätt, oftast med attraktiva och stimulerande sysselsättningar. Barnen medverkar aktivt och verkar ha roligt. För de övriga barnen flyttar verksamheten. Barnen får själva helt styra innehållet i sin dag, medan de vuxna finns ett steg bakom och accepterar barnens val utan att ifrågasätta eller diskutera det. De vuxnas förhållningssätt framstår som nuanterat och barncentrerat så tillvida att de hjälper och stöder men ställer få krav på barnen. De vuxna följer inte upp de krav som ställs och ordnar inte heller några varierande sysselsättningar som kan stimulera och utveckla barnen. När de vuxna föreslår sysselsättningar är det mest av typ pussel och spel. De vuxna närmar sig barnen individuellt och gör inga försök att utnyttja gruppen och dess resurser. I sitt sätt gentemot barnen är de dock varma, accepterande och positiva och de deltar ofta i barnens aktiviteter, främst då som hjälp och stöd. Detta stämmer också bra med de mål som framförs att i första hand visa kärlek gentemot barnen.

Barnets roll här blir mycket av det oansvariga barnet. Flera barn verkar

ha tråkigt och bli understimulerade, de går omkring och väntar på att få gå hem. De låga kraven på barnen och bristen på vuxenledning släpper loss djungellagen, och de litet busigare pojkarna kan ganska ohämmat få skrämna de yngsta och räddaste barnen. Trots att gruppen är så liten splittras den upp i smågrupper om två barn och enstaka barn, detta understryks ytterligare av de vuxnas sätt att bara rikta sig till individen. De vuxnas acceptering av allt barnen gjorde blåser ytterligare under de yngstas oro. Barnen får svära, smålla till varandra, man läser serietidningar med

innehåll som förstärker de tendenser som finns till aggressiva fantasier bland småpojkar.

På daghemmet finns ingen arbetsledare (föreståndaren är stationerad på lekplanen) som kan ta itu med utformningen av konkreta riktlinjer för barnarbetet. Föreståndaren har själv ej några ambitioner att gå in och försöka styra, hon tycker det är bra som det är och att "folk ska få göra som de vill", "hon vet ju ändå inte vad som är bäst". Istället har en inofficiell ledare uppstått i gruppen som till sin person är varm och överbeskyddande och vars mål är att barn i första hand ska få kärlek. Denna vaga målsättning har ej överförts till ett handlingsprogram varför verksamheten flyter. De vuxna följer snällt efter barnen, har svårt att ställa krav och upplever samtidigt en handlingsförlamning vad gäller vissa saker (exempelvis möjligheten att genomföra samlingsföreläsningar) för de yngre barnen. Denna handlingsförlamning verkar ha givit en diffus känsla av missnöje som projiceras ut på yttre faktorer, man klagat ut på alla strukturella hinder och förlägger problemen hos enskilda barn, när man ser att verksamheten haltar.

Ser man på daghemmet strukturellt finns också liksom på de flesta hemvister en del hinder: en ojämn ålders- och könsfördelning, få barn i samma ålder, ett par pojkar med utagerande tendenser, ingen närvarande arbetsledare, ingen vuxen med vana från denna typ av åldersstruktur, lokaler på flera ställen. Dessa hinder ställer naturligtvis extra krav på organisation, ledning och målinriktning hos personalen för att inte som nu leda till handlingsförlamning. Att de är möjliga att överkomma visar dock sexårsverksamheten som ju fungerar mycket bra. Här finns en person direkt ansvarig för verksamheten och hon har hjälp av utifrån ställda krav på mål och struktur.

DAGHEM L

L är ett villadaghem som vid undersökningstillfället var två och ett halvt år gammalt.

L är ett enplanshus där rumsplaneringen är gjord så att personalutrymmen samt kök finns i ena ändan av huset och barnens utrymmen i andra.

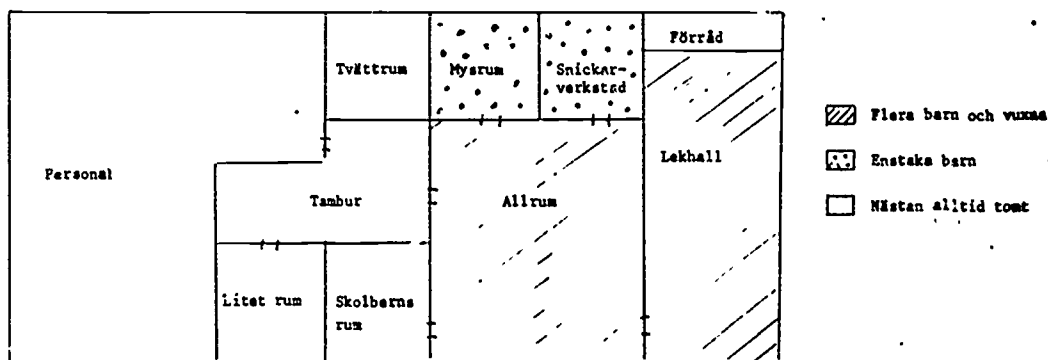

Figur 110. Skiss över daghemmet och lokalernas användning under den fria leken

Farnen har tillgång till en lekhall, ett allrum, tre smårum samt en kombinerad snickar/målarverkstad. Samtliga rum har glasade dörrar in mot allrummet utom ett av smårummen som ligger avskilt med utgång i tamburen.

Smårummen har disponerats så att skolbarnen fått ett rum. Här finns ett gammalt piano, akvarium, skrivbord samt en liten soffgrupp. Ett rum används till mys/läsrum - här finns mjuka soffor, bokhylla med låneböcker och serietidningar i ordning samt kasettbandspelare med många popband, ett rum används dels till lunchrum dels som sovplats för de yngsta.

I allrummet finns två arbetsbord i vuxenstorlek och ett i barnstorlek, en gammaldags pinsoffgrupp, samt en dockhörna personalen själva byggt upp genom att snickra och måla en 1,5 meter hög extravägg. En bokhylla avskärmar de stora arbetsborden från varandra. I bokhyllan finns leksaker för de yngsta

på de nedersta hyllorna, pysselmaterial samt spel högre upp men lätt tillgängligt för de äldre. I lekhallen finns ribbstolar längs ena väggen, rikligt med madrasser och stora kuddar (hemmagjorda), mål för landbandy, traktor samt en stor byrå med utklädningskläder. Härinne finns också backar med småbilar.

På väggarna i alla rum sitter anslag med regler till exempel i tamburen "Häng upp kläderna på krokarna, lägg mössor, vantar, koftor och sockor på hyllan" eller i allrummet "Vi leker lugna lekar" eller i lekhallen: "Kasta inte kuddar". Reglerna har personalen först själva diskuterat sig fram till och sedan tagit upp med barnen. Alla rum har gjorts hemlika med mycket krukväxter i fönstren, dukar på borden och mattor på golvet.

L ligger litet för sig själv på en liten kulle. Ett kvarter från daghemmet finns ett vattendrag samt ett litet större skogsparti. Gården sluttar via en gräsmatta och en asfalterad gång ner mot kommunens lekplats. Man har inga staket som avgränsar tomten och barnen kan lätt röra sig över ett större område med stenrösen, dungar och klätterberg. De kan också springa runt huset. På den närmsta gården finns ett varierat utbud av fast lekmaterial: Gungor, stort sandområde med klätterställning i trä med rep, bred rutchkana, asfaltbana med påmålade start och mål samt några egna blomplanteringar. Ur ett alltid öppet förråd har barnen tillgång till cyklar, vagnar och dockvagnar samt sandleksmaterial.

Barnen vistades drygt en tredjedel av tiden (35 %) i lekhallen, en tredjedel av tiden i allrummet (32 %) samt en fjärdedel i de små rummen. I snickerverkstaden var man i 4 % av tiden. Utomhus i 7 %.

Barn

På daghemmet finns bara en avdelning med 21 barn i åldern ett - tio år.

Tabell 18. Barnens åldersfördelning (n = 21)

Alder	1-3 år	4-5 år	5-6 år	6-7 år	Skolbarn	Totalt
Antal	7	2	3	2	7	21

Fyra av de yngsta är blöjbarn. Av de 21 barnen är elva flickor och tio pojkar. Fem syskonpar finns. Tre barn har placerats med förtur, två av dem från socialförvaltningen på grund av sina hemförhållanden, ett barn från omsorgsstyrelsen på grund av utvecklingsstörning.

Dessa barn är heltidsplacerade. Av övriga barn går 85 % heltid. Många av skolbarnen har dock egna aktiviteter på eftermiddagen och gruppen är sällan full. Två sexåringar går till en närbelägen deltidsgrupp mellan klockan 8.30 och 11.30. En fjärdedel av barngruppen har skrivits ut under sista året.

73 % av föräldrarna är tjänstemän - av dem är 38 % högutbildade - medan 27 % är arbetare varav hälften yrkesutbildade. Inget barn har ensamstående förälder.

Personal

Personalen som arbetar i barngruppen består av fyra kvinnor och två män.

Tabell 19. Personalens yrkestillhörighet och tjänstgöringsgrad (n = 6)

Yrkestill- hörighet / Tjänst- göringsgrad	Fritids- pedagog	Förskol- lärare	Barnskötare	Totalt
Heltid	1	1	2*	4
75 %	1		1	2
	2	1	3	6

* En av barnskötarna är extra resurs för ett av förtursbarnen

Utöver dessa finns en kokerska som också städar. I allmänhet städar hon på förmiddagen innan alla barn anlått. Under perioden fanns dessutom en elev och en praktikant.

Under förmiddagen kan det därför ibland inträffa att man är totalt nio vuxna på de högst 12 förskolebarnen!

Till daghemmet är också tre dagbarnvårdare knutna - kontakten med dem bestod under denna period av att de ibland kom upp med sina barn till daghemmets gård och att man övade inför Lucia tillsammans. Daghemmet delar en pooltjänst med ett annat litet större daghem.

Medelåldern bland de vuxna är 29 år - det vill säga något yngre än kommunens genomsnitt - den yngsta är 19 år, den äldsta 36 år. Hälften av de vuxna har egna barn. Man har i genomsnitt arbetat fem år på daghem - de flesta mellan

fyra och tio år. Hälften av de vuxna har erfarenhet även från andra yrkesområden men bara en av dem har arbetat någon längre tid inom något annat område än barn. Två personer finns kvar sedan daghemmet startade medan tre personer är ganska nya och har arbetat under eller kring ett år på daghemmet. Rörligheten sista året består av två personer som är tjänstlediga.

Föreståndaruppgifterna är fördelade på de tre fasta tjänsterna (utöver föreståndaren fritidspedagogen och förskolläraren). Man arbetar två månader i taget med förekommande kontorsgöromål - föreståndaren

har hand om de yttre kontakterna, exempelvis med förvaltningen. Denna organisation av de administrativa uppgifterna beslutades av den personalgrupp som fanns då daghemmet öppnade och har ej diskuterats sedan dess. Man har personalkonferensen dagtid två gånger i veckan och kvällsmöte en gång i månaden. Dagordningen till kvällskonferensen sätts upp på väggen i god tid innan mötet och den som så vill kan fylla på dagordningen.

Personalen arbetar två och två i fasta arbetslag. Fritidspedagogen ansvarar litet extra för skolbarnen annars delar man inte upp det löpande arbetet utifrån yrkestillhörighet.

Varje vuxen ansvarar däremot för cirka tre barn var då det gäller föräldrakontakten, det vill säga man har hand om inskolning och de kvartssamtal som sker någon gång årligen. Föräldramöten hålls en gång per halvår, ofta i form av vårfest och Luciafest.

De vuxnas arbetsrelation

Stämningen mellan de vuxna varierar beroende på vilka som arbetar tillsammans. Ibland är den väldigt hjärtlig, man skojar och skrattar med varandra, ibland är den ganska tyst och nästan litet spänd. Man pratar mycket med varandra när barnen leker för sig själva eller när man går på promenad - om barnen vill att en vuxen ska ställa upp gör man dock det men ofta behöver man ej eftersom barnen leker själva.

De manliga vuxna är väldigt populära bland barnen. De spelar landbandy och leker vilda lekar med dem. Kvinnorna sköter under tiden det praktiska och byter blöjor på de yngsta.

De vuxna verkar intresserade av att göra daghemmet hemligt - man arbetar exempelvis mycket med pyssel inför advent - en förmiddag satt till exempel fem vuxna - och ett barn - och förfärdigade tomtar till daghemmet.

Fyra av de sex vuxna anger på direkt fråga att man trivs med allt, under samtalets gång visar det sig dock att man är missnöjd med mycket; man tycker exempelvis att det är för många blöjbarn och man är missnöjd med att "killarna" slipper undan en del arbete med dem: *"Det är klart att mycket gör väl vi som dom helt enkelt går - dan för. Ibland går dom in och byter, visst gör dom det - men man ser att dom suckar och helst vill slippa det"*. Den manliga versionen är annorlunda: *"Byta blöjor och sånt och dom praktiska grejerna - det är ingen som har tyckt att det varit snedfördelat"*. Man har försökt prata om detta på en kvällsträff men ej lyckats och har sedan lämnat ämnet.

Även andra ämnen som är källa till irritation har man försökt beröra men släppt då man ej genast lyckats nå en lösning. En sådan källa till missnöje är schemalagningen - de flesta av de vuxna tjänstgör på förmiddagen, varför det blir underbemanning på eftermiddagen. Toleransen för att då ensam ansvara för flera barn är också ganska låg - man arbetar inte gärna ensam utan upplever eftermiddagarna mycket betungande. Som exempel nämner man att det är för jobbigt för en enda vuxen att ta hand om upp till fyra småbarn. *"Det tycker jag inte är riktigt på ett dagis att man ska vara ensam med så många. Jag tycker inte om det"*.

Åsikterna går isär om hur man ska lösa detta. Föreståndaren

ansvar: *"Folk kan inte bara jobba eftermiddagar"*. En av de övriga vuxna säger bekymrat: *"Vi täcker inte upp barnens tider på eftermiddagen. Det är fler vuxna på förmiddagen och NN vill absolut inte ändra sina tider. Hon har jättebra tider. Vi andra, ja, jag ändrar gärna en dag. Jag tycker det är för barnens bästa vi gör det. Man får ju tänka på dom i första hand tycker jag. Men vi andra tycker att: Kan föreståndaren inte vika behöver inte heller vi ställa upp"*.

Man har skilda åsikter om föreståndarrollen. De nya i arbetslaget som ännu ej delar de administrativa syslorna är ganska missnöjda med - som de uppfattar det - bristen på föreståndare. Man säger till exempel: *"Det finns ingen egentlig arbetsledare och jag vill nog ha en fast punkt att komma till"* eller *"borde finnas en som man kan vända sig till och som visste litet mer"*. Föreståndaren själv är nöjd och tror att alla andra också är det, *"Tycker det fungerar jättebra, folk känner mer ansvar för att stugan kan fungera, att det inte bara hänger på mina axlar, trivs bättre med att jobba så här, känner mig friare"*. En av dem som arbetar med kontorsuppgifterna är också nöjd: *"Tycker det är en bra modell, om någon är sjuk är alla insatta"*.

Ledarrollen verkar annars ha övertagits av en annan vuxen. Detta accepteras dock ej av alla. Någon formulerar det som att: *"Han åtar sig för mycket - det är överdrivet"* samtidigt erkänner man *"Om han inte fanns skulle det inte finnas någon ordning"*. Inte heller detta diskuteras dock öppet. Man är också missnöjd med bristen på information utifrån - det vill säga den som föreståndaren ska stå för. Inte heller detta missnöje har man fört fram öppet.

Man är också missnöjd med det stöd man får för förtursbarnen samt med föräldrarna till dessa barn - mycket tid går åt att diskutera olika detaljer kring *"att barnen var för tunt klädda"*, *"fått fel mat"* etc.

I övrigt tycker man att barngruppen består av lugna *"fina"* barn som klarar att lösa sina konflikter själva. En allmän uppfattning är att föräldrarna tillhör socialgrupp 1 och att daghemmet i viss mån är ett *"kategoridaghem"*. Några vuxna tycker att även detta kan medföra problem - exempelvis att barnen är bortskämda och att föräldrarna är svåra att prata med för en *"vanlig barnarbetare"*.

Målsättningen med arbetet

Målsättningen diskuterades då daghemmet öppnade och man hade några introduktionsveckor - målen skrevs ned och sattes in i en pärm. Sedan dess har man fått fyra nya vuxna till daghemmet, men inte diskuterat målsättningen någon mer gång. *"Det har inte funnits tid helt enkelt. Det har varit så pass mycket annat på kvällskonferenserna som har gjort att..."*. *"Vi har sagt att vi ska gå igenom målsättningen nu tillsammans nu när vi är ny personal"*. I början av intervjuerna säger de flesta att de är överens men snart kryper det fram att man upplever sig göra på olika sätt och att det finns en person som flera inte är överens med. Man säger att man är olika principfast och tillåter olika mycket. De mål man beskriver är ganska vaga och passiva, någon säger att hon vill *"ge barnen så mycket värme som möjligt framför allt. Att göra saker tycker jag också är viktigt men inte så viktigt som just att kunna kramas och att dom känner att det är någon som bryr sig om dom"*. Någon annan säger: *"Barnen ska få ut något och bästa sättet att lära barn saker är att själv bete sig som man vill att barnen ska göra. Man behöver inte göra så väldigt mycket - det måste komma av sig självt"*. Ett par vuxna framhåller att det är viktigt att träna barnens självständighet men på samma litet diffusa sätt *"Att man låter dom själva försöka först med allting"*. Någon tillägger att *"det är väldigt många vuxna här och barnen måste få en chans att lösa sina konflikter själva"*.

"Man ska försöka att inte jämt hålla på och styra utan man ska låta barnen få greja lite själva. Även om utomstående ibland kan tycka att det ser fruktansvärt slappt ut, så är det ett syfte bakom alltså, det är att barnen ska kunna göra litet själva också". En vuxen framhåller att barnen "Ska ha lärt sig något som de kan ta med ut". Personalen formulerade sin inställning till att barnen hjälpte till mycket tveksamt "Bra att dom får hjälpa till. Inte för att man får ställa några krav naturligtvis, så får det inte vara men ibland tycker de det är skojigt att göra det och då kan man ta tillvara det".

Då man frågar om samlingarna kommer vuxenanpassningen före barnanpassningen.

"Det är viktigt att göra vad man själv tycker är roligt, exempelvis baka, sjunga, pyssla. Förut var det bestämt att man skulle ta upp en viss sak - till exempel över, under - det hade jag svårt för - visste inte riktigt hur jag skulle göra det och då blev det inget roligt".

Flera vuxna har svårt att ge mer än ett mål för barnarbetet, sedan glider man över till mål som "Att personalen trivs", "Att jag själv trivs som vuxen betyder allt för barnen", "Att personallaget fungerar".

Hur ser veckan ut?

Programmet är mycket flytande dag från dag. Enligt schemat ska man vara ute från cirka klockan 9.30 - 10.45 och därefter ha samling klockan 11 till lunch vid 11.30-tiden. Efter lunch, vid 12.20-tiden ska det vara läsgrupp någon kvart. Dessa hållpunkter existerade egentligen inte utan man gjorde olika dag från dag.

De vuxna

kunde fråga varandra: "Ska vi gå ut idag?", "Nej det är litet väl kallt, va" eller "Det var länge sedan vi tittade på diabilder, ska vi inte göra det idag - det vore väl kul".

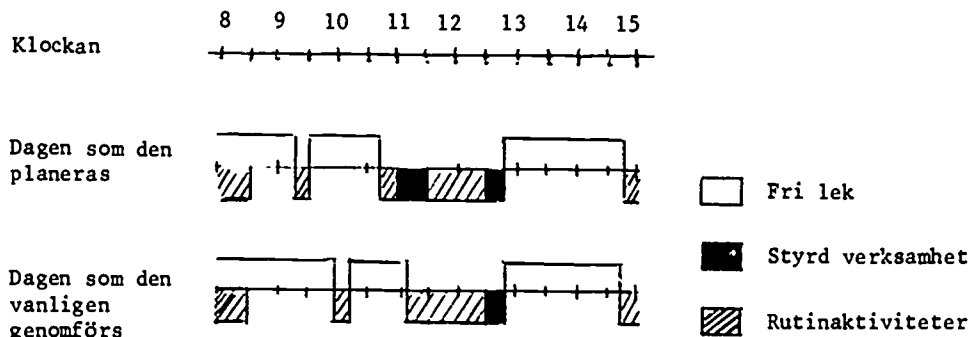

Figur 111. Dagsrutiner, det vill säga tidsförhållandet mellan styrd verksamhet, rutinaktiviteter och fri lek, jämförelse mellan hur dagen planeras och hur den vanligen genomförs

Den längsta sammanhållna tiden för fri lek var cirka tre timmar. Utöver dagsrutinerna fanns två återkommande fasta aktiviteter: måndagar skall man åka till simhallen med tre barn enligt ett visst schema - detta inträffade dock ej under perioden. Man tittade också på TV som led i en undersökning från Sveriges Radio. Kontakten med omvärlden bestod under veckan av att några barn följde med personal att handla i stan och att några barn gick med till skolan för att hugga vedbitar till tomtefabrikation.

Barnen deltar i praktiken egentligen inte i daghemmets skötsel. Det finns ett anslag på väggen med namnet på ett barn som ska duka - hur valet av barn skedde framgick dock ej under 14-dagarsperioden. Inte heller var det någon regelbundenhet i dukandet från barnets sida.

Personalen tar sina kafferaster i köket hos kekerskan.

Rasterna verkar ibland utdragna i tiden.

En vuxen som arbetat inom annan verksamhet klagar också på detta: "Man ska inte utnyttja dagis - har man en rast på en halvtimme så ska man inte ...".

Daghemmet i siffror

Under största delen av tiden (58 %) hade barnen fri lek medan den styrda verksamheten upptog minst tid (18 %). I den styrda verksamheten ingick under denna period dessutom extraaktiviteter inför Luciafirandet.

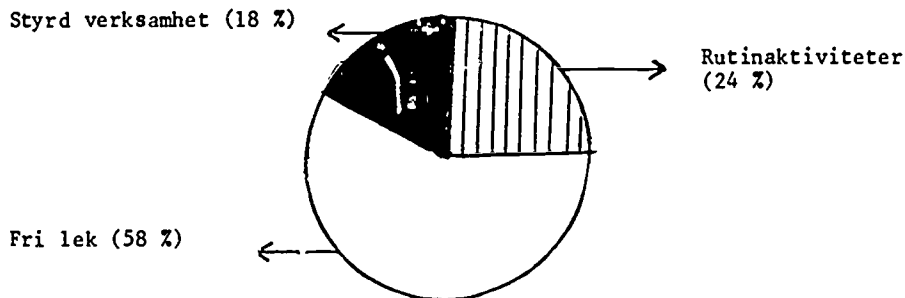

Figur 112. Fördelning i % av fri lek, styrd verksamhet och rutinaktiviteter (n = 127)

Under den fria leken förekom ungefär lika mycket skapande aktiviteter som mer passiva aktiviteter av typ mållöst beteende och väntan.

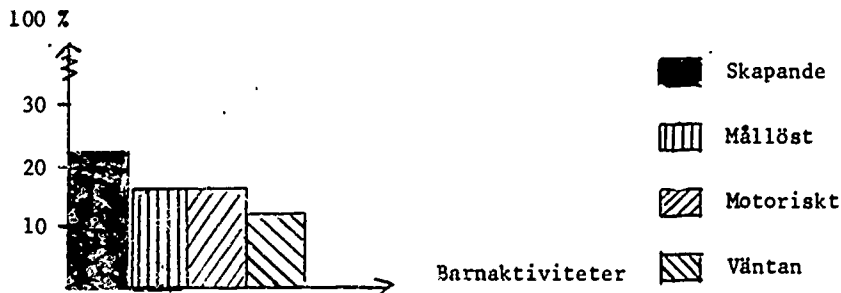

Figur 113. Fördelning i % av barnens aktiviteter under den fria leken. Enbart aktiviteter som förekommit i mer än 10 % av den fria leken har medtagits (n = 74)

De vuxna var tillsammans med barnen i 97 % av tiden. Under drygt hälften av tiden var det en eller två vuxna närvarande, medan det under en tredjedel av tiden fanns tre eller fler vuxna. Flest vuxna var man under lunch. De vuxna var aktiva under majoritetet av tiden.

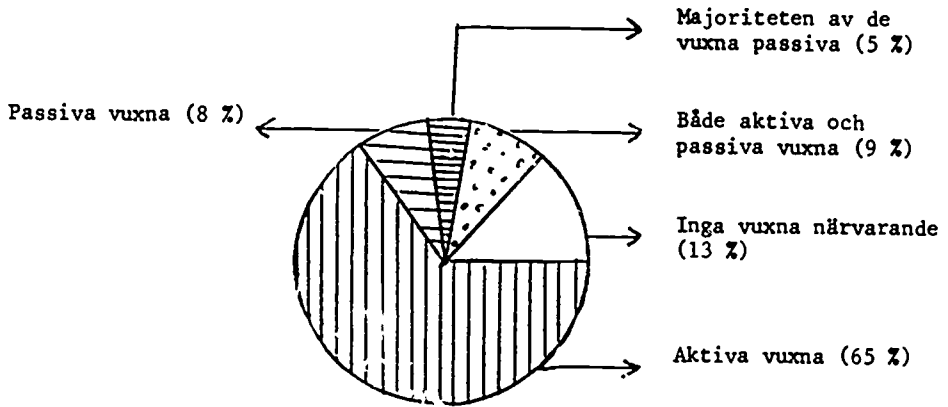

Figur 114. Fördelningen i % över vuxnas aktiva respektive passiva deltagande i verksamheten (n = 127)

Under ungefär tre fjärdedelar av tiden hade barnen eller barn och vuxna gemensamt störst inflytande över verksamheten. Barnen hade framför allt inflytande över den fria leken medan det gemensamma inflytandet delades mellan den fria leken och rutinsituationerna. De vuxnas inflytande skedde mest under den styrda verksamheten.

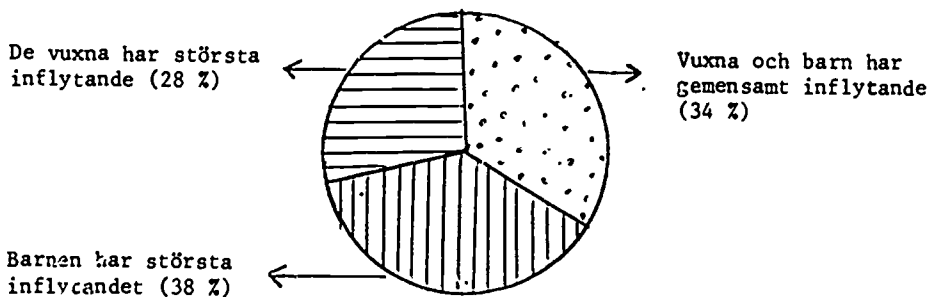

Figur 115. Fördelningen i % över de vuxnas respektive barns inflytande över verksamheten (n = 127)

De vuxna samverkade med barnen under två tredjedelar av tiden. Framför allt hjälpte de barnen med olika praktiska saker och pratade med dem. De pratade också under en fjärdedel av tiden med varandra. En knapp tiondel av tiden samarbetade eller lekte de vuxna med barnen.

Under en tredjedel av tiden samverkade de vuxna inte med barnen, istället riktade de sig med information eller direktiv till enskilda barn eller en hel grupp. Det hände bara två gånger att de vuxna kom i konflikt med barnen.

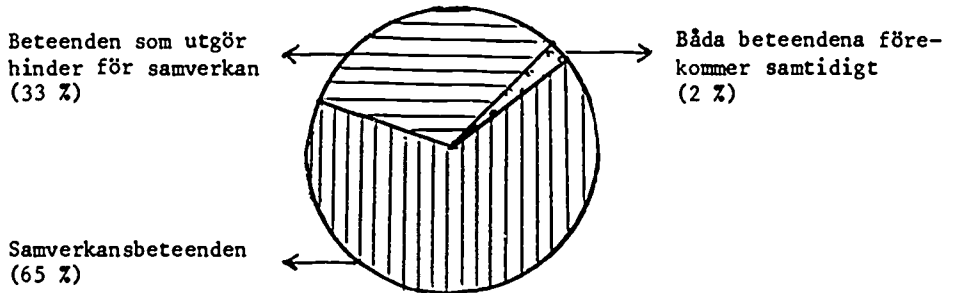

Figur 116. Fördelningen i % över vuxnas samverkansbeteenden respektive beteenden som hindrar samverkan (N = 110)

Barnen samverkade med varandra under ungefär hälften av tiden. Framför allt lekte de med varandra, småpratade och diskuterade vad de skulle göra. Under ungefär en tiondel av tiden hjälpte de varandra med framför allt praktiska saker. Andra halvan av tiden lekte de framför allt parallellt - även då under mycket småprat. Nästan en fjärdedel av tiden fanns det barn som bara tittade på. Vid 12 tillfällen avvisade barnen varandra men man kom bara i konflikt med varandra tre gånger.

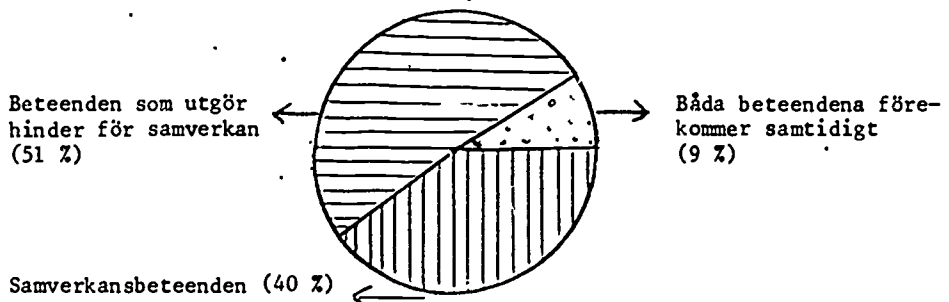

Figur 117. Fördelningen i % över barnens samverkansbeteenden respektive beteenden som hindrar samverkan (n = 127)

När de vuxna var närvarande var det bara vid sex tillfällen som de brast i initiativförmåga. Framför allt tog de praktiska initiativ, kom med olika förslag och gav uttryck för vad de ansåg om olika saker.

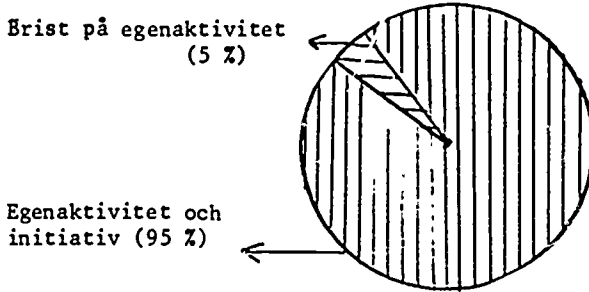

Figur 118. Fördelningen i % över de vuxnas egenaktivitet och initiativtagande respektive brist på egenaktivitet ($n = 110$)

Under drygt tre fjärdedelar av tiden var barnen initiativrika och självständiga, framför allt kom de med olika förslag och åsikter och hämtade saker de behövde eller satte igång med aktiviteter. En fjärdedel av tiden var barnen mindre självständiga - de medverkade då dels i det som de vuxna initierat men vid 17 tillfällen flöt de bara omkring eller satt passiva.

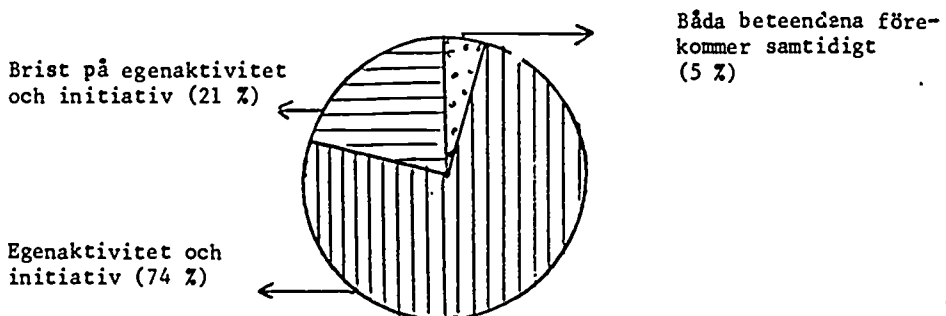

Figur 119. Fördelningen i % över barnens självständighet respektive brist på självständighet ($n = 127$)

Vuxna förmedlade normer under drygt hälften av den tid de var närvarande. Framför allt förmedlade de normer för hur barnen skulle uppföra sig i rutinsituationerna och den styrda verksamheten. De tjtade i nästan en tiondel av tiden.

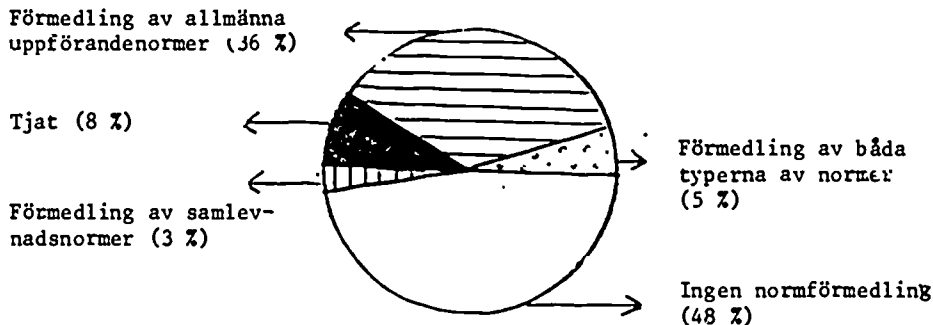

Figur 120. Fördelningen i % över vuxnas förmedling av allmänna uppförandenormer respektive samlevnadsnormer (n = 110)

Vid tio tillfällen hände det att barnen bjö varandra om hur de skulle uppföra sig. Bara en enda gång förmedlade något barn samlevnadsnormer.

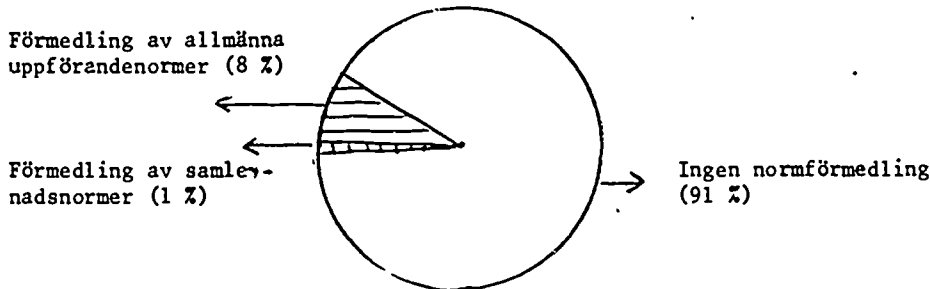

Figur 121. Fördelningen i % över barnens förmedling av allmänna uppförandenormer respektive samlevnadsnormer (n = 127)

STYRD VERKSAMHET

Styrd verksamhet, systematiska observationer

Samlingar

Samlingarna ägde oftast rum i lekhallen (87 %) medan man läste framför allt i något av smårummen. Vid samlingarna var man i tre fjärdedelar av tiden fler än fyra barn medan man vid läsningen var ungefär lika många gånger stor som liten grupp.

En femtedel av tiden fanns två vuxna med vid samlingen, nära 80 % av tiden var man tre eller flera vuxna. Bara en gång hade en vuxen ensam hand om samlingen. Vid läsningen var man drygt hälften av tiden ensam med barnen - två femtedelar av tiden var man två vuxna.

De vuxna var aktiva under 87 % av samlingarna - resten av tiden var några av de vuxna aktiva - några passiva. Under läsningen var det bara en som var aktiv även om man var två vuxna närvarande.

De vuxna hade det största inflytandet över den styrda verksamheten under 87 % av tiden.

Under samlingarna riktade sig framför allt de vuxna till hela gruppen av barn i det man sa - tre gånger småpratade man med barnen. Det förekom vid ett par tillfällen att de vuxna pratade sinsemellan. Lekte med barnen gjorde man två gånger. Barnen å sin sida satt över hälften av tiden tysta och tittade på ganska passivt medan de den andra hälften av tiden medverkade - men bara med egna initiativ eller tillägg i en tredjedel av tiden. Det hände vid tre tillfällen att de avvisade de vuxna.

De vuxna stod för hela ledningen genom att ta nästan alla såväl muntliga som praktiska initiativ. De vuxna uttryckte också mycket åsikter kring vad som hände. I 67 % av tiden sa' de till barnen om deras uppförande medan barnen själva sa' till en enda gång.

Även i läsgrupperna stod den vuxne för de flesta initiativen, i över hälften av tiden hämtade hon exempelvis böcker. I läsgrupperna riktade sig den vuxne alltid till hela gruppen och vid två tillfällen pratade hon om texten.

Flera gånger hände det däremot att den vuxne grälade och tjatade på barnen - en gång tog den vuxne också tag i ett barn.

Barnen lyssnade passivt hälften av tiden, andra hälften var de mer aktiva och tog själva initiativ att hämta böcker och ha åsikter kring texten. Ett par gånger avvisade de dock den vuxne.

Styrd verksamhet, ur observatörens perspektiv

Samlingar

Samlingarna sker i två åldersindelade grupper: ett - tre åringar (sju barn) och fyra - femåringar (fem barn); de två sexåringarna går i deltidsgrupp under förmiddagen. En vuxen ansvarar för varje åldersgrupp under en vecka och bestämmer då själv innehållet utifrån sina egna intressen och erfarenheter. Under själva samlingen har hon sedan en eller flera vuxna till sin hjälp. Samlingarna ska ske dagligen mellan klockan elva och halv tolv - så sker emellertid mycket sällan. Tiden förskjuts, andra saker kommer emellan etc. Barnen får ofta vänta länge, eftersom de förbereds långt innan på att samlingen ska börja. Samlingen varar olika länge, ibland en kvart, ibland någon halvtimme. Man har samling för ett - treåringar två gånger under perioden. Då leker man fingerlekar och läser pekböcker. Fyra - femåringarna har gymnastiksamling, en gång får de se på diabilder, en gång bakar de samt två gånger övar de Luciasånger.

Utöver samlingarna övar alla - både förskolebarn, skolbarn och dagbarnvårdarnas barn - luciasångerna vid två tillfällen. Man ska sedan på Luciamorgonen tillsammans sjunga för föräldrarna.

Dessa övningar sker dels i lekhallen, dels i en närbelägen större lokal. Då även dagbarnvårdarna medverkar i övningarna blir det en mycket stor grupp - nio vuxna och tjugo barn.

Under dessa gemensamma luciaövningar är stämningen ganska irriterad. De vuxna tolererar inga avsteg från sin planering utan tystar ner barnen då de stojkar och sjunger själva med hög röst, medan de flesta av barnen är tysta. Ingen sjunger med glädje.

I ett - treårssamlingen sitter barnen i en soffa i ett av de små rummen, den vuxna leder samlingen sittande på huk framför barnen. Barnen tycker det är roligt med fingerlekar och medverkar gärna. Då de efter en stund blir oroliga

är den vuxne lyhörd för detta och avbryter aktiviteten med att säga "Nu ser jag på er att ni behöver röra på er - nu leker vi en lek".

När fyra - femåringarna samlas är det i lekhallen. Här sitter både barn och vuxna i en ring på golvet. Oftast är flera vuxna med men bara en av dem leder aktivt utformningen av samlingen. "Ska vi sjunga Luciasången" frågar den vuxne, "Bu", svarar barnen. Trots detta genomdriver den vuxne sin vilja och de vuxna sjunger medan barnen tittar ner eller småpuffas. På samma sätt föreslår den vuxne fler sånger som barnen buar åt men som ändå sjungs av de vuxna. För barnen blir det mycket av passiv väntan då man tränar inför uppvisningen. När de protesterar tillbakavisas de av de vuxna. "Nu ska ni lyssna på oss vuxna" eller "Nu sitter du stilla, det är precis som i skolan, gå och sätt dig". De vuxna bestämmer här det mesta utan att fråga barnen. Den vuxne säger "Nu ska vi leka en lek, jag bestämmer vilken". När man tänker adventsljuset kivas barnen om vem som får blåsa ut det. Den vuxne löser konflikten med att säga: "Jag tände ljuset och då blåser jag ut det - det blir väl rättvist?"

I allmänhet anpassar sig barnen ytligt efter att ha buat åt den vuxnes förslag. Missnöjet visas istället genom att man ej medverkar aktivt i det man tvingas till.

Under gymnastiken medverkar barnen med större inlevelse och intresse. Men även här bestämmer de vuxna mycket - exempelvis vilka lag barnen ska tillhöra, hur många gånger man ska leka olika saker etc. - men det händer också att barnen får rösta om vilken lek de vill leka. Barnen får också visa varandra hur man gör olika rörelser när man har gymnastik"stationer". Ett barn som vill göra på ett annat sätt ignoreras av de vuxna som bestämt hur det ska gå till. Barnen hjälper till en del under gymnastiken - de bär fram material till gymnastikstationerna och tar bort det då man avslutat momentet. Vid andra samlingar är det de vuxna som tar fram och bort material och tar alla initiativ.

När man till exempel visar diabilder från daghemmet är de vuxna så snabba med att berätta vad bilderna föreställer att barnen inte hinner med. Efter en stund tappar därför många barn intresset och ägnar sig åt att peta på varandra istället.

När barnen bakar har de mycket roligt - en vuxen är här ensam med gruppen. Han skämtar med barnen och försöker få dem att hjälpas åt i två smågrupper kring en gemensam deg. Barnen samarbetar här fint med varandra och diskuterar i vilken ordning de ska göra momenten.

Läsgrupper

Grupperna är åldersindelade, ett - treåringar och fyra - sexåringar. Man läser när man ätit lunch och borstat tänderna - vilket för en del barn kan ta lång tid. De äldre barnen har bråttom in i mysrummet och tävlar om att få en skön plats. Detta understryks av den vuxne som till exempel säger till ett barn som vill springa ut och hämta något hon glömt "*Håll din plats om du vill ha den kvar*". Under väntan på att alla ska komma småbråkar barnen ofta.

I fyra - sexårsgruppen placerar sig barnen i en lång rad i soffan, medan den vuxne sätter sig framför dem på soffbordet och läser med bokens pärmar vända mot barnen. Ibland stannar den vuxne upp och visar bilderna för barnen vilket tar tid och ofta leder till att barnen bråkar med varandra om vem som sett bilderna och de puffar på varandra för att kunna se bättre.

I småbarnsgruppen däremot sätter sig den vuxne i soffan med ett barn i knät och de andra vid sin sida och ser noga till att alla kan se. Sagan väljs i båda grupperna ibland av en vuxen, ibland av barn - olika vuxna har helt enkelt olika sätt när de läser. Någon direkt linje i sagoval kan ej spåras utom då fyr- - sexårsgruppen efter bakningen får höra en saga om bakning. Detta motiverar den vuxne för barnen som också aktiveras under läsningen och man diskuterar kring olika aspekter på bakning. Läsningen kan med vissa av de vuxna vara en positiv upplevelse "*Kom så tar vi filten och gör litet mysigt*" eller "*Har ni läst den? Kom så letar vi efter en annan*". Den kan också bli till en negativ upplevelse som när man läser en bok som barnen klart sagt ifrån att de inte vill höra med påföljden att barnen bråkar och stöjar, den vuxne blir arg, det blir tjatigt och läsningen får avslutas i förtid under missnöje från både barn och vuxna.

FRI LEK

Fri lek, systematiska observationer

En dryg tiondel av tiden var man utomhus. Inomhus lekte barnen främst i lekhallen (39 %) och i allrummet (23 %). I smårummen var man en femtedel av tiden - lika fördelat mellan snickarrummet och övriga smårum. Barnen lekte ungefär lika mycket i smågrupper som i stor grupp. Bara en dryg tiondel av tiden lekte man i flera smågrupper samtidigt.

Nästan en fjärdedel av tiden (23 %) lekte barnen utan att någon vuxen var närvarande; en tredjedel av tiden fanns en vuxen med, resten av tiden två eller fler vuxna. När de vuxna var närvarande var de aktiva drygt halva tiden (59 %), helt passiva var de två gånger. Då flera vuxna var närvarande var ofta bara någon av dem aktiv.

Barnen hade det största inflytandet över sin lek i mer än hälften av tiden (59 %), gemensamt inflytande hade man en fjärdedel av tiden medan de vuxnas inflytande begränsade sig till en tiondel av tiden.

Barnen lekte parallellt med varandra under ungefär hälften av tiden, de pratade dock med varandra en fjärdedel av tiden. Det var också ganska vanligt (en fjärdedel av tiden) att det fanns barn som stod bredvid och tittade på - helt passiva var de i 14 % av tiden.

En tiondel av tiden avvisade barnen varandra, däremot hände det bara vid tre tillfällen att de bråkade med varandra.

Nästan hälften av tiden (45 %) samarbetade barnen med varandra, ofta under samspråk och diskussion om vad man skulle göra. En tiondel av tiden hjälpte de också varandra med praktiska saker.

De vuxna samverkade med barnen i majoriteten (78 %) av den tid de var med barnen - framför allt hjälpte de dem praktiskt och pratade med dem - det hände också i 20 % att de lekte eller samarbetade med dem.

De vuxna pratade också nästan en femtedel av tiden med varandra. När de i en knapp femtedel av tiden inte samverkade med barnen var de passiva och tittade på eller gick in med direktiv till barngruppen. Normer förmedlade

de i en tredjedel av tiden - framför allt om uppförandet. Barnen själva förmedlade normer en knapp tiondel av tiden.

Barnen liksom de vuxna tog många initiativ - barnen framför allt praktiska medan de vuxna i lika stor utsträckning kom med förslag som ingrep aktivt. Både barn och vuxna gav uttryck för sina åsikter i mer än hälften av tiden.

Fri lek, ur observatörens perspektiv

Inomhus

Barnen har fri tillgång till samtliga rum och sprider sig spontant mellan dem, pojkarna liksom de litet äldre barnen dras dock litet mer till lekhallen. Konkurrens om hallen uppstår på eftermiddagen då skoibarnen kommer. Personalen försöker så gott det går att dela av rummet om barn i alla åldrar vill vara där. Man sätter sig till exempel med småbarnen i ena hörnet och lägger upp någon madrass som skydd för de äldre barnens bollspel. Både vuxna och barn är mycket uppmärksamma så att de yngsta ej skadas. Ungefär hälften av tiden i lekhallen finns inga vuxna närvarande. Då barnen är ensamma, oftast tre pojkar, leker de rollek eller spelar innebandy hälften av tiden, andra hälften kommer de inte igång med något utan vandrar mest runt, medan de hoppar litet eller kastar förstrött med bollar. Rolleken består till övervägande del av att man bygger kojor och leker djur som bor där och hälsar på varandra. Innan man börjar leka diskuterar man mycket med varandra om hur leken ska gå till och man hjälps åt att plocka fram saker. Barnen blir sällan osams utan klarar att lösa sina konflikter verbalt. De diskuterar också mycket med varandra under själva leken. När några barn kommit igång att leka i en liten grupp och något annat barn vill vara med avisas dock detta barn ofta. När någon vuxen hör det griper de oftast in och pratar med de andra barnen så det avvisade barnet släpps in. När vuxna är med i lekhallen händer det vid ett par tillfällen att man spelar landbandy med stor inlevelse från bådas sidor. Oftast är det då de manliga vuxna och pojkarna som spelar; några aktiva försök att få med flickorna görs inte. Ett par gånger leker de vuxna aktivt med barnen - man bor i kojor ihop. När de vuxna är med tar de ofta i barnen - speciellt de manliga har mycket kroppskontakt med dem - man tumlar om på madrasser, rider på knäna etc.

Innan man går ut har man som regel att städa lekhallen - de vuxna är dock flexibla och frågar ibland barnen vad de vill ha kvar om de bygger upp fina kojor.

Barnen städar för det mesta men trotsar ibland och springer sin väg. I sådana situationer handlar de vuxna olika - ibland hämtar man tillbaka barnen ibland städar man själv.

Allrummet är en samlingsplats framför allt för småbarnen som tultar omkring eller sitter på golvet med stora legobitar. Här finns det alltid vuxna närvarande - ofta sitter någon bredvid de små på golvet, däremot pratar man sällan med dem eller leker. Som mest är man sju barn härinne - i allmänhet dock bara tre - fyra.

De litet äldre barnen spelar flera gånger UNO eller plockepinn - ibland tillsammans med en vuxen. Barnen klarar reglerna bra när de spelar. Gör barnen ingenting händer det att de vuxna kommer med initiativ. En gång föreslår den vuxne att man ska göra trolldag. Den vuxne delar i tur och ordning ut uppgifterna: *"Så tar du och håller en tesked salt"* och så vidare. Det går rättvist till och barnen medverkar snällt.

Den vuxne hämtar pepparkaksformar, håller upp dem en och en och frågar barnen om de ser vad de föreställer innan hon delar ut dem. Man hjälper de yngsta att kavla, instruerar de äldre *"Säg så här till Y - får jag låna grisen efter dig?"* En dag kommer kokerskan in och säger att hon gjort en deg och nu undrar om man vill baka bullar. De vuxna bestämmer att de yngsta barnen ska få baka och svarar ett litet äldre barn som också vill vara med *"Ni får baka i eftermiddag"*. Även här går det rättvist och ordentligt till: den vuxne delar ut exakt lika mycket del till var och en, låter var och en få en smörkniv och smörklick och så vidare. Under tiden tränar hon ord och begrepp *"Vad är det här", "så här luktar kanel"*. Barnen får mycket hjälp av de vuxna - de sätter sig till dukat bord - inklusive framlagda förkläden, och den vuxne griper in med en hand så fort något börjar gå snett.

Vanligen sköter de vuxna allt praktiskt med iordningsställande och undanplockande av material.

En sen eftermiddag är det dock bara ett barn kvar och två vuxna. Den vuxne frågar om barnet vill hjälpa till att städa varpå man tillsammans dammar hyllor och torkar av bord. Den vuxne berömmar barnet *"Så duktigt, va fint det blir"*.

Ett par av de litet äldre flickorna dras ofta till snickarrummet där de målar med vattenfärg. Här finns alltid en eller två vuxna med eftersom det finns en regel om att barnen ej får måla ensamma - detta gör att man ibland får avvisa barn som vill måla, speciellt på eftermiddagarna då det ofta bara

finns en vuxen tillgänglig. De vuxna målar ibland själva samtidigt som barnen, ibland sitter de med ett småbarn i knät och tittar på och småpratar.

Barnen tar själva initiativ och hämtar förkläden, papper och färger - det behövs dock bara att de antyder att de vill ha hjälp för att den vuxne ska bistå. Man ritar på ett papper var men det händer ibland att man hjälper varandra till exempel med att rätta färger till varandra. Barnen pratar och fantiserar medan de ritar. Den vuxne griper in och styr då hon tycker det behövs, exempelvis när det kommer ytterligare barn in och vill måla, avvisas barnet av den vuxne som säger "Du får inte plats, du får måla sen" eller "Du får gå tillbaka till bordet, vi säger till sedan när det är din tur" - De vuxna är positiva i sitt sätt mot de barn som sitter vid bordet - man pratar med dem med vänlig röst, frågar vad de ritar och berömmar dem ibland. Till exempel när ett barn säger "Jag tänker göra kluddar fast jag kan rita fint" kommenterar den vuxne "vilket mysigt träd".

Ett par av småflickorna är mycket intresserade av kassetbandspelaren och tillbringar långa stunder - halvtimmesvis - i mysrummet med att lyssna på "korvboogie" medan de förstrött bläddrar i seriemagasin eller ritar litet på ett papper. Ett par gånger händer det att småbarnen kommer in, de vuxna följer då efter och flera gånger dansar man till musiken - de vuxna med småbarn i famnen. Några andra försök från de vuxna att avbryta barnens passiva lyssnande och få dem att göra något annat sker aldrig.

Det är inte ovanligt att fördelningen av barn mellan rummen är ett par barn i mysrummet, ett par i lekhallen och många vuxna som pratar med varandra i stora rummet, medan småbarnen kryper på golvet. Vill barnen ha kontakt med en vuxen får de det dock på sina egna villkor så till exempel accepterar den vuxne att läsa Tintin högt.

Utomhus

Som mest är man åtta barn ute - men i allmänhet är det bara fyra - fem barn på gården samtidigt. Småbarnen går varje dag på vagnpromenad med vuxna - exempelvis två vuxna och tre småbarn eller som vid ett tillfälle sju vuxna med alla åtta barnen.

När man går på promenad talar de vuxna med varandra och barnen går tysta eller pratar sinsemellan. Då man är på gården är vuxna ofta med i barnens lek, man hoppar hage eller leker kurragömma. När man är många vuxna (exempelvis åtta barn på sju vuxna) pratar de vuxna mest med varandra.

Det händer att de äldsta barnen får förtroendet att vara ensamma kvar på gården medan de vuxna går på promenad med småbarnen eller planerar inomhus. Då cyklar barnen eller gungar på gården och klarar sig utmärkt själva. De utnyttjar dock inte särskilt ofta de möjligheter som den vidsträckt tomten ger - det händer till exempel sällan att man springar iväg utanför tomten till stenrösen eller skogsdungen.

RUTINSITUATIONER

Rutinsituationer, systematiska observationer

De flesta barnen åt i allrummet. I nästan två tredjedelar av tiden var det fler än fyra barn närvarande och nästan hälften av tiden var man fyra vuxna, i andra hälften av tiden varierade antalet vuxna från en till tre. Under rutinsituationerna var inflytandet gemensamt under tre fjärdedelar av tiden, de vuxna dominerade under nästan en fjärdedel medan barnen dominerade två gånger.

De vuxna var nästan alltid aktiva (93 %). De hjälpte barnen praktiskt i nästan tre fjärdedelar av tiden och uppmuntrade dem i en tredjedel. Barnen klarade sig alltså själva mycket bra, däremot hjälpte de ej varandra mer än en fjärdedel av tiden. Vuxna och barn pratade med varandra under nästan tre fjärdedelar av tiden, men de vuxna pratade också hälften av tiden med varandra. Både vuxna och barn tog alltid många initiativ - framför allt genom att göra saker praktiskt. Både barn och vuxna uttryckte sina åsikter - barnen i mer än hälften av tiden - de vuxna i 83 % av tiden. Mer än hälften av tiden förmanade de vuxna barnen om hur de skulle uppföra sig - i en femtedel av tiden blev det neta till tjat. Barnen själva sa till varandra vid två tillfällen.

Rutinsituationer, ur observatörens perspektiv

Lunch

Man äter lunch på tre olika ställen. Barn och vuxna har fasta platser till lunch: i köket, i ett av smårummen samt vid två bord i allrummet. Som mest kan det vara 14 förskolebarn till lunch samt med eleverna nio vuxna. Man delar upp sig så att ett par vuxna sitter vid varje bord. Även vid mellanmålet finns många vuxna, ibland en vuxen per två barn.

Det finns ingen riktigt exakt tidpunkt för lunch utan den serveras när den blir klar vilket ofta innebär att tidpunkten varierar. Man ropar på barnen i god tid innan och det blir ibland väntan - en väntan som oftast är mållös och innebär att barnen småretas eller småbråkar med varandra. De vuxna har ansvaret för dukningen men har ofta hjälp av något barn. Egentligen ska ett barn alltid duka men detta fungerar ej. Barnen sköljer sina tallrikar spontant efter maten och sätter dem på matvagnen medan de vuxna sköter all övrig

avdukning och torkar av borden. När ett barn en gång fyller år får detta barn baka något gott som alla sedan äter som ett extra mellanmål på förmiddagen. Därefter leker man *"Önska runt i ring"* på den vuxnes initiativ.

Stämningen är mycket varierande vid matborden beroende på vilka vuxna som sitter med. Vid de flesta bord är de vuxna . accepterande och vänliga och man har ibland ganska roligt - både barnen med varandra och de vuxna med barnen. Det händer att man pratar med de äldre barnen om olika saker, till exempel om teveprogram, men det händer också att de vuxna mest pratar med varandra och att barnen då parallellt pratar med varandra om de är tillräckligt stora eller sitter tysta om de är små. De yngsta pratar man mycket litet med, hjälper dem mest praktiskt. När de vuxna pratar med barnen har de sin vanliga samtalston och man kan även höra på rösten när den vuxne blir arg.

De vuxna förmedlar vanligen inte så mycket normer vid matbordet men ibland verkar de irriterade och då kommer många förmaningar i klump. Vid ett bord är det ofta tjtat. När de vuxna förmanar gör de det ofta i form av uppmaningar som *"smaka på maten"*, *"tugga ur munnen"* eller konstateranden som *"låt maten tysta mun"*. Reglerna är inte så tydliga, så till exempel finns det ingen klar regel för när man ska börja äta och det är inte heller klart när man slipper äta och när man måste. När barnen protesterar mot maten accepterar den vuxne det oftast. Exempelvis när barnet säger *"Jag tycker inte om det"* - kan den vuxne ena gången svara *"Låt bli och ät det då"*. En annan gång: *"Nu äter du bara och säger inget mer"*.

Man försöker få barnen att ta för sig själva, skala sin egen potatis etc - men stöter man på motstånd från barnets sida accepterar man dock att hjälpa dem. I allmänhet klarar sig dock barnen bra - Även ettåringarna. Man skickar mat till varandra, brer och skalar, barnen tar initiativ som att gå och hämta något som fattas på bordet. Barnen säger öppet till de vuxna vad de tycker, till exempel när en vuxen säger: *"Smaka litet spenat"* - svarar barnet *"du med ditt smaka - det är inte gott"*. Den vuxne fortsätter då *"Du kan ta pyttelitet"* och barnet fogar sig. En annan gång pratar ett av barnen oupphörligt och den vuxne säger *"Önskar jag hade en propp att sätta i din mun"* varpå barnet svarar *"Då sätter jag den i din mun"*. Den vuxne svarar suckande *"Du har ju alltid svar på tal"*.

Vid mellanmålet äter bara barnen och de vuxna sitter bredvid. Barnen sköter sig bra själva och de pratar mycket med varandra - de vuxna finns mest tillhands om barnen skulle behöva hjälp. Om barnen blir alltför livliga tröttnar ibland de vuxna och fräser till åt dem.

Tambur

De vuxna har fullt upp med att klä på de yngsta barnen varför de litet äldre barnen får klara sig själva. De klär sig ganska snabbt och rusar ut allteftersom de blir klara.

Deltagande i daghemmets verksamhet

Förutom att plocka undan efter sig själva när de lekt ska barnen duka en vecka i taget. De vuxna sätter här upp en lapp på väggen där respektive barns namn står. Under observationsperioden förekom inget "nyval" av barn. Det barn som stod uppsatt dukade mycket sporadiskt.

SAMMANFATTANDE KOMMENTARER

Karakteristiska drag för L jämfört med de övriga daghemmen

L är ett litet villadaghem..

Järnrörligheten är låg. Inga av barnen har ensamstående föräldrar. De vuxna är ofta fler än två då de är tillsammans med barnen. Man ägnar sig i mindre utsträckning åt skapande aktiviteter. De vuxna förmedlar få normer. Barnen samverkar mycket med varandra och är sällan osams.

Observatörens funderingar

På L styrs mycket av verksamheten i första hand av de vuxnas behov - man har också som ett viktigt mål att de vuxna ska trivas. Text är schemat mer anpassat efter den vuxnes hemsituation än efter barnens vistelsetider. Man tar också långa kaffepauser. Verksamheten flyter ofta - de vuxna har en planerad verksamhet men följer den inte alltid, istället ändrar man den utifrån sina egna behov. Innehållet i samlångarna styrs också mer av den vuxnes behov av att göra som hon vill än utifrån någon gemensam idé om vad barnen har behov av att göra. Denna brist på struktur verkar komma sig av såväl målsättningens diffusa utformning som brist på organisation och ledning. Målen hos personalen framtonar som vaga och litet passiva: vid sidan av att ge värme vill man främst låta bli att styra, man tror att barnen utvecklas bäst om de får vara för sig själva. I motsats till den frihet barnen hade under större delen av dagen, styrde de vuxna samlångarna hårt - här rådde mer av ett lärare-elevförhållande som gav föga utrymme för barnens egna önskningsar. Barnen saboterade också ofta genom att inte alls medverka. I sina ingrepp betonade de vuxna rättvisa och riktade sig till enskilda barn.

I sitt förhållningssätt var de flesta av de vuxna varma, vänliga, gav kroppskontakt och ställde upp i barnens lekar, då barnen ville det, ofta hade då barn och vuxna roligt. Man accepterade mycket av barnens beteende, tjatade mycket litet, om man inte var ur humör. När de vuxna såg att barn avvisades av någon kamrat ingrep man på ett positivt sätt.

Barnen var mest i mycket små grupper eller ensamma; detta trots att gruppen som helhet var mycket liten. De yngsta barnen gick alltid för sig själva. En del av barnen var påfallande passiva och gjorde mycket litet under sina dagar, andra var fantasifulla och lekte rollekar. De vuxna styrde ej detta.

I vardagsrutiner klarade sig barnen bra, de klädde på sig själva och kunde själva vara ute och leka. De tog inget reellt ansvar för vare sig städning eller dukning. De hjälpte dock varandra ibland. I sin relation till de vuxna var de förtroendefulla men reagerade på de vuxnas styrning med att sabotera eller göra passivt motstånd.

Personalen sade sig trivas men klagade påfallande mycket över arbetsförhållandena. De vuxna pratade också mycket med varandra. Missnöjet verkade ej fångas upp och kanaliseras. Här fanns inte heller någon reell arbetsledare, arbetsuppgifterna delades istället upp mellan flera av de vuxna. Man ansåg att man hade för liten tid för att göra många saker som man skulle vilja men utnyttjade ej den tid som fanns, exempelvis på förmiddagarna då barngruppen ofta var extremt liten i relation till personalstyrkan.

DAGHEM M

M är ett av de äldsta daghemmen, 15 år gammalt. .

Daghemmet är inrymt i en villa i tre plan - huset är gammaldags med många burspråk, lustiga prång och gömställen. På övre planet har den ena syskongruppen sina lokaler: två litet större rum; ett allrum för måltider och pysselaktiviteter, ett annat för samlingar, grövre lek och bygglek. Utöver dessa har man ett par smårum - ett målarrum, som också används till matrum och sagoläsning, ett docklektrum, ett snickarrum samt ett vattenleksrum, som dock för närvarande är avstängt på grund av reparation.

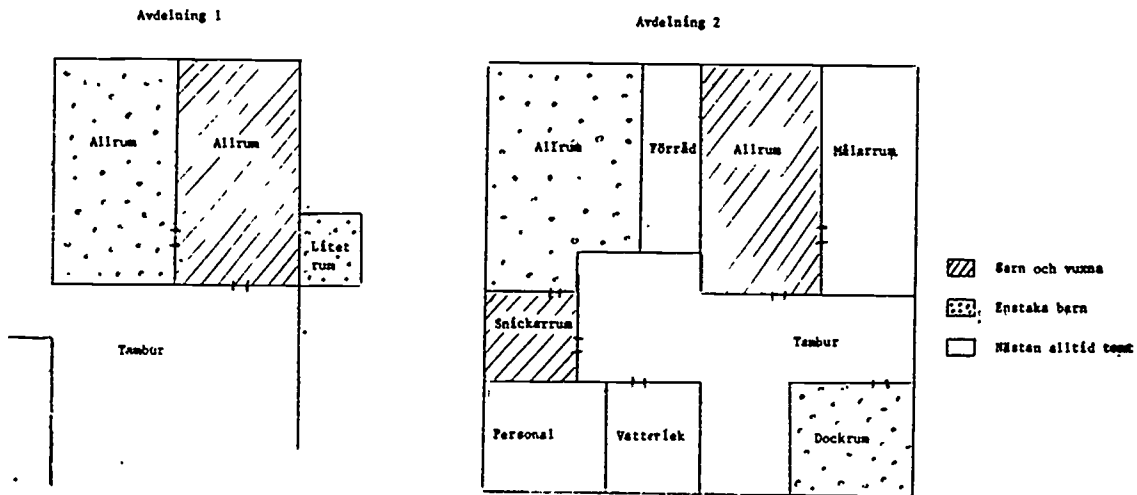

Figur 122 Skiss över daghemmet och lokalernas användning under den fria leken

Det ena allrummet har två arbetsbord i vuxenstorlek, bokhylla med lättåtkomligt pysselmaterial, akvarium, blombord; på anslagstavlan hänger några sagor som barn och vuxna gjort tillsammans. I det andra allrummet finns ett piano, några låga pallar (som används att sitta på vid samlingen), byggmaterial samt en stor egentillverkad modell av en sjö med hemmagjorda båtar på. I

målarrummet finns ett stort arbetsbord, mjuk soffa, bokhylla med kasett radio, barnmusikassetter och låneböcker samt diskbänk med ställ för målar- grejor. I snickarrummet - som för övrigt alltid är öppet - finns verktyg lätt åtkomliga även för de yngsta, arbetsbänk samt huggkubb. I docklekrummet finns docksängar, kläder, dockor och vagnar. Till avdelningen hör två små tamburer och ett litet beredningskök.

En trappa ned har spädbarnen och den andra syskonavdelningen sina lokaler. Syskonavdelningen har två stora rum, ett litet krypin under trappan samt en stor tambur. Det ena stora rummet, som används för grov lek, är utrustat med madrasser och kuddar, träsoffa med småstolar, ribbstolar, klätterställning samt material för docklek. I allrummet finns två matbord i vuxenstorlek, en liten samlingshörna med madrasser och ett blädderblock i barnhöjd, en diskbänk, en bokhylla med lätt åtkomligt pysselmaterial. På väggen hänger bland annat musikinstrument och ett anslag med texten: "Vi vattnar blommorna" "Vi städar i bokhyllan", "Vi dukar". I krypin under trappan ryms en liten mjuk soffa samt en låg bokhylla med biblioteksböcker. Förutom spädbarnsavdelningen finns även köket på denna våning. I källarplanet har personalen sina utrymmen och här finns också ett stort tomt rum som används av de barn (på båda avdelningarna) som behöver sovtund efter maten.

Huset är omgivet av en stor gammaldags trädgård med bärbuskar och uppvuxna fruktträd, som man kan klättra i. Förutom gräsmattor och asfaltsgångar finns här en stor sandlåda rikt utrustad med lekmaterial, ett klätterhus, en klätterställning, två små lekhus, små bord att pitta vid, gungbräda. Ner mot källaringången har man en spännande sluttning liksom från altanen på spädbarnsavdelningen. Huset går utmärkt att springa runt. Trädgården omgärdas av höga staket. Över hälften av tiden vistas barnen i allrummet (58 %), i nästan en femtedel av tiden i de små rummen (härav 4 % i snickarrummet) samt 15 % utomhus.

Barn

På daghemmet finns 35 barn uppdelade på två syskonavdelningar (två - sju år) samt en spädbarnsavdelning (sex månader - två år).

Tabell 20. Barnens åldersfördelning (n = 35)

Ålder	Spädbarn	2-3 år	3-4 år	4-5 år	5-6 år	6-7 år	Totalt
Antal	10	7	5	5	6	2	35

På grund av lokalernas olika storlek har den ena syskonavdelningen fler barn än den andra.

Könsfördelningen är omvänt ojämn på båda syskonavdelningarna: på den ena har man tre pojkar och sju flickor medan man på den andra har tio pojkar och fem flickor. På daghemmet finns två barn med behov av särskilt stöd och stimulans, en tvååring med en liten hjärnskada som ger lätta fysiska svårigheter i ena armen och benet samt en femåring som utöver en utvecklingsstörning troligen även har en hjärnskada. För denne femåring har man stöd från såväl barnpsykiatri som barnkliniken. De flesta barnen är heltidsplacerade (97 %); av de barn som har halvtid har ett barn oregelbundet vistelsetid. Två syskonpar finns. Under året har elva barn skrivits ut - det vill säga en barnrörlighet på 31 %.

75 % av föräldrarna är tjänstemän - därav 33 % med lång utbildning; 25 % av föräldrarna är arbetare - därav hälften yrkesutbildade. Sex barn har ensamstående föräldrar (21 %).

Personal

På daghemmet arbetar sammanlagt tio kvinnor och en man.

Tabell 21. Personalens yrkestillhörighet och tjänstgöringsgrad (n = 11)

Yrkestill- hörighet / Tjänst- göringstid	Barnskötare	Förskollärare	Totalt
Heltid	5	3	8
50 %		2	2
75		1	1
	5	6	11

Dessutom finns en heltidsanställd kokerska. Lokalvårdaren är deltidanställd och städar på morgonen innan barnen anländer. Under observationstiden fanns det också två elever från förskoleseminariet på daghemmet.

Personalen är fast knuten till sina avdelningar - tre vuxna på den ena och fyra på den andra. En av förskollärarna ambulerar dock mellan syskonavdelningen och spädbarnsavdelningen. Föreståndaren följer med de två sexåringarna

till deltidsgrupp på ett annat daghem. Utöver detta hinner hon bara äta lunch på avdelningarna.

Under året har två fast anställda samt tre långtidsvikarier slutat - en personalomsättning på 38 %. Medelåldern är 29 år (det vill säga något yngre än kommunens genomsnitt). Man har i genomsnitt arbetat på daghemmet i fem år - som längst tio år och som kortast ett år - de flesta dock ett par år. Inom barnomsorgen i stort har man arbetat cirka sex år - nästan hälften har bara arbetat på detta daghem. På spädbarnsavdelningen har två av tre vuxna egna barn medan majoriteten på syskonavdelningarna saknar egna barn. Knappt hälften av de vuxna har erfarenhet från andra yrkesområden än barnomsorg.

Varje avdelning planerar en förmiddag/vecka - man hjälps då åt att ta hand om varandras barn. En gång varje månad har man kvällskonferens. Informationen inom daghemmet fungerar för det mesta bra men kan ibland vara svår för de deltidсанställda.

Man har ingen uppdelning av ansvaret för barnen efter inskolningen med undantag för förtursbarnen. Kvartssamtal med föräldrarna kan därför tas av vilken vuxen som helst. Föräldrarna får själva ta initiativ till kvartssamtalen. Stora föräldramöten sker två gånger årligen.

De vuxnas arbetsrelation

Man trivs bra på daghemmet, stämningen är som någon säger "*Glad, vi har lattjo ihop, kan skämta*", "*Grundstämningen i huset är sådan att man kan göra sin stämma hörd*". Någon säger att detta beror på föreståndarens positiva sätt att själv kunna skämta och att aldrig tycka något är omöjligt - "*Det smittar av sig*".

Utomhus pratar man mycket med varandra - här är man också ofta många vuxna samtidigt. Samtalen rör en hel del privata saker.

När det är någon sjuk hjälper man varandra mellan avdelningarna utan att klaga. Man kan också utan vidare ta hand om en stor grupp på egen hand. Däremot samarbetar man ej rutinmässigt mellan avdelningarna trots den sneda könsfördelningen och den olika gruppstorleken.

Målsättningen med arbetet

När det gäller målsättningen är den "äldre" personalen mer genomtänkt och artikulerad än de nytillkomna som inte har lika lätt att nyansera och konkretisera sina mål. Gemensamt för alla verkar vara *"att barnen kommer i första hand"*. De flesta tror att man har ungefär samma övergripande mål fast man arbetar mycket avdelningsbundet och inte har diskuterat målsättningen gemensamt på tre år. En del upplever att man kanske ibland praktiskt gör olika, har olika krav på barnen men att detta inte stör *"Viktig sak för barnen att lära sig att vi inte är lika"* säger någon. Flera uttrycker behov av att få diskutera ihop och man minns att när man gjorde det för tre år sedan *"upplevde man det som mycket positivt", "det förde med sig väldigt mycket gott - man kände att man hade en plattform att stå på, det var lättare att jobba liksom och man visste mer klart och tydligt var man hade varandra"*.

Förutom de vanliga målen att barnen ska bli självständiga, trygga och utvecklas trycker man en hel del på gruppmaal som att barnen är solidariska med varandra, får en grupp gemenskap. Någon uttrycker det som att *"grunden med dagis är att man kommer hit tillsammans med andra människor, det är ett socialt samspel och kan man sedan göra något tillsammans så känns det som ett tecken på att det fungerar"*.

Målsättningens betoning på gruppen stämmer också med vad man säger sig bli mest nöjd med: att barn visar omtanke och är måna om varandra och att de hjälper varandra spontant. De vuxna blir arga på barnen då de medvetet förstör något eller är elaka mot varandra.

Någon säger också att det är viktigt att skapa nyfikenhet hos barnen *"dels på människor och dels på att vilja upptäcka saker och ting"*. I det konkreta vill man att barnen ska göra saker ihop - exempelvis har man byggt ett modellhav på en av avdelningarna, man håller nu på att bygga musikinstrument ihop. Ett av målen med morgonsamlingen är också *"att man pratar om vilka som inte är där"* för att skapa gemenskap och grupptillhörighetskänsla. Man är också måna om att barnen ska ta ansvar - exempelvis duka - här är man dock medveten om att det beror på de vuxna om det fungerar *"harmen behöver påminnas"*. Någon tycker också att barnen egentligen *"kunde göra litet mer, hjälpa till med avdukning och torka borden - inte bara göra det som är roligast"*. Även vid dukningen låter man barnen hjälpas åt i smågrupper och på samma sätt har man en grupp som planterat växter och som ska ta ansvar för sin odling. Man framför även självständighetsträningen som viktig: *"Att de*

löser sina problem själva, att de kan klara av det dagliga utan att en vuxen är med, att de till exempel vågar gå ut på gården själva, att de får bestämma hur mycket mat de ska ta".

En hel del förslag finns på aktiviteter, som man skulle vilja genomföra: exempelvis fadderverksamhet för de nya barnen; här har dock personalomsättningen saboterat genomförandet. De flesta betonar att barngruppen är mycket lugn - "fina barn" men att det är jobbigt med alla avbrott av rutiner och barnens hämtnings- och lämningsstider. Helst önskar man att alla föräldrar kunde lämna barnen samma tid på morgonen "så att samlingarna blev gemensamma för alla barn". De flesta verkar tycka att daghem är viktigt för barnen "jag tror på dagis som idé, att ungarna får träffa andra barn och andra vuxna" men mar plågas av den allmänna samhällsdiskussionen där daghem inte alltid anses vara lämpligt "Det är vi som får ta stryk för samhällsutvecklingen i sin helhet och att ungarna är som de är", "Det som är jobbigt är också att man alltid får höra så mycket negativt om dagis, det är fullt att jobba på dagis".

Man klagar egentligen inte på något utom ålderssammansättningen som majoriteten tycker är fel - de allra yngsta stör samlingarna, man har svårt praktiskt att klara blöjbyten och man är enig om att syskongrupper med barn i åldrarna tre - sju år vore att föredra. Vissa av de deltidanställda tycker också att det är svårt att följa med allting som sker - de är dock medvetna om att de ligger i tjänstgöringsförhållandena. Och även om någon antyder att det ibland skulle vara bra att ha ytterligare någon vuxen i huset säger man att "För det mesta hinner vi och kan göra det mesta som vi vill - på något sätt". När man pratar om vad man är tillfredsställd över att hinna med finns det här några vuxna som inte bara nämmer samlingar och planerade verksamheter utan som också tar upp saker som drivs under längre tid, exempelvis "Skönt om man haft större projekt på gång då känns det alltid skönt när man dragit det i land på något sätt; det här har vi - personal och ungar klarat", "Gymnastiken som vi haft ett år där har man arbetat in det och fått en grupp, det har växt fram hela tiden och nu tycker ungarna det är jätteroligt".

Hur ser veckan ut?

Man har en ganska fast dags- och veckorytm. På morgonen har båda syskonavdelningar samling (var för sig) mellan klockan 8.30 och 9.00, därefter går man ut på gården eller till annan ordnad aktivitet. Framåt 11-tiden börjar man gå in för att ha samling eller lässtund medan några barn dukar. Vid

11.30 tiden äter man lunch därefter har man åldersindelade läsgrupper eller sovstund till framåt 13-tiden. Resten av dagen till mellanmålet är det fri lek.

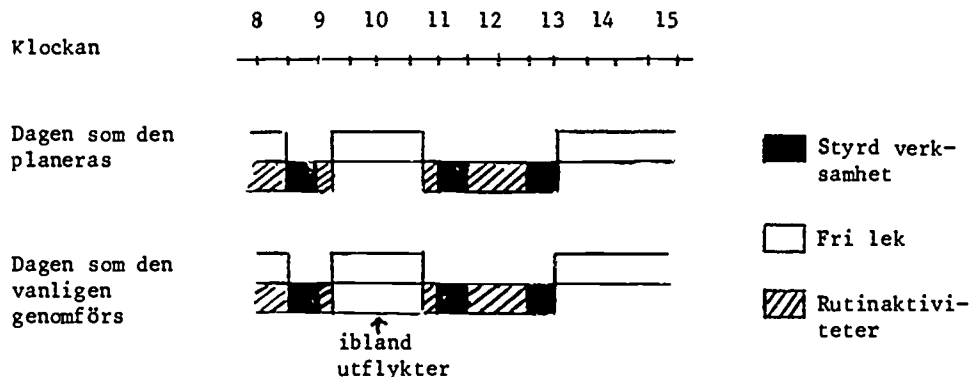

Figur 123. Dagsrutiner, det vill säga tidsförhållandet mellan styrd verksamhet, rutinaktiviteter och fri lek, jämförelse mellan hur dagen planeras och hur den verkligen genomförs

Den verksamhet som genomförs stämmer som synes bra med hur personalen tänkt att genomföra den. Barnen har ganska sammanhängande pass av fri lek - ungefär två timmar på eftermiddagen och en och en halv timme på förmiddagen.

Utöver denna dagsrutin finns återkommande fasta inslag:

en gång i veckan åker ett par barn från varje avdelning till simhallen, en dag har de båda avdelningarnas fyra-sexåringar gymnastik i en närbelägen skola (här ansvarar två vuxna årsvis för verksamheten), en gång i veckan åker varje syskonavdelning till skogen. Man gör också tillfälliga utflykter som: besök på museet, ett daghem, parkleken, gå och handla - dessa aktiviteter planeras först av personalen och presenteras sedan för barnen på måndagens samling varvid barnen kan lägga till egna förslag.

Under de fria aktiviteterna på eftermiddagen har alltid den vuxne något förslag om barnen själva inte hittat på något - förslagen rör oftast någon skapande aktivitet - ibland riktat till enskilda barn ibland till hela gruppen.

Personalens kaffepauser har anpassats till barnens schema och förlöper smidigt. Man har ställt in rasterna då det splittrade barnarbetet. Barnen deltar i daghemmets skötsel framför allt genom att duka, hämta matvagn och sköta om blommorna.

Daghemmet i siffror

Totalt upptog den fria leken knappt hälften av tiden, medan den styrda verksamheten och rutinaktiviteterna upptog drygt hälften.

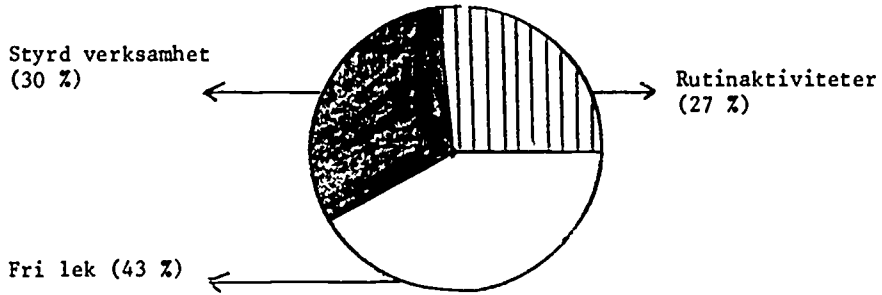

Figur 124. Fördelning i % av fri lek, styrd verksamhet och rutinaktiviteter (n = 127)

Under den fria leken sysslade barnen framför allt med skapande aktiviteter och rollek.

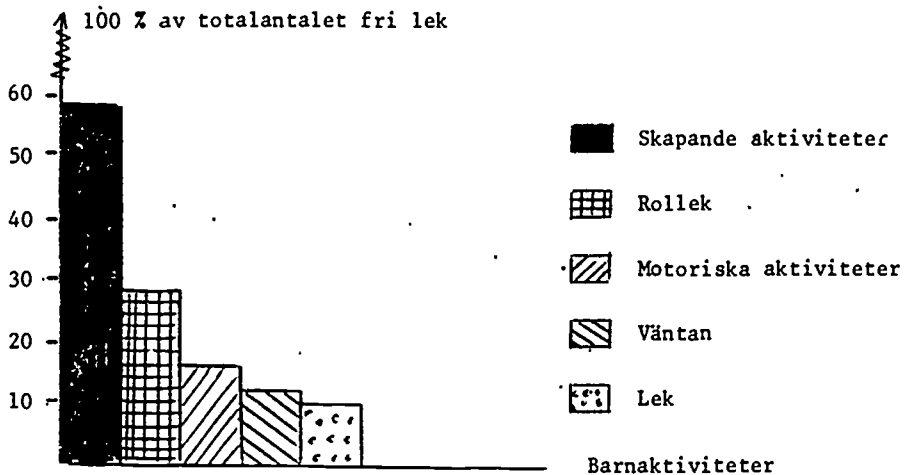

Figur 125. Fördelning i % av barnens aktiviteter under den fria leken. Endast aktiviteter som förekommit i mer än 10 % av den fria leken har medtagits (n = 58)

De vuxna var tillsammans med barnen 91 % av tiden. Det var vanligast att bara en vuxen va: med (45 %), därefter att två var med (23 %). De vuxna var aktiva under huvuddelen av tiden.

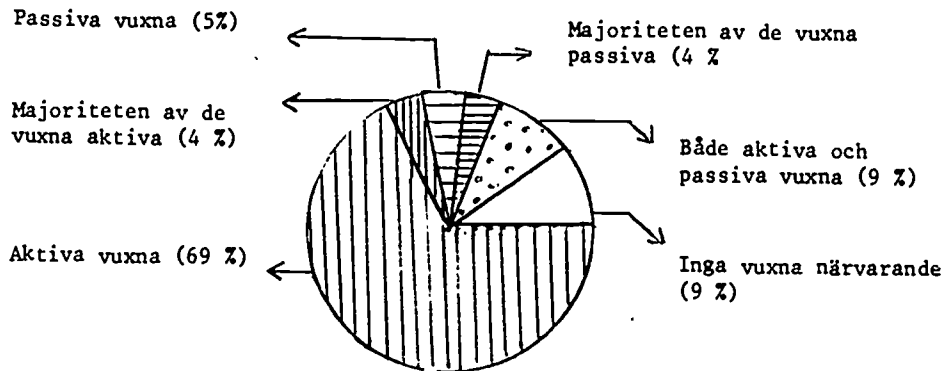

Figur 126. Fördelningen i % över vuxnas aktiva respektive passiva deltagande i verksamheten (n = 127)

Nästan halva tiden hade barnen och de vuxna gemensamt inflytande över verksamheten framför allt var det så under samlingar och rutinatviteteter, medan barnen hade det största inflytandet under den fria leken.

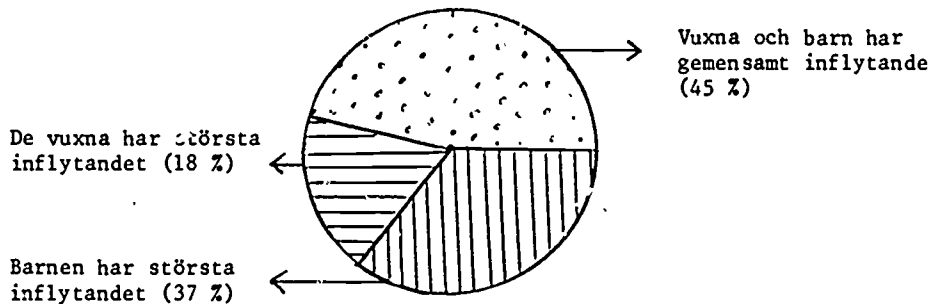

Figur 127. Fördelningen i % över vuxnas respektive barns inflytande över verksamheten (n = 127)

De vuxna samverkade med barnen i ungefär två tredjedelar av tiden - framför allt genom att hjälpa dem med olika saker, stödjade dem genom att komma med tips och uppmuntran samt småprata med dem. En dryg fjärdedel av tiden - i den styrda verksamheten, riktade sig vuxna till en hel grupp barn men detta var då nästan alltid förenat med småprat. Det hände en enda gång att de vuxna avvisade ett barn och aldrig att man var i konflikt.

Beteenden som utgör hinder för samverkan (28 %)

Samverkansbeteenden (64 %)

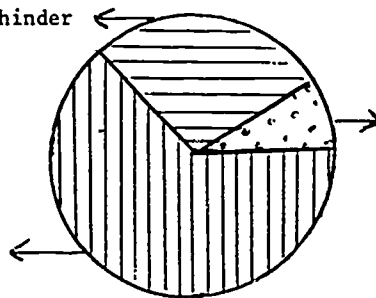

Båda beteendena förekommer samtidigt (8 %)

Figur 128. Fördelningen i % över vuxnas samverkansbeteenden respektive beteenden som hindrar samverkan (n = 116)

Ungefär halva tiden samverkade barnen - framför allt lekte de ihop medan de pratade med varandra och diskuterade hur leken skulle gå till. När de inte lekte ihop lekte de framför allt parallellt men småpratade även då mycket med varandra. Det förekom också under 14 % av tiden att det fanns barn som stod bredvid och mest tittade på - däremot var det ovanligt att barnen avvisade varandra eller bråkade med varandra - detta inträffade bara i en tiondel av tiden.

Beteenden som utgör hinder för samverkan (47 %)

Samverkansbeteenden (39 %)

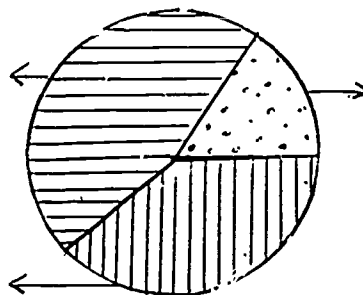

Båda beteendena förekommer samtidigt (14 %)

Figur 129. Fördelningen i % över barnens samverkansbeteenden respektive beteenden som hindrar samverkan (n = 127)

När de vuxna var närvarande förekom det vid fyra tillfällen att de brast i initiativ förmåga - istället var de i alla situationer påfallande aktiva framför allt med praktiska initiativ och förslag till barnen.

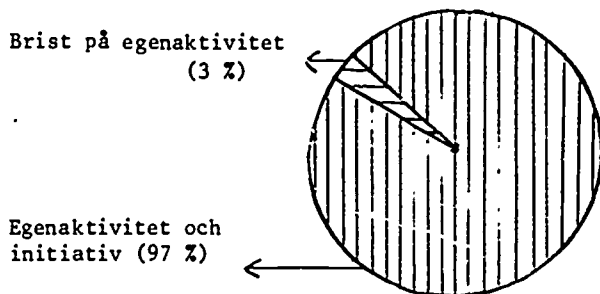

Figur 130. Fördelningen i % över de vuxnas egenaktivitet och initiativtagande respektive brist på egenaktivitet ($n = 116$)

Även barnen var under tre fjärdedelar av tiden påhittiga och självständiga framför allt med att ta fram saker, komma med förslag och åsikter. Den fjärdedel av tiden de inte själva ledde genom att ta initiativ etc medverkade de i det som de vuxna anordnat som läsgupper och samlingar. Det var ganska sällsynt (bara 4 %) att det fanns barn som bara flöt omkring.

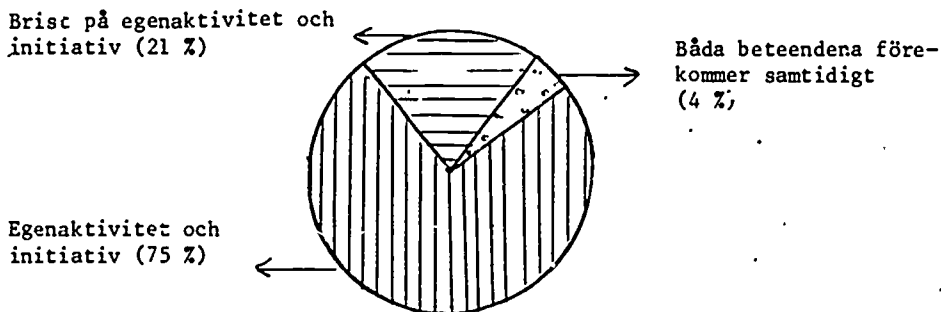

Figur 131. Fördelningen i % över barnens självständighet respektive brist på självständighet ($n = 127$)

Ungefär en tredjedel av tiden förmedlade de vuxna normer - framför allt gällde detta hur barnen skulle uppföra sig. Denna typ av normförmedling skedde främst under samlingar och måltider. En tiondel av tiden försökte de vuxna också påverka barnen genom att förmedla samlevnadsnormer.

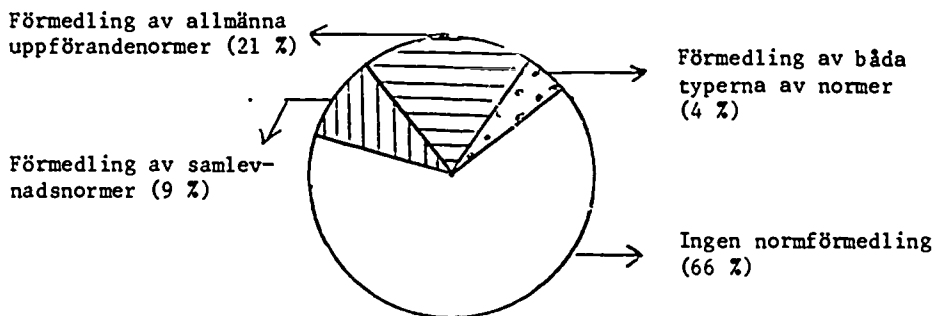

Figur 132 Fördelningen i % över vuxnas förmedling av allmänna uppförandenormer respektive samlevnadsnormer (n = 116)

Barnen påminde varandra om uppförandet i en tiondel av tiden och om hur man skulle bete sig mot varandra i 6 % av tiden.

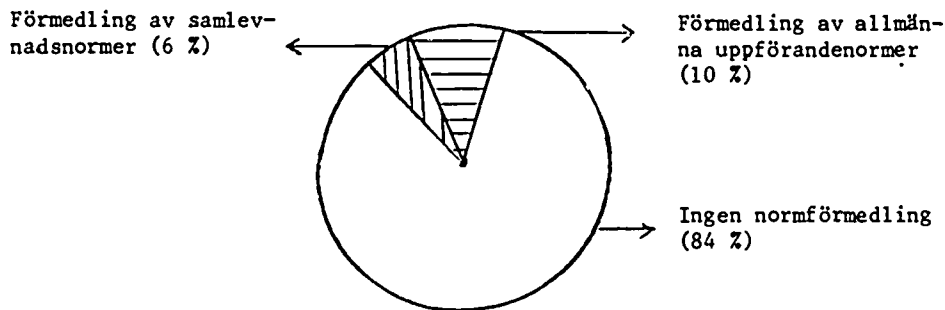

Figur 133 Fördelningen i % över barnens förmedling av allmänna uppförandenormer respektive samlevnadsnormer (n = 127)

STYRD VERKSAMHET

Styrd verksamhet, systematiska observationer

Samlingar

Samlingen omfattade alla barn på avdelningen under tre fjärdedelar av tiden. Vanligen var det bara en vuxen (79 %) närvarande och denne var då alltid aktiv - då man var två (i 21 %) var den ena aktiv. Under ungefär hälften av samlingarna hade barn och vuxna ett gemensamt inflytande över verksamheten, andra hälften hade den vuxne hela inflytandet.

Samspelet mellan den vuxne och barnen bestod under två tredjedelar av att den vuxne vände sig till hela gruppen eller till enskilda barn och berättade något eller instruerade barnen - samtidigt som hon småpratade med dem.

Barnen medverkade villigt men utan att komma med egna tillägg under drygt halva tiden - man gjorde det som förväntades parallellt med varandra och under mycket småprat. I drygt en tredjedel av tiden kom barnen själva med olika förslag och idéer om vad man skulle göra.

Under drygt två femtedelar av tiden lekte också vuxna och barn gemensamt med varandra, under denna tid var det vanligare att barnen hjälpte varandra än att de vuxna hjälpte barnen. En fjärdedel av tiden diskuterade också vuxna och barn hur man skulle lösa olika saker.

Under två av samlingarna fanns barn som satt med passivt och tittade på.

Konflikter och bråk förekom varken bland vuxna eller barn - avvisanden förekom en gång från den vuxnes sida och tre gånger från barnen. De vuxna markerade hur barnen skulle uppföra sig under knappt hälften av samlingarna barnen gjorde det under en dryg tiondel.

Läsgrupper

Man läste för barnen lika många gånger i stora grupper som i små. Det var alltid bara en vuxen med och denna vuxen var också alltid aktiv. Det var den vuxne som hämtade böckerna och som uttryckte åsikter kring läsningen, hälften

av tiden valde den vuxne också bok och bestämde hur långt man skulle läsa - i andra hälften valde och bestämde man gemensamt. Den vuxne läste för barnen och småpratade med dem under två tredjedelar av tiden - barnen medverkade genom att intresserat lyssna och prata med den vuxne kring boken i nästan två tredjedelar av tiden - två gånger dominerades läsgruppen av passiva ointresserade barn.

Styrd verksamhet, ur observatörens perspektiv

Samlingar

Varje syskongrupp samlas var för sig en halvtimme mellan klockan 8.30 och 9.00. Man är noga med att hålla tiderna. En vuxen leder varje grupp, ibland med hjälp av en förskoleelev. På ena avdelningen är det oftast cirka 8 barn närvarande, på andra cirka tio barn. Båda avdelningarna sitter i halvcirkel på små avlånga pallar som barnen själva bär fram just för samlingen. Det händer ofta att barnen utan anmaning börjar ta fram dem. På den ena avdelningen ber den vuxne också ett av barnen att ringa i en klocka innan samlingen börjar - detta uppdrag är mycket attraktivt. Samlingarna följer samma mönster mellan avdelningarna: På måndagen beskriver den vuxne planeringen av veckan - det vill säga hon visar och skriver på ett blädderblock (i barnhöjd) hur de vuxna planerat veckan på torsdagen innan - barnen har dock möjlighet att komma med egna förslag - framför allt till eftermiddagarna där de vuxna sällan fyllt i aktiviteter för alla dagar. På en av avdelningarna föreslår exempelvis ett barn att man skall göra fotavtryck - vilket skrivs upp. Denna aktivitet blir dock aldrig av. På fredagen följs veckan upp genom att den vuxne frågar barnen vad som varit roligt respektive tråkigt under veckan.

Båda avdelningarna börjar sin samling med upprop och den vuxne berättar noga vad de barn gör som ej är närvarande. Man går sedan igenom dagens datum och barnen får i turordning skriva datumsiffran på en egenhändigt gjord almanacka, därefter tittar man på blädderblocket vad som ska hända under dagen. Man sjunger ofta samtidigt som man leker exempelvis olika ringlekar eller lekar av typ lilltrollet Nicke, vem knackar på min rygg. De flesta dagarna har man också ett tema där man förväntar sig att barnen skall lära sig något - det vill säga man berättar något ena dagen och frågar barnen om vad de minns andra dagen. Under de två observationsveckorna talar man om vårtecken - vårblommor och igelkottar. Igelkottstemat följs sedan upp med att de barn

som vill gör igelkottar i lera på eftermiddagen samt att man gör "päron-igelkottar" till mellanmål. Vid en samling har man också sinnesträning där barnen får blunda, smaka på frukt och grönsaker och gissa vad det är. Samlingarna avslutas på båda avdelningarna med någon lek vars mål är att få ut barnen i tamburen en och en (exempelvis alla skor läggs i en låda var-efter ett barn blundar och drar en sko vars ägare får gå ut).

Den vuxne håller i samlingen men tillåter också barnen att vara med och bestämma - så exempelvis kan barnen ge förslag på sånger, lekar, hur man skall ordna turordning i lekarna. "Undervisningen" sker också i dialogform där den vuxne försöker aktivera barnen så mycket som möjligt. Samtidigt som den vuxne söker dialog och aktivitet från barnen är det väldigt tydligt att normerna "*Bara den som ropas upp ska låta*" det vill säga vänta på sin tur, prata en i taget, räcka upp handen råder. Den vuxne har också krav på att barnen gör saker ordentligt och kan säga till ett barn som på uppropet svarar med ett fånigt läte istället för ett djurläte som barnen själva bestämt: "*Det där var väl inget djur*". Det är få tillsägelser under samlingen, detta trots att de yngsta barnen ofta är litet oroliga; den vuxne söker i allmänhet istället avhjälpa detta med att placera om dem till en plats bredvid äldre, litet lugnare barn. Det händer också att barnen säger till varandra, exempelvis "*Vi kan sprida ut oss så alla ser*" eller "*Det hörs inget när ni sjunger - sjung litet högre*".

Den vuxne håller reda på turordning och leder samlingen men försöker också att vara lyhörd för barnens idéer - exempelvis då almanackan visar sig sakna en bild för den nya månaden frågar den vuxne barnen "*Vad ska vi göra nu då?*" varpå barnen själva löser situationen. Den vuxne motiverar och förklarar vad som händer eller skall hända exempelvis "*Idag är NN sjuk - vi är för få vuxna för att kunna åka till skogen. Det är tråkigt, men inget att göra åt*". Det händer vid flera tillfällen att de större barnen hjälper de små i lekarna. Det verkar allmänt som om både vuxna och barn har roligt under samlingarna - man kommer gärna, de flesta, speciellt de äldre, är aktiva, man skrattar ofta - stämningen är positiv och varm.

Före lunch har man en samling som är till för att barnen skall lugna ned sig innan maten och göra något medan några barn dukar. Denna samling fungerar olika på avdelningarna. På den ena samlas man allteftersom man kommer in efter utevistelsen (vid 11-tiden) på madrasserna i sin samlingshörna. De barn som skall duka gör ofta detta utan uppmaning från den vuxne. De övriga diskuterar med den vuxne vad man skall sjunga. Stämningen här är för det mesta positiv - den vuxne spelar gitarr, barnen föreslår sånger de tycker om

och har roligt medan de sjunger. När det behövs ger den vuxne mycket tydliga besked om vilket uppförande hon förväntar sig - ett barn som inte vill dela med sig av en leksak och får tillsägelse för detta reagerar med ilska men den vuxne accepterar hans ilska och förklarar för de andra barnen att *"han är arg, han vill vara för sig själv"* och låter honom sitta med och sura tills det går över av sig självt.

På andra avdelningen har man en lösare struktur på sin samling, här samlas barnen i soffan i målarrummet men det blir oftast för trångt, barnen stöter på varandra och oro bryter ut. Den vuxne försöker lugna det hela med att läsa för dem men oron finns ofta kvar.

En gång i veckan har man gymnastik. Man samlar då alla fyra - sexåringar (cirka 12 stycken) och går med en vuxen från varje avdelning till en närbelägen gymnastiksal. Innehållet i gymnastiken liknar samlingarna i övrigt - man leker både "riktiga" lekar och gymnastiklekar. Den som inte vill vara med i något får sitta och titta på men den vuxne försöker för varje ny lek få med det blyga barnet. Även här får barnen ge förslag på vad de själva vill leka. Både barn och vuxna har roligt.

Läsgrupper

Man läser för barnen efter lunch under någon halvtimme. På båda avdelningarna delar man in barnen åldersmässigt i läsgrupperna: tre - fyraåringar samt fem - sexåringar. På ena avdelningen sitter man i soffan i det minsta rummet samt på madrasser i samlingshörnan - varje grupp omfattar här bara tre - fyra barn samt en vuxen. På andra avdelningen är man fler i den äldre åldersgruppen - cirka sju - åtta barn samt en vuxen. Man sitter i målarrummets soffa men liksom samlingen före lunch är det ofta trångt och något barn som gnäller för att han inte får plats. Småbarnsgruppen kryper ihop på golvet i kuddrummet under sin läsning - denna grupp består ofta bara av två - tre barn och en vuxen.

På ena avdelningen väljer barnen saga - en gång tycker den vuxne att den är för svår - hon motiverar då noga varför hon tycker det och diskuterar med barnen tills de går med på att läsa en annan saga. Innan den vuxne läser sagan berättar hon vem som skrivit boken; hon läser sedan aktivt, det vill säga stannar ibland för att fråga barnen eller lyssna till deras kommentarer.

På andra avdelningen fungerar det mycket olika i åldersgrupperna - de yngsta väljer själva saga och den vuxne läser mycket aktivt under ständigt småprat. De äldsta läser Pippi Långstrump som följetong. Här läser den vuxne utan egentlig paus och det är ofta oro och surr. Någon gång så kraftigt att den vuxne får gripa in med hot "*Nu slutar vi annars får ni gå härifrån*". Sådana tillsägelser hör annars till undantagen i alla situationer.

På båda avdelningarna förklarar den vuxne texten med egna ord då man kommer in på för svåra saker.

FRI LEK

Fri lek, systematiska observationer

En tredjedel av tiden var man utomhus, två tredjedelar inomhus och då mest i allrummen (37 %) därefter i smårummen (19 %).

Man lekte nästan halva tiden (40 %) i stora grupper, därefter i många smågrupper (31 %). En tredjedel av tiden fanns en vuxen närvarande, en knapp femtedel av tiden två vuxna samt i 16 % ingen vuxen alls. Barnen hade det största inflytandet under 69 % av tiden och en fjärdedel av tiden hade man gemensamt inflytande.

Mer än hälften av tiden (61 %) var de vuxna aktiva. I drygt två tredjedelar av tiden samverkade de med barnen, framför allt pratade de med dem (mer än halva tiden), hjälpte dem med olika saker och uppmuntrade dem i det de gjorde. I ungefär en fjärdedel av tiden lekte de eller samarbetade med barnen. Barnen å sin sida samverkade i mer än hälften av tiden - framför allt pratade de med varandra och lekte ihop - en tredjedel av tiden diskuterade de också hur de skulle lägga upp sin lek. Det förekom också i nästan en femtedel av tiden att barn hjälpte varandra med praktiska saker. Det förekom också ungefär halva tiden att barnen lekte parallellt och småpratade. Konflikter däremot var sällsynta och inträffade bara fyra gånger på hela tiden, avvisanden fem gånger. I en fjärdedel av tiden förekom samtidigt att olika grupper lekte parallellt och andra ihop, att barn bara stod och tittade på var mer ovanligt.

Barnen var självständiga 91 % av tiden - framför allt i det praktiska men de kom också med många förslag och idéer (mer än två tredjedelar av tiden) och uttryckte åsikter. De vuxnas inflytande bestod till ungefär lika del av att de tog initiativ till praktiska saker som att de gav förslag på olika saker. En tredjedel av tiden uttryckte de vuxna åsikter, i något mindre utsträckning (21 %) förmedlade de normer till barnen - lika mycket om allmänt uppförande som samlevnad. Barnen själva förmedlade normer vid sex tillfällen.

Fri lek - ur observatörens perspektiv

Inomhus

Man är inomhus nästan bara på eftermiddagen. I och med att avdelningarna har olika antal barn är det konstant livligare och stökigare på den ena. Några försök att samarbeta och utjämna denna skillnad görs ej fast det ofta bara är fyra - fem barn på den ena och upp till tio barn på den andra.

På den ena avdelningen leker barnen mest i sina båda allrum. Den vuxne (sällan mer än en) erbjuder någon form av pysselaktivitet (måla, trolldag, göra dockor) till de barn som frågar efter något att göra. Övriga leker mest rollek (mamma, pappa, barn, daghem). Man försöker följa upp det barnen gjort tidigare - exempelvis målar barnen en dag de saker de några dagar tidigare gjort i lera och när barnen varit i snickarrummet och slöjdat saker målar de dessa några dagar senare. Den vuxne försöker också vidareutveckla barnens intressen. Exempelvis när ett barn sitter och gör ormar i trolldag tar den vuxne ned ett ormskinn som man hittat i skogen, pratar om ormar och säger att man skall låna en bok om detta på biblioteket - vilket man också gör någon dag senare. Då barnen leker finns den vuxne med, men hon sysslar ofta med något annat, ett par dagar exempelvis sitter hon och gör miniatyrdockor till dockskåpet. Detta inspirerar något av de äldre barnen att också tillverka dockor. Under sitt eget arbete har den vuxne uppmärksamheten på barnen, pratar med dem och hjälper till om det behövs. Om något inträffar går den vuxne in i konflikten och hjälper barnen att lösa den. Barnen klarar

det mesta själva eller hjälper varandra. Ett barn exempelvis som vill ha hjälp att skriva sitt namn får förslag av ett annat barn om att hon kan gå och titta i sin pärm och skriva av namnet som det står där. Något tjat förekom, däremot är den vuxne tydlig i sina krav att barnen skall plocka undan efter sig innan de går till nästa aktivitet. Barnen verkar intränade med detta och det blir sällan motstånd eller konflikt. De vuxna är i alla situationer vänliga och respektfulla gentemot barnen, tilltalar dem oftast med förnamnet.

På den andra avdelningen finns en övervikt på pojkar, här finns också snickarrummet. I snickarrummet är det alltid fullt, de äldre barnen, från fyra år, får vara där ensamma medan yngre barn måste ha en vuxen med. Oftast är dock en vuxen med även då de äldre är där. Man arbetar mycket självständigt och gör saker man själv hittar på. Den vuxne lär ut hur man använder redskapen och denna kunskap lär barnen sedan vidare ut till varandra. I byggrummet

däremot är det oftare mållös lek. Man springer omkring och slänger sig bland kuddar, mer sällan bygger man något. Det är hit de yngsta och oroligaste själarna dras och trots det finns det sällan någon vuxen tillhands här. Ett par flickor stänger ofta in sig i dockrummet och leker rollek - de släpper inte in fler barn även om dessa vill.

Kan barnen inte hitta på något själva finns det oftast även här ett förslag från den vuxne exempelvis arbeta i lera, måla eller rita. Man spelar nästan aldrig spel eller lägger pussel. Ibland tar den vuxne initiativ till en sångstund. En gång går en grupp ned i köket och gör "igelkotts"-päron till mellanmålet. På denna avdelning finns det sällan en vuxen per rum och eftersom det finns många rum och barn har man svårt att alltid få grepp om vad enskilda barn gör. Det finns därför barr som mest driver omkring utan att fullfölja så mycket. Trots att de flesta barn leker mycket fint med varandra finns här en tendens till utstötning av förtursbarnet - något som ej uppmärksammas av de vuxna.

Utomhus

Barnen från syskonavdelningarna är oftast kvar på daghemmets gård - en gång går man iväg till parkleken en bit bort. Spädbarnen tas däremot ut på promenad någon timme varje dag.

På gården samlas alla vuxna - här står man ofta i små klungor och pratar med varandra med den påföljd att man inte alltid ser vad som händer på andra ställen.

Barnen leker till stor del självständigt - ofta i åldersgrupper, ibland blandade mellan avdelningarna men ofta håller barnen på samma avdelning ihop. Man leker också med de vuxna exempelvis tafatt, hoppar rep, leker bolladden, brobroreja, Riara och spelar landhockey. Barnen sprider ut sig i smågrupper över hela trädgården - några är i sandlådan, några cyklar, klättrar i träd, är i lekstugan etc. Ibland förekommer rollekar, barnen kör taxi, bor i hus, leker doktor eller polis. En del barn är vid sidan av de andras lek, detta uppmärksammas sällan av de vuxna. Inte heller då något barn avvisas uppmärksammas detta av någon vuxen till skillnad från inomhus, där de vuxna oftare är ensamma men mer uppmärksamma. När en vuxen uppmärksammar vad som händer ingriper man mycket aktivt - exempelvis när en flicka kallar en vuxen för "bajsakorv" - förklarar den vuxne för flickan hur man kan känna det om någon retas. Dagen efter säger denna flicka till ett yngre barn som säger "kissbajs" till henne "Det är inte roligt när du säger så".

RUTINAKTIVITETER

Rutinaktiviteter, systematiska observationer

I allmänhet var man fler än fyra barn såväl till bords (tre fjärdedelar av tiden) som i tamburen (90 % av tiden). När man åt var det vanligast att tre eller fler vuxna satt med (hälften av tiden), därefter två vuxna (en tredjedel av tiden). Att en vuxen var ensam vid bordet inträffade två gånger.

I tamburen var det vanligast att man var två vuxna (60 %). De vuxna var i mer än hälften av tiden aktiva såväl vid lunchen som i tambursituationen. När man var många - som vid lunch hände det i nästan en tredjedel av tiden att bara en del av de vuxna var aktiva.

80 % av tiden vid lunchen och hälften av tiden i tamburen hade barn och vuxna ett gemensamt inflytande över vad som hände. Resten av tiden hade barnen det största inflytandet i tamburen medan de vuxna hade det vid lunchen.

De vuxna samverkade med barnen majoriteten av tiden (94 %) - framför allt pratade man med dem, men man hjälpte dem också praktiskt (drygt halva tiden) och uppmuntrade dem eller gav dem tips och råd (nästan hälften av tiden). En tredjedel av tiden pratade de vuxna också med varandra - då företrädesvis vid lunchen.

Barnen pratade också mycket med varandra (mer än två tredjedelar av tiden). Nästan hälften av tiden förekom det att barnen samverkade med varandra - framför allt hjälpte de varandra praktiskt. Barnen var självständiga 91 % av tiden - framför allt tog de praktiska initiativ - bar bort tallrikar, skickade fat, tog fram kläder etc. De klarade de vardagliga uppgifterna själva i 85 % av tiden. Barnen kom också i en tredjedel av tiden med egna förslag och hade åsikter i en fjärdedel.

De vuxna tog i lika utsträckning praktiska som muntliga initiativ och framförde i hälften av tiden sina åsikter. I en knapp tredjedel förmedlade de normer - då framför allt vid lunchen - om det allmänna uppförandet. Även barnen förmedlade normer - ungefär hälften så ofta som de vuxna.

Rutinaktiviteter, ur observatörens perspektiv

Lunch

På den ena avdelningen äter man vid de två arbetsborden i allrummet. Det kan maximalt vara fem barn och två vuxna vid varje bord - ofta är det färre. Föreståndaren äter ofta på denna avdelning. Dukningen ingår i barnens arbetsuppgifter och de sköter den självständigt utan att alltid någon vuxen behöver hjälpa till. Fattas det något frågar den vuxne bara *"Ser du något som fattas på bordet?"*

På den andra avdelningen äter man i målarrummet, samt vid två bord i allrummet. Vid varje bord fanns cirka fyra barn och två vuxna. Även här sköter barnen dukningen, men inte lika självständigt.

På den ena avdelningen går man till bordet direkt från samlingen - på samma sätt som ut i tamburen från morgonsamlingen. Man väntar på varandra innan man börjar äta. Stämningen är för det mesta god - man har trevligt, pratar och skojar med varandra. De gånger det är fler vuxna än barn vid borden blir det dock en övervikt på vuxenprat. De vuxna tjarar aldrig på barnen utan tolererar ganska mycket, men säger till med bestämd röst om det går för långt, exempelvis ett barn som äter med handen får tillsägelsen *"Man äter med gaffel"*. Någon gång säger man till ett äldre barn som busar *"Du lär småbarnen fel"*. Man hjälper två - treåringarna en hel del med potatisskalning och delning av maten, övriga barn klarar sig bra själva. Barnen tar spontant undan sina tallrikar men det är de vuxna som torkar av borden och tar bort de gemensamma karotterna.

På andra avdelningen är det i allmänhet mycket få barn i målarrummet i början av måltiden. De två sexåringarna äter där och de kommer i allmänhet litet senare. Härinne blir det mycket vuxenprat. De vuxna hjälper också de små mycket, frågar vad de vill ha, om de vill ha mer och så vidare. Barnen klarar att själva gå ut med tallrikarna men dukar inte heller här av det sista.

I allrummet är stämningen glad, man pratar med varandra, skojar och har trevligt. En litet äldre pojke hjälper hela tiden sin lillebror, ser till att han får mat, blåser på hans finger etc. Även i övrigt hjälper man varandra - skickar fat etc. Vuxna överlåter det mesta på barnen, det förekommer sällan tillsägelser. Här kan det lika gärna vara ett barn som en vuxen som säger till, exempelvis ett äldre barn som säger till ett yngre *"Säg inte så vid maten det är dckligt"*.

Tambur

Barnen klär på och av sig mycket självständigt på båda avdelningarna. I och med att de ej släpps ut i klump från samlingsgården går det lugnt tillväga och det är sällan helt fullt i tamburen. De allra minsta behöver hjälp men de får hjälpen i form av att den vuxne frågar dem vad de skulle ta på sig härnäst, lägger ut overallen på golvet, ställer stövlarna i läge etc. Det händer också ofta att den vuxne ber ett äldre barn hjälpa ett yngre. När barnen frågar vad de skall ta på sig kan den vuxne svara *"Titta ut och se vilket väder det är"* eller bara påpeka att *"Idag är det kallt"* och sedan vänta på att barnen drar rätt slutsats. Ett barn som inte vill följa med till gymnastiken diskuterar den vuxne länge med och man enas om kompromissen att barnet går med, tar med sina gymnastiksaker men sedan själv avgör om han vill delta. En annan gång ligger ett litet barn och sover i rummet innanför tamburen, den vuxne konstaterar bara detta för de fem barn som just skall ta på sig, varefter dessa viskar och tystar ner varandra av eget initiativ.

Deltagande i daghemmets verksamhet

Barnens uppgifter är - förutom att städa efter sig - att duka, hämta matvagnen, vattna blommor och hålla ordning i bokhyllorna. På ena avdelningen städar barnen mycket självständigt. Man har där som rutin att städa alla rummen innan man äter mellanmål. Den vuxne påpekar att det är dags, - *"Gå in och se vad som behöver göras"* - barnen springer iväg och städar på egen hand varefter den vuxne inspekterar. Är det inte bra kan hon säga *"Här får ni städa litet till"*. De äldre barnen klarar detta mycket bra, exempelvis två flickor som städar målrummet alldeles ensamma delar själva upp arbetet och håller noga efter varandra så att bordet blir ordentligt avtorkat.

På andra avdelningen framgår det inte lika klart hur städningen sker, här kan man dock se samma självständighet hos barnen när de dukar, de hjälper varandra och säger till varandra hur det skall vara, exempelvis *"Du skall lägga fram gafflarna också"*. Den vuxne håller här ordentligt på sina krav, exempelvis när ett barn inte vill hämta matvagnen, säger hon allvarligt *"Har man åtagit sig en uppgift ska man göra den"*.

SAMMANFATTANDE KOMMENTARER

Karakteristiska drag för M jämfört med de övriga daghemmen

M är ett äldre, mellanstort daghem. Här finns få förtursbarn. Föräldrarna tillhör i huvudsak tjänstemannagruppen. Många av barnen har ensamstående föräldrar.

Verksamheten karakteriseras av en högre grad styrda aktiviteter som också motsvaras av en lägre grad fri lek. Under den fria leken förekommer mer av skapande aktiviteter, rollspel och lek medan mållös aktivitet helt saknas. De vuxna är oftast aktiva och samverkar mycket med barnen. Mer sällan förekommer beteenden bland de vuxna som förhindrar samverkan. I barngruppen råder samma samspelsmönster. De vuxna förmedlar få normer jämfört med de andra daghemmen.

Observatörens funderingar

M framstår som ett framtidsinriktat daghem både i den teoretiska målsättningen och i det praktiska arbetet. Man arbetar med gruppen som instrument och strävar efter att göra barnen självständiga och låta dem påverka sin dag och ta ansvar.

Verksamheten har en klar och genomtänkt struktur, man satsar såväl på grupp-gemenskap i lekar och sånger som på mer inlärningsinriktade aktiviteter. Dagarna följer en lugn återkommande rutin men innehållet i rutinerna varierar tillräckligt mycket för att ge stimulans och utvecklingsmöjligheter för barnen.

De vuxna verkar trygga i sin yrkesroll. De litar också på barnen och deras förmåga, vågar t ex låta dem vara ensamma i snickarrummet, städa på egen hand etc. De ger ej barnen färdiga svar eller omedelbar hjälp utan försöker få dem att själva komma fram till lösningar genom att avvakta eller spegla problemen i frågor till barnen. I sitt förhållningssätt är de öppna, vänliga, glada och tydliga. Förväntningarna på barnen förmedlas positivt, det förekommer mycket litet tjat - snarare kan det lika gärna vara ett barn som en vuxen som markerar regler. När något inträffar och de vuxna ser det ingriper de genast med att försöka få barnen att ömsesidigt förstå varandra och släpper ej förrän det hela retts ut.

Barnen verkar trivas. De sysslar mycket med skapande aktiviteter, rollek

och gemensamma lekar. De är självständiga i vardagsrutinerna, hjälper varandra om det behövs och håller efter varandra när det gäller regler och normer. Däremot förekommer avvisning och uteslutning av barn som ej passar in i mönstret. Här har barnen heller ingen vuxen att modellera på då de vuxna ej heller tillräckligt uppmärksammar de udda barnens existens.

gentemot de vuxna är barnen förtroendefulla, lyder och medverkar på ett positivt och aktivt sätt i de aktiviteter de vuxna ordnar. Personalen är ganska nära varandra i ålder, flera av dem har arbetat på daghem i många år. De trivs bra tillsammans och tycker arbetet på daghemmet är viktigt. Man har också diskuterat igenom målsättningen grundligt, även om det nu börjar bli länge sedan. Ledaren är mer psykologisk än ideologisk, hon ger en positiv stämning och anda genom att förmedla en inställning av att allt går, men lägger sig inte så mycket i planeringen av arbetet utan där är fyra av de andra vuxna ideologiskt pådrivande och goda modeller.

Daghem N

N är ett lekhallsdaghem som vid undersökningstillfället var fem år gammalt.

Daghemmet är planerat med två avdelningar som gemensamt delar på en lekhall belägen mitt i huset.

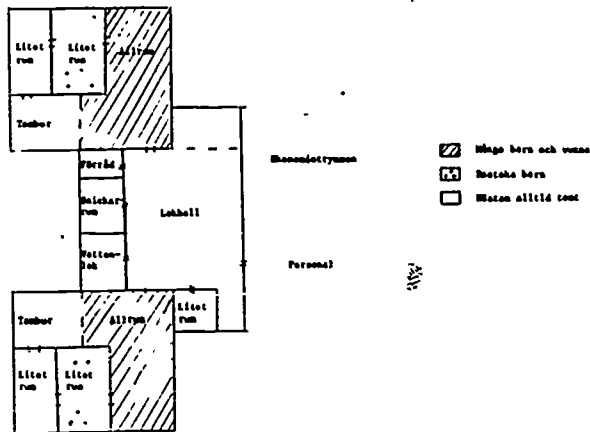

Figur 134. Skiss över daghemmet och lokalernas användning under den fria leken

Lekhallen är öppen för barnen före klockan 9 och efter klockan 15. Från lekhallen har man tillgång till vattenleksrum och snickarrum som kan besökas om någon vuxen har tid att följa med. Lekhallen har en scen som möblerats med gammaldags träsoffegrupp och blompiestal. Köket ligger i anslutning till personalutrymmena men har en öppen lucka in till lekhallen. Avdelningarna består av tre rum vardera: ett stort allrum samt två mindre rum (genomgångsrum), man har varsin tambur med direkt utgång till trädgården. Avdelningarna har fått namn efter tapetfärgen.

Allrummen är möblerade på samma sätt: mjuka soffor, arbetsbord i vuxenstorlek samt bokhyllor med pysselmaterial och spel som barnen själva lätt kan nå. De saker barnen ej får ta själva finns i ett förråd.

I de små rummen har barnen tillgång till byggnadsmaterial, dockleksmaterial, böcker.

I lekhallen har man piano samt material för kojbygge och motorisk lek. Personalen har också byggt en jättesäng med sänghimmel och gardiner som kan dras för. TV:n förvaras i ett litet sovrum i anslutning till lekhallen.

Barnen vistades i mer än hälften av tiden i allrummen, i 22 % i lekhallen och i 10 % utomhus. I snickarrum och vattenlekrum var man bara en gång, smårummen utnyttjades också mycket litet - mest till läsgrupper. I allrummet åt man, läste saga och spelade spel eller pysslade. I lekhallen hade man gemensamma samlingar för hela daghemmet. När barnen var ensamma där var det många barn som gick omkring mållöst.

Daghemmets gård som är stor och bitvis kuperad, avgränsas mot gatan med en häck. Här finns goda möjligheter att gömma sig i buskar, bland träd och på en angränsande tomt. Man kan nästan springa runt huset. Barnen har tillgång till såväl gräsmattor som asfalterade gångar, bollplan och tor sandlåda. Ett trädgårdsland finns i ett hörn. Den fasta utrustningen är rikt varierad med klätterställningar, gungor, lekhus, repstegar, gunghäst, rutschkana, balansbräda, träsoffor och trabord. Det rörliga materialet är också rikligt med stabila cyklar, kärror, skottkärror och sandlådematerial. Mycket av materialet lämpar sig för samlek.

Barn

På daghemmet finns 36 barn uppdelade på två syskongrupper med åldersfördelningen två - sju år.

Tabell 22 Åldersfördelningen bland barnen (n = 36)

Ålder	2-3 år	3-4 år	4-5 år	5-6 år	6-7 år	Totalt
Antal barn	4	7	10	9	6	36

Sammanlagt finns 36 barn varav 17 är flickor och 19 är pojkar. Antalet barn per åldersgrupp överensstämmer med den som förvaltningen eftersträvar. Drygt hälften av barnen är heltidsbarn (57 %), av de återstående deltidsbarnen har hälften oregelbunden vistelsetid vilket innebär att de vissa dagar kan vara helt lediga. Heltidsbarnen finns till övervägande del på den ena avdelningen. Fyra barn har fått förtursplats: två har placerats via

omsorgsstyrelsen, två via socialförvaltningen på grund av sina hemförhållanden. Alla fyra är heltidsplacerade.

Under året skrevs 42 nya barn in.

Nu-

varande barngrupps sociala sammansättning är 5 % egna företagare, 70 % tjänstemän (varav majoriteten har en lägre utbildning) samt 25 % arbetare (varav majoriteten saknar yrk utbildning). En fjärdedel av barnen bodde med bara en förälder (26 %).

Personal

Barnpersonalen består av tio kvinnor och en man, dessutom finns en kokerska och en lokalvårdare (som arbetar på förmiddagarna då barnen anlänt). Man har två extra personer anställda som stöd för förtursbarnen.

Tabell 23. Personalens yrkestillhörighet och tjänstgöringsgrad (n = 11)

Yrkestill- hörighet / Tjänst- göringsgrad	Barn- skötare	Fritids- pedagog	Förskol- lärare	Saknar utbildning	Totalt
Heltid	3	1	1	2*	7
75 %			4		4
	3	1	5	2	11

* Extra anställda för förtursbarnen

Under perioden fanns också en elev på daghemmet. Genomsnittsåldern är något högre än kommunegenomsnittet - 37 år med en variation från 24 till 56 år. 60 % av personalen har egna barn. Man har i genomsnitt arbetat nio år inom barnomsorgen, men variationen är stor - från ett år till 36 år. Bara en person har erfarenhet från ett annat yrkesområde än barnomsorg. Tre personer har varit anställda på daghemmet tre år eller längre, två av dem sedan starten. Föreståndaren är den enda nyanställda under sista året.

Personalen är fast knuten till varje avdelning (fem vuxna/avdelning). Föreståndaren försöker vara med så mycket som möjligt i barnarbetet - alltid på morgonsamling, 11-samling och lunch. Hon träffar en person från varje avdelning dagligen en halvtimme för information och eventuellt diskussion av det löpande arbetet. Då de vuxna på ena avdelningen planerar sin verksamhet tar de vuxna på andra avdelningen hand om barnen. Nya barn tas om hand av en

speciell vuxen under inskolningen, samma vuxen följer upp barnet och föräldrarna med kvartssamtal och har barnet vid "sitt" matbord. På så vis känner varje vuxen speciellt ansvar för fyra-fem barn. Då det gäller föräldrakon-takten försöker man ha ett kvartssamtal redan 14 dagar efter inskolningen, därefter en gång per halvår. Föräldramötena sker mer oregelbundet även om man periodvis haft ambitionen att förlägga dem i anslutning till personalens egna kvällskonferenser - 'et vill säga en gång per månad. Intresset från föräldrarnas sida har dock varit begränsat.

De vuxnas arbetsrelation

Den allmänna stämningen är positiv - speciellt föreståndarens positiva, ambi-tiösa sätt smittar av sig. Man verkar trivas tillsammans - under intervju-erna ger också de flesta uttryck för att de trivs både med arbetet och med arbetslaget. "*Det flyter bra för det är planerat*". Man klagar inte över något på daghemmet - varken barngruppens eller personalgruppens storlek eller ålderssammansättning eller bristen på personal. Man tycker också att man har "*fina barn*" till skillnad från de oroliga barngrupper man hört talas om i andra delar av stan. Det enda man är missnöjd med gäller förvaltningens sätt att utöva "*makt*" och - som man upplever det - brist på intresse för verksamheten.

I umgänget med varandra är man annars, som med barnen, ganska neutral - det vill säga man ger inte uttryck för starka känslor - vare sig positiva eller negativa. Man diskuterar en hel del med varandra vad gäller arbetets upp-läggning, däremot sällan privatsaker. På avdelningen hjälps man åt med det praktiska, på samlingarna hjälps man också åt men det verkar råda mer osä-kerhet och tveksamhet här kring hur mycket man har behörighet att gå in i skeendet. Några smågrupperingar finns beroende på att man umgås olika mycket privat och har "*olika personlighet - fast vi har aldrig pratat om det*". Föreståndaren är en klar ledargestalt som upplevs mycket positiv av samtlig personal. Stämningen förhöjs ofta då hon kommer in samtidigt som hon automatiskt tar över - det vill säga övrig personal blir mer passiv och drar sig litet i bakgrunden. Arbetsfördelningen verkar fungera bra även om någon av de vuxna känner sig missnöjd med att vara den som gör litet mer av praktiska sysslor än de övriga. Man ser sällan passiva vuxna utan huvuddelen av tiden är de med barnen, sysslar med något praktiskt (exempelvis plockar disk) eller diskuterar nästa arbetsmoment med någon annan vuxen. Rasterna förlöper smidigt och man ser sällan någon sitta länge i personalrummet. I stället verkar man ta gemensamt ansvar för att schemat för både personal

och barn löper - vilket det också gör. Även informationssystemet - med ett block där meddelanden skrivs och en korg för inkommande post - fungerar bra.

Målsättningen med arbetet

För cirka tre år sedan var det en stor personalomsättning på daghemmet beroende på kraftiga personalomsättningar - man var *"olika personligheter"* och man hade mycket olika idéer om hur barnarbetet skulle bedrivas. Från början hade man också en annan ålderssammansättning (ett - tio år) som fungerade mycket illa, delvis på grund av en snedhet i antalet barn i olika åldrar. Nuvarande personalgrupp har arbetat ihop i cirka tre år med undantag för ett par vikarier samt föreståndaren. Målsättningen diskuterades ordentligt för något år sedan och de flesta tycker sig ha samma idéer både i smått och i stort. Man har enats om en devis som uttrycker målsättningen: *"Försök själv först så hjälps vi åt sedan"*. Denna devis har blivit mycket central för alla. I allmänhet uttrycker man stor tillfredsställelse i intervjuerna med devisen, man tycker det är skönt att ha något så konkret att hålla sig till och man betonar självständighetsträningen kraftigt både som mål och som något konkret att arbeta med. Devisen är också något av det viktigaste man vill förmedla till vikarier och nyanställda.

I övrigt när man berättar om sina mål är man olika medveten, men betonar i stort sett samma typ av nuanterade mål: man vill att barnen ska *"må bra"* och *"trivas"*. Bakom detta mål skymtar hos en del känslan av att daghem nog bara är det näst bästa för barnen: *"Vi ska ersätta mycket av vad ett hem egentligen skulle ge"* eller *"Dagis är ett kollektiv och hemma är det ju inget kollektiv. När barnet sedan börjar på dagis så kommer det där lilla jaget till dagis och för att orka och för att barnet ska klara av tillvaron på dagis så tycker jag att det viktigaste är att vi gör allt vi kan för att det finns utrymme för det barnet här"*. Någon säger också att *"Alla barn passar inte på dagis"*. Man tycker det är viktigt att acceptera barnet som det är just nu *"Att man inte rättar barnet utan tar dom som dom är"*. Någon enstaka vuxen påpekar att man som vuxen påverkar barnen och att det också är viktigt att göra det. Många av dessa underliggande värderingar tycks dock vara omedvetna, för som någon sade: *"Det vet jag inte riktigt om vi jobbar mot samma mål. Det där stora framtidsmålet det har vi inte diskuterat så mycket. Utan det är de nära målen. Och då jobbar vi ju lika"*.

Förutom självständigheten betonas även sociala mål som: *"Att man försöker visa hur man ska vara mot varann"* och att barnen lär sig *"Se vad andra människor har för behov och sätta dom i relation till sina egna behov"*. Ett par

vuxna säger att det är viktigast att gripa in i situationer där barnen är elaka mot varandra. "När dom är på någon speciell. Dom som håller på och är elaka mot varann. Då tycker jag man ska visa att man menar allvar att det är inget låtsas "det" här utan nu är jag arg och sen ska man förklara varför man tycker så och så".

Många tycker att man verkligen självständighetstränar barnen som man säger sig ha till mål, medan en del är medvetna om att det inte riktigt fungerar som det är tänkt, exempelvis i tamburen - "Totalvårdgrar dom så har man ju inte något val. Dom sitter på ett ställe och väntar tills de andra är klara, och då är det väldigt svårt alltså hur man ska göra". "I regel kan dom ju ta på sig allting själva. Det kan dom. Men dom använder sig av utpressning mot oss". Det blir svårt att låta bli att klä på barnen. "Att dom lär sig ta egna initiativ är viktigt, men det kan vara litet svårt - ibland kanske det är väldigt många vuxna här så det är lätt för dem att gå till oss". På samma sätt är man enig om målsättningen för exempelvis morgonsamlingar (att alla träffas och lär sig vara i stor grupp och att man har roligt tillsammans) och ansvarsuppgifterna ("Liksom känna att dom får hjälpa
 I med något här. "Det ska inte bara vara vi vuxna som går omkring här och pysslar och styr") betydligt färre är medvetna om att barnen i stor utsträckning tillåts smita undan. På frågan om barnen sköter sina uppgifter svarar någon att man ibland får hålla efter dem och påminna dem men att "Det beror litet på åldern också, man får inte kräva för mycket". Men har samma individualistiska nuanterade inställning här som i övrigt. Bara en av de vuxna (en vikarie) tycker att barnen slipper undan för mycket och att man "Skulle låta det vara tills de själva gjorde det". Vikarien praktiserar dock ej detta utan anpassar sig till det rådande mönstret. Samlingarna och aktiviteterna ses som viktiga av de flesta. "Grupperna är ganska viktiga för oss själva, som personal, för där känner man att man liksom ser jobbet". En vuxen säger "Bäst trivs jag när jag får göra saker jag planerat. Planera först och sen genomföra detta till exempel samlingar". Innehållet i samlingarna försöker man göra lika mellan åldersgrupperna och det som mest betonas är den intellektuella träningen: tidsuppfattning, färger, begrepp. Man tycker det är viktigt "Att dom får lära sig något". Man är enig om att det är viktigt att berömma barnen om de gjort något bra men ej hur mycket man ska berömma: "Men det får inte gå till överdrift" kontra "Mycket, mycket uppmuntran måste de ha". Flera betonar kroppskontakten då man berömmar eller tillrättavisar. Berömmar dom och kramar dom gör jag nog och visar det också". "Jag tar gärna tag i barnen".

Hur ser veckan ut?

Dagsrutinerna är fasta såväl från vecka till vecka som under de enskilda dagarna. Ungefär halva dagen har man vuxenstyrd verksamhet (samlingar och rutiner) halva dagen fri lek. De vuxenstyrda aktiviteterna och rutinerna stycker upp dagen så att barnen sällan får mer än en timme i taget på sig att komma igång med egna aktiviteter.

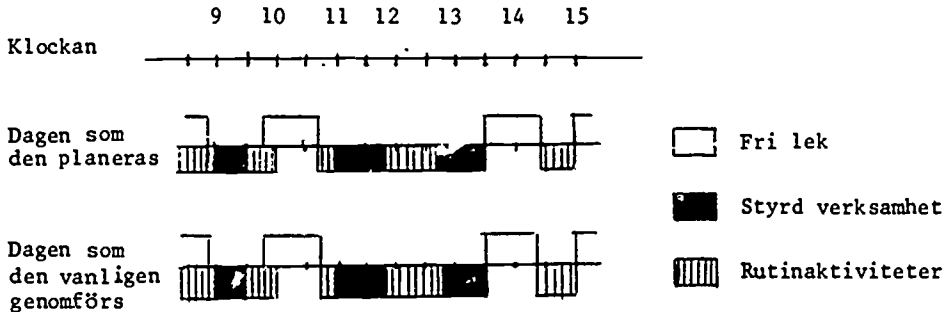

Figur 135. Dagsrutiner, det vill säga tidsförhållandet mellan styrd verksamhet, rutinaktiviteter och fri lek, jämförelse mellan hur dagen planeras och hur den vanligen genomförs

Dagsrutinerna innebär frukost eller fri lek från ankomsten till den för hela daghemmet gemensamma morgonsamlingen klockan 9.00. Vid halv tio klär man på sig och går ut någon timme. Vid 10.45 går man in för att bli klar till de åldersindelade "11-samlingarna" som varar nästan till lunch klockan 11.45. Efter lunchen och rutinerna i anslutning till denna tar man läsgrupper (eller sovstunder) till cirka 13.30. Fri lek en timme till mellanmålet 14.30 därefter, vid 15 tiden återigen fri lek tills barnen går hem. Programmet varierar ej. Kontakten med omvärlden består dels av återkommande veckoaktiviteter som skogsutflykt, simhallsbesök samt film för fem-sexåringar på en fritidsgård, dels av utflykter som till museet. Dessa aktiviteter är bundna till en fast veckodag för varje åldersgrupp. Tidsplaneringen verkar bestämd utifrån personalens tolkning av barnens behov i första hand. Man har också anpassat sina raster efter barnens dagsrutiner exempelvis har man ordnat det så att alla vuxna kan delta i morgonsamlingarna. Man är nöjd med sin planering och det sätt den fungerar på.

I viss mån styr ekonomipersonalen verksamheten: städerskan kräver undanplockning på förmiddagen innan man går ut, kokerskan är beroende av fasta tider för lunch och mellanmål, hon vill heller inte ha några barn i köket "Hon blir litet stressad när hon får mycket att göra och då passar det inte att vi är därute" - och "Det är litet svårt och kanske litet känsligt att ta upp också".

Daghermet i siffror

Totalt upptog samlingar, läsgrupper och rutinaktiviteter ungefär hälften av tiden medan barnens fria lek upptog andra hälften.

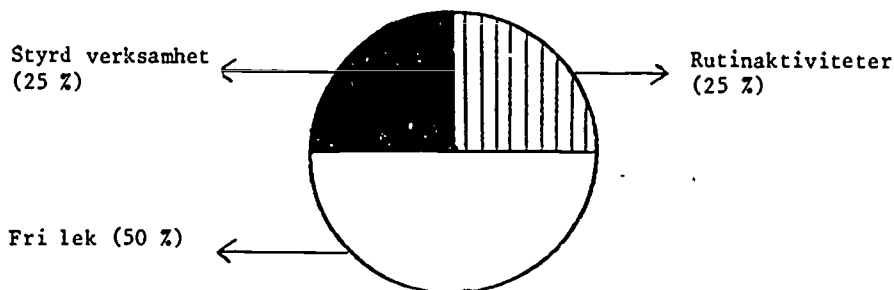

Figur 136. Fördelning i % av fri lek, styrd verksamhet och rutinaktiviteter
(n = 140)

Under den fria leken sysslade barnen mest med skapande aktiviteter.

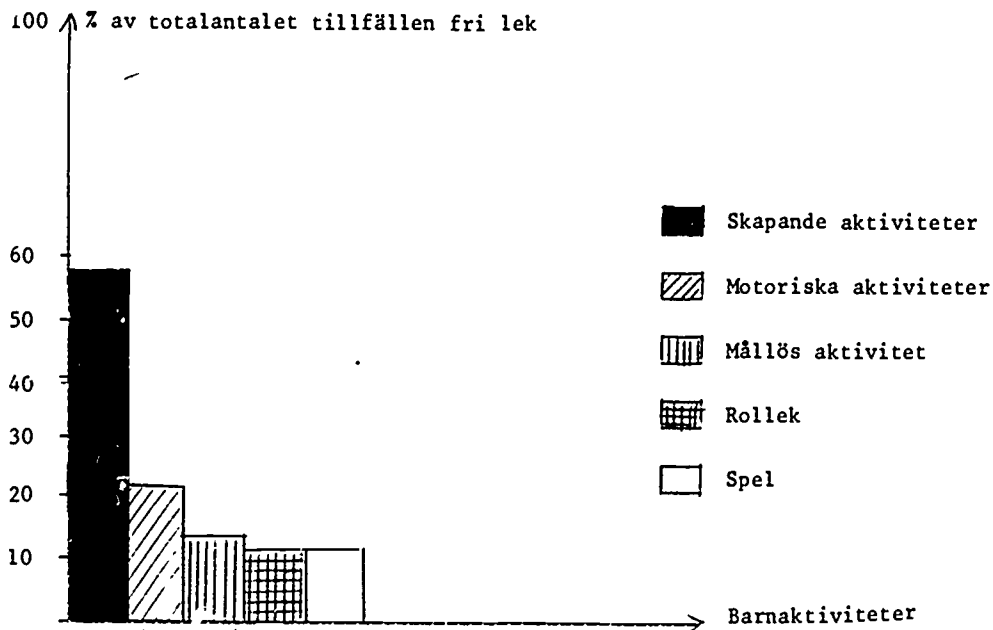

Figur 137. Fördelning i % av barnens aktiviteter under den fria leken. Enbart aktiviteter som förekommit i mer än 10 % av den fria leken har medtagits (n = 71)

Vuxna var tillsammans med barnen i 91 % av tiden. Flest vuxna var man vid samlingar och måltider. I mer än en fjärdedel av tiden fanns tre vuxna närvarande, i 23 % av tiden fanns två vuxna samt i 22 % av tiden en vuxen. De vuxna var aktiva under huvuddelen av tiden.

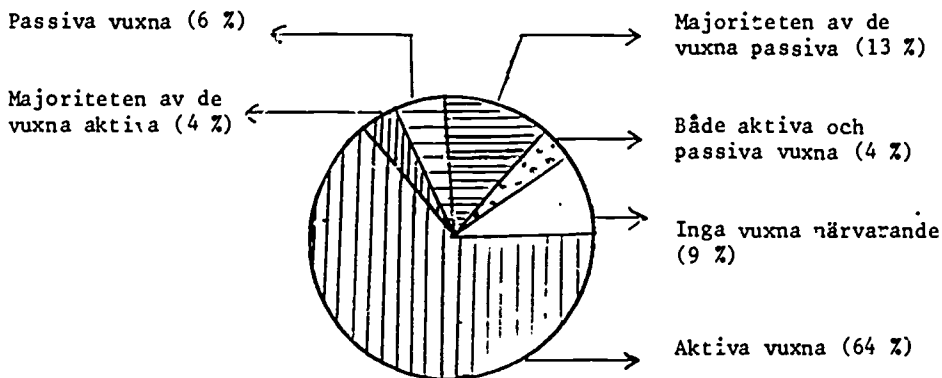

Figur 138. Fördelningen i % över vuxnas aktiva respektive passiva deltagande i verksamheten (n = 140)

När det gäller vem som hade inflytande över utformningen och genomförandet av aktiviteterna var fördelningen mellan vuxna och barn ganska jämn.

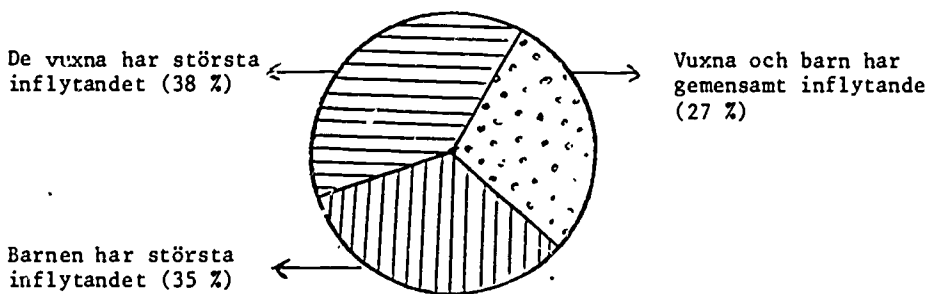

Figur 139. Fördelningen i % över vuxnas respektive barns inflytande över verksamheten (n = 140)

Vuxna samverkade med barnen under den största delen av tiden. Vanligast var att de vuxna småpratade och hjälpte barnen med olika saker. Hinder för samverkan vad gällde de vuxna var vanligen att de vuxna riktade sig till en hel grupp eller till enskilda barn med instruktioner, tillsägelse etc.

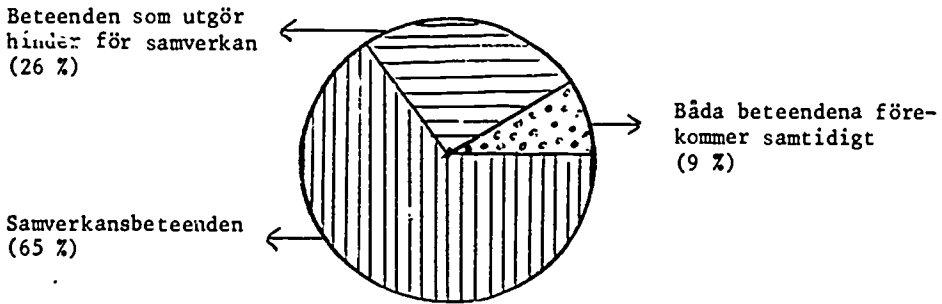

Figur 140. Fördelningen i % över vuxnas samverkansbeteenden respektive beteenden som hindrar samverkan ($n = 128$)

Barnen lekte ihop, hjälpte varandra eller diskuterade ungefär lika ofta som de lekte vid sidan av varandra eller bara tittade på. De hade sällan konflikter med varandra men under nästan en fjärdedel av tiden fanns det barn som var utanför barngruppen samtidigt som de flesta andra lekte ihop.

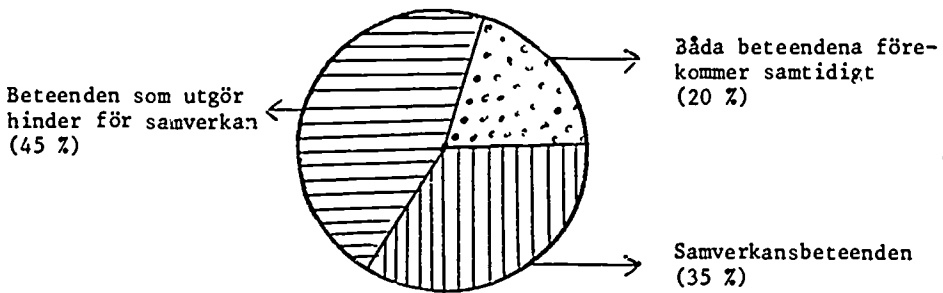

Figur 141. Fördelningen i % över barnens samverkansbeteenden respektive beteenden som hindrar samverkan ($n = 140$)

Majoriteten av tiden tog de vuxna initiativ, framförde sina åsikter och satte igång med aktiviteter

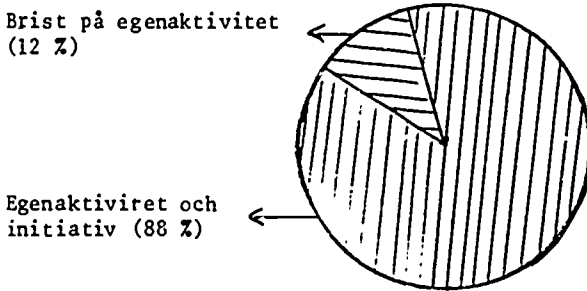

Figur 142. Fördelningen i % över de vuxnas egenaktivitet och initiativtagande respektive brist på egenaktivitet ($n = 128$)

Barnen visade hög grad av självständighet under majoriteten av tiden. När det gällde barnens brist på egenaktiviteter och initiativ var de under en tredjedel av tiden passiva, stod och tittade på eller medverkade snällt i det som de vuxna ordnade men utan att själva ta några initiativ eller vara särskilt aktiva. Det förekom också i nästan en fjärdedel av tiden att vissa av barnen var passiva och mest satt med eller tittade på samtidigt som andra barn var aktiva och kom med egna förslag, initiativ eller satte igång med andra aktiviteter.

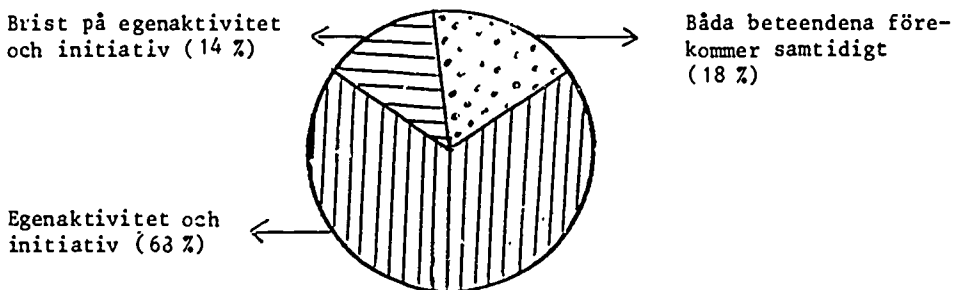

Figur 143. Fördelningen i % över barnens självständighet respektive brist på självständighet ($n = 140$)

I ungefär hälften av tiden förmedlade de vuxna normer till barnen (mest då allmänna uppfostringsnormer).

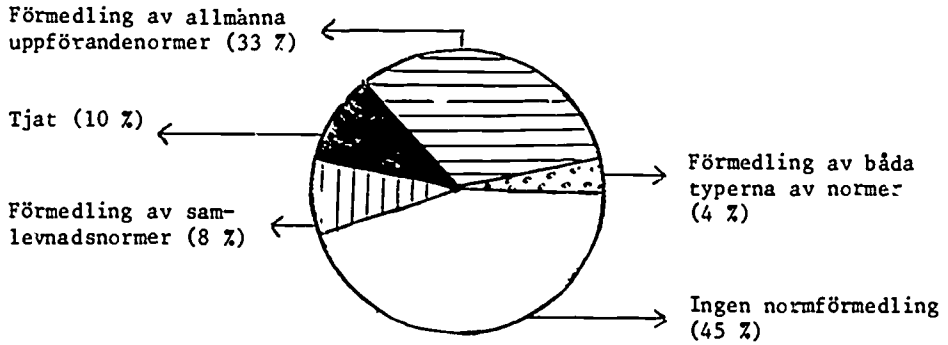

Figur 144. Fördelningen i % över vuxnas förmedling av allmänna uppförandenormer respektive samlevnadsnormer (n = 128)

Barnen förmedlade normer under en tiondel av tiden.

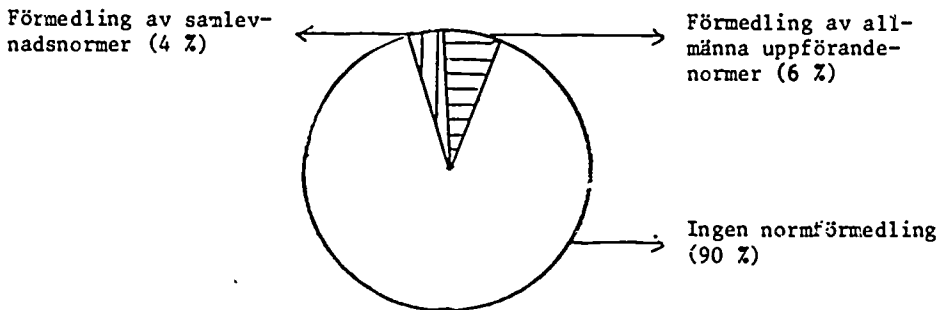

Figur 145. Fördelningen i % över barnens förmedling av allmänna uppförandenormer respektive samlevnadsnormer (n = 140)

STYRD VERKSAMHET

Styrd verksamhet, systematiska observationer

Samlingar

Nästan alla samlingar leddes av vuxna men alla vuxna var inte aktiva. Ett vanligt mönster i en fjärdedel av samlingarna var istället att de flesta vuxna var passiva och "satt med" utan egna initiativ. I 96 % av samlingarna var minst en vuxen aktiv, vanligast var då att den vuxne bestämde vad man skulle göra, hur det skulle göras, hämtade saker som fattades och gav uttryck för vad hon tyckte. Under hälften av samlingstiden samverkade de vuxna med barnen i form av att man hjälpte dem på olika sätt, kom med förslag, berömde dem eller förklarade saker för dem, man småpratade också med dem. Under andra hälften riktade sig de vuxna till hela gruppen med information, eller instruktioner för vad man skulle göra. Man frågade också enskilda barn eller förmanade dem.

Barnen däremot medverkade passivt under mer än tre fjärdedelar av tiden eller satt tysta och tittade på. Under mer än hälften av tiden smågrälade barnen med varandra eller stötte ut varandra medan de under en knapp fjärdedel av tiden småpratade med varandra eller gjorde något gemensamt. En knapp fjärdedel av tiden kom de med egna förslag, idéer eller protester.

De vuxna avvisade nästan aldrig barnen eller grälade på dem, däremot förmedlade de mycket normer om hur uppförandet skulle vara - under hälften av samlingstiden skedde detta.

Läsgrupper

Man läste för barnen både i smågrupper (färre än fyra barn) och i litet större grupper. Liksom vid samlingarna var det de vuxna som var mest aktiva. Hälften av tiden bestämde den vuxne hur många böcker man skulle läsa, i

vilken ordning och hur länge man skulle läsa, i andra hälften bestämde barnen eller man bestämde tillsammans.

I nästan alla läsgrupper tog de vuxna initiativ, exempelvis hur man skulle sitta, hämtade böckerna och sa vad de tyckte. I 91 % av tiden läste man för gruppen utan att småprata om innehållet.

De flesta av barnen satt mest passivt bredvid varandra och lyssnade i tre fjärdedelar av tiden. En fjärdedel var de livligare, hade åsikter om innehållet och kom med egna förslag på vad man skulle läsa. Två gånger diskuterade vuxna och barn tillsammans innehållet i boken.

Styrd verksamhet, ur observatörens perspektiv

Samlingar

Två typer av samlingar förekommer: morgonsamlingen - då alla på daghemmet träffas samt tre åldersindelade samlingar - sexårsgrupp, två-treårsgrupp, fyra-femårsgrupp. Morgonsamlingen inträffar regelbundet 9-9.30 i lekhallen. Här träffas alla barn och vuxna som hunnit börja sin dag. I allmänhet rör det sig om cirka 20 barn och tio vuxna. Man sitter på golvet i en ring, sjunger några sånger ur en sångpärm och leker några lekar - de vuxna är mer aktiva än barnen i allmänhet.

På fredagen görs morgonsamlingen till "fredagskul" då ska några av personalen planera och ibland med hjälp av några barn underhålla de övriga. Vid vårt besök spelade två av de vuxna Kasperteater för barnen varefter alla åt popcorn serverat i små pappersmuggar - en mugg delades ut till var och en.

Innehållet i samlingen planeras av två vuxna samt två barn för en vecka i taget. Den underlätta veckans planering innebar dock att de vuxna planerade och att ett av barnen satt med (det andra hade hunnit gå hem). Det som planerats genomfördes ej alltid, inte heller ledde de personer som planerat samlingen, snarare rådde det ofta tveksamhet både kring vem som skulle leda och vad det skulle handla om - stämningen kunde därigenom bli litet trevande och barnen blev oroliga.

Stämningen under morgonsamlingarna varierar från en ganska neutral, litet uttråkad känsla av att delta i något nödvändigt men ganska tråkigt, till glimtar av upphetsning och engagemang från barnens sida i enstaka lekar som katt och råttor. De flesta vuxna är liksom barnen ganska passiva.

Barnen tittar oftast på eller småbråker om olika saker, man hjälper inte varandra om någon inte kan. Roligt på riktigt har man inte. De vuxna har en neutral vänlighet i alla situationer, man säger exempelvis inte ifrån på riktigt, använder istället barnröst och lindar in det man vill säga i "vi-formuleringar" eller vänliga konstateranden. Man förstärker ofta barnen, till exempel "Se, så fin ringen är", "O, så äktiga katter och råttor vi har". Vid sidan av den neutrala vänligheten visar man också en hel del spontan vänlighet i den kroppsliga kontakten: har oftast något barn i knät, är måna om att få ögonkontakt med barnen när man talar med dem, man tar också ofta i dem.

Denna neutrala vänlighet gör att mycket av vad som händer är otydligt och svårförståeligt. Man startar exempelvis samlingen utan att markera vare sig med röst eller annan signal att "*Nu är det dags*". Istället sätter de vuxna sig ner allteftersom de kommer in i lekhallen. Övergången mellan städningen av lekhallen och samlingen blir också flytande - regeln är att den ska städas innan man börjar samlingen och barnen förväntas hjälpa till. Dessa i och för sig tydliga regler blir dock otydliga, när ingen klart markerar att de gäller. Barnen behöver inte städa om de inte vill, alla vuxna städar inte heller, vissa sitter redan i ringen medan de andra fortfarande städar. Otydligheten fortsätter under samlingen - det är svårt att se att någon egentligen leder - det hela är så avvaktande och trevande. Däremot råder det inga tvivel om att det är de vuxna som bestämmer vad som ska hända. En vuxen frågar ibland barnen "*Vad ska vi sjunga nu*" men väljer sedan ensam bland de eventuella förslagen varvid det till och med händer att man tar en helt annan sång än den barnen föreslagit. Någon röstning eller handuppräckning förekommer aldrig.

På samma sätt bestämmer någon av de vuxna när man ska sluta leka eller sjunga. Plötsligt säger en vuxen "*Nu gör vi det här bara en gång till sen slutar vi*". Någon motivering till besluten ges ej.

Denna otydlighet och neutrala vänlighet karaktäriserar även normförmedlingen. Utan att det sagts klart framgår att normen är att barnen ska sitta tysta och medverka i det de vuxna bestämmer. Barnen sitter emellertid inte tysta och de vuxna försöker i det längsta att se genom fingrarna på detta, talar istället lite högre, kanske lägger en hand på det oroliga barnet och försöker avleda det, försöker fånga barnets blick - när man så till slut måste

ingripa gör mar det litet obestämt, exempelvis "Vi får försöka sjunga nu - Lagg kritan bakom ryggen". När barnet fortfarande är mer intresserat av kritan än sången flyttar den vuxne på barnet till ett annat ställe i ringen. Barnet börjar omedelbart gråta varvid den vuxne bär tillbaka honom igen och konstaterar "Det är tråkigt om alla gör olika saker" men låter det bero där.

Samma suddighet märks en annan gång när två barn bråkar och den vuxne reser sig, sätter sig mitt emellan dem men utan att motivera varför.

Som tidigare sagts är barnen för det mesta "Bara med", det vill säga de är passiva eller sysslar med sina egna saker. Däremot opponerar de sig ej öppet mot vad de vuxna säger - motståndet kommer i att man småbråkar - vissa av de större barnen ganska mycket. Något samspel mellan barn och vuxna är det ej i reell mening - de vuxna tar ju ej barnens förslag på allvar och låter dem ej vara med och bestämma vad som händer.

De åldersgrupperade samlingarna

Här har man delat in barnen i åldersgrupper - en grupp med sexåringar (oftast cirka fem barn närvarande), två grupper med fyra-femåringar (cirka åtta barn/grupp) samt två-treåringar (cirka sex barn). Varje åldersgrupp har två-tre vuxna som ledare. Man träffas regelbundet klockan elva varje dag - efter utevistelsen. Sexårsgruppen får sitta kring personalens bord i personalrummet medan de två andra grupperna sitter på avdelningarna - ofta i ring på golvet. Varje grupp har en av sina samlingar per vecka i lekhallen där de gör gymnastik. Personalen i grupperna är konstant och kan planera sin verksamhet ihop vecka från vecka. Sexårsgruppens planering följer centrala förslag i kommunen och i de övriga gruppernas planering försöker man åldersanpassa detta innehåll. Vad som händer i alla grupperna är bestämt i förväg av den vuxne.

I sexårsgruppen sysslar man halva tiden med olika intellektuella övningar där man speciellt lägger tonvikt på datum, färger, begrepp. Man övar detta på olika sätt både genom övningsböcker och lekar. Sexårssamlingen brukar avslutas med att barn och vuxna kryper ihop i soffan och lyssnar till Bröderna Lejonhjärta.

De vuxna beslutar (liksom i morgonsamlingarna) vad som ska ske och vad som inte får ske. Besluten är här delvis något tydligare - man har till exempel en turordning på vem som får dra datumlappen - barnen kan här på ett block se konkret vems tur det är. Man beslutar också hur länge olika aktiviteter

ska hålla på till exempel i gymnastiken när man bollar. "Nu kan vi det här" säger den vuxne och avbryter den roliga leken utan att fråga barnen vad de vill. Man utnyttjar i viss mån barnens resurser då det gäller att dela ut material - men det är på förhand bestämt vilket barn som står i tur att hjälpa till och detta barn dirigeras och övervakas noga.

Kraven på barnens prestationer är låga, man accepterar till exempel att de härmar varandra i "Ett skepp kommer lastat", man ställer ledande frågor och hjälper och stödjer fram svar, så att det ibland mest blir en fråga om att fylla i sista ordet i en mening. Man uppmuntrar barnen kraftigt och förstärker även ganska små prestationer.

Exempelvis ett barn som skickar ett radergummi till ett annat barn får höra "Vad duktigt av dig". När man frågar barnen något riktar man sig ofta till enskilda namngivna barn.

När man till exempel mäter barnens längd är det två vuxna som själva utför mätningen, medan låväl barnet som mäts som övriga förblir passiva, väntande.

Precis som man tolererar ganska mycket småstoj tolererar man också att barn kan hitta ett annat sätt att lösa sin uppgift och vilja ha en stund extra för detta. Däremot har man svårt att fånga upp en situation som till exempel när ett barn som undrar vem som är kortast och vem som är längst vid mätningen.

Här klipper man av med ett "Vi är inte ute efter det nu". Andra möjligheter till utveckling för barnet som ej tas tillvara är när ett barn till exempel säger sin adress och inte kan postnumret - här tar automatiskt den vuxne över och går ut och tar reda på numret i katalogen. Man vill vara snäll...

Normerna under samlingen är skolartade: man ska sitta tyst, svara på tilltal, lösa sina egna uppgifter. Bryter barnen påtagligt mot normerna griper vuxna in och förmedlar missnöjet med neutral röst, där dock ibland irritationen anas i botten. Den mest använda formuleringen är "Vi sitter ner", "Vi är tysta", "Nu lyssnar vi", "Vi sitter snyggt", "Vi har inte fötterna på bordet". När det blir riktigt stökigt utövas makten via hot "Då läser vi väl inte idag", "Ska vi strunta i att läsa", "Nej nu får du bestämma dig och sitta här om du ska vara kvar". Inte vid något tillfälle effektuerades hoten, utan barnen fogade sig istället så småningom i den vuxnes krav eller den vuxne fogade sig i vad barnet gjorde. Som vuxen verkar man inte gärna vilja ta i konflikter men kan ibland tvingas till det, till exempel en gång då barnen busat ordentligt i väntan på samlingen. Här försöker en vuxen få ett av barnen att be om förlåtelse och samtidigt ta reda på varför de bråkat

- det blir ingen diskussion med barnen utan mer ett vädjande *"Du behöver inte hålla på så, det blir bara tråkigheter"*.

Vissa av barnen medverkar ofta i samlngen, kommer med spontana inlägg och verkar ha roligt - samverkan sker dock som tidigare nämnts främst med de vuxna eftersom hjälp mellan barnen ej accepteras. Det är de vuxna som ska hjälpa - om barn hjälper varandra blir det fusk. Barnen ger också varandra tillsägelser *"Man ska inte hjälpa så"*, säger ett barn till ett annat som viskar *"Elefant"* i leken - ett skepp kommer lastat.

Barnen har inget eget självständigt ansvar eftersom de vuxna tilldelar barnen uppgifter och övervakar att de utförs på rätt sätt. En följd av detta är att en del barn är mycket passiva och måste dras igång.

I *fyra-femårs*samlngen sitter barnen även här i ring och en av de vuxna leder. Barnen är tysta och avvaktande. Den vuxne vänder sig här mycket till enskilda namngivna barn vilket skapar kontakt mellan den vuxne och detta barn men lämnar de övriga barnen utanför - och sysselsatta med annat medan de väntar. Karakteristiskt är också att fast det i barngruppen finns tre vuxna är det oftast enbart en av dessa som är aktiv. Här försöker man ibland få igång en gruppdiskussion som när den vuxne frågade vad man ska ha för mat med på en utflykt. Barnen kommer med det ena förslaget efter det andra *"Smörgås"*. Den vuxne svarar - *"Ska vi inte ha någon lagad mat istället"*. Ett barn kommer då med ett nytt förslag *"Ägg"*. Den vuxne svarar: *"K tål inte ägg, kanske kan vi ha kallt ris och kall korv"*. Ett barn föreslår istället: *"Pannkaka"*. Den vuxne frågar om barnen ätit kall pannkaka - och barnen svarar att det har dom. Den vuxne föreslår då att man ska ha skinka och spenat i pannkakan. Diskussionen fortsätter med nya förslag från barnen som avvisas av andra barn eller den vuxne. Det hela avslutas med att den vuxne säger: *"Vi får försöka tänka ut vad vi ska ha med oss.."*. Något gemensamt beslut har ej fattats.

Normerna förmedlas även här på vänligt sätt där man konstaterar att *"Vi har inte leksaker bredvid oss vid samlngen"* eller *"Vi går tyst"*.

Också i *två-treårs*samlngen sitter barn och vuxna i en ring - flera barn sitter i de vuxnas knä. Om tilltalet till de litet äldre barnen sker med barntillvänd vänlig röst kan rösten då man talar med de yngsta närmast betecknas som barnsligt mjuk och vädjande. När den vuxne kallar på barnen till samlngen kan man säga: *"Vi behöver dig, vi väntar på dig"*. Innehållet i samlngen är fortfarande bestämt och helt styrt av de vuxna - även här är

oftast bara en av de vuxna aktiv och leder samlingen.

Även i dessa samlingar är datum och begrepp viktiga men man leker också minnes- och fingerlekar samt sjunger. Stämningen är vänlig och litet idylliserande - de vuxna ler och säger "O, så spännande, o, vad trevligt, jättefint". Precis som i sexårssamlingen förstärker de vuxna barnen mycket och för skäligen små prestationer. Till exempel: "Så skojigt den lilla haren tycker det är att komma hit". "Så trevligt ni sjunger", "Jättefina harar" (som barnen klippt ut). Barnens medverkan inskränker sig till att göra som den vuxne instruerar. Har man gjort det man ska får man sitta och vänta på nästa instruktion. Lekarna man gör är också mer av parallelltyp: fingerlekar, gissa vad som är gömt i lådan, var och en gör sin färgläggning av en hare den vuxne förfärdigat, var och en leker med sin hare - men hoppar ej med den, då avbryter den vuxne trots att hon nyss sagt att man får leka med den.

Barnen verkar för det mesta ha roligt - de följer den vuxne med blicken och försöker göra som den vuxne har sagt. Även i sånglekarna gör man sitt bästa att medverka. Några initiativ tar barnen dock ej och det barn som frågar "Varför sitter vi på golvet?" får heller inget svar - man behöver ju inte veta eftersom den vuxne vet så precis.

Läsgrupper

Då barnen tvättat sig och borstat tänderna efter maten samlar man dem i åldersindelade smågrupper för läsning. I allmänhet läser varje vuxen för fyra barn. Man sätter sig litet bekvämt i en soffa, den vuxne har ibland ett barn i knät, annars lutar sig barnen mot den vuxne för att se i boken. Ofta blir det lite väntan innan läsningen kommer igång eftersom barnen är olika snabba med tandborstningen. Böckerna som lånas förvaras åtkomligt för barnen i en öppen bokhylla. Det är barnen som väljer bok till lässtunden - valet är spontant - det vill säga vilket barn som helst kan hämta en bok och ofta hämtar flera barn böcker vilket gör att den vuxne måste prata med barnen om vilken bok man ska börja med. I allmänhet hinner man läsa ett par stycken då de är korta. Någon speciell linje i boklådan kan ej spåras. Ibland läser man någon bok med socialt innehåll, det händer vid ett par tillfällen att den vuxne börjar en dialog om innehållet eller spinner vidare på barnens erfarenheter relativt innehållet (till exempel när man läser en bok om könsroller). Barnens roll vid läsningen blir oftast den passive lyssnarens där normen är att man lyssnar och sitter tyst. Den vuxne

försöker övervaka att man uppför sig, till exempel säger den vuxne till en flicka som tittar upp i taket: *"Lyssnar du - det ser inte ut som du lyssnar"*. Även i denna situation tar den vuxne ansvar för att lösa problem som uppkommer. Till exempel när ett barn kommer lite sent och de andra redan har tagit plats och brett ut sig över hela soffan så det sist anlända barnet blir stående utan sittplats griper den vuxne genast in och löser situationen med att säga: *"Sitt bredvid J"*.

FRI LEK

Fri lek, systematiska observationer

Vid den fria leken var barnen oftast tillsammans i smågrupper, som sysslade med olika saker i samma rum. Nästan tre fjärdedelar av tiden hade barnen mest inflytande över vad de skulle göra, tre fjärdedelar av tiden kom barnen också med egna förslag på saker de vill göra, hämta material själva, som de behövde och vågade framföra sina åsikter till varandra. I knappt en fjärdedel av tiden förekom detta samtidigt som det fanns barn som bara stod bredvid utan att själva delta eller ta några initiativ.

Även de vuxna tog en hel del initiativ. I nästan tre fjärdedelar av tiden kom de med förslag till barnen, hämtade grejor eller hade synpunkter på vad barnen gjorde eller skulle göra. Bara fem gånger var de helt passiva, då stod de vid sidan av utan att på något sätt göra sig delaktiga av det som hände.

Barnen samverkade på olika sätt under en tredjedel av tiden. Mest småpratade de och lekte ihop men det var också vanligt att de hjälpte varandra och diskuterade hur man skulle göra saker. (Det sistnämnda var något som i stort sett enbart inträffade under den fria leken.)

I en tredjedel förekom det samtidigt att en del barn samverkade medan andra barn lekte parallellt eller bara tittade på. Under den sista tredjedelen av tiden förekom enbart parallelllek och att barn stod bredvid och tittade på. Elva gånger hände det också att barnen stötte ut varandra eller var i konflikt. Knuffar och slag var dock sällsynta och förekom bara totalt fyra gånger - tre av dessa var under den fria leken.

De vuxna samverkade med barnen i tre fjärdedelar av tiden på så sätt att de hjälpte dem med olika saker och småpratade med dem. Vid nio tillfällen samarbetade man på mer lika villkor - detta då främst i spel. Det var bara under ett par tillfällen som de vuxna grälade på barnen eller stötte bort dem, då de ville något.

Fri lek, ur observatörens synpunkt

Inomhus

Barnen visats under fri lek oftast inne på sin egen avdelning och där mestadels i allrummet, de minsta rummen användes nästan aldrig. Lekhallen är öppen innan morgonsamlingen (någon halvtimme) samt efter mellanmålet.

Snickarrummet och vattenleksrummet är stängda. Det händer inte alltför sällan att barn vill gå in i snickarrummet - detta beviljades en gång och avvisades ett par gånger med personalbrist som motivering. Vattenleksrummet användes en gång.

Barnen väljer fritt i hyllorna bland lekmaterialen men det händer också att vuxna tar initiativ och erbjuder material exempelvis spel eller att rita. Vid ett tillfälle plockade man fram vattenfärger, ett annat lera. Man spelar ofta spel med barnen: Uno, Memory, olika begreppsspel. Barnen gör mest "Bordsövningar", man ritar, bygger lego, plockar i lådor, klipper, lägger pussel. Rollek förekommer vid två tillfällen: man lekte post samt tiger. Bygglek förekommer någon enstaka gång, men då en mycket kort period. De vuxna finns med i det stora rummet men är sällan med barnen i de små eller i lekhallen. Lekhallen är mycket populär men där förekommer mest mållöst springande och småkonflikter vid sidan av kojbyggande och bollsparkande. En gång hade några pojkar brottningsmatch och en annan gång lekte några flickor kiosk. Sysselsättningarna kommer igen dag för dag och verkar sällan varieras.

De vuxna är mycket med barnen - spelar spel eller sitter bredvid när de pysslar. De är vänliga, avvisar sällan men verkar inte ha roligt. Man skrattar aldrig tillsammans med barnen eller åt barnen. När man tilltalar barnen är det ofta med mjuk röst och man rör sällan andra ämnen än det mest konkreta - det vill säga korta kommentarer, tillsägelser eller instruktioner. Då barnen leker rollek (post) deltar en vuxen i leken och vidareutvecklar den på ett positivt sätt genom att komma med förslag och frågor som får barnen att tänka vidare - detta är dock i övrigt sällsynt.

Motsatsen där den vuxne blir ett hinder inträffar också - barn och vuxna leker "Gömma nyckeln", barnen har roligt och det syns att de kan hålla på och leka länge - den vuxne avbryter leken med att säga "Nej, det här blir tjatigt, nu slutar vi". Episoderna belyser hur olika förhållningssätten kan vara hos de olika vuxna.

Man har ganska ofta fysisk kontakt med barnen, tar i dem, böjer sig ner i ögonhöjd, har dem i knät.

Barnens egna initiativ godkänns så länge de går in i det traditionella mönstret - det vill säga rör vanligt material och de vanliga lokalerna. Snickra får man sällan fast man ber om det, leka vattenlek får man om man är först med att fråga (- de vuxna har bestämt att bara ett par barn får bada i taget). Springer barnen bara runt - även om de leker tiger - stoppar den vuxne barnen och frågar vad de gör och om de inte kan hitta på något. Samma

tendens till att lugna ner finns då barnen vill leka kuddkrig i lekhallen - den vuxne som råkar komma förbi stannar och förmanar "*Kuddkrig - det kan bli lite våldsamt - om ni ska leka det ska ni leka det försiktigt*".

Den vanligaste och klaraste regeln är att man ska plocka undan efter sig, när man lekt något. Även i lekhallen måste man plocka undan innan man har samling "*så A kan städa*". Städarskans rutiner styr alltså mer än barnens behov av att få ha en koja eller en järnväg kvar. Övriga normer är litet suddigare i och med att de ej följs upp. Den vuxne säger oftast till, men följer ej upp att tillsägelsen efterlevs: exempelvis A har plockat fram stolar till ett tåg - det ser stökigt ut och en vuxen säger till A att plocka bort dem. A ignorerar hennes tillsägelse och den vuxne går sin väg. Stolarna står kvar. Ett barn har strött ut alltför mycket grejor på ett litet bord och får en uppmaning att flytta sakerna till ett större bord. Barnet ignorerar och den vuxne ger upp och fortsätter med något annat. På samma sätt som man undviker att följa upp - och ta konflikter ser man inte att barnen bråkar, och när man ser det söker man avleda det hela. Exempelvis ett par barn leker kiosk och blir osams om hur sakerna ska placeras. Den vuxne som sitter bredvid säger avledande: "*Hur många sångböcker har vi nu?*" Barn som blir utstötta ur en lek får samma typ av avledande hjälp "*Kom ska vi gå in till de andra och se vad de gör*". Vid något enstaka tillfälle kunde man se hur en vuxen tog itu med situationen och försökte få klarhet i vad som hant och hjälpa barnen att tala om det.

De vuxna styr ganska mycket genom sitt sätt att hjälpa till. I spel till exempel är barnen ganska tysta, medan den vuxne pratar, delar ut material, ser till turordningen, instruerar etc. I snickarrummet hjälper man så mycket att det till slut är den vuxne som snickrar medan barnet står bredvid och tittar på. När ett barn bett om hjälp med att fläta ett band gör den vuxne det åt henne. Barnet står kvar och tittar på en stund men går sedan. Den vuxne fortsätter en stund själv, ilsknar sedan till och muttrar "*Det var väl inte jag som skulle fläta*" och slutar. Barnet är då utom hörhåll. Problemlösningssituationer som den gången då det lanns för få legobitar av ett slag, löses snabbt av den vuxne som skickar iväg barnet att hämta fler bitar på en annan avdelning.

De yngre barnen rättar sig i allmänhet efter de vuxna. De litet äldre opponerar sig ganska ofta och kan till och med trotsa. Barnen verkar dock förtroendefulla inför de vuxna och tyr sig till dem då de inte kan eller är osäkra på något. De springer också till den vuxne om de vill ha hjälp vid

konflikter. Till exempel: Några barn har byggt en koja i lekhallen, en sexåring går förbi och knuffar till kojans så att kuddarna rasar ihop. Barnen ropar "Fröken, fröken" och springer och hämtar henne.

Det finns en tydlig rangordning mellan barnen - sexåringarna är högst på denna och bland sexåringarna är det framför allt två barn som styr genom att stöta ut och bestämma över de andra. Genom att de vuxna antingen inte ser vad som händer eller väljer att avleda och trösta det förfördelade barnet framför att ta en konflikt tillåts detta mönster sprida sig och man kan tydligt se hur de yngre barnen tar efter de äldre. Till exempel: Barnen leker i lekhallen, ingen vuxen närvarande. Den sexåriga flickan går fram och knuffar till ett yngre barn - "Du får inte vara med". En stund senare går detta barn fram till ett annat, knuffar honom och säger "Du får inte vara med". Denna typ av händelser inträffar oftast i lekhallen - där barnen oftast är ensamma och där de mest strövar omkring. Avvisanden riktade mot enskilda barn eller mellan grupper. "Det här är inte erat rum", "A får inte vara med", "Va fullt du gör" är där relativt vanliga och riktar sig från samma barn mot samma barn. Riktiga handgripliga konflikter däremot förekommer sällan. Inne på avdelningen ser man färre avvisningar och mer vänlighet, men barnen snarare existerar bredvid varandra än är med varandra. Sysselsättningarna utförs parallellt - man pratar litet under tiden men man samverkar ej. Det är mycket ovanligt att höra någon gemensam diskussion bland barnen om vad de ska göra. Barnen umgås med varandra köns- och åldersbundet och oftast i samma grupperingar. Det finns några udda barn som strövar omkring utan att ha kontakt med de andra, oftast även utan att göra något själva heller - de verkar mest vänta på att få gå hem.

Vid ett par tillfällen förekom omtanke från barnens sida gentemot vuxen ("Hoppas hennes mat inte blir kall") eller barn ("M måste också få en negerboll").

Ytligt sett kan barnen verka artiga - de frågar artigt om de får låna grejor, säger tack och så vidare - detta beteende förstärks ju också och hålls efter av de vuxna.

De regler som verkar väsentliga för de vuxna - att städa och plocka undan efter sig - är även de normer barnen förmedlar till varandra. Ett exempel: Några barn har byggt vägar. När man är klara utbryter diskussion om vem som ska plocka undan. "Den får städa som byggde vägen", säger ett barn. "I hjälper ju inte till då hjälper inte jag till heller", säger ett annat.

Andra exempel på kända regler är "Man får inte klättra på taket", "Dom sitter och äter frukost, man får inte gå in då".

Utomhus

Man går regelbundet ut varje dag efter morgonsamlingen, det vill säga vid 9.30 - 10-tiden och stannar sedan ute till 10.45 då man ska förbereda sig för samlingarna som äger rum klockan elva. Alla barn - och alla vuxna utom de som har kafferast - är ute samtidigt. Man vistas på sin egen gård. De vuxna är aktiva med barnen för det mesta - det vill säga man sprider sig bland barnen och hjälper till där man tycker att det behövs. Ibland kan man se vuxna stå i klunga och prata med varandra men detta är mindre vanligt. Utomhus leder barnen för det mesta aktiviteterna om de håller sig till det lättillgängliga materialet - vill man ha något extra måste man be om lov och det får man inte självklart. Så till exempel ville ett par barn en gång spela landhockey men fick nej utan motivering.

Barnen delar spontant upp sig i smågrupper och vistas i hela trädgården - några barn blir liksom inomhus ensamma, men detta är mindre påtagligt utomhus. Leken är som inomhus kön-bunden och åldersbunden. I sandlådan finns alltid några smågrupper barn som gräver, klättrar i träställningen eller leker i det lilla huset. Några barn cyklar mycket ofta i par på var sin cykel eller skjutsar varandra på flaket. Här händer det ofta att vuxna drar barn i vagn eller skjuter på en cykel bakifrån.

Rollekar förekommer - man kör taxi, lagar mat, leker affär - även här deltar de vuxna ibland. Några barn gungar ofta och de vuxna ger fart. Pojkarna spelar vid flera tillfällen boll med en eller två vuxna - några försök att involvera flickor i detta ses ej. Eftersom det är höst finns mycket löv på gräsmattan - några barn krattar och gör högar - detta dock enbart på skoj, och man hoppar sedan i högen.

Tonen är som inomhus för det mesta vänlig. De vuxna pratar med barnen, låter sig bjudas på sandkakor och kommer gärna när barnen ropar. Det händer att någon vuxen uppmärksammar ensamma barn och försöker leka eller prata med dem - några försök att få dem tillsammans med andra barn finns ej. Vuxna ser ej alltid det som sker - vid ett par tillfällen stöter flera barn aktivt ut ett barn, tre vuxna står inom hörhåll men ser och hör inget. På samma sätt får en annan liten flicka ofta sitta ensam i ett hörn och längtansfullt titta efter andra barn, utan att någon hjälper henne in i någon

grupp. Man samverkar med barnen utifrån barnens initiativ, men det händer sällan att man bygger på initiativen med egna förslag på exempelvis ytterligare material som kan göra leken intressantare - exempelvis vatten till sanden.

Utomhus fungerar allt ganska friktionsfritt och man behöver inte tillrätta- visa lika ofta. Det verkar finnas få regler och de som finns övervakas inte lika noga. Att man inte får ha sand annat än i sandlådan förmedlas

till ett barn som rusar ut på gången med en spade full av "Sandkaffe" på följande mjuka sätt: *"Om vi går till sandlådan vill jag smaka"* eller *"Kom här - sanden ska vara i sandlådan"*.

Barnen är snälla och hjälpsamma mot varandra i de små grupperna. Grupperna emellan däremot kan ibland stöta ut varandra liksom det inte är ovanligt att förtursbarnen stöts ut. Här händer det dock att barnen själva kan säga ifrån vid utstötning exempelvis: Barnet som kallas "Tok-B" får en försvarare som argt säger ifrån att han inte heter så. Handgripliga konflikter förekom inte.

RUTINAKTIVITETER

Rutinaktiviteter, systematiska observationer

De vuxna hade det största inflytandet över vad som hände under hälften av tiden, barnen ledde eller man ledde gemensamt under den andra hälften. De vuxna tog alltid initiativ i dessa situationer - man hämtade och skickade fat, uppmanade barnen att göra olika saker och gav uttryck för vad man tyckte exempelvis om bordsskicket. Under 93 % av alla luncher förmedlade de vuxna normer om hur barnen skulle uppföra sig - i 28 % så ofta att det klassificerades som tjat. Tjat förekom annars relativt sällan.

Barnen tog egna initiativ i 91 % av tiden. De skickade exempelvis mat, bad att få mat, tog bort sina tallrikar, hämtade efterrätt och så vidare. De klarade sig helt själva med mat och påklädning under ungefär hälften av tiden. I en knapp fjärdedel fanns det passiva barn, som krävde mycket hjälp av vuxna. Att de vuxna gav barnen överdrivet mycket hjälp förekom totalt elva gånger.

Vuxna samverkade med barnen i 91 % av tiden - främst genom småprat kombinerat med praktisk hjälp, beröm eller förslag hur barnen kunde göra. Bara ett par gånger var de vuxna negativa mot barnen, sade ifrån till enskilda barn eller avvisade barn som ville något. Barnen samverkade inte lika mycket som de vuxna men hälften av tiden småpratade de - men även här fanns nästan hälften av tiden barn som bara tittade på.

Rutinaktiviteter, ur observatörens perspektiv

Lunch

Varje syskongrupp äter på sin egen avdelning (utom ett par barn från varje avdelning som äter tillsammans med kokerskan och någon ytterligare på scenen). Barngruppen delas i två rum - i allrummet äter cirka tio barn samt tre-fyra vuxna vid ett stort bord, i det lilla äter tre-fyra barn med en vuxen. Man har bestämda platser vid lunch men ej vid mellanmålet.

Ett mellanmål/vecka ska göras av en vuxen och några barn. Allt är förberett i detalj från köket - ändå kan det hända att barnet tillåts gå innan det hela är klart - och får beröm för sin insats. Ett barn har som veckouppgift att tillsammans med en vuxen duka till maten - detta sker dock mycket sporadiskt. Exempelvis "Ska vi duka litet grann?" Tittar på listan vems tur det är - ser att detta barn leker - dukar då själv. Barnet tar heller inte egna initiativ till att duka, exempelvis: Barnet som tycker det är dags för mellanmål: "Dom (det vill säga de vuxna) har inte dukat än" och fortsätter att leka.

Då barnet dukar är det som den vuxnes hjälprea - det vill säga barnet behöver ej själv tänka efter när eller hur dukningen ska göras utan kan utföra vissa moment med hjälp av detaljerade instruktioner. De vuxna står för initiativen - och hinner före barnet. Vid ett tillfälle var ett barn som hjälpte till att duka det stora bordet på väg in i det lilla rummet för att på eget initiativ duka även där. Tyvärr var dukningen redan gjord av den vuxne. De vuxna har låga krav på vad barnen ska kunna klara och godtar i allmänhet att barnet avviker om det tröttnar innan uppgiften är slutförd. Efter maten förväntas barnen ta bort sina tallrikar - vilket de också spontant gör. De vuxna ombesörjer resten, det vill säga dukar av karotter och fat, torkar av borden, kör matvagnen till köket, plockar in ren disk i skåpet. Rutinerna är fasta kring måltiden och de vuxna håller ganska strikt exempelvis på att man ska sitta tyst innan man får börja äta (- är det svårt att få barnen tysta leker man "Tysta leken"-) att man ska smaka på allt, att man bara får efterrätt om man ätit förrätt. De vuxna äter med barnen till lunch, men inte till mellanmål. Det händer här att de vuxna ej ens sätter sig utan står eller går bakom barnen och passar upp.

Då barnen fyller år firas detta med något extra i matväg - oftast bakar födelsedagsbarnet något gott till mellanmål. De vuxna gör sedan måltiden festlig genom att duka med tygduk, sätta fram en flagga och tända ljus. Måltiderna är lugna, man verkar ha gott om tid, sitter ofta länge och jäktar ej. Stämningen är lugn men det kan bli mycket vuxentjat. Bara en gång hörde vi spontana skratt - annars verkar man sällan ha roligt. Man pratar en del med varandra - här skiljer sig avdelningarna och de vuxna från varandra i hur mycket man begränsar sig till att uppfostra och korrigerar och hur mycket man förmår utveckla små samtalsämnen. Vuxna tar dock sällan initiativ till andra ämnen än mat och vad man ska göra på eftermiddagen. Då de uppfostrande momenten dominerar vid de flesta måltider blir det korta kontakter i riktning

från den vuxne till enskilda barn. Det händer också att de vuxna pratar med varandra men då oftast angående något som ska ske på daghemmet.

Man är lyhörd för om barnen exempelvis ej tycker om maten, man försöker då i första hand lirka. Den vuxne säger till exempel till barnet som inte vill ta någon soppa "Nu blundar jag medan du tar soppa", eller till barnet som inte vill smaka "Ska det komma en sån här liten sked?" medan hon matar barnet. Barnet som inte vill stoppa i sig potatisen får höra "Visa nu C. att du kan skära maten" - barnet skär och den vuxne säger med barnslig röst "Va fint". Går det inte att lirka brukar man acceptera att barnen inte tycker om allt, exempelvis "Gillar du inte tomaten, då tar vi bort den". Förstärkningar är vanliga och bidrar till den positiva atmosfären liksom personalens försök att få barnen att tycka att det är gott genom att själva med litec barnslig röst säga "Får vi ... idag - så gott", "Va gott potatismos", "Va kan vi få för god mat idag då", "Jättegod soppa - mums". När någon hämtar något säger man "Snällt av dig" eller "Vad duktig du är". När ett barn dukat till hälften och går sin väg "Vad T är bra på att duka".

Trots att barnen hjälper till en del under måltiden med att skicka mat till varandra är det de vuxna som har ansvaret och styr vad som sker. Det händer att barn tar initiativ som till exempel att hämta en kniv att skära efterrättsapelsinerna med, barnet förstärks då rikligt.

Normerna är klara och rör huvudsakligen bordsskicket ("Använd gaffeln inte handen"), rutinerna ("När vi borstat tänderna och tackat för maten ska vi sova") eller rättvisan ("Det var bara en smörgås till var och en, sedan får ni äta en knäcke"). Tillsägelsena levereras med vänlig ton som påstående eller förslag: "- man ska sitta fint på stolen", "Smaka litet", eller i "vi"-form: "Vi smakar alltid litet grann", "Vi sitter kvar tills vi är färdiga", "Jag tror vi laggar tillbaka en potatis". Enstaka hot som "Ingen tar först om ni bråkar" förekommer, men mer sällan. När personalen är trött - detta speciellt på mellanmålet, kan dock samvaron mynna ut i ett evigt droppande tjat, exempelvis: "Ska du tvätta dig - du är kladdig", "Ta upp smörgåsen med handen istället för att kladda på den", "Och vilka fingrar du har - har du glömt att tvätta dig?", "Man ska inte hålla på och peta på smörgåsen", "Du får be någon - skrik inte, försök äta upp knäckes smörgåsen, varför ska du lämna hela mjölkglaset, inte kan du ta mer nu - drick ur i så fall, nu kan du gå och tvätta dig". Irritationen hörs i att antalet tillsägelse ökar snarare än att tonen förändras och uttrycker ilska. När det någon gång händer att en vuxen tar i på skarpen rör det sig om något enstaka

barn - ofta en speciell sexåring - som öppet opponerar sig och trotsar. Här kan den vuxnes tonläge förändras till ett befallande *"Nu går du och tar upp den"*. I extremfall händer det att den vuxne rusar efter barnet.

Barnen finner sig nästan alltid i de vuxnas beslut även om de ibland kan vara svåra att förstå då de inte spontant motiveras. En gång vid lunch berättar till exempel de vuxna att man ska gå till museet. Barnen protesterar för man vill hellre vara hemma och frågar varför man måste gå. Svaret blir att *"Besöket är planerat"*.

Många av de litet större barnen klarar sig själva bra men behöver de hjälp får de det nästan omedelbart. De yngre barnen får hjälp att skära, hälla mjölk etc. Här griper den vuxne in redan innan barnet försökt *"Jag håller, mjölkpaketet är så fullt"*. Långsamma barn matas ibland för att det ska gå fortare. Barnen hjälper varandra så tillvida att man skickar fat och karotter på begäran.

Tambur

Dagsordningen är mycket fast - efter morgonsamlingen går barnen direkt in på sin egen avdelning för att klä på sig och gå ut. Detta innebär att samtliga barn och samtlig personal deltar i påklädningscermonin i tamburen. Antalet barn växlar dag från dag men rör sig i allmänhet om cirka tio barn från början. Fyra vuxna hjälper dessa. Även här märks det att de vuxna styr och leder - man har ögonen på alla barnen, ser till att de klär på sig, hjälper dem som behöver hjälp och ibland även dom som egentligen inte behöver hjälp - det vill säga det räcker med en antydning till att man inte kan själv för att man ska bli hjälpt. Eftersom det är en syskongrupp borde det finnas möjligheter för barnen att hjälpa varandra - detta sker dock ej spontant. Genom att de vuxna visar att de har ansvaret för påklädningen kan man iaktta mycket mållöst beteende från barnen. De som inte är speciellt pigga på att genast gå ut springer omkring och leker, gömmer sig etc. Under påklädningen passar en del av personalen på att träna barnen i färger, för övrigt består den verbala kontakten mest av diskussion om vilka kläder man ska ha på sig eller instruktioner till barnen om vad de ska ha på sig.

Deltagande i daghemmets verksamhet

På morgonsamlingen varje måndagsmorgon håller man upprop och bestämmer vilka barn som ska ha vilka sysslor under den kommande veckan. Tre barn från varje avdelning ska antingen duka, vattna blommor eller planera morgonsamlingen

för den kommande veckan. Besluten om vilka barn som ska göra vad fattas i oordnad form varför det är svårt för en iakttagare att förstå hur det egentligen går till. Ett exempel: En vuxen försöker först fråga om något barn vill planera - några enstaka händer sträcks upp - ett av dessa barn avvisas under motiveringen att han planerade förra veckan - barnet protesterar (helt riktigt ty han var frånvarande den dag planeringen skedde) men den vuxne vet bäst och de andra vuxna som planerat hör inget eller reagerar åtminstone ej öppet. Den vuxne väljer sedan ut ett av de andra barnen utan närmare motivering. Därefter försöker den vuxne att engagera barn som inte utfört någon syssla på länge "*H har inte vattnat på länge*", säger den vuxne inbjudande. H svarar "*Jag vill inte*". Den vuxne konstaterar "*Nee heej*", varefter hon går vidare till ett nytt barn. Inga försök görs att diskutera igenom hur valet av barn ska ske eller göra beslutsfattandet förståeligt för barnen. Att barnen inte har så stort intresse för sysslorna kan ju också vara naturligt då de vuxna inte verkar fästa så stort avseende vid att sysslorna utförs. Det är sällsynt att det utvalda barnet verkligen genomför eller får hjälp att komma ihåg att genomföra sin syssla. Den görs ändå - av den vuxne - som ju gör det så mycket fortare.

SAMMANFATTANDE KOMMENTARER

Karakteristiska drag för N jämfört med de övriga daghemmen

N är ett mellanstort daghem.

Barnrörligheten sista året har varit mycket hög. Många av barnen har ensamstående föräldrar. Personalen på N är äldre, personalomsättningen har sista året varit låg.

De vuxna arbetar sällan ensamma i en barngrupp utan är oftast flera, men vid dessa tillfällen är dock inte alla vuxna aktiva. Verksamheten leds oftast av de vuxna medan det sällan förekommer att barn och vuxna leder tillsammans. Barnen sysselsätter sig mycket med skapande aktiviteter och spel. De behöver sällan vänta på att aktiviteter ska starta. De vuxna samverkar mycket med barnen.

Observatörens funderingar

För några år sedan rådde enligt personalen "kaos" på daghemmet med mycket spring, oordning, jobbiga fritidsbarn och oenighet i personalgruppen. En del av de vuxna flyttade, daghemmet blev stabilare och man lyckades ena sig om en målsättning som nu synes fylla två syften. Devisen "försök själv först så hjälps vi åt sedan" enar personalen och förstärker deras yrkesroll men den utgör samtidigt ett kamouflage och en kollektiv myt om att man egentligen strävar mot barnens självständighetsutveckling då man istället genom sitt förhållningssätt och uppläggning mest strävar efter att hålla ordning och kaos borta. Man verkar rädd för vad som skulle kunna hända om man släppte efter och verkar ej helt våga lita på barnen. Verksamheten präglas av de vuxnas strikta planering och kontroll. Framförallt är de vuxna måna om lugn och ordning. Lekhallen är t ex avstängd vissa tider för att förhindra barnens spring, - livlighet dämpas ned och konflikter avleds för att ej orsaka oro. Barnen sysselsätts traditionellt (pyssel och spel) men stimuleras ej till utveckling. De vuxna är mycket vänliga mot barnen, om än litet professionellt neutrala. De talar med mjuk röst och är måna om ögon- och kroppskontakt. De vuxna är oftast med i barnens aktiviteter, men snarare på barnets nivå som hjälpare än som den som stimulerar till vidareutveckling. Barnen har själva anpassats till dessa mönster och ber ofta om hjälp både i praktiska saker och då något inträffar; de tar ej ansvar. De vuxna har en ambition

att få barnen att uppleva gruppgemenskap, t ex i den för alla gemensamma mötesansamlingen, men man förmår inte helt ta vara på den möjlighet denna samling skulle kunna ge exempelvis till gemensamma beslut. I de övriga samlingsarna liknar utvecklingsidealet skolans dvs den vuxne vet bäst och lär ut, barnets roll är att vara elev, att ta emot. Barnen står i centrum för verksamheten just i sin egenskap av barn - man talar med barnröst, ger tillsägelser med "viformuleringar", ställer få eller inga krav, leker fram saker, hjälper till med färdiga lösningar vid minsta hinder. Man räknar inte på allvar med att barnen kan ha egna resurser att bidra med eller att barnen behöver ha inflytande över planering och beslut. Betoningen av enskilda barn och tendensen att styra i det sociala samspelet har lett till mycket parallella pysselsysselsättningar, litet av samlek inomhus. Flera barn går omkring ensamma i utkanten av barngrupperna. Bland barnen förekommer en hel del avvisanden speciellt från de äldre gentemot de yngre barnen som därefter i sin tur modellerar beteendet. De vuxna "ser" inte alltid vad som sker i barnens samspel och när de ser det ingriper de genom av leda och dämpa.

SLUTKAPITEL

I rapporten Daghemsklimat (Ekholm et al 1982) introducerade vi nedanstående tankemodell över vilka olika faktorer, som kan vara involverade för att skapa ett daghemsklimat.

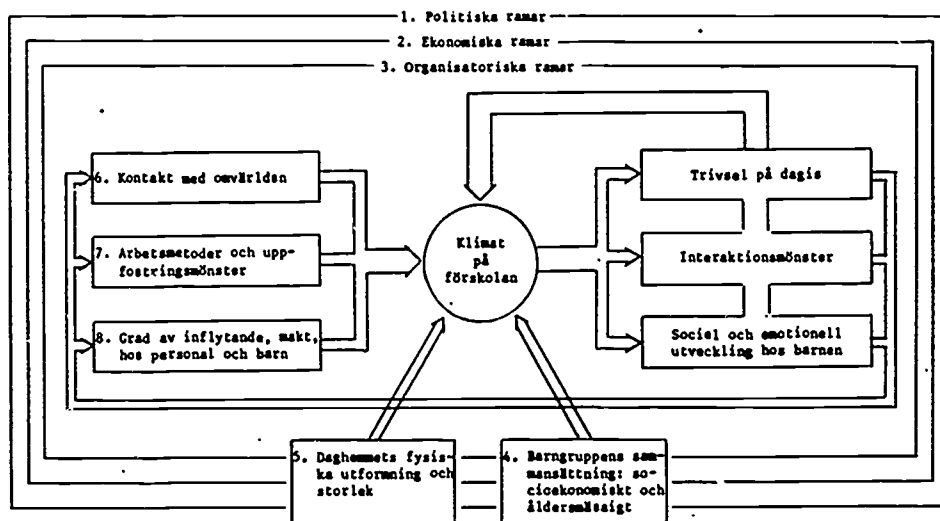

Figur 146. Ekholms tankemodell av skolandan överförd till daghemsmiljö
(ur Ekholm et al 1982 sid 34)

Vi konstaterade där i vår litteraturgenomgång att de "yttre" faktorerna (1-5 i modellen) relativt sett har mindre betydelse än de "inre" faktorerna (6-8 i modellen). Sammanfattningsvis fann vi att

"daghemsklimatet påverkas av en mängd sinsemellan relaterade faktorer som kan uttryckas i personalens inställning till barnuppfostran och förmåga att fungera i arbetslag - något som i sin tur är en funktion av institutionella variabler som graden av autonomi vad gäller beslutsprocesser, sammansättningar och storlek på daghem och daghemsgrupper, fysisk utformning av daghemmet etc; men även personliga variabler som den egna inställningen till barnuppfostran, den egna upplevelsen av utbildningen, den egna samarbetsförmågan, förekomsten av gemensamma målsättningar i personalgruppen etc." (Ekholm et al 1982 sid 52)

I vår undersökning har vi utgått från några nyckelfaktorer i daghemsklimatet, nämligen uppfostringsattityder och handlingsmönster hos personalen samt arbetsatmosfären bland personalen. Vi har satt dessa faktorer i relation till hur barnen fungerar socialt och emotionellt på olika daghem.

Som nämnts i inledningen utvaldes de 12 daghemmen på grundval av de vuxnas enkätsvar om hur de arbetade. Daghemmen grupperades i tre grupper: 4 med framtidsinriktat arbetssätt, 4 med nuinriktat arbetssätt samt 4 som representerade kommunens genomsnitt. Efter intensivstudien har vi återigen försökt att kategorisera de 12 daghemmen, men nu utifrån våra systematiska observationer.

Vid klassificeringen har vi utgått från de siffermässiga variationer som funnits i våra variabler och därvid ordnat daghemmen i grupper med likartade siffermässiga mönster. Vi fann att dessa mönster överensstämde väl med våra begrepp om framtids- respektive nuinriktat uppfostringsklimat. Vi kunde ånyo göra en klassificering av samtliga utom ett av daghemmen i tre grupper. 4 av daghemmen återfinns vi vid båda klassificeringarna i samma grupper. 7 av dem har glidit mot eller från mitten, vilket i och för sig är förståeligt mot bakgrund av de små skillnader som ursprungligen förelåg. Bara ett daghem visade sig ha bytt plats från framtidsinriktat uppfostringsmönster mot nuinriktat.

I denna rapport baseras jämförelserna mellan framtidsinriktat och nuinriktat uppfostringsklimat på denna preliminära klassificering. Då den fullständiga analysen ännu ej är klar kan klassificeringen eventuellt komma att modifieras något.

Indelningen ser nu ut så här:

Nuinriktade: B, C, G

Framtidsinriktade: A, D, K, M

Genomsnittliga: E, F, H, N

Oklassificerat: L

I det fortsatta resonemanget tas tankemodellen (sid 305) som utgångspunkt för en beskrivning både av de "generella daghemsdrag" vi tycker oss ha funnit bland de 12 daghemmen och de olikheter vi funnit mellan daghem med ett nuinriktat uppfostringsmönster och daghem med ett framtidsinriktat uppfostringsmönster. Vi har (se sid 307) vävt samman både likheter och olikheter för att illustrera klimatets förhållanden till de olika faktorerna. I figuren låter vi de generella dragen hos daghemmen fylla de olika variabelernas rutor. Jämförelsen mellan nuinriktade och framtidsinriktade daghem tonar fram i bakgrunden. Se figur sid 307).

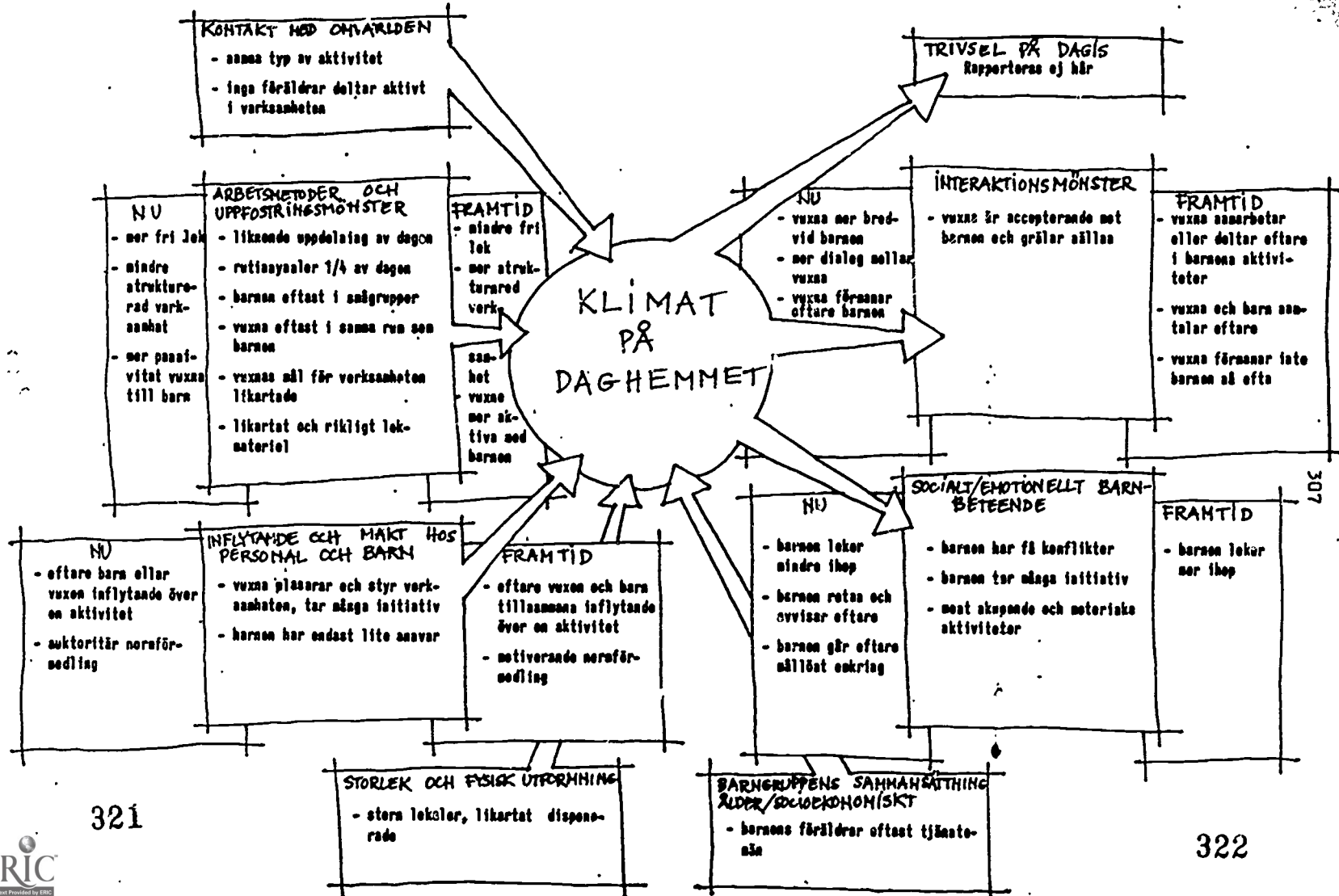

Figur 147. Generella likheter mellan de tolv daghemmen och olikheter mellan målriktade och framtidsinriktade daghem

Generella likheter mellan de 12 daghemmen

Som synes finns stora likheter såväl vad gäller inre som yttre faktorer. Samtliga daghem har tillgång till stora och bra lokaler, ofta även stora uteplatser. Daghemmen har disponerat sina lokaler på ett mycket likartat sätt. Gemensamt för dem är också att alla lokaler ej används lika frekvent, snarare underutnyttjas många rum. Tvärtemot vad man kanske skulle kunna tro av den allmänna debatten om ung och oerfaren personal, är de vuxna i 30-årsåldern och har ofta egna barn. I överensstämmelse med andra daghemsundersökningar (exempelvis Svovning, et.at. 1980) kommer barnen oftast från tjänstemannamiljöer. Den kontakt man har med yttervärlden ser mycket likartad ut på de tolv daghemmen. Man gör utflykter till skogen, simhallen, biblioteket eller tar med barnen att handla. Föräldrarna är inte aktivt med i verksamheten.

Vad gäller den inre verksamheten finns vissa gemensamma kulturella drag, även om våra 12 daghem i mångt och mycket också är tolv olika "personligheter". Så har man exempelvis en likartad uppdelning av dagen i tre huvudverksamheter: fri lek, rutinaktiviteter samt olika typer av styrd verksamhet (t ex läsgrupper och samlingar). Rutinerna, exempelvis måltider, tambursituation, upptar ungefär 1/4 av tiden på samtliga daghem. Många av daghemmen har själva inköpt det material som används men även här kan man iaktta en mycket stor överensstämmelse mellan daghemmen. Man har köpt ungefär samma material och man placerar det på liknande sätt i rum och på lätt-tillgängliga hyllor. På alla daghem finns vuxna i barnens närhet i de flesta situationer. Barnen vistas också överallt i ganska små grupper. Man ser sällan barngrupper på över 10 barn. I intervjuerna med de vuxna framkommer liknande grundtankar om verksamhetens mål. Man vill att barnen ska känna sig trygga och att de ska bli självständiga. På samtliga daghem är det de vuxna som har huvudinflytandet över planeringen av verksamheten. De vuxna sköter också det som behöver göras av vardagliga sysslor. Ingenstans har barnen egentligen något reellt ansvar för någon del av verksamheten.

När det gäller umgänget mellan vuxna och barn liknar daghemmen varandra till viss del. De vuxna tar överallt många initiativ och är aktiva med åsikter och förslag. De hjälper barnen ofta. Tonen mellan vuxna och barn är i allmänhet vänlig. De vuxna accepterar det mesta och gräl förekommer sällan.

Även i barngrupperna kan man på de tolv daghemmen se vissa likheter. Det är exempelvis sällsynt med riktiga konflikter. På samma sätt som de vuxna är aktiva är även barnen mycket aktiva med att ta initiativ av olika slag. På alla daghem sysslar barnen mycket med skapande och motoriska aktiviteter.

Olikheter mellan nuinriktade och framtidsinriktade daghem

Trots att man kan hitta många generella likheter på daghemmen och i dess verksamhet när det gäller faktorer som påverkar daghemmens klimat, kan man också peka ut olikheter som utgör väsentliga faktorer vid formandet av olika klimattyper. Dessa olikheter hänför sig i huvudsak till skillnader i arbetsmetoder och uppfostringsmönster och till skilda interaktions- och maktfördelningsmönster. Det finns också skillnader i barnens sociala beteende. Här bör dock understrykas att analysen och förståelsen av hur alla faktorer i tankemodellen (sid 305) fungerar och samverkar inte är fullständig. Viktiga delar av modellen har ännu ej bearbetats (bl a personalens arbetsvillkor och barnens upplevelser av daghemsmiljön). Vi vill här ta fram de tydliga skillnader vi funnit mellan de daghem som har ett nuinriktat uppfostringsmönster och de daghem vars uppfostringsmönster karakteriseras som framtidsinriktat. Det finns även andra skillnader mellan de 12 daghemmen, men för dessa olikheter finns inget lika klart mönster.

På daghem med ett *nuinriktat* uppfostringsklimat har barnen mer fri lek och får på så sätt inflytande över sina aktiviteter. Alla barn klarar dock inte detta, vilket leder till att barnen på dessa daghem oftare går mållöst omkring. Barnen leker också mindre ihop och de retas mer och avvisar varandra mer. Vuxna är mer upptagna av andra vuxna och de pratar mer med varandra på nuinriktade daghem. De vuxna är också mer passiva i sitt förhållande till barnen. De sitter bredvid barnen och tittar på dem utan att delta i deras aktiviteter. När de däremot själva styr verksamheten, dvs i rutinsituationer och samlingar, förekommer oftare tillsägelser från de vuxna på ett auktoritärt sätt. De ger direkta tillsägelser och uppmaningar utan motiveringar och utan utrymme för barnen att själva förändra sitt beteende.

På daghem med ett *framtidsinriktat* uppfostringsklimat råder motsatta förhållanden. Där förekommer mer av styrda aktiviteter. Det är oftare en vuxen som arbetar ensam med en barngrupp. De vuxna deltar också mer i barnens aktiviteter och samarbetar med dem. Barnen leker också oftare tillsammans med varandra. De vuxna pratar mer med barnen, men ger sällan tillsägelser hur de ska uppföra sig. När de ger tillsägelser sker detta oftare med motiveringar och förklaringar eller i form av frågor så att det finns möjlighet för barnen själva att tänka efter hur de ska göra.

Avslutande kommentarer

De skillnader som vi funnit som leder till olika uppfostringsklimat på våra daghem hänför sig till faktorer i den inre verksamheten och inte till strukturella faktorer. I rapporten "Daghemsklimat" (Ekholm et al, 1982) har vi diskuterat vilket uppfostringsmönster vi menar att ett framtidsinriktat klimat har. Det karaktäriseras av att barnen själva får pröva lösningar utan att fråga vuxna om lov, att barnen uppmuntras att göra saker som de inte helt klarar av, samtidigt som de vet att vuxna alltid finns till hands för den hjälp som är nödvändig. De vuxna är ofta tillsammans med barnen i olika aktiviteter. På så sätt kan de vuxna både genom att vara modeller för barnen och genom att direkt träna dem få dem att utveckla sitt sociala beteende. I det framtidsinriktade uppfostringsmönstret där kommunikation mellan barn och vuxna karaktäriseras av en balanserad ömsesidig kontroll och där barnen har rikliga möjligheter till rolltagande, får barnen möjlighet att nå en hög moralisk utvecklingsnivå. Ett uppfostringsklimat av denna typ bedömer vi som kvalitativt bra.

I debatten som förs i massmedia rörande daghemmens kvalitet är det oftast förändringsförslag av strukturell art som diskuteras. Detta kanske beroende på att det är lättast att angripa problem på en nivå där åtgärderna lätt kan definieras och verksamheten förändras genom yttre grepp. När det gäller den inre verksamheten kan man inte lika enkelt styra utifrån. Utvecklingsverksamhet behöver där i stället oftast bygga på personalens egna definitioner av vilka problem som finns i arbetssituationen och vilka utvecklingsmöjligheter som är lämpliga just i deras situation. Liksom i de flesta verksamheter har man dock många gånger svårt att "se" vad man gör och hur man skulle kunna göra annorlunda. Ibland upplever man kanske bara en obestämd känsla av otillfredsställelse. När man inte klart ser orsaken till en sådan allmän olustkänsla söker man naturligtvis ofta förklaringar som ytligt ter sig förståeliga. Strukturella förklaringar "för litet personal" eller "för stora barngrupper" är en typ av sådana lättförståeliga förklaringar. Ju oftare sådana förklaringar förs fram i debatt och diskussioner ju mer "förklarande" synes de bli, till slut ter de sig nästan självklara.

Ovanstående resonemang synes oss väl tillämpliga på en så komplex verksamhet som daghem. Den personal vi kommit i kontakt med där har visat sig ha ett stort intresse för sin verksamhet liksom ett starkt behov av vidareutveckling och stimulans i arbetet - ett behov de inte alltid tycker sig få tillgodosett.

Ett kinesiskt ordspråk säger: *"Fisken vet inte att den simmar i vattnet förrän den en gång har hoppat ovanför vattenytan"*. Komplexa verksamheter som inte enkelt kan styras med strukturella styrmekanismer kan behöva hjälp att "hoppa ovanför vattenytan" - se sin egen verklighet litet klarare och på så vis finna inspiration till vidareutveckling.

REFERENSLISTA

- Ekholm, B., Ekholm, M., Hedin, A. *Daghems klimat. Bakgrund, syfte och mätinstrument*. Pedagogiska institutionens rapportserie nr 79. Universitetet i Linköping: september 1982.
- Ekholm, B., Ekholm, M.; Hedin, A. *Nuiriiktat eller framtidsinriktat uppfostningsklimat*. Klimatprojektet Arbetsrapport 4. Pedagogiska institutionen, Universitetet i Linköping: januari 1983.
- Hollenbeck, A. Problems of reliability in observational research in Sackett, G. (ed). *Observing behavior. Vol. II*. 1978 pp. 79-98.
- Jönsson, A. *Daghems klimat. Uppfostringsattityder, engagemang och känslor inför arbetet hos daghemspersonal*. 60-poängsuppsats i pedagogik. Pedagogiska institutionen, Universitetet i Linköping: januari 1984.
- Prescott, E et al. *The day care environmental inventory assessment of an ecological child rearing environment*. Pacific Oaks College, Pasadena: november 1972 (microfilm).
- Schaefer, E. A circumplex model for maternal behavior. *Journal of abnormal and social psychology*. 59. 1959 pp 225-235.
- SPSS. Statistical package for the Social Sciences. *Users Manual*. New York: Mc Craw Hill, 1975.
- Svenning, C., Svenning, M. *Daghemmen, jämlikheten och klassamhället*. Malmö: Liber, 1980.

KODNINGSSYSTEMET

Nedan beskrivs strukturen för kodningen under respektive huvudrubrik. Observationsformuläret och kodningsförkortningarna återfinns i bilaga 1 b och 1 c.

Situationsbeskrivande variabler

A Lokaler

Här har kodningen gjorts utifrån:

1. Rumsstorlek (litet respektive stort rum)
2. Funktion (snickarrum, vattenleksrum, tambur, rum för grovmotorisk lek - typ, lekhall)

Utomhusaktiviteter har samlats under en gemensam kod.

B Tidsperiod

Här har tiominutersperioderna numrerats för varje dag i löpande följd från klockan 8.30 - 15.10 (bilaga 2).

C Barngruppen

Huvudändamålet har här varit att få en bild av vilka huvudsakliga grupperingar som förekommit.

Utgångspunkten är om barnen varit i grupp om fler eller färre än tre barn. Har flera smågrupper förekommit (exempelvis vid utomhuslek eller fri lek) har detta också kodats liksom om *all* barn på en avdelning eller på hela daghemmet samlats (exempelvis morgonsamling).

D Vuxenantal

För varje observation har antalet närvarande vuxna räknats.

E Barnens aktiviteter

Barnens aktiviteter har uppdelats i tre huvudområden:

1. *Rutin*aktiviteter. Hit räknas måltider, på- och avklädning, tandborstning, deltagande i daghemmets skötsel exempelvis genom städning
2. *Styrd* verksamhet. Hit räknas alla typer av samlingar samt läsgrupper
3. *Fri lek*. Hit räknas följande aktiviteter:
 - .. Skapande aktiviteter, exempelvis barn som bygger lego, målar, ritar, bakar sandkakor
 - Rollek, exempelvis barn som leker fantasilekar med tilldelade roller som affär eller taxi
 - Lek, exempelvis barn som leker något med förutbestämda regler av typ kurragömma, under hökens vingar, Bro, bro breja, fotboll
 - Motorisk aktivitet, exempelvis barn som hoppar i kuddar, åker kana, klättrar i träd, cyklar
 - Spel, barn som spelar färespel, Lotto, Uno

Utöver dessa aktiviteter har också kodats om:

- Barn väntat, exempelvis barn som kallats till samling och får vänta över fem minuter på att samlingen ska börja
- Sprungit eller gått omkring mållöst
- Om barnen suttit och lyssnat på band eller grammofonskiva

Vid de tillfällen barnen sysselsatt sig lika länge med två aktiviteter eller hälften av barnen sysslat med en aktivitet medan den andra hälften sysslat med något annat har kombinationskodning skett.

Bedömningsvariabler

1 De vuxnas aktivitetsgrad

Här har en bedömning gjorts om de vuxna under perioden:

1. varit aktiva - det vill säga interagerat på något sätt med barnen, exempelvis spelat spel, pratat med dem, hjälpt dem, grälat på dem

2. varit passiva - det vill säga mest stått eller suttit bredvid utan att på något sätt delta i barnens aktiviteter

Då flera vuxna samtidigt varit närvarande har olika kombinationer av 1 och 2 kodats. En vanlig kombination är exempelvis vid samlingar att en vuxen är aktiv medan två - tre andra vuxna sitter passiva utan att medverka i aktiviteten.

2 Samverkan

Under denna rubrik har olika typer av samverkande beteenden sammanförts, det vill säga beteenden som bidragit till en positiv stämning och underlättat den sociala kontakten mellan barnen eller mellan barn och vuxna.

Nedanstående exemplifieringar belyser vilka beteenden som räknats in.

Exempel gällande vuxna:

1. Den vuxne *hjälper* barnet *praktiskt* på med stövlarna, hjälper barnet att klippa ut en svår figur, hjälper barnet att dela köttet.
2. Den vuxne *uppmuntrar* barnet och säger "*Det var duktigt av dig*" eller *ger stöd*: "*Det där klarar du säkert, gör så här*", om du håller i smörgåsen kan du lättare breda.
3. Den vuxne *underhandlar* med barnen vad man ska ta på sig när det är blött ute eller *diskuterar* hur man ska skära mandeln till tårtan eller *samråder* vad man ska ta med sig för matsäck på utflykten.

Exempel gällande barn:

Ett äldre barn hjälper ett yngre att knäppa mössan, ta ner färger från en hylla, flera barn *hjälpas åt* att bära kuddar, ett barn skjuter på en tung cykel.

Barn som säger *berömande* till annat barn "*Va, fint du ritat*" eller *ger råd* "*Om du klättrar så här så kommer du säkert upp*".

Barnen *diskuterar* med varandra hur man ska bygga sina kojor eller *resonerar sig fram till* hur man bär sig åt för att få rosa färg när man inte har någon färdigblandad.

4. Den vuxne *leker* kurragömma med barnen eller man bygger tillsammans ett sandslott eller man *spelar* landhockey ihop.

Barnen *leker* affär och *alla* *över-*
kar utifrån sina bestämda roller,
man *spelar* landhockey i olika lag,
man *samarbetar* med att bygga upp en
stor koja av kuddar och madrasser.

Som framgår av exemplen utesluter underkategorierna ej varandra utan de kan ibland förekomma samtidigt, exempelvis barnen *leker* affär och *diskuterar* först med varandra om hur det ska gå till, därefter hjälper man varandra att bära saker som ska användas och uppmuntrar varandra samtidigt med "Va, stark du är" och så småningom *leker* man ihop i sin affär.

Å andra sidan kan det vissa perioder bara förekomma en kategori, exempelvis man *diskuterar*, vad man ska göra men man kommer inte igång att leka, eller man håller på med varsin teckning men hjälper varandra med penslar, färger och goda råd.

3 Andra delen av denna grupp av observerade beteenden är sådana som utgör *hinder för att samverkan* utvecklas, (det vill säga beteenden som inte uttrycker samverkan).

Dessa beteenden kan man behandla som två olika typer, dels sådana som aktivt förstör samverkan, exempelvis slagsmål, att man grälar, att man inte vill vara med, dels sådana som är passiva och inte bidrar till samverkan överhuvudtaget, exempelvis stå och titta på eller arbeta enskilt med saker. De beteenden som aktivt förstör samverkan av typen konflikter (både muntliga och kroppsliga) kan naturligtvis sett på sikt leda till positiva samverkansbeteenden, men momentant har vi betraktat dessa som hinder för samverkan. Nedan följer exemplifieringar som förtydligar dessa beteenden.

Exempel gällande *vuxna*:

1. En vuxen *grälar* på en barngrupp som inte lyssnar på vad de ska göra, utan småtjafsar hela tiden.

2. En vuxen *lyfter ut* barn som smitit undan för att tala med honom eller *släpar* barn till samlngen.

Exempel gällande *barn*:

Två flickor *retar* en tredje för att hon inte kan slå kullerbytta, eller två pojkar som jagar ett barn och *skräms* "Akta dig så jag inte nyper dig."

Två pojkar *slås* med bräder, en flicka *tar* saxen från en annan och springer, två pojkar *sitter på* liten flicka och slår henne.

3. En vuxen säger: "Nu hinner jag inte hjälpa dig, för jag ska dricka kaffe". "Nej, du får inte ta fram papper nu". "Jag vill inte, det är inget roligt att sy. Du får inte vara med oss".
4. Fyra barn *sitter bredvid* varann och gör var sin teckning. Tre barn *leker var sin lek* vid tågbanan.
5. Två vuxna *sitter och tittar intresserat på* i en samling, medan en tredje pratar om "haren". En pojke *sitter och tittar på* när några barn spelar fotboll. Barnen *tittar intresserat på* när vuxen visar bildband.

Inte heller här utesluter underkategorierna varandra utan flera koder kan samtidigt förekomma.

4 Självtändighet

Nästa grupp av observerade beteenden gäller barnens självtändighet och de vuxnas sätt att leda verksamheten genom sin initiativförmåga och genom att hävda sina åsikter och idéer. Ibland kan ledningen uttryckas så ofta och reglerande att den övergår i ett tjatande på barnen. Exemplifieringar på dessa beteenden finns nedan.

Exempel gällande vuxna:

1. Vuxna tar *munliga initiativ*, "Ni kan komma hit så ska vi läsa en bok nu". "Vill du måla, sy, rita, väva eller lyssna på band?"

2. Fröken *hämtar* riktig lera och lägger på bordet. Den vuxne *hämtar* ett barn i ett annat rum för att samlingen ska starta.

3. Fröken *är med* och spelar ett spel, när barnen *bett om det*.

Exempel gällande barn:

"Fröken, kom och sätt på ett sago-band" ber några barn. Under samling ger barnen *förslag* på olika roller de kan vara i en teaterpjäs.

Ett barn *börjar duka, utan att någon bett om det*. En flicka *hämtar* en kompis för att de ska kunna leka *mamma-barn*.

Flera barn *plockar ordning* i kuddrummet*. En pojke *klär på sig när vuxen sagt till* att de ska gå ut.

* På en vuxens uppmaning

4. De vuxna framför sina åsikter.
"Jag tycker inte om när du klänger på mig". "Vi anser att ni ska ha galonbyxor idag när det är så kladdigt ute.

Barnen framför sina åsikter. *"Jag vill göra mjölken till affären". "Vi kan sjunga en egen sång". "Du bestämmer inte det".*

5. När vuxna tjarar på barnen. De säger exempelvis gång på gång att barnen ska vara tysta, att de ska sitta på sin stjärt.

6. När vuxna ger barnen mer hjälp än de behöver, exempelvis hjälper sexåringar att dra upp dragkedjan fast de kan själva.

5 Andra delen av denna grupp gäller barnens osjälvständighet och de vuxnas brist på egenaktivitet.

Exempel gällande vuxna:

1. Ett par vuxna står ute bredvid en barngrupp som leker och tittar förstrött på barnen.

2.

Exempel gällande barn:

Ett barn som sitter bredvid och tittar frånvarande medan andra barn sitter och väver.

Barnen deltar eller medverkar i samlingen genom att lydigt svara på de vuxnas frågor eller sjunger med i morgonsången utan eget engagemang eller initiativ.

6 Normer

Under observationsperioderna har vi registrerat om vuxna eller barn muntligt förmedlat några normer. Vi har skilt på normer som innehåller samlevnadsregler, och normer som mer rör uppförandet i allmänhet eller på det enskilda daghemmet. Exempel på samlevnadsnormer är: *"Vi slår inte varandra", "Man får inte ta saker från andra", "Vi har klisterburken tillsammans", "Hon blir ledsen när du säger så".* Exempel på uppförandenormer är: *"Sitt med hela stjärten på stolen", "Smaka lite på maten", "Vänta till det blir din tur", "Gå inte ut i lekhallen förrän klockan 13".*

7. Inflytandet över verksamheten

Varje tiominutersperiod har en bedömning gjorts om vem, barnen eller de vuxna, som haft störst inflytande över det som inträffat (exempelvis vad man gjort, vilka som gjort vad, när man gjorde det). Bedömningen har skett i tre olika kategorier:

1. De vuxna har haft störst inflytande
2. Barnen har haft störst inflytande
3. Barn och vuxna har delat på inflytandet

KODSCHEMA

A Lokaler

Grovlek

Allrum

Litet rum

Tambur

Utomhus

Snickarrum/vattenlek

"Överallt"

Annat

B Tidsperiod

Numrering från 1-24 (se bilaga 1 c)

C Barngruppen

SG = 4-10 barn

LG = 1-3 barn

FLG = Flera smågrupper

FLG + SG = En stor grupp samt flera smågrupper

Alla = Över tio barn eller en hel avdelning

(Ensam = Ensam barn vid observation av enskilda barn)

D Vuxenantal

Exakt antal

E Barnens aktiviteter

V = Barnen väntar på att en vuxenordnad aktivitet ska börja

Sa = Samling

Sk = Skapande verksamhet (exempelvis målning, lego, bygglek, sandlek)

Int = Intellektuell aktivitet (exempelvis räknar, skriver, övar läsning)

K = Konsumerande aktivitet (exempelvis lyssna på band, grammofon, se TV)

- Va = Vardagssysslor (exempelvis av- och påklädning, lunch, mellanmål, tandborstning)
- Må = Mållös verksamhet (barnen gör ingenting, vandrar bara mållöst omkring)
- Mo = Motorisk aktivitet (exempelvis gymnastik, cykling, klättrar)
- Lek = Lek med regler (exempelvis kurragömma, Bro, bro breja, gömma nyckel, fotboll)
- Fin = Finmotorisk aktivitet (exempelvis klippa, klistra, sy, väva, lägga pärlplattor)
- Ro = Rollek (exempelvis fantasilekar med tilldelade roller)
- S = Spel (exempelvis färgspel, UNO)
- L = Läsning (en vuxen läser för barnen)
- Del = Deltagande i daghemmets skötsel (exempelvis blomvattning, städning)

1. Vuxenaktivitet

- AN = Aktivt närvarande vuxna (leker och arbetar med barnen)
- PN = Passivt närvarande vuxna (står och tittar, går ut och in)

2. Samverkan

- HJ = Hjälper varandra genom konkreta handlingar (exempelvis drar upp blytlås, lägger för mat, skjuter på en cykel)
- hj = Hjälper varandra muntligt
"Uppmuntrar", ger stöd och råd,
"Va' duktig du är",
"Håll i snöret ska du se att det går".
- S = Samaktivitet eller arbetar tillsammans
 (både pratar och handlar)
 Exempelvis leker affär, klipper påsktuppar
 Gemensamt mål ömsesidigt beroende av varandra.
- Ud = Underhandlande diskussion
 Diskuterar vad som ska göras,
 hur något ska göras eller någon ber att få vara med.
- Sp = Småprat
- Vv + någon annan kod = vuxna talar dels med varandra dels samverkar de med barnen.

3. Icke-samverkan

- MK = Muntlig konflikt
retas, skäller
- HK = Handgriplig konflikt
Förstör för andra, slåss, tar saker
(Vuxna = lyfter bort barn, tar i armen, tar bort saker)
- AV = Avvisande
(Muntligt eller genom konkreta handlingar)
"Vägrar göra något som någon annan vill, blir sur,
motvillig, tjurar, äh, det känner jag inte för,
har ingen lust"
Vuxna: Neej, inte nu, hinner inte före klockan tre;
Nej, jag måste göra detta först, nej, det får ni inte
- P = Parallell aktivitet
Barn som har samma aktivitet bredvid varandra,
men ej gemensam aktivitet
Vuxna sysslar med samma saker utan kommunikation
(inget samarbete om dessa saker)
- ÅS = Åskådande
Står bredvid, men tittar *intresserat* på
(skiljer sig från passivt bredvid-tittande)
Exempelvis: matlagning, fotbollsspel, snickerier
- VV = *Vuxna* pratar enbart med varandra
- VB = *Vuxna* ger instruktioner eller tillsägelser till ett barn
(utan dialog)
- VSG = *Vuxna* vänder sig till en stor grupp barn med instruktioner eller
tillsägelser (utan dialog)
- VLG = *Vuxna* vänder sig till en liten grupp barn med instruktioner
eller tillsägelser (utan dialog)

4 Självständighet

- IM = Tar initiativ muntligt
Ger förslag på olika saker
- IH = Tar initiativ genom konkreta handlingar
Hämtar något, någon, tar med någon
Gör saker utan uppmaning

- U = Utför handling själv
 Knyter skor, dukar, bär stolar, plockar undan efter sig, städar
 Gör saker på uppmaning
- Å = Muntligt hävda åsikt
 Säga vad man tycker, opponera sig
- Tj = De vuxna tjatar på barnen -
 säger till upprepade gånger

5 Icke-självständighet

- Tj = Barnen frågar om lov och hjälp om minsta sak (tjatar)
 Får jag?
 Ska jag göra så?
 Hjälp mig
- Da = Ett barn får hjälp att utföra handling som det egentligen
 skulle kunna klara själv
 exempelvis dra upp blixtlås, vattna blommor
- Ps = Passivt bredvidvarande
 Underordnar sig vuxen eller barns förslag och idéer,
 gör som dom säger utan egna tillägg, tittar på, lydig,
 "flyter omkring"
- Me = Medverkar i av vuxen ordnad aktivitet

6 Normer

- SN = Samlevnadsnormer (allmänna regler om att inte slåss,
 svära, stjäla etc)
- DN = Allmänna uppförandenormer (exempelvis inte äta med öppen mun,
 sitta stilla under samlingen, smaka på all mat)

7 Inflytande över verksamheten

- V = Vuxen har mest inflytande
- B = Barn har mest inflytande
- VB = Barn och vuxna har ett gemensamt inflytande

Bilaga 1 c

LOKAL:	Period:	Antal vuxna/aktivitetsgrad
Antal barn:		Huvudsaklig barnaktivitet
	Vuxna	Barn
Samverkan		
Icke-samverkan		
Självständighet		
Icke-självständighet		
Normer		
		Inflytande
Övriga kommentarer		

SCHEMA FÖR LOKALER

Dag:

Lokal:

Period 1	8.30 - 8.40
2	8.45 - 8.55
3	9.00 - 9.10
4	9.15 - 9.25
5	9.30 - 9.40
6	9.45 - 9.55
7	10.00 - 10.10
8	10.15 - 10.25
9	10.30 - 10.40
10	10.45 - 10.55
11	11.00 - 11.10
12	11.15 - 11.25
13	11.30 - 11.40
14	11.45 - 11.55
15	12.00 - 12.10
16	12.15 - 12.25
17	12.30 - 12.40
18	12.45 - 12.55
19	13.00 - 13.10
20	13.15 - 13.25
21	13.30 - 13.40
22	13.45 - 13.55
23	14.00 - 14.10
24	14.15 - 14.25
25	14.30 - 14.40
26	14.45 - 14.55
27	15.00 - 15.10



PEDAGOGISKA INSTITUTIONEN
DEPARTMENT OF EDUCATION
Anna Hedin
Bodil Ekholm

1982-10-25

Hej!

Nu har vi kommit till steg 2 i vår undersökning. Vi har med hjälp av datamaskin tagit fram de 12 daghem som vi planerar besöka under tiden november 1982 - maj 1983.

Följande daghem kommer att "gynnas":

De 12 utvalda daghemmens namn

Vi kommer att kontakta respektive daghem i god tid före besöken för att informera och diskutera detaljerna kring besöket.

Om ni har frågor

Ring

Anna Hedin tel arb 11 17 00/2154 hem 1543 63

Bodil Ekholm tel arb 11 17 00/2153 hem 15 35 32

Hälsningar

Anna Hedin
Anna Hedin

Bodil Ekholm
Bodil Ekholm

341



PEDAGOGISKA INSTITUTIONEN
DEPARTMENT OF EDUCATION
Bodil Ekholm
Anna Hedin

1982-10-25

Till föräldrarna på
..... daghem

Vi är två forskare på pedagogiska institutionen, Universitetet i Linköping, som är intresserade av daghemsverksamhet. I Linköpings kommun håller vi för närvarande på med ett forskningsarbete som finansieras av Rädde Barnen och Delegationen för social forskning.

Utbyggnaden av daghem har skett mycket snabbt de sista 10 åren - 1974 fanns till exempel i Linköping 24 stycken daghem och 1982 över 100 stycken! Under denna tid har daghemsverksamheten genomgått en snabb utveckling och förändring såväl genom nya byggnader som fortbildning av personalen och olika ålderssammansättningar bland barnen.

Syftet med vår forskning är att beskriva hur vardagen ter sig på 12 olika daghem. Beskrivningarna kan till exempel användas vid diskussioner om hur daghemsarbetet kan läggas upp. Det daghem där Ditt barn finns är ett av dessa tolv.

Under tiden kommer vi dagligen att besöka syskonavdelningarna. Förutom att iaktta vad som händer kommer vi att prata med de större barnen (4 - 7 år) om vad de tycker om dagis samt intervjua personalen om deras arbetssituation.

Vi använder inga namnuppgifter så Ditt barn är givetvis anonymt i vårt forskningsarbete.

Har Du frågor eller undringar vänd Dig direkt till någon av oss.

Anna Hedin tel arb 11 17 00/2154 hem 15 43 63

Bodil Ekholm tel arb 11 17 00/2153 hem 15 35 32

Hälsningar

Anna Hedin

Anna Hedin

Bodil Ekholm

Bodil Ekholm

ISBN 91-7372-746-6
ISSN 0281-7438

342