

DOCUMENT RESUME

ED 108 503

95

FL 006 974

AUTHOR Villarreal, Abelardo; And Others  
 TITLE Que bonito es leer! (How Nice It Is to Read!).  
 INSTITUTION Curriculum Adaptation Network for  
 Bilingual/Bicultural Education, San Antonio, Tex.  
 Southwest Regional Adaptation Center.; Dissemination  
 Center for Bilingual Bicultural Education, Austin,  
 Tex.  
 SPONS AGENCY Office of Education (DHEW), Washington, D.C.; William  
 Fandolph Hearst Foundation, Los Angeles, Calif.  
 PUB DATE Feb 74  
 NOTE 672p.  
 AVAILABLE FROM Dissemination Center for Bilingual Bicultural  
 Education, 6504 Tracor Lane, Austin, Texas 78721  
 (Guide \$4.00, Workbook \$3.00, Cards \$2.70, set of 12  
 Readers \$2.40)

EDRS PRICE MF-\$1.08 HC-\$33.64 PLUS POSTAGE  
 DESCRIPTORS \*Bilingual Education; Comprehension Development;  
 Decoding (Reading); \*Instructional Materials;  
 Language Arts; Language Instruction; \*Language  
 Skills; Learning Activities; \*Mexican Americans;  
 Primary Education; Reading Instruction; Reading  
 Materials; Reading Skills; Resource Materials;  
 \*Spanish; Teacher Developed Materials; Teaching  
 Guides; Vocabulary Development

ABSTRACT This Spanish-language supplementary language arts  
 program focuses on the development of decoding, encoding,  
 comprehension, and interpretation skills, and is oriented toward the  
 Mexican-American child's experience. It is designed for first-grade  
 bilingual programs and as a resource for instruction in Spanish as a  
 second language up to the third grade. The program consists of: a  
 teacher's manual; an exercise workbook for the student; 65 flashcards  
 color-coded to match the workbook; and 12 readers which can be used  
 separately or as part of the program. The vocabulary is sequenced to  
 parallel the reading lessons, building from a line or two of text on  
 a page in the first to about eight lines per page in the last of the  
 series. (Author/AM)

\*\*\*\*\*  
 \* Documents acquired by ERIC include many informal unpublished \*  
 \* materials not available from other sources. ERIC makes every effort \*  
 \* to obtain the best copy available. nevertheless, items of marginal \*  
 \* reproducibility are often encountered and this affects the quality \*  
 \* of the microfiche and hardcopy reproductions ERIC makes available \*  
 \* via the ERIC Document Reproduction Service (EDRS). EDRS is not \*  
 \* responsible for the quality of the original document. Reproductions \*  
 \* supplied by EDES are the best that can be made from the original. \*  
 \*\*\*\*\*

C  
A  
N  
B  
B  
E

¡Qué Bonito es Leer!



NOMBRE \_\_\_\_\_

ESCUELA \_\_\_\_\_

PUBLISHED AND DISTRIBUTED BY THE:

DISSEMINATION CENTER FOR BILINGUAL BICULTURAL EDUCATION



FL006974

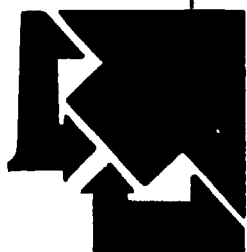

1974

ERIC  
Full Text Provided by ERIC

ERIC  
Full Text Provided by ERIC

ED 055 03

# ¡QUE BONITO ES LEER!

Spanish Language Arts Primary  
GUÍA PARA EL MAESTRO

POR

ABELARDO VILLARREAL  
Coordinador

BECKY DE LA PEÑA

LUCILLE NICHOLS

OSCAR MORALES  
Ilustrador

SALVADOR FLORES  
Especialista en Currículo

CARMEN HOEFLICH  
Redactora

LINA R. RIVERA

DIANA BECERRIL  
Ilustradora

Producido Por:

C. A. N. B. B. E.

SOUTHWEST REGIONAL CENTER

Edgewood Independent School District  
San Antonio, Texas  
febrero de 1974



DISSEMINATION CENTER FOR  
BILINGUAL BICULTURAL EDUCATION

6504 TRACOR LANE AUSTIN TEXAS 78721



## TABLA DE CONTENIDOS

Prólogo . . . . .	V
Introducción. . . . .	VII
Objetivos . . . . .	XI
Unidad I <u>P</u> /p/ . . . . .	1
Unidad II <u>O</u> /o/. . . . .	9
Unidad III <u>S</u> /s/ . . . . .	19
Unidad IV <u>A</u> /a/. . . . .	25
Unidad V Repaso 1. . . . .	31
Unidad VI <u>E</u> /e/. . . . .	35
Unidad VII <u>L</u> /l/ . . . . .	43
Unidad VIII <u>T</u> /t/. . . . .	51
Unidad IX <u>C</u> /k/. . . . .	57
Unidad X Repaso 2. . . . .	63
Unidad XI <u>D</u> /d/. . . . .	67
Unidad XII <u>I</u> /i/ . . . . .	73
Unidad XIII <u>M</u> /m/. . . . .	79
Unidad XIV <u>R</u> /rr/. . . . .	85
Unidad XV Repaso 3 . . . . .	91
Unidad XVI <u>N</u> /n/. . . . .	95
Unidad XVII <u>B</u> /b/. . . . .	101
Unidad XVIII <u>U</u> /u/ . . . . .	111
Unidad XIX <u>G</u> /g/ . . . . .	117
Unidad XX Repaso 4 . . . . .	123
Unidad XXI <u>J</u> /j/ . . . . .	127
Unidad XXII <u>V</u> /b/. . . . .	133
Unidad XXIII <u>F</u> /f/ . . . . .	139
Unidad XXIV <u>C</u> /s/. . . . .	147
Unidad XXV Repaso 5. . . . .	151
Unidad XXVI <u>Ñ</u> /ñ/. . . . .	155
Unidad XXVII <u>G</u> /j/ . . . . .	163
Unidad XXVIII <u>Ll</u> /ll/ . . . . .	169
Unidad XXIX <u>Y</u> /ll/ . . . . .	175
Unidad XXX Repaso 6. . . . .	183
Unidad XXXI <u>K</u> /k/. . . . .	187
Unidad XXXII <u>Q</u> /k/ . . . . .	193
Unidad XXXIII <u>Ch</u> /ch/. . . . .	201
Unidad XXXIV <u>Z</u> /s/ . . . . .	207
Unidad XXXV <u>H</u> . . . . .	213
Unidad XXXVI Repaso 7. . . . .	219

## PROLOGO

¡QUE BONITO ES LEER! es un conjunto de material suplementario que se ha desarrollado según la secuencia ya establecida por el Spanish Curriculum Development Center para enseñar a los niños en el arte de la lengua. La correlación existe entre ¡QUE BONITO ES LEER! y SCDC en el Language Arts Strand, Kits 2 al 10.

Este programa tiene su enfoque en el desarrollo de decifrar y convertir las destrezas en habilidades de comprensión y de interpretación.

En el futuro cercano se publicará una serie de doce Libros de Lectura con instrucciones para utilizarse con cada Repaso incluido en la Gufa Para El Maestro.

También se podrá usar como material suplementario una serie de Tarjetas con el Alfabeto, cuyo propósito general será el desarrollo de la destreza de escuchar. Estas Tarjetas se publicarán en corto tiempo.

Este conjunto de materiales fué preparado bajo el auspicio de Curriculum Adaptation Network for Bilingual Bicultural Education bajo la dirección del Sr. Ricardo Hernández, director ejecutivo, y el Sr. Abelardo Villarreal, coordinador del programa en la región del suroeste.

El Centro de Diseminación para la Educación Bilingüe y Bicultural ha publicado esta edición con el fin de proveer a los diversos programas bilingües del país con materiales de lectura. Los editores de estos documentos fueron Rudy Garza, editor consultante y Blanche Armendáriz, editora del DCBBE.

Para solicitar información sobre ¡QUE BONITO ES LEER! diríjase al Dissemination Center for Bilingual Bicultural Education, 6504 Tracor Lane, Austin, Tx 78721.

Juan D. Solís  
Director

## INTRODUCCIÓN

Los materiales educativos que aquí se incluyen son básicamente para el maestro. Se han desarrollado tomando en cuenta la serie de metas que ha establecido el Spanish Curricula Development Center. Nuestro propósito proveer al maestro con actividades adicionales que le ayuden a lograr las metas de enseñanza en el arte de la lengua.

Este conjunto de material suplementario se compone de: una Guía Para El Maestro, un Cuaderno De Ejercicios y Tarjetas Relámpago con dibujos de objetos cuyos nombres tienen el sonido inicial enseñado en cada unidad.

Cada unidad consta de una serie de lecciones basadas en el desarrollo de cierto sonido principiando en su posición inicial, inyectándolo luego en su posición medial, y por último en su posición final.

Cada letra se enseña inyectándole vida o acción. Pensamos que esto atraerá más la atención del niño que presentándole una letra inmóvil. La letra se conoce como un personaje y en muchos casos se refiere a la acción con la cual esta letra se asocia. El hecho de que el niño pueda aplicar lo que aprendió indica el éxito logrado por la enseñanza. Por esta razón, después de cada cuatro unidades, se presenta un repaso. Por medio de éste, el maestro se dará cuenta si el niño ha aprendido, o no, los sonidos y concepto ya enseñados.

Es preciso mencionar que consideramos el uso del *exp. p. p.* muy valioso. Esperamos ver que antes de empezar el uso



del cuaderno, y mientras usa el cuaderno, se le da al niño la oportunidad de relatar sus experiencias, viéndolas escritas y leyéndolas.

La guía del maestro se compone de: el prólogo, la introducción, la lista de objetivos, las lecciones con sus páginas respectivas del cuaderno, y los repasos que se utilizarán después de cada cuatro unidades.

El cuaderno de ejercicios que acompaña al guía está dividido en unidades - una unidad para cada uno de los siguientes sonidos.

<u>P</u> /p/,	<u>O</u> /o/,	<u>S</u> /s/,	<u>A</u> /a/	Repaso I
<u>E</u> /e/,	<u>L</u> /l/,	<u>T</u> /t/,	<u>C</u> /k/	Repaso II
<u>D</u> /d/,	<u>I</u> /i/,	<u>M</u> /m/,	<u>R</u> /r/	Repaso III
<u>N</u> /n/,	<u>B</u> /b/,	<u>U</u> /u/,	<u>G</u> /g/	Repaso IV
<u>J</u> /j/,	<u>V</u> /b/,	<u>F</u> /f/,	<u>C</u> /s/	Repaso V
<u>Ñ</u> /ñ/,	<u>G</u> /j/,	<u>Ll</u> /y/,	<u>Y</u> /ll/	Repaso VI
<u>K</u> /k/,	<u>Q</u> /k/,	<u>Ch</u> /ch/,	<u>Z</u> /s/	Repaso VII
			<u>H</u> ,	

Abajo, al lado derecho de cada página del cuaderno de ejercicios, se encuentran unos números. El primer número es el de la unidad y el segundo es el de la lección.

En la Guía Para El Maestro, nuestra intención es la de presentar diferentes procesos, mediante los cuales se pueden lograr los objetivos que aquí se proponen. De ninguna manera nos proponemos tomar el lugar de la habilidad creadora individual del maestro. Pensamos que este elemento suyo fortalece indiscutiblemente el alcance de los objetivos y propósitos de este proyecto.

#### NOTAS SOBRE LAS LECCIONES

1. Las lecciones se prepararon para utilizarse con grupos de 8 a 10 niños. Es posible que se utilicen con grupos más grandes pero no se recomienda, ya que su eficacia puede ser disminuída.

2. Esta serie de lecciones tiene como propósito suplementar el material que se provee por medio del Spanish Curricula Development Center.
3. El tiempo que se tomará con cada unidad lo decidirá el maestro. Habrá casos en los que se utilizarán veinte minutos para desarrollar la destreza de discriminación auditiva e identificación de sonidos, y otros veinte minutos para desarrollar la destreza de la comprensión e interpretación.
4. No se tiene que seguir la actividad al pie de la letra, sino que el maestro podrá modificarla y adaptarla a las necesidades de los niños. Como dice el dicho: "Nadie sabe lo que hay en la olla más que la cuchara que la menea."
5. Le deseamos mucha suerte y agradecemos la oportunidad de trabajar con usted en tan noble causa para asegurar en esta forma un futuro productivo para nuestros niños.
6. Contamos con su cooperación para poner en práctica este material.

Abelardo Villarreal  
Coordinador

Salvador Flores  
Especialista en Currículo

C.A.N.B.B.E.  
SOUTHWEST REGIONAL CURRICULUM ADAPTATION CENTER  
Edgewood Independent School District  
San Antonio, Texas 78237

I	1.1	El niño reconocerá al personaje principal del cuento.	1
I / P	1.2	El niño nombrará auditivamente el sonido /p/.	2
	1.3	El niño identificará la letra <u>p</u> .	4
	1.4	El niño nombrará los dibujos que comienzan con el sonido /p/.	5
	1.5	El niño describirá los sucesos del cuento anterior.	6
	1.5	El niño identificará y trazará la letra <u>p</u> mayúscula y minúscula.	7
	1.5	El niño completará palabras en las cuales inicia la <u>p</u> .	7
II	2.1	El niño discutirá los detalles del cuento.	9
<u>Q</u> /o	2.1	El niño nombrará auditivamente el sonido /o/.	10
	2.2	El niño identificará la <u>Q</u> mayúscula y minúscula.	10
	2.2	El niño identificará palabras que empiezan con <u>Q</u> .	11
	2.2	El niño identificará personas cuyos nombres empiezan con <u>Q</u> .	11
	2.3	El niño escribirá la <u>Q</u> mayúscula y minúscula.	13
	2.4	El niño nombrará palabras que empiezan con <u>Q</u> .	14
	2.5	El niño discriminará entre la <u>P</u> y la <u>Q</u> en posición inicial.	15

UNIDAD

	2.6	El niño discriminará visual y auditivamente las letras <u>O</u> y <u>o</u> .	15
	2.7	El niño escribirá la letra que falta en las palabras presentadas, ( <u>O</u> , <u>o</u> ).	16
III	3.1	El niño asociará el cuento con el sonido /s/.	19
<u>S</u> /s/	3.1	El niño recordará detalles de un cuento.	20
	3.2	El niño identificará el sonido de la letra <u>S</u> /s/.	20
	3.3	El niño reconocerá la letra S.	21
	3.4	El niño trazará la <u>S</u> mayúscula y minúscula.	22
	3.5	El niño discriminará el sonido y la letra inicial.	23
IV	4.1	El niño reconocerá el sonido /a/.	25
<u>A</u> /a/	4.1	El niño recordará detalles por medio de preguntas.	26
	4.2	El niño trazará la <u>A</u> mayúscula y minúscula.	27
	4.3	El niño discriminará audiovisualmente las palabras que empiezan con /a/ y /o/.	28
V	5.1	El niño discriminará auditivamente los sonidos /p/, /o/, /s/, /a/.	31
Repaso	5.2	El niño discriminará visualmente las letras <u>P</u> , <u>O</u> , <u>S</u> , <u>A</u> .	32

UNIDAD	OBJETIVOS	PAGINA
	5.3 El niño asociará el sonido inicial con la letra que lo representa, ( <u>P</u> , <u>O</u> , <u>S</u> , <u>A</u> ).	32
	5.4 El niño nombrará las cuatro sílabas que se pueden formar con el sonido inicial /p/ y /s/, combinado con los sonidos de las vocales <u>O</u> y <u>A</u> .	34
	5.4 El niño proporcionará la sílaba a palabras que se forman por medio de dibujos.	34
	6.1 El niño recordará detalles de un cuento.	35
	6.1 El niño identificará nombres propios que empiezan con <u>E</u> .	36
	6.2 El niño marchará sobre la letra <u>E</u> siguiendo el procedimiento sugerido.	37
	6.2 El niño asociará el sonido con la letra <u>E</u> .	38
	6.3 El niño sacará por conclusión que la <u>E</u> y la /e/ es la misma letra.	38
	6.3 El niño identificará la <u>E/e/</u> y la asociará con la otra <u>E/e/</u> que se le proporcionará.	39
	6.3 El niño escribirá la <u>E</u> mayúscula y minúscula.	39
	6.4 El niño discriminará audiovisualmente entre las letras y sonidos ( <u>P</u> /p/, <u>O</u> /o/, <u>S</u> /s/, <u>A</u> /a/, <u>L</u> /e/).	39
VII	7.1 El niño inferirá los sentimientos del personaje del cuento.	45
<u>L</u> /l/	7.2 El niño identificará el sonido inicial /l/.	44

UNIDAD	OBJETIVOS	PAGINA
	7.3 El niño identificará y escribirá la letra <u>L</u> mayúscula y minúscula.	45
	7.4 El niño identificará la letra <u>L</u> en posición inicial.	45
	7.4 El niño identificará la letra y el dibujo que empieza con ese sonido.	46
	7.4 El niño identificará la letra <u>L</u> inicial en varias palabras:	46
	7.5 El niño discriminará audiovisualmente la letra <u>L</u> entre las letras <u>P</u> , <u>O</u> , <u>S</u> , <u>A</u> , <u>E</u> .	46
	7.6 El niño identificará los artículos <u>el</u> y <u>la</u> y los colocará al principio del dibujo.	47
VIII	8.1 Por medio del dibujo <del>el</del> niño relatará los acontecimientos del cuento.	51
<u>T</u> /t/	8.2 El niño repetirá palabras con el sonido inicial /t/.	52
	8.2 El niño repetirá la frase: ¿Que hora es?	53
	8.3 El niño identificará las palabras cuyo sonido inicial es igual al sonido inicial en la palabra "tic".	53
	8.4 El niño trazará la <u>T</u> mayúscula y minúscula.	54
	8.4 El niño identificará audiovisualmente la letra <u>T</u> .	54
	8.5 El niño combinará la letra <u>T</u> para formar sílabas y completar palabras.	55
	8.5 El niño completará palabras combinando letras ya conocidas, ( <u>P</u> , <u>O</u> , <u>S</u> , <u>A</u> , <u>E</u> , <u>L</u> , <u>T</u> )	55

			PAGINA
IX	9.1	El niño relatará las acciones que pasaron en el cuento.	57
C	9.2	El niño identificará palabras cuyo sonido inicial es /k/ escrito con <u>C</u> .	58
	9.3	El niño trazará la letra <u>C</u> mayúscula y minúscula.	59
	9.3	El niño identificará una palabra que empiece con C /k/, contestando las afirmaciones.	59
	9.4	El niño identificará la <u>C</u> mayúscula y minúscula.	60
	9.4	El niño identificará el dibujo y trazará un círculo alrededor de la letra con que empieza el nombre de ese dibujo.	60
	9.4	El niño escribirá la <u>C</u> en cada dibujo cuyo sonido inicial es /k/ escrito con <u>C</u> .	60
	9.5	El niño identificará el dibujo y escribirá la palabra debajo.	61
X	10.1	El niño discriminará auditivamente los sonidos /p/, /o/, /s/, /a/, /e/, /l/, /t/, <u>C</u> /k/.	63
Repaso	10.1	El niño discriminará audiovisualmente las letras <u>P</u> , <u>O</u> , <u>S</u> , <u>A</u> , <u>E</u> , <u>L</u> , <u>T</u> , <u>C</u> /k/.	63
	10.2	El niño discriminará e identificará la sílaba al oírlo.	64
	10.3	El niño leerá la lista de palabras y las encontrará en los cuadritos.	64
	10.3	El niño escribirá los nombres de objetos que conozca cuyos nombres empiezan con los sonidos ya enseñados.	65

NIPAP	OBJETIVOS	PAGINA
XI	11.1 El niño relatará los detalles del cuento contestando a las preguntas del maestro.	-
<u>D</u> /d/	11.1 El niño identificará palabras cuyo sonido inicial es /d/.	68
	11.2 El niño identificará palabras cuyo sonido inicial es /d/.	68
	11.3 El niño escribirá la letra <u>D</u> mayúscula y minúscula.	69
	11.4 El niño combinará la /d/ con una vocal para formar sílabas y completar las palabras.	70
XII	12.1 El niño expresará las ideas dadas en el cuento.	73
	12.1 El niño identificará palabras que empiezan con /i/.	75
<u>I</u> /i/	12.2 El niño identificará nombres propios y objetos cuyo sonido inicial es /i/.	75
	12.2 El niño discriminará auditivamente el sonido inicial /i/.	75
	12.3 El niño identificará la letra <u>I</u> mayúscula y minúscula.	76
	12.3 El niño escribirá la <u>I</u> mayúscula y minúscula.	76
	12.3 El niño completará palabras que empiezan con <u>I</u> .	76
	12.4 El niño discriminará auditivamente las letras ya conocidas.	77
	12.4 El niño combinará las letras ya conocidas para formar sílabas y palabras.	77



UNIDAD				
		13.1	El niño habrá interiorizado los efectos de los acentos en el cuento.	
		13.2	El niño discriminará auditivamente el sonido de la <u>l</u> y la letra que lo representa.	
		13.3	El niño trazará la <u>N</u> mayúscula y minúscula.	81
		13.4	El niño combinará la letra <u>l</u> con las vocales ya estudiadas, formando sílabas y palabras ya enseñadas.	82
		13.5	El niño identificará el dibujo y lo asociará con la palabra.	83
XIV		14.1	El niño dará un título al cuento basándose en los acontecimientos que pasan en él.	85
		14.2	El niño identificará dibujos cuyos nombres empiezan con /rr/.	86
		14.3	El niño escribirá la letra <u>R</u> mayúscula y minúscula.	87
		14.3	El niño comparará la <u>P</u> mayúscula con la <u>R</u> mayúscula.	87
		14.3	El niño leerá sílabas con las vocales que ya conoce y la /rr/ en posición inicial.	88
		14.4	El niño leerá la sílaba inicial y luego la asociará con el objeto cuyo nombre empieza con esa sílaba.	88
		15.1	El niño discriminará audiovisualmente los sonidos /p/, /o/, /s/, /a/, /e/, /l/, <u>C</u> /k/, /d/, /i/, /m/, /rr/, /t/	91
		15.2	El niño discriminará audiovisualmente las letras ya conocidas.	92

	15.3	El niño asociará las letras ya conocidas para formar sílabas y luego formar palabras.	92
XVI	16.1	El niño recordará los problemas y las soluciones del personaje.	95
<u>N</u> /n/	16.1	El niño identificará dibujos y palabras cuyo sonido inicial es /n/.	96
	16.1	El niño discriminará auditivamente el sonido inicial /n/.	97
	16.2	El niño identificará el sonido /n/.	97
	16.2	El niño escribirá la <u>N</u> mayúscula y minúscula.	98
	16.3	El niño identificará el sonido y escribirá la letra <u>N</u> en donde falte.	98
	16.4	El niño identificará las palabras auditivamente y escribirá la <u>N</u> en donde falte.	98
XVII	17.1	El niño recordará detalles del cuento.	101
<u>B</u> /b/	17.2	El niño proveerá un fin original al cuento.	102
	17.3	El niño identificará auditivamente el sonido inicial /b/.	103
	17.3	El niño identificará la B mayúscula y minúscula y determinará que las dos son la misma letra.	103
	17.3	El niño discriminará audiovisualmente la letra <u>B</u> .	104
	17.4	El niño trazará y escribirá la letra <u>B</u> mayúscula y minúscula.	104
	17.4	El niño completará palabras cuya letra inicial es /b/.	105

	El niño identificará la <u>U</u> mayúscula con los personajes del cuento que ya se ha trabajado.	105
	El niño trazará y escribirá la <u>u</u> mayúscula para completar el cuento.	106
	El niño discriminará auditivamente el sonido /u/ en posición inicial y medial.	106
	El niño completará las palabras que faltan en el cuento.	107
	El niño categorizará las palabras que comienzan con el sonido /u/.	107
	El niño completará la palabra que falta en el cuento.	108
	El niño trazará y escribirá la <u>u</u> mayúscula para completar el cuento.	111
	El niño discriminará auditivamente el sonido /u/ en posición inicial o medial.	112
	El niño discriminará auditivamente el sonido /u/ en posición inicial y medial.	113
	18.3 El niño identificará la <u>U</u> mayúscula y minúscula.	113
	18.4 El niño discriminará auditivamente el sonido /u/.	114
	18.4 El niño completará las palabras donde falta la /u/.	114
XIX	19.1 El niño identificará la <u>G</u> con los personajes del cuento.	117
19/g/	19.2 Dada una serie de palabras con distintos sonidos iniciales, el niño categorizará las palabras con el sonido inicial semejante.	118
	19.3 El niño trazará y escribirá la <b>letra</b> <u>g</u> .	119
	19.4 El niño completará las palabras a las que le falta la <u>g</u> en las palabras: <u>go</u> , <u>ga</u> , <u>g</u> .	119

	19.	El niño asociará los dibujos con los nombres que representan los objetos.	123
19.1	19.1	El niño trazará el dibujo y pondrá el nombre del objeto en el cuadro.	125
	20.	El niño identificará la vocal que falta para completar la sílaba que es parte de la palabra.	124
	20.4	El niño asociará la letra indicada con la misma letra que se encuentra con cuatro letras más.	125
XXI	21.1	Por medio del cuento, el niño se dará cuenta de que la letra <u>j</u> es la misma que la /j/.	127
j /j/	21.1	Por medio de dibujos el niño pondrá ideas en secuencia.	129
	21.2	El niño identificará el sonido /j/ diciendo una serie de palabras cuyas sílabas incluyen ese sonido inicial, seguido de las vocales ya estudiadas.	129
	21.3	El niño trazará y escribirá la letra <u>J</u> mayúscula y minúscula.	130
	21.4	El niño identificará el número de sílabas en las palabras, dando una o dos palmaditas.	131
X.11	22.1	Recitando una acción referente al cuento, el niño nombrará al personaje.	133
	22.1	El niño identificará los objetos en los dibujos escritos con <u>V</u> inicial.	134
	22.2	El niño identificará los objetos en los dibujos cuyo sonido inicial es /b/ pero se escriben con <u>V</u> .	135

UNIDAD	OBJETIVOS	PÁGINA
	22.2 El niño identificará las palabras cuyo sonido inicial es /b/, y llegará a la conclusión que este sonido se representa por medio de la <u>B</u> y la <u>V</u> .	156
	22.3 El niño trazará y escribirá la <u>V</u> /v/.	157
	22.4 Se le dará al niño una lista de palabras y él escogerá la que deletrea el nombre del objeto.	157
XXIII	23.1 Por medio de un cuento, los niños se darán cuenta de palabras que empiezan con <u>F</u> /f/.	139
<u>F</u> /f/	23.1 Los niños le darán un final al cuento.	140
	23.2 El niño identificará auditivamente el sonido /f/.	140
	23.3 El niño trazará y escribirá la letra <u>F</u> .	141
	23.4 El niño escogerá la palabra que representa el nombre del dibujo.	142
	23.5 El niño identificará la letra que representa el sonido enunciado o pronunciado por la maestra, (/a/, /o/, /u/, /i/, /s/, /e/, /f/).	143
	23.6 El niño escribirá el nombre del objeto en el dibujo.	143
XXIV	24.1 El niño identificará objetos con el mismo sonido inicial.	147
<u>C</u> /s/	24.2 El niño identificará objetos con palabras que empiezan con ca, co, cu, ce, ci.	148
	24.3 El niño deducirá que la letra <u>C</u> tiene dos sonidos.	148
	24.3 El niño leerá la palabra y escogerá el dibujo con el objeto de ese nombre.	149

UNIDAD		OBJETIVO	PAGINA
XXV	25.1	El niño identificará la letra que es diferente a las otras de la serie.	151
Repaso	25.1	El niño ejecutará instrucciones proveídas.	151
	25.2	El niño identificará la letra que representa el sonido inicial de la palabra dictada por el maestro.	152
	25.3	El niño escribirá la sílaba para formar palabras.	153
	25.4	El niño recordará los detalles de un cuento e identificará al personaje principal.	153
XXVI	26.1	El niño describirá físicamente a cada uno de los personajes del cuento.	155
<u>N</u> /ñ/	26.2	El niño identificará las palabras que tienen el sonido /ñ/ en una oración de no más de cinco palabras.	157
	26.3	El niño escribirá la /ñ/ en la sílaba en que haya sido omitida.	158
	26.4	El niño discriminará entre los sonidos de la <u>N</u> y la /ñ/.	159
XXVII	27.1	El niño identificará los dibujos, en su cuaderno, cuyos nombres tienen el sonido inicial /j/.	163
<u>G</u> /j/	27.1	El niño concluirá que este sonido /j/ es representado por dos letras.	164
	27.2	El niño concluirá que la <u>G</u> tiene que ir seguida de una /e/ o una /i/ para tener el sonido /j/.	164
	27.3	El niño identificará las sílabas que se pronuncian igual y se escriben de distinta manera.	165

UNIDAD		OBJETIVOS	PAGINA
XXVIII	28.1	El niño discriminará auditivamente el sonido inicial /ll/.	169
<u>Ll</u> /ll/	28.1	El niño sacará por conclusión que el sonido de la /ll/ lo forman dos letras que él ya estudió.	170
	28.1	El niño completará oraciones dando el dibujo que representa la palabra que falta.	170
	28.2	El niño identificará el sonido de la /ll/ y la /l/.	171
	28.3	El niño escribirá las vocales pronunciadas por la maestra.	172
XXIX	29.1	El niño concluirá que cada ser viviente tiene algo particular.	175
<u>y</u> /ll/	29.1	El niño discriminará el sonido /ll/.	176
	29.2	El niño trazará y escribirá la <u>Y</u> mayúscula y minúscula.	177
	29.3	El niño deducirá que las letras <u>Y</u> y <u>Ll</u> tienen el mismo sonido.	178
	29.3	El niño discriminará auditivamente las letras <u>Y</u> y <u>Ll</u> .	179
	29.4	El niño seguirá instrucciones dadas en una oración corta con palabras ya conocidas.	180
XXX	30.1	El niño escribirá la letra que falta en las palabras incompletas.	183
Repaso	30.2	El niño formará pares con las sílabas que son iguales.	184
	30.3	El niño escuchará dos palabras y dirá si el sonido inicial en ellas es igual.	185

UNIDAD	OBJETIVOS	PAGINA
	30.3 El niño indicará si el sonido de los pares de palabras es el mismo haciendo un círculo alrededor de "sí" o "no."	185
	30.4 El niño identificará ocho de los personajes ya estudiados y los asociará con la acción del cuento.	186
XXXI	31.1 El niño anticipará los sucesos del cuento, después de que la maestra le dé la idea principal.	187
<u>K</u> /k/	31.1 El niño identificará los dibujos cuyos nombres empiezan con <u>K</u> .	189
	31.1 El niño identificará los dibujos cuyo sonido inicial es /k/.	189
	31.2 El niño escribirá la letra <u>K</u> mayúscula y minúscula.	190
	31.3 El niño asociará la letra mayúscula con la minúscula en una serie de letras en las cuales la forma cambia.	191
XXXII	32.1 La maestra leerá una pregunta y el niño escogerá la respuesta correcta de una serie de respuestas que se le presentará.	194
<u>Q</u> /k/	32.2 El niño escribirá la <u>Q</u> mayúscula y minúscula.	195
	32.3 El niño identificará dibujos cuyos nombres empiezan con /q/.	196
	32.3 El niño identificará la vocal que siempre va enseguida de la /q/.	196
	32.3 El niño identificará las vocales /e/, /i/, como las que siempre van enseguida de la "qu."	196



UNIDAD	OBJETIVOS	PÁGINA
	32.4 El niño discriminará auditivamente el sonido inicial de la <u>G</u> /g/ y la <u>Q</u> .	197
	32.4 El niño escribirá la <u>Q</u> o la <u>G</u> en las palabras en que se requiere esa letra o sonido inicial.	198
	32.5 El niño practicará el sonido de las letras <u>C</u> y <u>Q</u> /k/, por medio de preguntas.	198
XXXIII	33.1 El niño recordará detalles y establecerá orden de ideas.	201
<u>CH</u> /ch/	33.2 El niño identificará palabras con el sonido inicial de la <u>Ch</u> .	202
	33.2 Por medio del juego, los niños identificarán el sonido /ch/.	203
	33.3 El niño escribirá la letra <u>Ch</u> mayúscula y minúscula.	203
	33.3 El niño formará palabras colocando sílabas con /ch/ al principio o en medio de las palabras.	204
	33.4 El niño escribirá oraciones basándose en un dibujo.	205
	33.4 El niño escogerá una de tres oraciones que corresponde al dibujo que se le provee.	205
XXXIV	34.1 El niño dará un título para el cuento.	207
	34.2 El niño, aplaudiendo, indicará que ha identificado palabras cuyo sonido inicial es /s/.	209
<u>Z</u> /s/	34.3 El niño identificará las tres letras que representan el sonido /s/.	209
	34.4 El niño escribirá la letra /z/ en palabras para formar oraciones.	211

UNIDAD	OBJETIVOS	PAGINA
XXXV	35.1 Por medio de los dibujos, el niño relatará los acontecimientos del cuento.	213
<u>H</u>	35.2 El niño leerá palabras que empiezan con <u>H</u> .	215
	35.3 El niño escribirá la <u>H</u> mayúscula y minúscula.	216
XXXVI	36.1 El niño identificará palabras que empiezan con la misma letra.	219
Repaso	36.1 El niño identificará letras dictadas por el maestro.	219
	36.2 El niño escogerá el nombre del dibujo dando tres palabras con sonido inicial diferente.	220
	36.2 El niño escogerá el nombre del dibujo dando tres palabras con el mismo sonido inicial.	220
	36.2 El niño escogerá una de tres oraciones que corresponda al dibujo.	220
	36.3 El niño escribirá la palabra que falta para completar la oración.	221
	36.3 El niño escribirá lo que ve en el dibujo.	221

CONVENCIONES  
LETRA P p - Lección 1

NARRATIVAS

Dibujo sobre el cuento de la P.

PROCEDIMIENTOS

\*EL NIÑO DEBE CUIDAR AL PERSONAJE PRINCIPAL DEL CUENTO.

1. Pregunte: ¿SABEN USTÉDES LO QUE ES UN CIRCO? Que den varios ejemplos de las cosas que se ven en el circo.
2. Enseñe el dibujo.
3. Discuta con los niños lo que se ve en el dibujo.
4. Dígales que les va a contar un cuento. Escriba los siguientes nombres propios en el pizarrón: Pedro, Pablo, etc., (nombres propios de los niños en la clase que empiecen con P).

ÉSTE ES EL CUENTO DE LA P QUE ES MUY FAMOSA DESDE HACE MUCHO TIEMPO. ESTA FAMOSA P SE HALLA EN LOS NOMBRES QUE EMPIEZAN CON P. (NOTA: HAGA REFERENCIA A LOS NOMBRES EN EL PIZARRÓN). ESTA LETRA P TRABAJABA EN EL CIRCO. UN DÍA LLEGÓ EL CIRCO A UN PUEBLO. (NOTA: MENCIONE EL NOMBRE DEL PUEBLO ADONDE LLEGÓ EL CIRCO). TODA LA GENTE QUERÍA VER A LA P. ERA MUY FAMOSA PORQUE PODÍA ANDAR POR UNA CUERDA MUY DELGADITA.

5. Pregunte:

- a) ¿DE QUIÉN SE TRATA EL CUENTO. (de la P).
- b) ¿DÓNDE TRABAJABA LA P? (en el circo).
- c) ¿POR QUÉ ERA FAMOSA LA P? (porque podía andar por una cuerda).
- d) ¿DÓNDE MÁS SE ENCUENTRA LA P? (en palabras).
- e) ¿CREEN USTEDES QUE ERA VALIENTE LA P? (¿POR QUÉ?)

## Lección 2

### MATERIALES

Dibujos de una pelota, un perro, un pato, una puerta y cosas cuyos nombres empiecen con P, espejos(s) y otros dibujos.

### PROCEDIMIENTOS

\*EL NIÑO DISCRIMINARÁ AUDITIVAMENTE EL SONIDO /p/.

1. Ensene los dibujos de los objetos cuyos nombres empiezan con /p/ y pida que los identifiquen.
2. Pronuncie los nombres de los dibujos y que los niños los repitan dándole énfasis al sonido inicial /p/.
3. Use un espejo para mostrar el movimiento de los labios. Pase el espejo entre los niños para que vean el movimiento de los labios. Pida que repitan varias veces las palabras.
4. Dígales que va a decir unas palabras. Cuando oigan la palabra que empieza con el sonido de la /p/, como pelota, que levanten la mano. Dígales: Pan, Libro, Papa, Pollo, Pablo, Ventana, Pelota, Silla y Piso.

## JUEGO DE CONCENTRACIÓN

- a) Explíqueles que van a jugar un juego. Este juego tiene por objeto asegurar el sonido inicial de la P.
  - b) Pegue los dibujos en el pizarrón en cuatro filas de 3 dibujos.
  - c) Divida la clase en dos grupos. Llame a dos niños de cada grupo al frente.

Explíqueles que ellos tienen que escoger uno de los dibujos que comience con el sonido que se pide en pato, pelota.

Cuando un niño identifique un dibujo que tiene la /p/, déle un punto al grupo a que él pertenece.
  - d) Cuando cada niño haya escogido uno de los dibujos y haya dicho si tiene el sonido inicial como en pato, o pollo, se comienza otra vez con los mismos niños o se llama a otro grupo de niños.
  - e) El grupo que tiene más puntos, colocará los dibujos en el orden que quiera.
  - f) Para continuar el juego, use la forma que el grupo ganador empleó en colocar los dibujos.
5. Pida que nombren otras palabras que empiecen como papa y pollo.

### Lección 5

#### MATERIALES

Una tarjeta con el nombre de cada niño, un disco de una polka o marcha (se sugiere "La Cacahuata") y el dibujo de la P andando por la cuerda.

## PROCEDIMIENTOS

\*EL NIÑO IDENTIFICARÁ LA LETRA P.

1. Pase las tarjetas con el nombre respectivo de cada niño.
2. Muestre el dibujo de la P mayúscula.
3. Pida a los niños que se fijen en la letra y el nombre de la tarjeta para ver si empieza con P.
4. El niño que tenga el nombre que empiece con P pasará al frente.
5. Escriba los nombres propios en el pizarrón. Pregunte a los niños los nombres propios de sus abuelos, tíos, o amigos que empiecen con esa letra como: Pablo, Pedro, Patricia.
6. Discuta con los niños lo que pasaría si esos nombres propios no tuvieran P. Pablo sería ablo, Pedro sería edro, Patricia, sería atricia.
7. Ahora jueguen la "Marcha de la P".
  - a) Dibuje una P grande en el piso con gis.
  - b) Ponga el disco de "La Cacahuata" o el predilecto.
  - c) Ponga a los niños en una fila.
  - d) Ahora marchen sobre la P.
  - e) La fila entra por la puerta #1 (vea el dibujo en la siguiente página). Ahora sale por la puerta # 2.
  - f) La fila entra por la puerta #3 y sale por la puerta #4.

La fila entra por la puerta #1  
La fila sale por la puerta #3

La fila sale por la puerta #4

Salen por la puerta #2

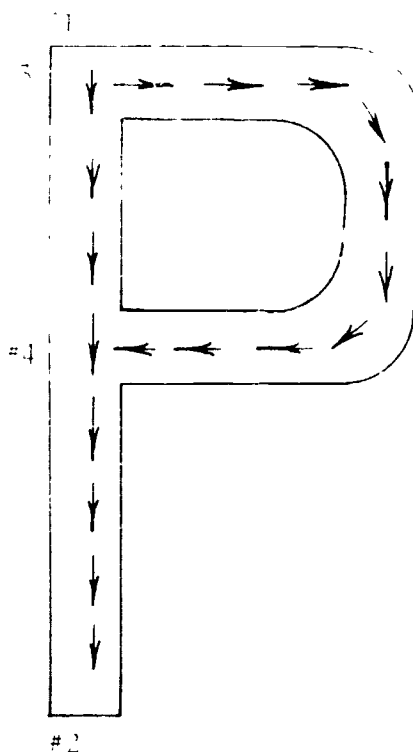

La fila puede entrar por la puerta #1 y marchar a lo largo de la P. Sale por la puerta #2.  
La fila de niños puede entrar por la puerta #3 y seguir por la cara de la P. Sale por la puerta #4.

#### Lección 4

#### MATERIALES

Dibujo de la P, libros de escritura y de ejercicios.

#### PROCEDIMIENTOS

\*EL NIÑO IDENTIFICARÁ LOS DIBUJOS QUE EMPIEZAN CON LA /p/.

1. Repase el cuento de la P y pregunte a los niños si recuerdan cómo formaron y marcharon sobre la P en el piso.

2. Muestre a los niños cómo escribir la letra P en el aire.
3. Pida a los niños que escriban la P en el aire siguiendo a la maestra como modelo.
4. Pida a los niños que pasen al pizarrón en grupos y tracen la P usando un modelo de esa letra.
5. Mientras escriben la letra que digan un nombre que empiece con P.
6. Pida que abran sus libros de escritura (explique a los niños que son sus libros de escritura) a la página donde se encuentra la P. Pida que escriban la P mayúscula y la /p/ minúscula.
7. Pida que abran sus cuadernos de ejercicios a la página 3.
8. Pida que busquen los dibujos que empiecen con /p/.

## Lección 5

### MATERIALES

Dibujo de la /p/ minúscula, libros de escritura, cuadernos de ejercicios páginas 7, 8, 9.

### PROCEDIMIENTOS

\*EL NIÑO RECORDARÁ LOS SUCESOS DEL CUENTO ANTERIOR.

1. Diga a los niños que hoy les va a contar todo el cuento de la P.

### LA FAMOSA P

LA P ES MUY FAMOSA DESDE HACE MUCHO TIEMPO. ESTA P FAMOSA SE HALLA EN LOS NOMBRES QUE EMPIEZAN COMO: ¿QUÉ NOMBRES? (NOTA: LOS NIÑOS DARÁN LOS NOMBRES PROPIOS). ESTA LETRA P TRABAJABA: ¿EN DÓNDE? ASÍ GANABA SU



DINERO. ESTA LETRA PODÍA ANDAR: ¿EN LA QUI MÁS  
DELGADITA DE TODO EL MUNDO. UN DÍA LLEGÓ EL CIRCO:  
¡AFÓNDE!. TODA LA GENTE QUERÍA VER: ¿A QUIÉN? ESA NOCHE  
HABÍA MUCHA GENTE QUE QUERÍA VER A LA P ANDAR EN LA CUERDA.  
HABÍA MÚSICA Y MUCHO RUIDO. LA P SUBIÓ LA ESCALARA PARA  
LLEGAR A LA CUERDA. AHORA NO HABÍA NI UN RUIDITO. LA P  
COMENZÓ A ANDAR Y SE QUEDÓ COLGADA DEL CUELLO. ¿CÓMO LA  
LLAMAREMOS AHORA? ¿CREEN USTEDES QUE SI CAYÓ LA P?

... Muestre a los alumnos el dibujo de la P cuando se cayó.

\*EL NIÑO IDENTIFICARÁ Y TRAZARÁ LA LETRA P MAYÚSCULA Y  
MINÚSCULA.

1. Muestre cómo se escribe la /p/. Mencione el nombre que los niños le dieron.
2. Pida a los niños que pasen al pizarrón y escriban la P cuando se cayó. Téngase como modelo una /p/ minúscula en puntitos en el pizarrón.
3. Pida que abran sus libros de escritura a la página donde se encuentra la /p/. Ahora pida que la escriban.

\*EL NIÑO COMPLETARÁ PALABRAS EN LAS CUALES FALTA LA P.

6. Pida que los niños identifiquen los dibujos en la página 7.
7. Pida a los niños que escriban la letra que falta.
8. Para repasar se puede usar la página 8. Deben escribir la letra P al lado del dibujo que empieza con p.
9. El niño deberá terminar las oraciones y dibujar las respuestas. (El cuaderno de ejercicios p. 9).

---

PALABRAS QUE EMPIEZAN CON P /p/

---

- |            |                |
|------------|----------------|
| 1. padre   | 16. pañuelo    |
| 2. pájaro  | 17. peine      |
| 3. paje    | 18. paloma     |
| 4. palabra | 19. pan        |
| 5. pala    | 20. pantalones |
| 6. pelo    | 21. papá       |
| 7. pollo   | 22. papel      |
| 8. policía | 23. paraguas   |
| 9. postre  | 24. pestaña    |
| 10. puerta | 25. peso       |
| 11. puesto | 26. pelota     |
| 12. punto  | 27. pera       |
| 13. pasa   | 28. perfume    |
| 14. poema  | 29. perla      |
| 15. pavo   | 30. perro      |
-

UNIDAD II  
ARRIBA O -- Lección 1

MATERIALES

Dibujo de la O en el escalón. Gis, dibujos cuyos nombres empiecen con O.

PROCEDIMIENTOS

\*EL NIÑO DISCUTIRÁ LOS DETALLES DEL CUENTO.

1. Coloque el dibujo en donde los niños lo vean. Discutan el dibujo.
2. Relate el cuento de la O.

LA O

LA O SE CREÍA MUY GRANDE PORQUE ESTABA ARRIBA DE UN ESCALÓN. SE REÍA MUCHO, PERO NO SABÍA QUE EL ESCALÓN ESTABA MUY RESBALOSO. EN UNA DE LAS VECES QUE SE RIÓ MUCHO, ¡TRÁS! ¡SE CAYÓ! ¡TRÁS! ¡TRÁS! POR CADA ESCALÓN QUE CAÍA DECÍA: "¡OH!", PORQUE LE DOLÍA. AL LLEGAR AL PISO (SUELO), SE DIÓ CUENTA DE QUE SE HABÍA HECHO CHIQUITA.

3. Haga preguntas para que los niños tomen interés en la discusión del cuento.

Pregunte:

- a) ¿CÓMO ERA LA O GRANDE? (feliz).
- b) ¿QUÉ LE PASÓ A LA O? (se cayó).

- c) ¿CÓMO SE PUSO DESPUÉS? (triste).
  - d) ¿QUÉ DIJO LA O CUANDO SE CAYÓ? (¡oh!).
  - e) ¿CÓMO SE HIZO LA O CUANDO LLEGÓ AL PISO (SUELO)? (chiquita).
  - f) ¿POR QUÉ CREEN USTEDES QUE SE CAYÓ LA O?
4. Pida que dramatiquen la caída de la O.

\*EL NIÑO DISCRIMINARA AUDITIVAMENTE EL SONIDO /o/.

- 5. Muestre los dibujos y que los niños identifiquen los objetos.
- 6. Diga las palabras y que los niños las repitan. Dele énfasis al sonido de la O y al movimiento de los labios. Puede usar las palabras que aparecen en la lista al final.
- 7. Pregunte cuáles son las palabras que comienzan con el sonido que hacía la O al caerse.

## Lección 2

### MATERIALES

Tarjetas con los nombres de los niños, dibujo del cuento, gis de color.

### PROCEDIMIENTOS

\*EL NIÑO IDENTIFICARÁ LA O MAYÚSCULA Y MINÚSCULA.

- 1. Mostrando el dibujo recuérdelos a los niños el cuento de la O y pregúnteles:
  - a) ¿QUÉ DIJO LA O CUANDO SE CAYÓ? (¡Oh!).
  - b) ¿CÓMO SE VE LA O QUE ESTÁ ARRIBA? (grande).

c) ¿CÓMO SE VE LA O QUE ESTÁ EN EL ESCALÓN DE ABAJO?  
(chiquita).

2. Dígales:

LA O FELIZ ES LA O MAYÚSCULA.  
LA o TRISTE ES LA o MINÚSCULA

3. Escriba en el pizarrón los nombres propios de los niños que empiecen con O. También escriba una lista de objetos que empiecen con /o/.

EJEMPLOS:

<u>NOMBRES</u>	<u>OBJETOS</u>
Oscar	oso
Olivia	ojo
Ofelia	oreja

Si es posible use gis de color para escribir la O.

\*EL NIÑO IDENTIFICARÁ PALABRAS QUE EMPIEZAN CON O.

1. Pregunte a los niños:

a) ¿CUÁLES DE LOS OBJETOS O LOS NOMBRES PROPIOS EMPIEZAN CON LA O MAYÚSCULA?

b) ¿CUÁLES DE LOS OBJETOS O NOMBRES PROPIOS EMPIEZAN CON LA o MINÚSCULA?

2. Diga los nombres propios de los niños (los que empiecen con O). Luego pida que ellos los repitan.

3. Escriba estos nombres propios que empiezan con O: Ofelia, Olga, Otilia, Oscar, Omar, Oralia. Incluya los nombres de personas que ellos conozcan en su barrio.

\*EL NIÑO IDENTIFICARÁ PERSONAS CUYOS NOMBRES EMPIEZAN CON O.

4. Pronuncie los nombres y pida que los niños los repitan.

8. Pregunte si los niños conocen a alguien con uno de estos nombres. Luego escriba en el pizarrón lo que ellos contestaron, por ejemplo:
  - a) El abuelo de José se llama Oscar.
  - b) El tío de José se llama Omar.
  - c) La amiga de María se llama Ofelia.
9. Practique más frases y haga que los niños digan los nombres propios que empiezan con O.
10. Juego:

"La Rueda de la O"

Los niños deben hacer una rueda para jugar este juego. Primero se toman de la mano. Pida que los niños se aprendan de memoria la adivinanza de la O mayúscula.

ADIVINANZA DE LA O

SOY REDONDITA CON LA NARIZ ACHATADITA

¡CUANDO ME CAÍ ME VOLVÍ CHIQUITA!

DIME: ¿QUIÉN SOY?

- a) Llame a un niño para que se pare en medio de la rueda.
- b) Los niños, diciendo la adivinanza, caminan alrededor del niño que está en medio.
- c) Al terminar la adivinanza, dejan de caminar y el niño de en medio de la rueda contesta la pregunta e indica a un niño de la rueda que le diga una palabra que comience con /o/. Si dice la palabra, toma el lugar del niño que está en medio, pero si no la dice, el que está en medio sigue en su lugar y se sigue el mismo procedimiento anterior.

## Lección 3

### MATERIALES

### PROCEDIMIENTOS

\*EL NIÑO ESCRIBIRÁ LA O MAYÚSCULA Y MINÚSCULA.

1. Dígales a los niños que van a escribir la O mayúscula en el aire. Haga usted con su mano derecha una O mayúscula en el aire y pida a los niños que hagan lo mismo.
2. Pida a los niños que pasen el espejo y uno por uno vaya viendo el movimiento de los labios. Luego pídeles que tracen la O en el aire viéndose también en el espejo.
3. Dígales: AHORA VAN A ESCRIBIR LA O MAYÚSCULA EN SU LIBRO DE ESCRITURA. Si gusta, use la música mientras ellos escriben la O en sus cuadernos.
4. Pida a la clase que le relate el cuento de la O.
5. Relátelo de nuevo si no lo recuerdan.
6. Ahora pregunte: ¿CÓMO SE VEÍA LA O CUANDO ESTABA ABAJO DEL ESCALÓN?
7. Los niños deben escribir la lección en sus cuadernos.
8. Dígales: AHORA VAMOS A ESCRIBIR LA O MINÚSCULA.

## Lección 4

### MATERIALES

Pizarrón, gis, dibujos, y cuaderno de ejercicios, página 13.

## PROCEDIMIENTOS

\*EL NIÑO NOMBRARÁ PALABRAS QUE EMPIEZAN CON O.

1. Presente al niño un gran número de palabras que empiecen con O.
2. Escriba los nombres de los dibujos en el pizarrón para que los niños vean cómo se escriben.
3. Para que los niños tomen más interés y para que ellos los recuerden, nombre objetos que no están representados que comiencen con O.
4. Ahora que abran sus cuadernos a la página 13 y repasen los nombres de los dibujos que se encuentran ahí.
5. El niño verá en su cuaderno los dibujos y repasará con su lápiz la letra O donde aparezca.
6. Juego de palabras:

Haga una rueda con diez sillas. Los niños que se van a sentar en ellas deben aprenderse una palabra que empiece con O. La maestra debe ayudar a los que no sepan alguna. Cada uno dirá una palabra diferente. Pídales que no se les olvide esa palabra. Un niño estará de pie en medio del círculo. Él también será un objeto cuyo nombre empieza con O y dirá los nombres de dos objetos que empiecen con O y estén también en el círculo. Estos dos objetos nombrados deben de cambiar de silla. Mientras se cambian lugares el que está en medio tratará de ganar el lugar de los otros dos. Si gana la silla, el que se queda parado nombrará otros dos, etc.

## Lección 5

### MATERIALES

Tarjetas con dibujos cuyos nombres empiezan con P y O y cuaderno de ejercicios, página 14.



## PROCEDIMIENTOS

\*EL NIÑO DISCRIMINARÁ ENTRE LA P Y LA O EN POSICIÓN INICIAL.

1. Presente dos dibujos cuyos nombres empiecen con O.
2. Presente dos dibujos cuyos nombres empiecen con P.
3. Con cada dos dibujos que tienen el mismo sonido inicial pregunte: ¿TIENE EL MISMO SONIDO AL COMIENZO?
4. Repita ésto varias veces. Luego enseñe un dibujo que empiece con O y otro con P. Pregunte si oyen el mismo sonido al comienzo. Repita este procedimiento varias veces.
5. Pida que abran sus cuadernos de ejercicios la página 14.
6. Pregunte los nombres de los dibujos.
7. Si el sonido inicial es el mismo, pida que tracen una línea de un carrito a otro, enganchándolos.
8. Si encontraron dos dibujos diferentes, pregunte: SI NO COMIENZAN CON EL MISMO SONIDO, ¿QUÉ PIENSAN QUE DEBEN HACER?
9. Acepte la decisión de la clase.

## Lección 6

### MATERIALES

Pizarrón, gis y cuaderno de ejercicios, página 15.

## PROCEDIMIENTOS

\*EL NIÑO DISCRIMINARÁ VISUAL Y AUDITIVAMENTE LAS LETRAS P Y O.

1. Pegue en el pizarrón dibujos de objetos que empiecen con las letras P y O.

2. Escriba la letra a la izquierda de los dibujos.
3. Pida que pase un niño al pizarrón y trace una línea de la letra al dibujo que empieza con esa letra.
4. Siga este procedimiento con varios niños.
5. Pida a los niños que abran sus cuadernos de ejercicios a la página 15 y que hagan lo mismo que en el pizarrón.

EJEMPLO:

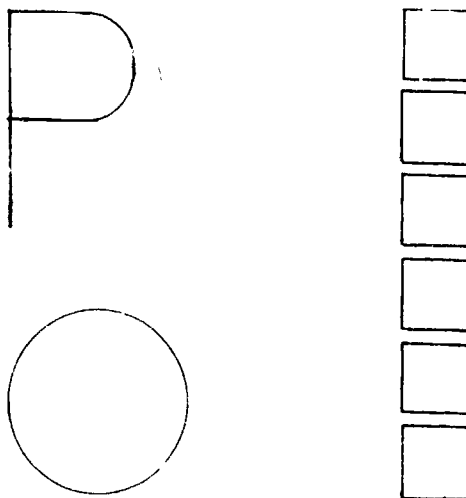

### Lección 7

#### MATERIALES

Cuaderno de ejercicios, página 16.

#### PROCEDIMIENTOS

\*EL NIÑO ESCRIBIRÁ LA LETRA QUE FALTA EN LAS PALABRAS PRESENTADAS, (O, P).

1. Use los dibujos de la lección anterior y colóquelos en el pizarrón.
2. Escriba el nombre debajo del dibujo.

3. Lea el nombre y pida que los niños lo repitan.
4. Borre la letra O o P en cada nombre.
5. Pida que venga un niño y escriba la letra que falta.
6. Diga: ABRAN SU CUADERNO DE EJERCICIOS A LA PÁGINA 16.
7. Escriba en el pizarrón el número de la página.
8. Repita con los niños los nombres de los dibujos.
9. Diga: ESCRIBAN LA LETRA QUE FALTA EN CADA NOMBRE PERO PRIMERO DIGAN EL NOMBRE.

---

PALABRAS QUE EMPIEZAN CON O /o/

---

- |               |              |
|---------------|--------------|
| 1. octubre    | 12. ordenar  |
| 2. oficina    | 13. oreja    |
| 3. ojo        | 14. orfanato |
| 4. olmo       | 15. orquesta |
| 5. olia       | 16. oso      |
| 6. once       | 17. otoño    |
| 7. onomástico | 18. órgano   |
| 8. oler       | 19. obscuro  |
| 9. ocho       | 20. ochenta  |
| 10. oír       | 21. oración  |
| 11. octavo    | 22. ocote    |
-

U N I D A D III  
H I R A S /s/ - Lección I

MATERIALES

Dibujo del cuento.

PROCLAMIENTOS

\*EL NIÑO ASOCIARÁ EL CUENTO CON EL SONIDO /s/.

1. Lea el cuento de la serpiente y muestre el dibujo.  
Pregunte: ¿CÓMO ES UNA SERPIENTE?
2. Lea el cuento.

EL CUENTO DE LA SERPIENTE S

EN UN MONTE HABÍA UN ÁRBOL DE MANZANAS. DECÍAN QUE LAS MANZANAS ERAN MÁGICAS. ¿QUÉ QUIERE DECIR MÁGICAS? (PIDA EJEMPLOS.) UN DÍA LLEGÓ UNA SERPIENTE MUY GRANDE A LA QUE LE GUSTABAN MUCHO LAS MANZANAS. SE SABOREABA LA SERPIENTE S Y DECÍA: "SSSSSS, QUE SABROSAS SE VEN ESAS MANZANAS, ME LAS VOY A COMER TODAS." ¿PORQUÉ DECÍA "SSSSSS" LA SERPIENTE?

SE COMIÓ UNA DE LAS MANZANAS DE ARRIBA Y DIJO: "¡SSSS, QUÉ SABROSA ESTÁ!" PERO LA SERPIENTE S NO SABÍA QUE LAS MANZANAS ERAN MÁGICAS Y DE REPENTE SE HIZO CHIQUITA. ¿CUÁLES MANZANAS PODRÍA ALCANZAR AHORA?

\*EL NIÑO RECORDARÁ DETALLES DE UN CUENTO.

1. Pregunte:

- a) ¿QUIÉN ANDABA EN EL MONTE? (la serpiente).
- b) ¿QUÉ SE ENCONTRÓ EN EL MONTE? (un árbol de manzanas).
- c) ¿QUÉ HIZO CUANDO VIÓ LAS MANZANAS? (se saboreó y dijo "ssss").
- d) ¿QUÉ PASÓ CUANDO SE COMIÓ LA MANZANA DE ARRIBA? (se hizo chiquita).
- e) ¿CREEN USTEDES QUE VOLVIÓ A HACERSE GRANDE? ¿CÓMO?

### "LA VÍBORA DE LA MAR

Los niños deben formar una S y caminar alrededor del salón haciendo a la vez el sonido de la S al son de la música de "La Víbora De La Mar." Puede hacerse con varios grupos.

### Lección 2

### MATERIALS

Dibujo del cuento, dibujos cuyos nombres empiezan con S.

### PROCEDIMIENTOS

\*EL NIÑO IDENTIFICARÁ EL SONIDO DE LA LETRA S /s/.

1. Muestre el dibujo del cuento y pregunte: ¿QUÉ SONIDO HACÍA LA SERPIENTE?
2. Distribuya los dibujos a seis niños y que pasen al frente de la clase.

4. Si por alguna razón no se ve el dibujo, lo identifican y se muestra a los niños cómo lo mismo.
5. Pida a los niños que identifiquen el dibujo.
6. Pregunte: ¿QUÉ TIENE EL SERPIENTE QUE LE DEBE DECIR CON QUÉ SONIDO EMPIEZA? (Después de la clase debe repetir la respuesta).
7. Siga el procedimiento 4 y 5 con cada uno de los niños.
8. Repita el procedimiento con los dibujos que empiezan con el sonido /s/.

### Lección 3

#### MATERIALIS

Dibujo del cuento de la S.

PROCEDIMIENTOS

\*EL NIÑO RECONOCERÁ LA LETRA S.

1. Muestre el dibujo del cuento y que los niños repitan el sonido que hacía la serpiente.
2. Pregunte: ¿QUIÉN TIENE UN NOMBRE PROPIO QUE EMPIECE CON EL SONIDO /s/?
3. Escriba el nombre propio en el pizarrón y que los niños den otros nombres propios que empiecen con este mismo sonido. Escriba los nombres en el pizarrón.
4. Presente el dibujo del cuento de la S para que los niños puedan asociar la forma de la letra con la forma de la serpiente.
5. Indicando los nombres propios ya escritos en el pizarrón, llame la atención a la primera letra de cada palabra.
6. Pida a los niños que digan más palabras que empiecen con la letra S y escríbalas en el pizarrón.

## Lección 4

### MATERIALES

Dibujos del cuento y de la S, cuaderno de ejercicios, página 17, libros de escritura.

### PROCEDIMIENTOS

\*EL NIÑO TRAZARÁ LA S MAYÚSCULA Y MINÚSCULA.

1. Muestre el dibujo del cuento llamando la atención a la forma de la serpiente. Trace su forma con el dedo empezando en la cabeza y terminando en la cola.
2. Escriba en el pizarrón varias S y que pase un niño al pizarrón a trazarlas con el dedo índice. Todo el grupo de niños seguirá el mismo procedimiento.
3. Dígales que abran sus cuadernos y muéstreles la página donde se encuentra este dibujo (página 17).
4. Deben trazar la forma de la serpiente empezando en la cabeza.
5. Les dice: ABRAN SUS LIBROS DE ESCRITURA A LA PÁGINA DONDE APARECE LA LETRA S MAYÚSCULA.
6. Refiriéndose otra vez al dibujo del cuento pregunte: ¿QUÉ LE PASÓ A LA SERPIENTE S CUANDO SE COMIÓ LA MANZANA?
7. Pida que tracen con su dedo la serpiente chiquita.
8. Voltéen la página de su cuaderno y siguiendo el mismo procedimiento anterior tracen la /s/ minúscula.

## Lección 5

### MATERIALES

Dibujo de la S, cuaderno de ejercicios, páginas 19 y 20.



## PROCEDIMIENTOS

\*EL NIÑO DISCRIMINARÁ EL SONIDO Y LA LETRA INICIAL.

1. Muestre en el pizarrón el primer dibujo y la letra S de la página 19.
2. Pida que abran sus cuadernos de ejercicios a la página 19.
3. Pida que tracen una línea del dibujo que tiene el sonido inicial /s/ a la letra S.
4. Procedimiento del siguiente ejercicio:
  - a) Muestre en el pizarrón el primer dibujo y las letras P, O, S (página de ejercicios número 20).
  - b) Pida a los niños que abran sus cuadernos de ejercicios y dígales:

¿QUÉ ES ESTE DIBUJO?

HAGAN UN CORRALITO ALREDEDOR DE LA LETRA CON LA QUE COMIENZA EL NOMBRE DEL DIBUJO.

---

PALABRAS QUE EMPIEZAN CON S /s/

---

- |               |              |
|---------------|--------------|
| 1. sapo       | 11. soplo    |
| 2. sobre      | 12. suelo    |
| 3. sarape     | 13. suyo     |
| 4. semilla    | 14. Susana   |
| 5. señor      | 15. sentar   |
| 6. señorita   | 16. sucio    |
| 7. silla      | 17. subir    |
| 8. sofá       | 18. silencio |
| 9. soda       | 19. siglo    |
| 10. sombrilla | 20. sexto    |
-

U N I D A D IV  
LETRA A /a/ -- Lección I

MATERIALES

Dibujo del cuento y dibujos cuyos nombres empiecen con /a/.

PROCLDIMENTOS

\*POR MEDIO DE UN CUENTO EL NIÑO RECONOCERÁ EL SONIDO /a/.

1. Muestre el dibujo del cuento y discúptalo con los niños. Explique lo que es una alberca usando la palabra que se usa en su región (alberca, piscina, pila).
2. Relate el cuento.

LA ALBERCA DE AZÚCAR Y ALMENDRAS

HABÍA UNA VEZ EN UN PARQUE UNA ALBERCA QUE ERA MUY FAMOSA POR TODO EL MUNDO PORQUE EL AGUA TENÍA SABOR DE AZÚCAR Y ALMENDRAS. EN ESTA ALBERCA SÓLO SE BANABAN LOS QUE ERAN CHICOS. UN DÍA LA LETRA A FUÉ AL PARQUE Y SE ACERCÓ A LA ALBERCA. LA A SE ACERCÓ A LA ALBERCA Y DIJO: "VOY A ECHARME DE CLAVADO A LA ALBERCA."

(NOTA: EXPLÍQUE QUÉ ES "ECHARME DE CLAVADO".) PREGUNTE: ¿CÓMO CREEN QUE SE SINTIÓ LA A CUANDO LA ALBERCA LE DIJO QUE NO PODÍA ECHARSE PORQUE ERA MUY GRANDE?

LA A PREGUNTÓ: "¿CÓMO ME PUEDO HACER PEQUEÑA (CHIQUITA)?"

LA ALBERCA CONTU TÓ: "SI DICES EL SONIDO MÁGICO TE HARÁS CHIQUITA."

LA A PREGUNTÓ: "¿CUÁL ES EL SONIDO MÁGICO?"

LA ALBERCA CONTESTÓ: "BIEN, TE DIRÉ, PÁRATE EN EL TRAMPOLÍN, TÍRATE HACIENDO UNA MAROMA Y DÍ AAAAAAAAAA, Y TE HARÁS PEQUEÑA. RECUERDA QUE CUANDO SALGAS DE LA ALBERCA VOLVERÁS A SER GRANDE. ¿LISTA?"

LA A GRANDE BRINCÓ DE MAROMA Y EMPEZÓ A HACERSE MAS CHIQUITA HASTA QUE CAYÓ EN EL AGUA. YA ADENTRO NO PUDO DEJAR DE DECIR "AAAAAAAAAA" AL PROBAR EL AGUA DE AZÚCAR Y LAS DELICIOSAS ALMENDRAS.

\*EL NIÑO RECORDARÁ DETALLES POR MEDIO DE PREGUNTAS.

3. Pregunte:

- a) ¿QUÉ SE ENCONTRABA EN EL PARQUE? (una alberca).
- b) ¿QUÉ HABÍA EN LA ALBERCA? (agua).
- c) ¿QUÉ SABOR TENÍA EL AGUA? (azúcar y almendras).
- d) ¿QUIÉN LLEGÓ A LA ALBERCA? (la A).
- e) ¿QUÉ SONIDO TENÍA QUE HACER LA A PARA PODER NADAR EN LA ALBERCA? (¡AAAA!).
- f) ¿LES GUSTARÍA NADAR EN UNA ALBERCA DE AZÚCAR Y ALMENDRAS? ¿POR QUÉ?

4. Pregunte otra vez: ¿CUÁL ES EL SONIDO MÁGICO QUE TENÍA QUE HACER LA A? Que todos respondan a la vez. (¡AAAA!)

5. Diga: ESTE SONIDO SE ESCRIBE ASÍ. (Escriba la A mayúscula y minúscula en el pizarrón.)

6. Pida que los niños le dicten palabras que empiecen con /a/ y escríbalas usted en el pizarrón.
7. Recorte los dibujos que ya se han presentado. Los que empiezan con /a/ son nuevos. Dóblelos como si fueran tamales. Dibuje una olla en el pizarrón. Pida a un niño que escoja un dibujo que esté doblado como tamal. El niño tendrá que decir el sonido con el que empieza. Si el dibujo empieza con /a/, lo puede poner en la olla para que se cueza.
8. siga con este procedimiento hasta que todos los tamales que empiecen con A se estén cocinando.

## Lección 2

### MATERIALES

Cinta de pegar, plastilina, libros de escritura.

### PROCEDIMIENTOS

\*EL NIÑO TRAZARÁ LA A MAYÚSCULA Y MINÚSCULA.

1. Escriba la letra A en el pizarrón.
2. Pida que un grupo de niños formen con sus sillas parte de la letra A faltándole el palito de en medio. Con cinta de pegar forme la A en el piso para que los niños coloquen sus sillas sobre la cinta.
3. Pregunte: ¿QUÉ LE FALTA A LA A? Los niños responderán que le falta el palito de en medio.
4. Otros niños deberán completar la letra.
5. Reparta a cada niño una bola de plastilina y que cada niño forme la A guiándose por un dibujo de la letra, y recordando cómo la formaron en el piso.
6. Demuestre con plastilina cómo se hace la /a/ minúscula y luego que ellos la hagan guiándose por un dibujo.

7. Pida que los niños abran sus cuadernos de escritura a la página en que se halla la letra A.

### Lección 3

#### MATERIALES

Cuaderno de ejercicios páginas 23 y 24.

#### PROCEDIMIENTOS

**\*EL NIÑO DISCRIMINARÁ AUDIOVISUALMENTE LAS PALABRAS QUE EMPIEZAN CON /a/ y /o/.**

1. Repase los sonidos /a/ y /o/. Pida que los niños digan palabras que empiecen con /o/ y /a/.
2. Pida que abran sus cuadernos a la página 23 y hagan el ejercicio haciendo un círculo alrededor de los dibujos que empiecen con /a/. (Dicte los nombres de los dibujos).
3. Pida que hagan el ejercicio en la página 24. Pida que los niños recorten las letras al fondo del ejercicio y que peguen dicha letra en el dibujo cuyo nombre comience con /a/.

---

PALABRAS QUE EMPIEZAN CON A /a/

---

- |              |              |
|--------------|--------------|
| 1. abanico   | 12. acostar  |
| 2. abeja     | 13. anillo   |
| 3. abogado   | 14. araña    |
| 4. . zo      | 15. ardilla  |
| 5. abrigo    | 16. árbol    |
| 6. abril     | 17. arco     |
| 7. abuelo    | 18. arado    |
| 8. aceite    | 19. arena    |
| 9. aceituna  | 20. arete    |
| 10. acero    | 21. azúcar   |
| 11. acordeón | 22. almohada |
-

UNIDAD A  
REPÚBLICA - P, O, S, A

Sección I

MATERIALES

Dibujos de objetos de las cuatro letras, cuaderno de ejercicios página 25, cinta de pegar

PROCEDIMIENTOS

1. EL ALUMNO DISCRIMINARÁ AUDITIVAMENTE LOS SONIDOS P, O, S, A.

Objetos:

- a) Usando cinta de pegar, haga las cuatro letras en el piso.
  - b) Muestre un dibujo.
  - c) Pida a un niño que identifique el dibujo y luego se pare sobre la letra que representa ese sonido inicial. Para meterse a la letra tiene que usar la puerta debida. (Recuerde el ejercicio de la P). Repítase este procedimiento hasta que se terminen los dibujos.
  - d) El propósito es determinar cuál es la letra que tiene más niños dentro. Se asegurará el concepto de los conjuntos. ¿CUÁL TIENE MAS? Esto se hará sacando un niño de cada letra. La letra que se quede sin niños primero será la que tiene menos.
2. Pida que abran sus cuadernos de ejercicios a la página 25.
  3. Muestre en el pizarrón cómo se hace el ejercicio usando cuatro dibujos, dos con el mismo sonido. Pida a un niño que identifique el dibujo a la izquierda de la línea. Pongan un corralito alrededor del dibujo que empieza con el mismo sonido que el de la izquierda.
  4. Procedan con el ejercicio en el cuaderno.



## Lección 2

### MATERIALES

Cuaderno de ejercicios página 26 y 27.

### PROCEDIMIENTOS

\*EL NIÑO DISCRIMINARÁ VISUALMENTE LAS LETRAS P, O, S, A.

1. Pida a los niños que abran sus cuadernos de ejercicios a la página 26.
2. Si las letras dentro de las manzanas son iguales (las mismas), que le dibujen las hojas a la manzana. Si no son iguales que las dejen como están.
3. Sigam con la página 27. Ponga un ejemplo en el pizarrón. Tracen una línea de la letra mayúscula a la letra minúscula que le corresponde.
4. Procedan con el ejercicio.

## Lección 3

### MATERIALES

Dibujos de objetos de las cuatro letras y cuaderno de ejercicios páginas 28 y 29.

### PROCEDIMIENTOS

\*EL NIÑO ASOCIARÁ EL SONIDO INICIAL CON LA LETRA QUE LO REPRESENTA, P, O, S, A.

1. Muestre con un dibujo en el pizarrón el ejercicio en la página 28.

2. Pasando al ejercicio en el cuaderno, que hagan un círculo alrededor de la letra que da el sonido inicial del dibujo. Primero deben decir el nombre del dibujo y después trazar el círculo.
3. En el siguiente ejercicio (página 29) pida que los niños identifiquen los objetos dentro de la pera. Si empiezan con:

C hagan un



alrededor del objeto.

O hagan un

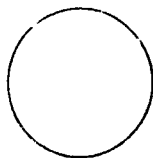

alrededor del objeto.

S hagan una



abajo del objeto.

A hagan un



alrededor del objeto.

4. Se enseñarán las palabras:

un cuadro

un círculo

una raya

un triángulo

#### Lección 4

#### MATERIALES

Cuaderno de ejercicios páginas 30, 31, 32.

## PROCEDIMIENTOS

\*EL NIÑO NOMBRARÁ LAS CUATRO SÍLABAS QUE SE PUEDEN FORMAR CON EL SONIDO INICIAL /p/ Y /s/, COMBINADO CON LOS SONIDOS DE LAS VOCALES O Y A.

1. Escriba las letras P, O, S, A, en el pizarrón.
2. Repase el sonido de cada letra usándola en palabras.
3. Combine dos letras, Po, Pa, So, Sa. Explíque que a esto se le llama una sílaba.
4. Pronuncie las sílabas y que la clase repita.
5. Pida que le digan las sílabas que empiezan con S.
6. Pida que le digan las sílabas que empiezan con P.
7. Pida que abran sus cuadernos de ejercicios a la página 30. Muestre en el pizarrón un ejercicio indicando las sílabas en los cuadros.
8. Muestre como unir la sílaba para formar la palabra.
9. Terminen el ejercicio en esta forma.

\*EL NIÑO PROPORCIONARÁ LA ÚLTIMA SÍLABA A PALABRAS QUE SE ILUSTRAN POR MEDIO DE DIBUJOS.

10. Pasen al siguiente ejercicio en la página 31. Muestre cómo unir la última sílaba para terminar la palabra.
11. Hagan el ejercicio en sus cuadernos.
12. Pida a los niños que pasen a la página 32, identifiquen el dibujo y escriban la primera sílaba.

U . I . P . A . V . I  
L . I . T . A . T . I . O . N . E . S

MATERIALS

Dibujos de la E, dibujos del cuento, letras E /e/.

PROCEDIMIENTOS

EL NIÑO RECORDARÁ DETALLES DE UN CUENTO. SE LE HARÁ UNA PREGUNTA Y EMITIRÁ EL SONIDO DE LA E.

1. Muestre el dibujo y relate el cuento.

LA E ERA UNA LETRA QUE SE CREÍA MUY GRANDE PORQUE LE HABÍAN COMPUESTO UNA CANCIÓN QUE DECÍA:

AHORA VEREMOS LA E  
SIGUIENDO LOS PASOS DE LA P  
SI NO TE APURAS A LEER  
NUNCA PODRÁS APRENDER.

ESTA E ORGULLOSA NO PODÍA OÍR BIEN. CADA VEZ QUE LE HABLABAN RESPONDÍA "¿EH?" UN DÍA FUE AL PARQUE A VER UN JUEGO DE PELOTA. LA POBRE E ORGULLOSA NO PUDO NI DECIR "¿EH?" CUANDO LA PELOTA LE PEGÓ. FUE TAN FUERTE EL GOLPE QUE LA HIZO CHIQUITA. PERO SIGUIÓ OYENDO POQUITO Y DICIENDO "¿EH?"

2. Pregunte:
  - a) ¿QUÉ DICE UNA PERSONA QUE NO OYE BIEN? (¿Eh?).
  - b) ¿POR QUÉ SE CREÍA MUY GRANDE LA E? (le compusieron una canción).

3. Muestre el sonido de la E en las palabras EM y SIEMPRE. (2 H.).
4. Muestre el sonido de la E en las palabras ESTABA (estaba sorda).
5. Muestre el sonido de la E en las palabras EM y EN en PELOPA. (se hizo un dibujo).
6. Pregunte QUIÉN PRATICA ESTE CULTIVO. (la E sorda).
7. Muestre los dibujos de las letras E y e. Pida que le digan cuál es la E mayúscula.
8. Pida que le digan lo que decía la E y cómo se llamaba este personaje.
9. Los niños deberán reducir que el nombre de la letra y el sonido son iguales.
10. Pregunte si lo mismo pasó con la P y la S.

\* EL NIÑO IDENTIFICARÁ NOMBRES PROPIOS QUE EMPIEZAN CON E.

7. Ahora pida a los niños que le den nombres propios que empiecen con este sonido: Emilio, Ernesto, Enrique, Estela, Llena, Edna. Escríbalos en el pizarrón para que vean cómo se escribe la E mayúscula.
8. Dibuje una E mayúscula en el pizarrón. Muestre los dibujos de la E y que los identifiquen. Pregunte si oyen el mismo sonido al principio. Explíquelés que ese sonido se escribe con la letra E. Peque los dibujos de la E en el pizarrón.

9. Pregunte:

a) ¿CÓMO SE ESCRIBEN ESTAS PALABRAS?

EMILIO

EMILIO

DISCOS (10) y (11) para el sonido de la E en las páginas 7.

## PROCEDIMIENTOS

\* EL NIÑO MARCHARÁ SOBRE LA LETRA E SIGUIENDO EL PROCEDIMIENTO SUGERIDO.

1. Pida que los niños marchen sobre la letra E formando dicha letra y cantando la canción de la E del cuento. (La letra se dibujará en el piso.)

La fila:

Entra por la puerta #1 y sale por la puerta #2.  
Entra por la puerta #3 y sale por la puerta #4.  
Entra por la puerta #5 y sale por la puerta #6.  
Entra por la puerta #7 y sale por la puerta #8.

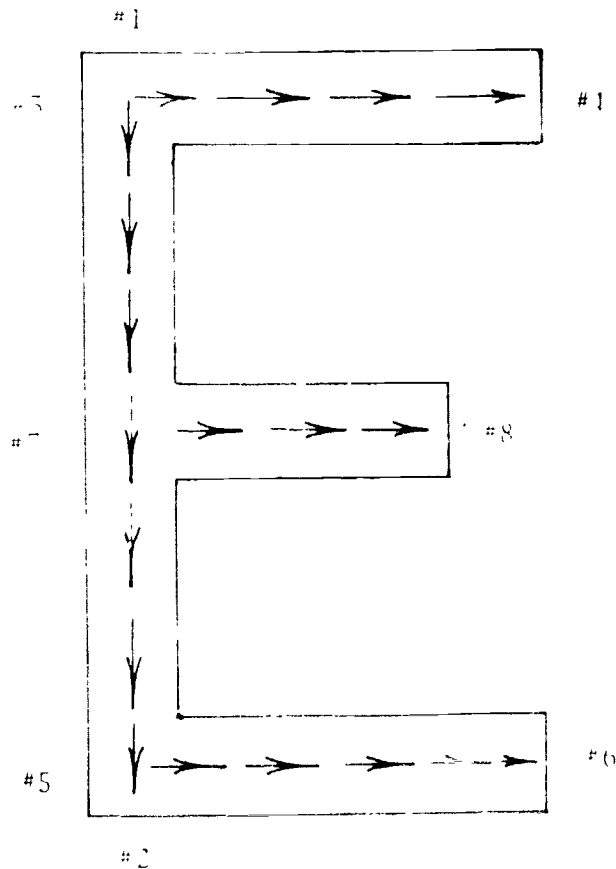

\* EL NIÑO ASOCIARÁ EL SONIDO CON LA LETRA E.

1. Pida a los niños que abran sus cuadernos de ejercicios a la página 35. En el cuadro número uno, por medio de adivinanzas, el niño identificará el sonido y la letra con que empieza la palabra en ese cuadro. Pida al niño que pinte (como él quiera) un elefante. Se sigue el mismo procedimiento en los otros 3 cuadros. Si el niño no recuerda qué es lo que debe pintar en alguno de los cuadros, recuérdesele repitiendo la adivinanza.

#### ADIVINANZAS:

- a) TENGO LAS OREJAS GRANDES, UNA TROMPA LARGA, Y UNA COLA. ¿QUIÉN SOY? (elefante).
- b) ME USAS PARA BARRER EN TU CASA. ¿QUIÉN SOY? (escoba).
- c) TENGO ESCALONES Y ME USAN PARA ALCANZAR COSAS QUE ESTÁN ALTAS. ¿QUIÉN SOY? (escalera).
- d) EN MI GUISAN LA COMIDA QUE TU TE COMES, TENGO LUMBRE, Y TE PUEDO QUEMAR. ¿QUIÉN SOY? (estufa).

### Lección 5

#### MATERIALS

Cuaderno de ejercicios páginas 36 y 37, dibujo del cuento, estambre, pegadura, tijeras.

#### PROCEDIMIENTOS

\* EL NIÑO SACARÁ POR CONCLUSIÓN QUE LA E Y LA /e/ ES LA MISMA LETRA.

1. Pregunte:

- a) ¿ES LA LETRA E Y LA LETRA /e/ LA MISMA LETRA?

- b) ¿QUÉ LE PASÓ A LA E? (escríbala en el pizarrón).  
 ¿QUÉ SE HIZO LA /e/? (escríbala en el pizarrón).
- c) ¿PODEMOS DECIR ENTONCES QUE LA E ES LA MISMA LETRA QUE LA /e/?

\* EL NIÑO IDENTIFICARÁ LA E /e/ Y LA ASOCIARÁ CON LA OTRA E /e/ QUE SE LE PROPORCIONARÁ.

3. Pida a los niños que abran sus cuadernos de ejercicios a la página 36. Pida que identifiquen la E y la /e/ en cada cuadro, luego tracen una línea para conectar la E mayúscula con la /e/ minúscula que es la misma letra.
4. Pasando a la página 37, dé a cada niño estambre para que lo pegue sobre el modelo de la E y la /e/. Después pida que con el dedo índice tracen sobre las letras varias veces para darse cuenta de su forma.

EL NIÑO ESCRIBIRÁ LA E MAYÚSCULA Y MINÚSCULA.

4. Abran sus cuadernos de escritura a la página de la E, escriban la E mayúscula y la /e/ minúscula.

#### Lección 4

#### MATERIALES

Dibujos y letras mayúsculas y minúsculas de las unidades anteriores y la letra E. Cuaderno de ejercicios página 38.

#### PROCEDIMIENTOS

\* EL NIÑO DISCRIMINARÁ AUDIOVISUALMENTE ENTRE LAS LETRAS Y SONIDOS P /p/, Q /o/, S /s/, A /a/, E /e/.

1. Pida que se divida la clase en tres grupos de 10 niños.



2. Repasa las letras P, p, Q, q, R, r, S, s, T, t, U, u, V, v, W, w, X, x, Y, y, Z, z.
3. Pida que cada grupo tiene los dibujos ya enseñados en la clase al mismo tiempo que las letras.
4. El grupo que tiene las letras identifica el dibujo y mostrará la letra con la que comienza el nombre de ese dibujo.
5. Si el grupo de las letras identifica y muestra la letra correcta, a ese grupo le tocará mostrar otra letra y el grupo de los dibujos identificará un dibujo que comience con el sonido de esa letra. Si algún grupo no identifica bien el dibujo o letra, el grupo sigue mostrando dibujos (o letras) hasta que los niños hacen la identificación correcta.
6. Pida que abran sus cuadernos de ejercicios a la página 38. Que identifiquen el dibujo y escriban la letra con la que comienza ese dibujo.

---

PALABRAS QUE EMPIEZAN CON E /e/

---

- |                |                           |
|----------------|---------------------------|
| 1. ejercicio   | 16. estudiar              |
| 2. elefante    | 17. Ernesto               |
| 3. enano       | 18. Ene <sup>o</sup> dina |
| 4. escuela     | 19. Esmeralda             |
| 5. espalda     | 20. Emilio                |
| 6. espanto     | 21. Emiliar.              |
| 7. espejo      | 22. Emilia                |
| 8. espina      | 23. Ernestina             |
| 9. elote       | 24. Enriqueta             |
| 10. espuma     | 25. Encarnación           |
| 11. estampilla | 26. Enrique               |
| 12. estómago   | 27. Evelia                |
| 13. estrella   | 28. Estéban               |
| 14. estufa     | 29. escalera              |
| 15. escoba     | 30. Eduardo               |
-

UNIDAD VII  
LETRA L - Sección I

MATERIALES

Dibujo del cuento.

PROCEDIMIENTOS

EL NIÑO INFERIRÁ LOS SENTIMIENTOS DEL PERSONAJE DEL CUENTO.

1. Muestre el dibujo del cuento y cuénteles el cuento.

LA L

HABÍA UNA VEZ UNA LA LA QUE LE GUSTABA BAILAR Y CANTAR. SIEMPRE SE OÍA QUE AL CANTAR Y BAILAR DECÍA: "LA, LA, LA, LA". UN DÍA ESCUCHÓ UNA CANCIÓN TAN LINDA QUE EMPEZÓ BAILE Y BAILE. DESPUÉS DE BAILAR TANTO, LEVANTÓ EL PIE Y SE LE FUÉ EL ZAPATO CON TODO Y PIE.

2. Discuta el cuento y pregunte:
  - a) ¿A QUIÉN LE GUSTABA BAILAR Y CANTAR? (a la L).
  - b) ¿QUIÉN CANTABA? (la L).
  - c) ¿QUÉ LE PASÓ A LA L DE TANTO BAILAR? (se le fué el zapato y el pie).
  - d) ¿CÓMO SE SENTÍA CUANDO BAILABA? (contenta).
  - e) ¿CÓMO SE SENTIÓ CUANDO SE LE FUÉ EL PIE? (triste).

## ¿CANTABA LA L?

1. Muestre a los niños dibujos de personas que empiecen con la letra L.
2. Pida que los niños dibujen los propios nombres de personas que empiecen con la letra L, Lydia, etc.
3. Muestre a los niños un pizarrón. Pregúnteles si se acuerdan de la letra L o la l minúscula.

## MATERIALES

Dibujos cuyos nombres empiecen con la L, cuaderno de ejercicios página 41.

## PROCEDIMIENTOS

\* EL NIÑO IDENTIFICARÁ LA LETRA INICIAL /L/.

1. Muestre a los niños tres nombres que empiecen con L. Pida que los niños dibujen los nombres.
2. Pida que los niños dibujen en nombres de objetos que ellos dibujaron y que los actúen o dramaticen para que los niños puedan adivinar lo que son. Se puede hacer una lista de palabras para que los niños dibujen las palabras.
3. Muestre a los niños los cuadernos de ejercicios que ellos hicieron y pida que dibujen una línea de la letra L y que ellos digan palabras que empiecen con el sonido L.

### Lección 3

#### MATERIALES

Libro de escritura, dibujo del cuento, disco y tocadiscos.

#### PROCEDIMIENTOS

\* EL NIÑO IDENTIFICARÁ Y ESCRIBIRÁ LA LETRA L MAYÚSCULA Y MINÚSCULA.

1. Dibuje con sus la L en el piso.
2. Diga a los niños que marchen sobre la letra L, (con música de fondo) y formen la letra. Recordando el cuento, dígales que quiten el pie de la L para formar la /l/ minúscula.
3. Al marchar sobre la L por segunda vez deben seguir la canción (música) con la, la, la.
4. Recordando cómo formaron la L en el piso, que abran sus cuadernos de escritura a la página de la L y que escriban el ejercicio.

### Lección 4

#### MATERIALES

Libro de ejercicios páginas 42 y 43.

#### PROCEDIMIENTOS

\* EL NIÑO IDENTIFICARÁ LA LETRA Y EL DIBUJO QUE EMPIEZA CON ESE SONIDO.

1. Como repaso, pida a los niños que digan palabras que empiecen con /l/ como lápiz, libro, loro, etc.

\* EL NIÑO IDENTIFICARÁ LA LETRA Y EL DIBUJO QUE EMPIEZA CON ESE SONIDO.

2. En la página 42, que identifiquen el dibujo y completen la palabra.

\* EL NIÑO IDENTIFICARÁ LA LETRA L INICIAL EN VARIAS PALABRAS.

3. En la página 43, que los niños tracen una línea en cada cuadro de la letra L a la palabra que empieza con esa letra.

### Lección 5

#### MATERIALS

Cuaderno de ejercicios página 44, dibujos que empiecen con P, O, S, A, L, E.

#### PROCEDIMIENTOS

\* EL NIÑO PODRÁ DISCERNIR AUDIOVISUALMENTE LA LETRA L.

1. Juego:

- a) Reparta a cada niño una tarjeta y un dibujo que se menciona en el material.
- b) Cada niño pasará al frente, mostrará su dibujo, e identificará y escribirá en el pizarrón la letra que da ese sonido inicial.

2. Pida que los niños repasen las vocales /a/, /e/, /i/. Escriba en el pizarrón la, le, li. Pida que la clase repita estas sílabas.

3. En la siguiente página (44), que los niños identifiquen el dibujo en cada cuadro. Que escriban la sílaba que falta, escogiendo una de las tres que se encuentran al lado.



## Lección 6

### MATERIALES

Cuaderno de ejercicios páginas 45 y 46, tarjetas con los artículos el, la, los, dibujos de objetos.

### PROCEDIMIENTOS

\* EL NIÑO IDENTIFICARÁ LOS ARTÍCULOS EL Y LA Y LOS COLOCARÁ AL PRINCIPIO DEL DIBUJO. (Dibujos en singular)

1. Coloque los dibujos en una mesa para que un niño los cuide. Usando una oración, otro niño le pedirá a usted un dibujo y lo pondrá en el borde del pizarrón. Se sigue este procedimiento hasta que ya no haya dibujos.
2. Cuando el niño ponga el dibujo al borde del pizarrón, pídale que repita la oración para que note el uso del artículo. Escriba el nombre del objeto con su artículo.
3. Lea una de las oraciones del pizarrón y que un niño (que no haya pasado al frente) escoja del borde el dibujo que va con la oración.
4. Repita la oración y que el niño pegue el dibujo al lado de esa oración. Después, que él mismo le diga el artículo que va con ese dibujo.
5. Siga el mismo procedimiento con los dibujos que tienen nombres en plural.
6. Coloque todos los dibujos del pizarrón en una mesa.
7. Muestre la tarjeta con el artículo para que lo lean. Péguelo en el pizarrón.
8. Un grupo de niños escogerá todos los dibujos que pertenecen a ese artículo y los pegará al lado de la tarjeta. Se hará lo mismo con los demás artículos y con diferentes grupos de niños.

9. Ahora que los niños abran sus cuadernos a la página 45 y que identifiquen el artículo y el dibujo.
10. Pasando a la página 46, que sigan el mismo procedimiento que en el ejercicio anterior.



---

PALABRAS QUE EMPIEZAN CON L /1/

---

- |             |              |
|-------------|--------------|
| 1. Luis     | 21. lección  |
| 2. lila     | 22. libro    |
| 3. Luisa    | 23. león     |
| 4. ladrillo | 24. letra    |
| 5. lagarto  | 25. limón    |
| 6. ladrar   | 26. lengua   |
| 7. lago     | 27. lima     |
| 8. loma     | 28. linterna |
| 9. lágrima  | 29. leña     |
| 10. lápiz   | 30. lobo     |
| 11. lámpara | 31. línea    |
| 12. lumbre  | 32. lodo     |
| 13. lana    | 33. loro     |
| 14. lata    | 34. lista    |
| 15. labio   | 35. luz      |
| 16. lazo    | 36. lunes    |
| 17. leche   | 37. Leonor   |
| 18. linda   | 38. Liliana  |
| 19. luna    | 39. liga     |
| 20. lechuga | 40. Lola     |
-

EL TELÉFONO  
LA T

MATERIALES

1. Cuento, hojas para dibujar.

PROCEDIMIENTOS

1. CON EL DIBUJO LOS NIÑOS RELATARÁN LOS ACONTECIMIENTOS  
DEL CUENTO QUE CAPTARON Y LO QUE RECUERDAN.

1. Muestre el dibujo del cuento y pregunte:
  - a) ¿QUIÉN HA VISTO UN POSTE DE TELÉFONO?
  - b) ¿CÓMO ES? (Que un niño pase al pizarrón y dibuje un poste de teléfono).
2. Díjales que les va a contar el cuento de un poste de teléfono al que le llamaban T.

CUENTO DE LA T

LA T ERA UN POSTE DE TELÉFONO MUY IMPORTANTE PORQUE ERA EL PRIMER POSTE AL ENTRAR A LA CIUDAD. LA T ERA LA QUE CARGABA LOS ALAMBRES POR DONDE PASABAN TODAS LAS LLAMADAS DE TELÉFONO EN LA CIUDAD.

PERO LA T TENÍA UN PROBLEMA. EL PALO DE ARRIBA SE LE BAJABA PORQUE SUS BRAZOS SE CANSABAN DE SOSTENER LOS ALAMBRES. DESPUÉS DE DESCANSAR UN RATO SE SUBÍA OTRA VEZ AL LUGAR EN DONDE ESTABA.

3. Pida que cada niño explique porqué tenía un problema la T; que diga cuál era el problema y cómo lo podría solucionar.
4. Reparta hojas para dibujar y pida a los niños que dibujen lo que pasó en el cuento.

## Lección 2

### MATERIALES

Dibujo de un reloj.

### PROCEDIMIENTOS

\* EL NIÑO REPETIRÁ PALABRAS CON EL SONIDO INICIAL /t/.

1. Muestre a los niños un reloj grande o un modelo del reloj hecho de cartón.
2. Pregunte: ¿CÓMO HACE EL RELOJ?
3. Acepte todas las respuestas y si nadie indica "tic-tac", dígales que así dirán en una canción que van a cantar.
4. Canten la canción:

### LA CANCIÓN

TÍQUITI, TÍQUITI, TAC	TIC-TAC
SE MUEVE EL RELOJ	TIC-TAC
SON YA LAS DOS	
TÍQUITI, TÍQUITI, TAC	TIC-TAC

\* EL NIÑO REPETIRÁ LA FRASE: ¿QUÉ HORA ES?

5. Diga que cada vez que se mueva la manecilla para marcar la hora, cantarán la canción cambiando la hora en la canción después de ver la hora que el reloj indica. Pídale a los niños que digan: ¿QUÉ HORA ES?
6. Pregunta: ¿CÓMO HACE EL RELOJ?

### Rección 3

### MATERIALES

Dibujos que empiecen con /t/, pegadura y tijeras, cuaderno de ejercicios páginas 49 y 51.

### PROCEDIMIENTOS

\* EL NIÑO IDENTIFICARÁ LAS PALABRAS CUYO SONIDO INICIAL ES IGUAL AL SONIDO INICIAL EN LA PALABRA "tic"

1. Muestre los dibujos cuyos nombres empiecen con /t/.
2. Pida que los identifiquen.
3. Pregunta:  
¿EMPIEZA EL PRIMER DIBUJO CON EL MISMO SONIDO CON QUE EMPIEZA "tic"?
4. Siiga haciendo la misma pregunta con los otros dibujos.
5. Los niños deben sugerir otras palabras que empiecen con ese sonido.
6. Pida que los niños abran sus cuadernos a la página 49. El niño debe recortar los dibujos que comienzan con el sonido tic-tac. En la página 51, debe pegarlos en la T grande que aparece en esa página.

## LECCION 4

### MATERIALES

Dibujos cuyos nombres empiecen con /t/, plastilina, cuaderno de ejercicios páginas 52 y 53.

### PROCEDIMIENTOS

\* EL NIÑO TRAZARÁ LA T MAYÚSCULA Y MINÚSCULA.

1. Reparta plastilina a los niños para que formen la T mayúscula y minúscula.
2. Pida que abran sus cuadernos de escritura a la página donde se encuentra la T y tracen la T mayúscula y la /t/ minúscula.
3. Pida que los niños cuyos nombres comiencen con T pasen al pizarrón y escriban sus nombres. Los que pueden escribir todo su nombre que lo escriban. Si no se encuentran en la clase niños cuyos nombres empiecen con T, pídeles que digan los nombres de amigos o parientes cuyos nombres empiecen con esa letra.

\* EL NIÑO IDENTIFICARÁ AUDIOVISUALMENTE LA LETRA T.

4. Pida que los niños abran sus cuadernos a la página 52 y pregunte: ¿QUÉ ES ESTE DIBUJO?
5. Pida que busquen los dibujos cuyos nombres empiezan con /t/ como tambor, y que hagan un círculo alrededor de ese dibujo.
6. Pida que pasen a la página 53 y pinten con el mismo color cada cuadro que tiene la T y la /t/. Los demás cuadros, que los pinten del color que gusten.

## Lección 5

### MATERIALES

Cuaderno de ejercicios página 54 y 55, dibujos de las letras /t/, /e/, /a/, /o/.

### PROCEDIMIENTOS

\* EL NIÑO COMBINARÁ LA LETRA T PARA FORMAR SÍLABAS Y PARA COMPLETAR PALABRAS.

1. Reparta los dibujos de las letras /t/, /e/, /a/, /o/.
2. Pida que pase al frente el niño que tiene la letra /t/.
3. Deben pasar al frente uno por uno los niños que tienen la /a/, /e/, /o/ y pronunciar el sonido, luego lo juntan con la /t/ para formar sílabas. Pida que todos pronuncien la sílaba. Se sugiere que repitan este procedimiento varias veces.

\* EL NIÑO COMPLETARÁ PALABRAS COMBINANDO LETRAS YA CONOCIDAS: P, O, S, A, E, L, T.

4. En la página 54 del cuaderno de ejercicios, pida que los niños completen la palabra escogiendo la sílaba de una serie de sílabas que se les dará.
5. Pida que hagan el ejercicio en la página 55 y completen las palabras con sílabas ya conocidas.

---

PALABRAS QUE EMPIEZAN CON T /t/

---

- |           |                |
|-----------|----------------|
| 1. techo  | 11. tabla      |
| 2. tiza   | 12. tela       |
| 3. tamal  | 13. teléfono   |
| 4. título | 14. tijeras    |
| 5. taza   | 15. tarjeta    |
| 6. Tomás  | 16. tapa       |
| 7. tanque | 17. televisión |
| 8. tierra | 18. tortuga    |
| 9. taco   | 19. tomate     |
| 10. Tina  | 20. tortilla   |

UNIDAD IX  
HORA 9 /k/ -- Lección 1

MATERIALES

Dibujo del cuento.

PROCEDIMIENTOS

\* EL NIÑO RELATARÁ LAS ACCIONES QUE PASARON EN EL CUENTO.

Pregunte:

1. ¿QUIÉN HA VISTO A LOS CARACOLIOS CARGANDO SU CASA?  
Que los niños discutan entre sí dónde los han visto  
y cómo son.
2. Muestre el dibujo del cuento y léalo.

CONCHITA CARACOL IBA ANDANDO POR UN ÁRBOL,  
PERO CONCHITA ERA FLOJA Y PRONTO SE CANSABA DE  
CARGAR SU CASA.

CUANDO CONCHITA CARACOL VOLTEÓ A VER QUÉ ERA  
LO QUE ESTABA DETRÁS DE ELLA, VIÓ UNA CABRA  
ACERCÁNDOSE AL ÁRBOL.

"¡CORRE, CONCHITA, QUE TE CUERNA LA CABRA!" LE  
GRITÓ SU AMIGA.

"CUIDA TU CASA QUE YO CUIDO LA MÍA". CONTESTÓ  
CONCHITA CARACOL Y ¡CUÁS!, LA CORNÓ LA CABRA Y LA  
HIZO CHIQUITA POR NO HABERLE HECHO CASO A SU AMIGA  
CUANDO ELLA LE AVISABA.



3. Pregunte:

- a) ¿QUÉ HACÍA CONCHITA CARACOL EN EL ÁRBOL? (iba andando).
- b) ¿QUÉ LE PASABA CUANDO CARGABA SU CASA? (se cansaba).
- c) ¿QUÉ HIZO PARA VER QUIÉN ESTABA DETRÁS? (volteó).
- d) ¿QUÉ LE HIZO LA CABRA A CONCHITA CARACOL? (la cornó).
- e) ¿POR QUÉ LE PASÓ ÉSTO A CONCHITA CARACOL?

4. Pida a los niños que le digan palabras que comiencen con C como Conchita, casa, caracol.

## Lección 2

### MATERIALS

### PROCEDIMIENTOS

- \* EL NIÑO IDENTIFICARÁ PALABRAS CUYO SONIDO INICIAL ES /k/. ESCRITO CON c O /c/.

EL siguiente juego se recomienda que se juegue afuera.

### El Juego del Caracol

Los niños harán una rueda y uno de ellos será el caracolito, él deberá escoger un lugar que sea su árbol. Después de que haya escogido su lugar, se lo dirá a los niños de la rueda. El caracolito va caminando alrededor de la rueda y escoge a un niño que deberá decir una palabra que comience con C como Caracol. Si dice la palabra, correrá detrás del Caracolito que también correrá a su casa. Si el otro niño toca al caracolito, entonces a él (o ella) le tocará ser el caracolito.

LECCIÓN 3  
MATERIALES

Libros de escritura, dibujos de objetos que empiecen con C /c/.

PROCEDIMIENTOS

1. EL NIÑO TRAZARÁ LA LETRA C MAYÚSCULA Y MINÚSCULA.
  1. Escriba en el pizarrón con puntitos la letra C mayúscula y minúscula.
  2. Que pasen los niños en grupos a trazar las letras siguiendo los puntitos.
  3. Abran sus cuadernos de escritura a la página donde aparece la C y tracen la C mayúscula y la /c/ minúscula.
- \* EL NIÑO IDENTIFICARÁ UNA PALABRA QUE EMPIECE CON C /k/, CONTESTANDO LAS ADIVINANZAS
  4. Enséñeles una serie de dibujos cuyos nombres empiecen con C /k/.
  5. Pida que identifiquen estos dibujos.
  6. Pida a los niños que digan algo sobre el dibujo y los demás niños tratarán de adivinar de qué dibujo se trata.

LECCIÓN 4  
MATERIALES

Cuaderno de ejercicios páginas 59, 60, 61.

## PRELIMINARIOS

\* EL NIÑO IDENTIFICARÁ LA C MAYÚSCULA Y LA /c/ MINÚSCULA.

1. Pida que abran sus cuadernos de ejercicios a la página 59.
2. Ponga un ejemplo en el pizarrón: un cuadro con letras en las cuatro esquinas. Termine el ejemplo haciendo una línea de la C mayúscula a la /c/ minúscula.
3. Pida que tracen una línea de la letra C mayúscula a la /c/ minúscula.

\* EL NIÑO IDENTIFICARÁ EL DIBUJO Y TRAZARÁ UN CÍRCULO ALREDEDOR DE LA LETRA CON LA CUAL EMPIEZA EL NOMBRE DE ESE DIBUJO.

4. Pida que hagan el ejercicio en la página 60 de sus cuadernos. Pida que identifiquen el dibujo y que escojan una de las cuatro letras con la cual empieza el nombre del dibujo.

\* EL NIÑO ESCRIBIRÁ LA C EN CADA DIBUJO CUYO SONIDO INICIAL ES /k/ ESCRITO CON C.

5. Pida que pasen a la página 61 del cuaderno. El niño escribirá una C si el nombre del dibujo empieza con el sonido que representa la C.

Lección 5

## MATERIALES

Dibujo de una casa, una caba (impermeable), cuaderno de ejercicios página 62.

## PROCEDIMIENTO.

\* EL NIÑO IDENTIFICARÁ EL DIBUJO Y ESCRIBIRÁ LA PALABRA DEBAJO. EN ESTAS PALABRAS SÓLO SE UTILIZARÁN LOS SONIDOS YA ENSEÑADOS.

1. Pida que el niño identifique los dibujos.
2. Coloque los dibujos en el pizarrón y pida a un niño que pase a escribir el nombre del dibujo abajo.
3. Pida que escriba la palabra pronunciando cada sílaba para que él la escriba.
4. Pida que abran sus cuadernos de ejercicios a la página 12. Los niños deberán identificar el dibujo y escribirán el nombre abajo.

---

PA' ABRAS QUE LMPIEZAN CON C /4/

---

- |               |              |
|---------------|--------------|
| 1. caballo    | 19. canal    |
| 2. cabeza     | 20. cuna     |
| 3. cabra      | 21. cuchara  |
| 4. cacahuate  | 22. cuaderno |
| 5. cafetera   | 23. cuadro   |
| 6. caja       | 24. carpeta  |
| 7. calcetines | 25. canción  |
| 8. carro      | 26. comida   |
| 9. cuatro     | 27. cama     |
| 10. cubeta    | 28. colchón  |
| 11. collar    | 29. culebra  |
| 12. conejo    | 30. camisa   |
| 13. cueva     | 31. costal   |
| 14. colegio   | 32. costilla |
| 15. cuero     | 33. casa     |
| 16. cana      | 34. corbata  |
| 17. cana      | 35. corral   |
| 18. caracol   | 36. calabaza |
-

MATERIAL

Conderno de ejercicios página 17, dibujos de los animales  
comienzan con l, o, s, n, e, l, l, y e (k).

PROCEDIMIENTO

1. EL ALUMNO DISCRIMINARÁ AUDITIVAMENTE LOS SONIDOS (p, o, s,  
n, e, l, l, y e) (k).

1. Mueve a cada fila una letra. Pasa esta letra al  
frente de la fila.
2. Escoge una serie de dibujos y enseñalos. Pida a  
la clase que identifique el dibujo. La fila con  
la letra que representa el sonido inicial de ese  
dibujo se deberá parar.
3. Después del tercer dibujo, pida que al enseñar el  
siguiente, la fila que tenga la letra con el sonido  
inicial de él lo identifique.

2. EL ALUMNO DISCRIMINARÁ AUDIOVISIVAMENTE LAS LETRAS (p, o, s,  
n, e, l, l, y e) (k).

1. Llevar los condernos de ejercicios a la página 17  
y trazar una línea del dibujo a la letra con la  
cual comienza el nombre de ese dibujo.

36

MATERIAL

Conderno de ejercicios página 17, dibujos de los animales  
comienzan con l, o, s, n, e, l, l, y e (k).

## PROCEDIMIENTOS

\* EL NIÑO DISCRIMINARÁ E IDENTIFICARÁ LA SÍLABA AL OÍRLA.

1. Pida que abran sus cuadernos de ejercicios a la página 65. Explíqueles que van a recortar los cuadrillos que tienen las sílabas. Después de que los hayan recortado, indíqueles que los peguen en los espacios vacíos en el juego de "bingo" que se encuentra en la página 67. La colocación de las sílabas en los cuadros de bingo deberá ser diferente, los niños colocarán esas sílabas donde ellos gusten (Se sugiere que repasen cada sílaba oralmente)
2. Dígales que usted va a decir una sílaba, ellos deberán buscarla en la tarjeta y deberán ponerle una ficha o frijol. El que termine primero dirá "¡Bingo!" y se sentará cerca de alguno de sus amigos para ayudarlo.

## Lección 5

## MATERIALES

Cuaderno de ejercicios páginas 68 y 69.

## PROCEDIMIENTOS

\* EL NIÑO LEERÁ LA LISTA DE PALABRAS Y LAS ENCONTRARÁ EN LOS CUADRITOS.

1. Pida que los niños abran sus cuadernos a la página 68. El propósito es que los niños lean una palabra de abajo y la encuentren en los cuadrillos. Cuando ya las hayan encontrado todas, pintarán con sus colores los cuadrillos que deletrean la palabra. Usarán diferentes colores para las diferentes palabras.

\* EL NIÑO ESCRIBIRÁ LOS NOMBRES DE LOS OBJETOS QUE CONOZCA CUYOS NOMBRES EMPIEZAN CON LOS SONIDOS YA ENSEÑADOS.

2. En la línea 160, los niños identificarán el dibujo y escribirán los nombres.



LECTURA

LECTURA DE UN TEXTO

MATEMÁTICAS

1. Muestre una vejiga (globo).

PROCEDIMIENTO

1. Muestre una vejiga (globo) y pregunte: ¿QUE ES?  
¿QUÉ LE PASA SI LE PICAMOS CON UNAS TIJERAS?

2. Ahora demuestre lo que pasa cuando la vejiga se acerca mucho a las tijeras. (Haga que se reviente)

3. Muestre el dibujo del cuento y relátelo.

... Y SE FLENE UNA PANZA MUY GRANDE. SE MUEVE MUY  
... ASILADO COMO SI SU ESTÓMAGO ES TAN GRANDE. UNA VEZ  
... ESTANDO CERRADO LA POBRE SE TROPEÓ Y SE PEGÓ  
... A UNA LLAVE DE AGUA. SE LE ABRIÓ EL CIERRE (ZIPPER)  
... Y COMENZÓ A PERDER TODO EL AIRE. SE VOLTEÓ Y CERRÓ  
... EL "ZIPPER" PERO YA ERA UN POCO TARDE. YA NO TENÍA  
... AIRE. ¡POBRE O, SE HIZO CHUQUITA!

4. Pregunte:

1. ¿CÓMO ERA LA O? (muy grande, por la).

2. ¿CÓMO CAMBIABA ASÍ? (se le abrió el cierre y se fue el aire).



- c) ¿QUÉ LE PASÓ? (se tropezó y se pegó).
- d) ¿QUÉ HIZO CUANDO SE LE EMPEZÓ A SALIR EL AIRE? (se volteó).
- e) ¿CÓMO SE HIZO DESPUÉS DE QUE SE LE SALIÓ TODO EL AIRE? (chiquita).
- f) ¿CÓMO CREEN QUE SE SENTÍA LA D?

\* EL NIÑO IDENTIFICARÁ PALABRAS CUYO SONIDO INICIAL ES /d/.

- 5. Pida que los niños identifiquen dibujos que empiecen con /d/, y que den más nombres y palabras que empiecen con ese sonido.
- 6. Se sugiere que la siguiente rima se memorice para asegurar el sonido de la /d/.

Se dice que un hombre escribía	Donde digo, Digo
una carta a su amigo Diego y	No digo Digo,
siempre escribía <u>digo</u> por <u>Diego</u> .	Digo, Diego

## Lección 2

### MATERIALES

Cuaderno de ejercicios página 73, dibujos de las letra D /d/.

### PROCEDIMIENTOS

\* EL NIÑO IDENTIFICARÁ PALABRAS CUYO SONIDO INICIAL ES D.

- 1. Muestra un dedo de la mano y pregunta: ¿QUÉ ES ÉSTO?
- 2. Si hay algún niño cuyo nombre empiece con D pregúntele: ¿CÓMO TE LLAMAS? ¿EMPIEZA TU NOMBRE CON LA LETRA D COMO COMIENZA DEDO?

3. ¿CÓMO SE PUEDE JUGAR CON OTROS NIÑOS. Incluya los dibujos de los dibujos con con D.
4. ¿QUÉ NOMBRE CONOCE ALGÚN NIÑO CUYO NOMBRE EMPIEZA COMO LA PALABRA LA LETRA D. DÉNME ESE NOMBRE.
5. ¿CÓMO SE PUEDE JUGAR CON OTROS NIÑOS CON LOS SIGUIENTES: DA, DE, DO, DADE, DADE.
6. ¿CÓMO SE PUEDE JUGAR CON OTROS NIÑOS CON LA PALABRA EN EL PIZARRÓN ASÍ: dedo.
7. ¿CÓMO SE PUEDE JUGAR CON OTROS NIÑOS CON LA PALABRA EN EL PIZARRÓN ANTERIORMENTE Y ESCRIBIR EN EL PIZARRÓN. Muestre cómo se diferencian de y do. Señale al cuento si hay dificultades en el dibujo.
8. En el cuaderno de ejercicios (página 73), pida que los niños tracen una línea de la letra al dibujo que empieza con /d/.

### Lección 5

#### MATERIALES

Libro de escritura, plastilina, dibujo del cuento.

#### PROCEDIMIENTOS

\* EL NIÑO ESCRIBIRÁ LA LETRA D MAYÚSCULA Y MINÚSCULA.

1. Ensene el dibujo del cuento y pregunte: ¿CÓMO ERA LA D? ¿CÓMO SE HIZO CUANDO SE TROPEZÓ?
2. Haga una D grande en el pizarrón. Demuestre por donde se empieza a escribir antes de que pase un niño al pizarrón.

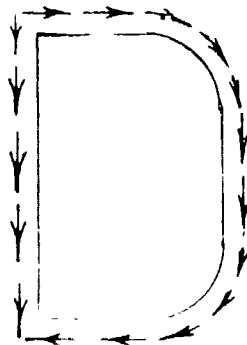

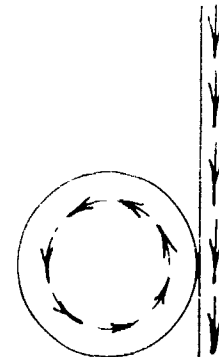

3. Siga el mismo procedimiento con la /d/.
4. Reparta plastilina a cada uno de los niños y demuéstreles cómo hacer la D y la /d/. Déles una copia grande de la D para que ellos acomoden la plastilina siguiendo las líneas.
5. Pida que tracen las letras con el dedo índice para que tengan una idea de cómo se escriben.
6. Pida que los niños abran sus cuadernos de escritura a la página donde se encuentra la D mayúscula y la /d/ minúscula. Deben trazarlas.

#### Lección 4

#### MATERIALES

Cuaderno de ejercicios páginas 74 y 75, dibujos de las letras y vocales.

#### PROCEDIMIENTOS

\* EL NIÑO COMBINARÁ LA /d/ CON UNA VOCAL PARA FORMAR SÍLABAS Y COMPLETAR LAS PALABRAS.

1. Tenga a la mano una caja para poner las letras y revolverlas.
2. Déle a cada niño una letra. A la mitad de la clase déle la /d/, y a la otra mitad las vocales ya estudiadas.

3. Tenga dibujos de objetos cuyas sílabas iniciales sean una combinación de /d/ con /o/, /e/, /a/. Muéstrelas a la clase y pida que los identifiquen.
4. Pida a un niño que tenga la letra /d/ y a otro que tenga una vocal que pasen al frente. Los niños no deberán ver las letras.
5. Ponga las dos letras en la caja y revuélvalas.
6. Sepa las letras y pida que los niños formen una sílaba que empiece con /d/.
7. Pida a la clase que lea la sílaba.
8. Pida voluntarios para que identifiquen el dibujo cuyo nombre empieza con esa sílaba.
9. El niño que identifique el dibujo pasará al frente y nombrará a otro niño que tenga la vocal o la consonante. Se requiere que los niños de un lado de la clase escojan a los niños del otro lado.
10. Repita el procedimiento.
11. Pida que los niños abran sus cuadernos a la página 74. Identifiquen el dibujo y completen la palabra escribiendo la sílaba do, de, o da.
12. En la página 75, pida que identifiquen el dibujo y completen la palabra con la sílaba al comienzo o al final de dicha palabra.

---

PALABRAS QUE EMPIEZAN CON D /d/

---

- |              |              |
|--------------|--------------|
| 1. dado      | 16. Delia    |
| 2. dedo      | 17. Daniel   |
| 3. delantal  | 18. Dorotea  |
| 4. dice      | 19. Débora   |
| 5. delfín    | 20. David    |
| 6. diablo    | 21. Dora     |
| 7. dibujar   | 22. Diana    |
| 8. diente    | 23. Domingo  |
| 9. dinero    | 24. diez     |
| 10. director | 25. diamante |
| 11. dominó   | 26. disco    |
| 12. dólar    | 27. doctor   |
| 13. dormilón | 28. dinamita |
| 14. dormir   | 29. dolor    |
| 15. durazno  | 30. doblar   |

UNIDAD VII

LECTURA - Sección I

MATERIALES

Dibujos del cuento, de una iglesia, de un indio, de un imán y de una isla.

PROCEDIMIENTOS

\* EL NIÑO EXPRESARÁ LAS IDEAS DADAS EN EL CUENTO.

1. Enseñe un jarrito o algo con mucho colorido hecho por indios mexicanos. Dígalos a los niños que dicho jarrito lo hizo un indito que vivía en México.
2. Dígalos que les va a contar el cuento de este indito que se llamaba Isidro.
3. Muestre el dibujo y relate el cuento.

INDITO ISIDRO

EN UN BARRIO DE MÉXICO VIVÍAN MUCHOS INDITOS. HABÍA UNO QUE ERA MUY BUEN ARTISTA. HACÍA DIBUJOS EN LAS PAREDES O EN DONDE LA GENTE LOS QUISIERA.

UN DÍA LE MANDÓ LLAMAR EL PRESIDENTE. LA CARTA DECÍA ASÍ:

ISIDRO:

QUIERO QUE VENGAS ACÁ DONDE YO ESTOY Y ME HAGAS UNA I GRANDE. ESTA LETRA ES IGUAL A LA LETRA CON

LA QUE EMPIEZA TU NOMBRE; NO DEBE SER DIFÍCIL.  
CUANDO LLEGUES AQUÍ, DIBUJARÁS EN PLENA LÍNEA LO QUE  
QUIERAS.

#### EL PRESIDENTE

TODA LA GENTE DEL BARRIO LE AYUDÓ A ISIDRO A HACER  
LA I GRANDE EN PURO ORO. CUANDO LA TERMINARON LA  
PUSIERON EN UNA CARRETA PERO A LAS RUEDAS LES FAL-  
TABA ACEITE, Y TODOS EMPUJARON LA CARRETA. LLEGARON  
A UNA PARTE DEL CAMINO EN DONDE HABÍA MUCHAS PIEDRAS.  
UNA DE LAS RUEDAS TROPEZÓ Y SE SALIÓ DEL CAMINO. LA  
I SE CAYÓ Y SE LE DESPRENDIERON PARTES DE ARRIBA Y  
DE ABAJO. LA PARTE DE EN MEDIO QUEDÓ RECARGADA EN LA  
MONTAÑA. UNA PIEDRA GRANDE ESTABA POR CAER ENCIMA DE  
LO QUE QUEDÓ DE LA I.

TOPOS SE REGRESARON MUY TRISTES, PERO ISIDRO  
Y SU TÍO IGNACIO SE QUEDARON HASTA QUE LA VOLVIERON  
A HACER DE NUEVO. LA SUBIERON A LA CARRETA Y SE LA  
LLEVARON AL PRESIDENTE. ESTANDO AHÍ, ISIDRO LE HIZO  
UNOS DIBUJOS MUY BONITOS. EL PRESIDENTE LE DIÓ UNA  
PLACA CON UNA I QUE DECÍA: "ISIDRO, EL MEJOR  
ARTISTA".

4. Relate los acontecimientos y pida a los niños que le digan cuál de ellos sucedió primero. Repita el procedimiento utilizando los diferentes acontecimientos.



5. Pregunte cómo hacían las ruedas. Escriba una serie de "iiiiiii" y explique que ese ruido o sonido se escribe así.

\* EL NIÑO IDENTIFICARÁ PALABRAS QUE EMPIEZAN CON /i/.

6. Actividad: Dibuje en el pizarrón con gis verde un árbol grande. Coloque varios dibujos en las ramas incluyendo una iglesia, un indio, un imán y una isla. Pida que un niño identifique el dibujo, diga el sonido de la /i/ con que empieza, y le ponga un círculo. Los demás niños harán lo mismo.

## Lección 2,

### MATERIALES

Dibujo grande de una carreta, dibujos de dos niños y dos niñas para recortar.

### PROCEDIMIENTOS

\* EL NIÑO IDENTIFICARÁ NOMBRES PROPIOS Y OBJETOS CUYO SONIDO INICIAL ES /i/.

1. Escriba en el pizarrón la I mayúscula y pregúnteles a los niños: ¿A QUÉ SE PARECE?
2. Ahora escriba la /i/ minúscula y pregúnteles: ¿A QUÉ SE PARECE?
3. Dícales que esta letra hace el sonido que hacían las ruedas a las que les faltaba aceite.

\* EL NIÑO DISCRIMINARÁ AUDITIVAMENTE EL SONIDO INICIAL /i/.

4. Pegue el dibujo de una carreta grande en el pizarrón. Pida que los niños recorten los dibujos de las niñas y viceversa, y que los coloquen llevando la carreta.

5. Pida a los niños nombres para los dibujos de las niñas. Los nombres deben empezar con I. Escríbalos en el pizarrón junto al niño al que se le asignó ese nombre.
6. Pase a cada niño (o niña) un dibujo. Pida a un niño que lo identifique y, si empieza con I, que lo coloque dentro de la carreta, si no, que lo coloque fuera de ella.

### Lección 3

#### MATERIALES

Cuaderno de ejercicios páginas 79 y 80, libro de escritura, dibujo de la letra I.

#### PROCEDIMIENTOS

\* EL NIÑO IDENTIFICARÁ LA LETRA I MAYÚSCULA Y MINÚSCULA.

1. En el cuaderno de ejercicios (página 79) que los niños tracen un corralito alrededor de cada palabra que empiece con I, /i/.

\* EL NIÑO ESCRIBIRÁ LA I MAYÚSCULA Y MINÚSCULA.

2. Muestre en el pizarrón cómo se hacen la I mayúscula y la minúscula.
3. Pida que abran sus cuadernos de escritura a la página donde se encuentra la I; y que la tracen.

\* EL NIÑO COMPLETARÁ PALABRAS QUE EMPIECEN CON I.

4. Pida que en la página 80 del cuaderno, los niños identifiquen el dibujo y escriban la letra para completar la palabra.

## Lección 4

### MATERIALES

Dibujos de objetos que empiezan con letras ya conocidas, dos imanes, una caja, cuaderno de ejercicios páginas 81 y 82.

### PROCEDIMIENTOS

#### \* EL NIÑO DISCRIMINARÁ AUDITIVAMENTE LAS LETRAS YA CONOCIDAS.

1. Vamos de pesca.

En una caja ponga dibujos engrapados cuyos nombres empiecen con las letras ya conocidas. Haga dos partidos y que pase un niño de cada grupo a tratar de pescar un dibujo con un imán. Cada grupo debe tener un imán. El dibujo pescado será identificado y el niño tendrá que decir también con qué sonido empieza. El niño que identifique el dibujo que empieza con /i/ ganará un punto.

Se sugiere que la caja se coloque en un lugar alto para que los niños no vean los dibujos de antemano.

#### \* EL NIÑO COMBINARÁ LAS LETRAS YA CONOCIDAS PARA FORMAR SÍLABAS Y PALABRAS.

2. Pida que los niños pongan un corralito alrededor de las letras I e /i/, en la página 81 de sus cuadernos.
3. En la página siguiente (página 82) que tracen una línea de una sílaba a otra para formar una palabra.

---

PALABRAS QUE EMPIEZAN CON I /i/

---

- |                |                     |
|----------------|---------------------|
| 1. imán        | 11. Isidro          |
| 2. iguana      | 12. <del>Inés</del> |
| 3. idea        | 13. Ignacio         |
| 4. indio       | 14. iglesia         |
| 5. inglés      | 15. igual           |
| 6. inicial     | 16. ir              |
| 7. instrumento | 17. inyección       |
| 8. invierno    | 18. irresponsable   |
| 9. isla        | 19. Irma            |
| 10. izquierda  | 20. Isabel          |

U N I D A D XIII

LETRA M /m/ -- Lección 1

MATERIALES

Dibujo del cuento.

PROCEDIMIENTOS

\* EL NIÑO HARÁ INFERENCIAS SOBRE LOS EFECTOS DE LOS ACONTECIMIENTOS DEL CUENTO.

1. Muestre el dibujo del cuento y relátelo.

LA MANTEQUILLA

MARIO MANTEQUILLA ERA UN NIÑO DE SIETE AÑOS QUE ESTABA MUY CONTENTO POR QUE IBA A CUMPLIR AÑOS. SU MAMÁ, DOÑA MARÍA, LO MANDÓ A TRAER MANTEQUILLA PARA HACER UN PASTEL (CAKE). MARIO FUÉ A LA TIENDA Y LA COMPRÓ, PERO DE REGRESO SE PARÓ EN LA CASA DE MANUEL A ENSEÑARLE LA M QUE TENÍA LA MANTEQUILLA. PUSO LA MANTEQUILLA EN LA VENTANA Y SE FUÉ A JUGAR. CUANDO VOLVIÓ ENCONTRÓ LA MANTEQUILLA POR TODO EL MARCO Y LA M YA NO SE VEÍA COMO ANTES. VIÓ QUE SUS PIERNAS HABÍAN CAMBIADO MUCHO. MARIO PENSÓ UN RATO. ¿QUÉ PODÍA HACER PARA QUE LA MANTEQUILLA SE PUSIERA DURA DE NUEVO? DESPUES DIJO: "VOY A METER LA MANTEQUILLA EN EL REFRIGERADOR PARA QUE SE PUEDA HACER GRANDE OTRA VEZ".

2. Pregunte:

- a) ¿CÓMO SE LLAMA EL HIJO? (Mario).
- b) ¿QUÉ TENÍA QUE TRAER DE LA TIENDA? (mantequilla).
- c) ¿QUÉ TENÍA LA MANTEQUILLA? (una M);
- d) ¿DÓNDE LA PUSO? (en la ventana).
- e) ¿QUÉ LE HABÍA PASADO A LA MANTEQUILLA CUANDO ÉL VOLVIÓ? (se había derretido).
- f) ¿COMERÍA MARIO PASTEL (CAKE)? ¿POR QUÉ NO?
- g) ¿QUÉ LE DIRÍA DOÑA MARÍA AL LLEGAR CON LA MANTEQUILLA DERRETIDA? (lo regañaría).
- h) ¿CRÉEN USTEDES QUE SI MARIO NO SE DETIENE A JUGAR CON MANUEL NO LE HUBIERA PASADO ES O A LA MANTEQUILLA?  
Provoque discusión entre los niños.

Lección 2

MATERIALES

Dibujos de objetos que empiecen con M.

PROCEDIMIENTOS

\* EL NIÑO DISCRIMINARÁ AUDITIVAMENTE EL SONIDO DE LA /m/ Y LA LETRA QUE LO REPRESENTA.

1. Dígales a los niños que van a jugar a las adivinanzas.
2. Pase a cinco niños al frente y déles un dibujo. Ellos no deben enseñar esos dibujos a los otros niños, deben pensar en algo para decir a la clase sobre ese dibujo. Tomarán turnos. El que describa

algo sobre el dibujo, indicará cuál niño quiere que le conteste. Si ese niño contesta bien, pasará al frente a tomar el lugar del que tiene el dibujo y esperará su turno.

3. Escriba varias palabras en el pizarrón que comiencen con M. Pregunte: ¿EN QUÉ SE PARECEN ESTAS PALABRAS?
4. Si no le contestan que todas empiezan con M, siga haciendo preguntas hasta que logre la respuesta correcta.
5. Forme una M grande y dígales a los niños que van a jugar carreras. Explíqueles por donde tienen que entrar, salir, entrar, salir etc., hasta que hayan repasado la M. Tómese el tiempo para determinar quién lo hizo más pronto.

### Lección 3

#### MATERIALES

Cordón, cinta de pegar, libros de escritura.

#### PROCEDIMIENTOS

\* EL NIÑO TRAZARÁ LA M MAYÚSCULA Y MINÚSCULA.

1. Corte cuatro pedazos de cordón para formar la M. Péquelos en el pizarrón con cinta de pegar formando dicha letra.
2. Pida a un niño que ponga en el pizarrón con gis la letra M, siguiendo la forma de la letra de cordón que está ahí pegada.
3. Pida a los niños que pasen al pizarrón y escriban la M mayúscula y la /m/ minúscula. La minúscula la escribirán sin levantar el lápiz.

4. Escriba las dos, M y /m/, en puntitos para que los niños las repasen. Pida que abran sus cuadernos de escritura a la página donde se encuentra la M, y que tracen la M mayúscula y la /m/ minúscula.

#### Lección 4

#### MATERIALES

Cuaderno de ejercicios página 85.

#### PROCEDIMIENTOS

\* EL NIÑO COMBINARÁ LA LETRA M CON LAS VOCALES YA ESTUDIADAS, FORMANDO LAS SÍLABAS Y PALABRAS YA ENSEÑADAS.

1. Escriba una columna en el pizarrón con las letras /a/, /e/, /i/, /o/, /u/.
2. Pida que los niños pongan las cinco letras en un papel dejando un espacio antes de cada letra.
3. Dígales que pongan la letra M antes de cada vocal.
4. Pregunte: ¿QUIÉN ME PUEDE DECIR QUÉ SÍLABA SE FORMA CUANDO PONEMOS LA LETRA /m/ ANTES DE LA LETRA /a/? Se repite este procedimiento con cada letra.
5. Pida que tracen una línea debajo de las sílabas que son iguales. Además pida que identifiquen el dibujo y escriban debajo de cada uno lo que es. Esto será en la página 85.

#### Lección 5

#### MATERIALES

Cuaderno de ejercicios páginas 87, 89, 91, 93.



## PROCEDIMIENTOS

\* EL NIÑO IDENTIFICARÁ EL DIBUJO Y LO ASOCIARÁ CON LA PALABRA.

1. Pida a los niños que abran sus cuadernos de ejercicios a la página 87. Pida que los niños recorten el dibujo y en la siguiente página (89) busquen la palabra que corresponde a ese dibujo. Pida que peguen el dibujo en el espacio.
2. En la siguiente página de su cuaderno (página 91), pida a los niños que recorten los dibujos que empiezan con M mayúscula o con /m/ minúscula.
3. Dígales que en la siguiente página (93) hay una mariposa y que en ella deberán pegar todos los dibujos que recortaron y que empiezan con /m/ o M.

---

PALABRAS QUE EMPIEZAN CON M /m/

---

- |               |                 |               |
|---------------|-----------------|---------------|
| 1. mamá       | 17. manzana     | 33. mayúscula |
| 2. mano       | 18. maceta      | 34. minúscula |
| 3. muñeca     | 19. mariposa    | 35. medalla   |
| 4. media      | 20. mar         | 36. mecánico  |
| 5. mula       | 21. mayo        | 37. médico    |
| 6. moneda     | 22. maleta      | 38. memoria   |
| 7. María      | 23. Melba       | 39. mentir    |
| 8. Manuel     | 24. monja       | 40. mes       |
| 9. Mario      | 25. mantel      | 41. mejicano  |
| 10. Margarita | 26. mantequilla | 42. miedo     |
| 11. Magdalena | 27. mapa        | 43. miel      |
| 12. melón     | 28. máquina     | 44. miércoles |
| 13. mermelada | 29. mañana      | 45. mirar     |
| 14. martillo  | 30. marinero    | 46. música    |
| 15. masa      | 31. martes      | 47. minuto    |
| 16. mesa      | 32. máscara     | 48. Manuela   |

U N I D A D XIV

LETRA R /rr/ -- Lección 1

MATERIALES

Dibujo del cuento.

PROCEDIMIENTOS

\*EL NIÑO DARÁ UN TÍTULO AL CUENTO BASÁNDOSE EN LOS ACONTECIMIENTOS QUE PASAN EN ÉL.

1. Después de enseñarles a los niños el dibujo del cuento, pregúnteles qué es lo que ven en él.
2. Ahora relate usted el cuento.

HABÍA UNA VEZ UN REY QUE ERA TAN RICO QUE SE HABÍA COMPRADO LA CORONA MÁS GRANDE Y PESADA QUE HABÍA PODIDO ENCONTRAR. ERA TAN PESADA QUE EL REY SE TAMBALEABA AL CAMINAR. UN DÍA VENÍA BAJANDO LOS ESCALONES Y ¡ZÁS!, SE TROPEZÓ, Y EL REY Y LA CORONA SE FUERON RODANDO POR LOS ESCALONES.

AL LLEGAR ABAJO, LA CORONA CAYÓ ARRIBA DEL POBRE REY. LO APLASTÓ TANTO QUE LE SUMIÓ LA CABEZA Y SOLO QUEDÓ UN PEDACITO DE REY. YA NO SE LLAMARÍA REY RICO, AHORA SERÍA REYECITO. LA GENTE LE LLAMABA REYECITO Y LO VEÍAN Y NO CREÍAN QUE ERA EL MISMO REY. EL ERA ASÍ: R, Y AHORA SOLO ES ASÍ: r.

3. Pregunte:

- a) ¿QUÉ LLEVABA EL REY EN LA CABEZA? (una corona).
- b) ¿CÓMO SE LLAMABA EL REY? (Rey Rico).
- c) ¿POR QUÉ LO APLASTÓ LA CORONA? (porque era muy pesada).

Lección 2

MATERIALES

Gis, dibujos de palabras que empiezan con /rr/.

PROCEDIMIENTOS

\*EL NIÑO IDENTIFICARÁ DIBUJOS CUYOS NOMBRES EMPIECEN CON /rr/.

1. Enseñe los dibujos y pida que los niños los identifiquen.
2. Pregunte si todas las palabras que dijeron empiezan igual.
3. Dibuje con gis, en el piso, unos escalones para el juego en el cual los niños avanzarán dando pasos.

Se ponen los niños en una línea al fondo del salón. Usted escoge un capitán. El capitán le pide al primer niño que le diga una palabra que comience con el sonido /rr/. Si el niño contesta correctamente puede dar un paso hacia adelante. Si no sabe, se queda en su lugar sin moverse. El mismo niño le pedirá al siguiente niño que le diga una palabra que comience con /rr/. Se sigue el procedimiento hasta ver qué niño llega al frente de la clase. Usted les dirá dónde y deberá ayudar al niño que se quede atrás. El propósito es que los niños piensen en palabras que empiezan con /rr/.

4. Pida que los niños digan sus nombres y decidan si el nombre del dibujo empieza con el mismo sonido.

5. Haga preguntas y escriba respuestas cortas en el pizarrón. Ponga el nombre del niño al lado. Ejemplo:
- a) ¿QUÉ HACES CON LA MANGUERA? (riego).
  - b) ¿QUÉ HACE UNA PERSONA CUANDO VA A LA IGLESIA? (reza).
  - c) ¿QUÉ HACE UNA PERSONA CUANDO VE ALGO CURIOSO? (se ríe).
  - d) ¿QUÉ LE PASA A UNA PIGA (globo) CUANDO LA PICAMOS CON UN ALFILER? (se revienta, se rompe).
6. Cuando los niños terminen, pídeles que identifiquen las respuestas que dieron y que digan si las palabras empiezan con /rr/. Escriba la letra en el pizarrón. Haga todo lo posible por que todos participen.

### Lección 3

#### MATERIALES

Cuaderno de ejercicios página 1, libros de escritura.

#### PROCEDIMIENTOS

\*EL NIÑO ESCRIBIRÁ LA LETRA R MAYÚSCULA Y MINÚSCULA.

1. Pida que los niños abran sus cuadernos de escritura a la página de la P; repitan el ejercicio de la P.

\*EL NIÑO PODRÁ COMPARAR LA P MAYÚSCULA CON LA R MAYÚSCULA.

2. Escriba una R mayúscula en el pizarrón . luego una P mayúscula. Enséñeles la R y pregúnteles cuál es la diferencia entre las dos letras. Pregunte: ¿Que tiene la letra R que no tiene la P? (Apunte al pizarrón).

3. Pídeles que escriban la letra R en sus cuadernos de escritura. (Solamente la letra mayúscula).
4. Enséñeles como escribir la minúscula /r/.
5. Pídeles que terminen el ejercicio donde escribieron la /r/.

**\*EL NIÑO LEERÁ SÍLABAS CON LAS VOCALES QUE YA CONOCE Y LA R EN SU POSICIÓN INICIAL.**

6. Enseñe los dibujos que se utilizaron en la segunda lección. Péguelos en el pizarrón y escriba la palabra al lado.
7. Subraye la primera sílaba de cada palabra.
8. Pida a los niños que lean sólo la sílaba subrayada.

#### Lección 4

#### MATERIALES

- Cuaderno de ejercicios páginas 97 y 98.

#### PROCEDIMIENTOS

**\*EL NIÑO LEERÁ LA SÍLABA INICIAL Y LUEGO LA ASOCIARÁ CON EL OBJETO CUYO NOMBRE EMPIEZA CON ESA SÍLABA.**

1. Pida a los niños que abran sus cuadernos de ejercicios a la página 97. Cuénteles el cuento sobre la araña que juntaba las patas y al formar una sílaba decía una palabra que empezaba así . . . . .
2. Pregunte: ¿QUÉ DIJO LA ARAÑA CUANDO JUNTÓ LAS DOS PATAS DE ENFRENTE? Siga el mismo procedimiento con las otras dos patas.
3. Los niños se fijarán en los dibujos de abajo y de ahí escogerán lo que creen que dijo la araña.

4. En la página 98, pida a los niños que identifiquen el dibujo y luego busquen una sílaba a la derecha y a la izquierda para formar el nombre del dibujo.

---

PALABRAS QUE EMPIEZAN CON R /rr/

---

- |               |                  |              |
|---------------|------------------|--------------|
| 1. raíz       | 21. remar        | 41. Rosa     |
| 2. rana       | 22. reparar      | 42. retrato  |
| 3. rama       | 23. repartir     | 43. Raquel   |
| 4. rancho     | 24. repaso       | 44. Rodolfo  |
| 5. real       | 25. Rómulo       | 45. Refugio  |
| 6. rayo       | 26. revolver     | 46. Rubén    |
| 7. recoger    | 27. rey          | 47. Rogelio  |
| 8. recuerdo   | 28. rifle        | 48. Raúl     |
| 9. redondo    | 29. riel         | 49. Ramiro   |
| 10. regalo    | 30. risa         | 50. Raymundo |
| 11. regaño    | 31. robar        | 51. rima     |
| 12. Ricardo   | 32. rogar        | 52. refresco |
| 13. reina     | 33. romper       | 53. resorte  |
| 14. reír      | 34. rosal        | 54. reventar |
| 15. repaso    | 35. radio        | 55. ropa     |
| 16. reja      | 36. rompecabezas | 56. ratón    |
| 17. relámpago | 37. Roberto      | 57. Roma     |
| 18. reloj     | 38. Renato       | 58. Rafael   |
| 19. remolino  | 39. René         | 59. relajo   |
| 20. rojo      | 40. Ramón        | 60. río      |
-



U N I D A D XV  
REPASO 3 -- Lección 1

MATERIALES

Tarjetas con las letras P/p/O/o/S/s/A/a/E/e/L/l/T/t/C/c/k/D/d/I/i/M/m/R/r/; dibujos usados anteriormente.

PROCEDIMIENTOS

\*EL NIÑO DISCRIMINARÁ AUDIOVISUALMENTE LOS SONIDOS /p/, /o/, /s/, /a/, /e/, /l/, /k/, /d/, /i/, /m/, /r/, /t/.

1. Tenga las tarjetas de las letras a la mano.
2. Llame a 12 niños al frente del salón. A cada uno le da una tarjeta teniendo cuidado de que nadie más que él la vea. Todos se sientan. Cuando le llega al niño su turno, enseña a la clase la tarjeta e identifica la letra, los demás niños repiten el nombre. Entonces coloca la tarjeta en el borde del pizarrón. Luego sigue el otro niño hasta que las 12 tarjetas se encuentran en el borde del pizarrón.
3. Reparta los dibujos a todos los niños. Pida que cada uno pase al frente y dé el nombre del dibujo; busque la letra que da ese sonido y coloque el dibujo detrás de esa tarjeta. Siga este procedimiento hasta terminar con todos los dibujos.
4. Determine cuál tiene menos dibujos y cuál tiene más sacando un dibujo de cada letra a la vez. La que se termine primero tiene menos. La que se termine al último tiene más.

Lección 2

MATERIALES

Cuaderno de ejercicios página 99.

## PROCEDIMIENTOS

\*EL NIÑO DISCRIMINARÁ AUDIOVISUALMENTE LAS LETRAS YA CONOCIDAS.

1. Pida que los niños abran sus cuadernos de ejercicios a la página 99. En la primera parte se encuentran las letras.
2. Dicte una palabra y pida a los niños que hagan un círculo alrededor de la letra con que empieza la palabra.  
Por ejemplo: Línea número uno-tracen un círculo alrededor de la letra con que empieza la palabra "Ana".
3. En la segunda parte dicte las sílabas que usted quiera que los niños escriban.

Palabras que se dictan:

- a) ANA
- b) ROSA
- c) PAN
- d) ISLA
- e) TOMÁS
- f) LÁPIZ

Sílabas que se dictan:

- a) DA
- b) SE
- c) TI
- d) LO
- e) LA
- f) LE
- g) EL

### Lección 3

#### MATERIALES

Dibujo de un sapo, tarjetas con letras P-R, cuaderno de ejercicios, páginas 100 y 101.

#### PROCEDIMIENTOS

\*EL NIÑO ASOCIARÁ LAS LETRAS YA CONOCIDAS PARA FORMAR SÍLABAS Y LUEGO FORMAR PALABRAS.

1. Muestre el dibujo del sapo.
2. Escriba sapo y pida que un niño lea la palabra.
3. Escriba oso - pato - taco - dedo y pida que diferentes niños lean las palabras.
4. Aquí se encuentran dibujos y en los nombres falta una sílaba para completar la palabra. Ustedes digan una sílaba que falta, y luego digan el nombre del dibujo.  
(p. 100)
5. En la página 101 van a identificar el dibujo y a escribir la palabra.

U N I D A D XVI

LETRA N /n/ -- Lección 1

MATERIALES

Dibujos de nubes, nopal, nuez, nido, niño, números, y cuaderno de ejercicios página 105.

PROCEDIMIENTOS

\*EL NIÑO RECORDARÁ LOS PROBLEMAS Y LAS SOLUCIONES DEL PERSONAJE.

1. Muestre el dibujo y lea el cuento.

LA N

LA N DETENÍA UN PUENTE SOBRE UN RÍO MUY ANCHO. CARROS Y TRENES PASABAN POR ARRIBA DE ELLA Y LOS BARCOS PASABAN POR ABAJO. LA N ESTABA MUY CONTENTA PORQUE SABÍA QUE TENÍA UN TRABAJO MUY IMPORTANTE. ELLA SOSTENÍA EL PUENTE Y SIN ELLA TODO SE CAERÍA. SE PASABA EL DÍA VIENDO A LAS NUBES CAMBIAR DE FORMA Y A LOS PÁJAROS VOLAR. A VECES LOS PÁJAROS SE SENTABAN EN LA N UN RATITO A DESCANSAR. ALGUNOS SE QUEDABAN PARA HACER SUS NIDOS EN LA N, O LOS HACÍAN EN UNOS NOPALES AL LADO DEL PUENTE.

UN DÍA ESTABA MUY MORTIFICADA LA N. LE HABÍAN DICHO QUE EN LA TARDE IRA A PASAR UN BARCO MUY GRANDE POR DEBAJO DE ELLA. "¿QUÉ VOY A HACER SI NO CABE?", PREGUNTÓ LA N. PENSÓ DURANTE TODO EL DÍA HASTA QUE LLEGÓ

LA HORA EN QUE EL BARCO PASARA. OYÓ EL PITO QUE LE AVISABA QUE EL BARCO IBA A CRUZAR. LA N MUY ASUSTADA LEVANTÓ EL PIE E HIZO UN ARCO.

"¡AHORA SÍ PUEDE PASAR EL BARCO, HICE LUGAR PARA ÉL!"  
DIJO LA N GUSTOSA. EL BARCO LE DIÓ LAS GRACIAS Y LA N SE SENTIÓ MUY CONTENTA. BAJÓ SU PIE Y DIJO "CADA VEZ QUE UN BARCO GRANDE QUIERA PASAR, YA SÉ LO QUE TENGO QUE HACER."

2. Pregunte:

- a) ¿CUÁL ERA EL TRABAJO DE LA N? (detener un puente).
- b) ¿POR QUÉ ESTABA CONTENTA? (tenía un trabajo importante).
- c) ¿POR QUÉ ESTABA MORTIFICADA UNA VEZ? (porque iba a pasar un barco muy grande).
- d) ¿QUÉ TUVO QUE HACER? (levantar el pie).
- e) ¿PORQUÉ CREEN QUE ERA TAN IMPORTANTE EL TRABAJO DE LA N?

\*EL NIÑO IDENTIFICARÁ DIBUJOS Y PALABRAS CUYO SONIDO INICIAL ES /n/.

3. Pida a los niños que identifiquen los seis dibujos. Pregunte si todos comienzan con el mismo sonido. Explique que el sonido que oyen al principio de nopal, nuez, etc., es el mismo o sea el de la letra N /n/.
4. Pida a los niños que den palabras y nombres de personas que comiencen con el sonido que se oye en nopal, nuez, Nidia, y Nicolás.

\*EL NIÑO DISCRIMINARÁ AUDITIVAMENTE EL SONIDO INICIAL /n/.

5. Pida que abran sus cuadernos de ejercicios a la página 105 y que identifiquen los 4 dibujos de cada cuadro y tracen una línea a los dos dibujos que tienen el mismo sonido inicial.

## Lección 2

### MATERIALES

Dibujos cuyos nombres empiecen con las letras anteriores ya estudiadas y la letra N, libros de escritura.

### PROCEDIMIENTOS

\*EL NIÑO IDENTIFICARÁ EL SONIDO /n/.

#### 1. Juego:

Pida que 3 niños pasen al frente. Usando los dibujos de las letras anteriores, dé un dibujo a cada uno de ellos, incluya el de la N. Pida a otro niño que pase al frente y que adivine quién tiene el dibujo de esa letra.

Si no adivina la primera vez, déle una o dos oportunidades más. Cuando haya adivinado, los 3 niños mostrarán el dibujo y el niño que pasó al frente dará el nombre de cada uno de ellos y señalará en la pared la letra del abecedario con la que comienza. El procedimiento se repite para que todos participen.

2. Repase los nombres de los dibujos que empiezan con /n/.
3. Dígales que el sonido con el cual empiezan los nombres de los dibujos se escribe así: N, /n/.
4. Que se fijen bien para que vean cómo hace usted las letras y que pasen en grupos a escribir la N mayúscula y minúscula.

\*EL NIÑO ESCRIBIRÁ LA N MAYÚSCULA Y MINÚSCULA.

5. Que abran sus cuadernos de escritura donde se encuentra la N mayúscula y minúscula. Los niños deben escribir estas letras.

### Lección 3

#### MATERIALES

Cuaderno de ejercicios páginas 106 y 107.

#### PROCEDIMIENTOS

\*EL NIÑO IDENTIFICARÁ EL SONIDO Y ESCRIBIRÁ LA LETRA N EN DONDE FALTE.

1. Pida que abran sus cuadernos de ejercicios a la página 106 y que den el nombre del dibujo y que escriban la letra N inicial que falta.
2. Pida que en la página 107 den el nombre del dibujo y tracen una línea del dibujo a la letra N.

### Lección 4

#### MATERIALES

Cuaderno de ejercicios páginas 108 y 109

#### PROCEDIMIENTOS

\*EL NIÑO IDENTIFICARÁ LAS PALABRAS AUDITIVAMENTE Y ESCRIBIRÁ LA N EN DONDE FALTE.

1. Pregunte:

a) CUANDO LE PREGUNTES ALGO A TU MAMÁ, ELLA PUEDE DECIR SÍ O \_\_\_\_.

b) ¿CUÁL ES LA PALABRA QUE FALTA?

Diga: AYÚDENME A ESCRIBIR LA PALABRA NO. Escriba en el pizarrón mientras los niños pronuncian la palabra y oyen el sonido de las dos letras.

3. Muestre su mano cerrada y ábrala. Pregunte qué tiene adentro. Escriba la palabra nada usando el mismo procedimiento que usó con la palabra No.
4. Pida que abran sus cuadernos de ejercicios a la página 108 y que pronuncien las sílabas alrededor del dibujo y den el nombre del dibujo. Escriba la sílaba que falta para completar la palabra.
5. En la página 109, pida que identifique los dibujos que hay en la nube y que escriban el nombre del dibujo debajo de cada uno.



---

PALABRAS QUE EMPIEZAN CON N /n/

---

- |               |              |
|---------------|--------------|
| 1. nada       | 15. niña     |
| 2. nadar      | 16. no       |
| 3. nadie      | 17. noche    |
| 4. naranja    | 18. nopal    |
| 5. nariz      | 19. norte    |
| 6. natural    | 20. nosotros |
| 7. navaja     | 21. noticia  |
| 8. Navidad    | 22. nube     |
| 9. nombre     | 23. nudo     |
| 10. necesario | 24. nueva    |
| 11. negro     | 25. número   |
| 12. nervio    | 26. novia    |
| 13. nido      | 27. nuez     |
| 14. nieta     | 28. Norma    |
-

U N I D A D XVII

LETRA B /b/ -- Lección 1

MATERIALES

Dibujo del cuento, papel para dibujar.

PROCEDIMIENTOS

\*EL NIÑO RECORDARÁ DETALLES DEL CUENTO.

1. Dígales a los niños que les va a leer un cuento nuevo; el cuento de una letra nueva, la B.
2. Lea el cuento de la B. Muestre el dibujo.

LA B

LA B TRABAJABA EN UN BANCO. UN DÍA LLEGÓ UN SEÑOR MUY RARO, NO TENÍA CARA Y LE DIJO A LA B, "YO ME LLAMO DANIEL Y VENGO DEL ESPACIO. AHORA DÁME TODO EL DINERO." (PROVOQUE DISCUSIÓN CON LA CLASE PREGUNTANDO DE DÓNDE VENÍA EL BANDIDO). LA B LE CONTESTÓ, "TU ERES UN BANDIDO Y NO TE DOY NADA." MIENTRAS TANTO, HABÍA TOCADO UN TIMBRE PARA QUE VINIERA LA POLICÍA. COMO LA B NO LE QUERÍA DAR EL DINERO, DANIEL LE EMPEZÓ A PEGAR, LE DIÓ MUCHOS GOLPES EN LA CABEZA.

CUANDO AL FIN LLEGÓ LA POLICÍA, LA POBRE B TENÍA LA CABEZA TODA ACHATADA. SE VEÍA ASÍ: /b/, YA NO ERA GRANDE, AHORA ERA /b/ CHICA, PUES YA NO TENÍA CABEZA.

3. Después de leer el cuento pregunte:
  - a) ¿DE QUÉ LETRA TRATA ESTE CUENTO? (la B).
  - b) ¿DÓNDE TRABAJABA LA B? (en un banco).
  - c) ¿QUIÉN ERA DANIEL? (el bandido).
  - d) ¿QUÉ LE PASÓ A LA B? (perdió su cabeza).
4. Escriba la B en el pizarrón, demuestre cómo se hace la letra para que los niños la hagan solos en el aire varias veces.

## Lección 2

### MATERIALES

Dibujo del cuento, hojas de papel para dibujo.

### PROCEDIMIENTOS

\*EL NIÑO PROVEERÁ UN FIN ORIGINAL AL CUENTO.

1. Muestre el dibujo del cuento de la B y repasen lo que sucedió.
2. Pregunte: ¿QUÉ CREEN USTEDES QUE PASÓ DESPUÉS DE QUE LLEGÓ LA POLICÍA?
3. Reparta una hoja de papel a cada niño.
4. Diga: VAMOS A HACER UN DIBUJO DE LO QUE USTEDES CREEN QUE PASÓ DESPUÉS DE QUE LLEGÓ LA POLICÍA. VOY A PASAR CON CADA UNO DE USTEDES Y ME VAN A DECIR COMO TERMINA EL CUENTO.
5. Escriba debajo del dibujo cómo piensa el niño que termina el cuento.
6. Pida a cada uno de los niños que pase al frente y lea usted en voz alta lo que él ha escrito en su dibujo.

### Lección 3

#### MATERIALES

Cuaderno de ejercicios página 113, dibujos de objetos cuyos nombres empiezan con B, /b/, dibujos de la letra B /b/ y cuento de la B.

#### PROCEDIMIENTOS

\*EL NIÑO IDENTIFICARÁ AUDITIVAMENTE EL SONIDO INICIAL /b/.

1. Muestre los dibujos para que los niños los identifiquen. Repita palabras poniendo énfasis en el sonido inicial /b/: barco, bolsa, bandera, bulto, bote, botón, burro, etc.
2. Que los niños repitan estas palabras.
3. Pregunte: ¿QUIÉN ME PUEDE DECIR MÁS PALABRAS QUE COMIENCEN COMO EMPIEZA BARCO, BOLSA, BANDERA Y BURRO?

\*EL NIÑO IDENTIFICARÁ LA B MAYÚSCULA Y MINÚSCULA Y DETERMINARÁ QUE LAS DOS SON LA MISMA LETRA.

4. Mostrando el dibujo de la B mayúscula dígales a los niños que el sonido que se oye al comienzo de barco, bolsa, y burro, se escribe con esa letra.
5. Mostrando el dibujo pregunte:
  - a) ¿SE PARECE A LA LETRA QUE TRAJABA EN EL BANCO?
  - b) ¿QUÉ LE PASÓ CUANDO LE PEGÓ EL BANDIDO?
6. Mostrando el dibujo de la /b/ minúscula pregunte:
  - c) ¿SE PARECE A ESTA LETRA DESPUÉS DE QUE EL BANDIDO LA HIZO CHIQUITA?
  - d) ¿SON ENTONCES, ÉSTA Y ÉSTA LA MISMA LETRA?



- 4
- Recordando como formaron la B en el aire, pida que los niños abran sus cuadernos de escritura a la página donde se encuentra la B mayúscula y la /b/ minúscula.

\*EL NIÑO COMPLETARÁ PALABRAS CUYA LETRA INICIAL ES /b/.

- En la siguiente página (114), pida que los niños identifiquen el dibujo y escriban la letra con que empieza la palabra.

## Lección 5

### MATERIALES

Dibujos de las letras /a/, /e/, /i/, /o/, /u/, y /b/ minúsculas, cuaderno de ejercicios páginas 115 y 116.

### PROCEDIMIENTOS

\*EL NIÑO IDENTIFICARÁ LA SÍLABA COMBINANDO LA /b/ CON LAS VOCALES YA ESTUDIADAS.

- Páseles a cinco niños los dibujos de la /a/, /e/, /i/, /o/, /u/, y la letra /b/ minúscula. Pida que el niño que tenga el dibujo de la /b/ se pare enfrente de la clase, mientras que los que tengan los dibujos de las vocales se paren atrás del salón.
- Pida que el que tiene la vocal /a/ venga al frente de la clase y que todos al unísono digan /a/. Esta letra se parará enseguida de la /b/ y una vez más la clase dirá al unísono /ba/. La /a/ se quitará de su lugar para dárselo a la /e/ que viene enseguida. Después, el niño que tiene la /b/ irá a donde están las otras vocales para formar sílabas con cada una de ellas. Los niños pronunciarán al unísono la sílaba. Para que haya mayor participación el procedimiento deberá seguirse con varios grupos.

\*EL NIÑO ESCRIBIRÁ LA SÍLABA PARA COMPLETAR LA PALABRA.

3. Pida que los niños abran sus cuadernos a la página 115, que identifiquen el dibujo y que tracen un corralito alrededor de la sílaba con la que empieza el nombre de dicho dibujo.
4. En la página 116, pida que identifiquen el dibujo y que completen la palabra escribiendo la sílaba inicial.

### Lección 6

#### MATERIALES

Dibujos del cuento de la D y B; dibujos de objetos que empiezen con /b/ y /d/.

#### PROCEDIMIENTOS

\*POR MEDIO DEL REPASO, EL NIÑO DISTINGUIRÁ LA /b/ de LA /d/.

1. Muestre el dibujo del cuento de la D y pregunte:
  - a) ¿RECUERDAN QUÉ LE PASÓ A LA D QUE SE HIZO CHIQUITA?
  - b) ¿CÓMO SE VE AHORA QUE ESTÁ CHIQUITA?
  - c) ¿VEN CÓMO SE VOLTEÓ CUANDO SE LE SALIÓ CASI TODO EL AIRE DEL ESTÓMAGO?
2. Ahora muestre el dibujo de la B y pregunte:
  - a) ¿CÓMO SE HIZO LA B CHIQUITA?
  - b) ¿SE VOLTEÓ LA /b/? (No).  
MUY BIEN, ENTONCES CUANDO ESCRIBAN LA D CHIQUITA RECUERDEN QUE SE VOLTEÓ. Muestre la /b/ minúscula en el dibujo. LA B CHIQUITA NO SE VOLTEÓ.  
Indique la /b/ minúscula en el dibujo.

3. Divida la clase en dos grupos. Repártales copias de una serie de dibujos cuyos nombres empiecen con /b/ y /d/. Los dos grupos deben tener los mismos dibujos. Usted revuelva los dibujos en una caja, saque un dibujo y muéstrela a la clase. Los dos niños que tengan el dibujo que usted muestre, correrán al pizarrón y escribirán la letra con la que empieza dicho dibujo. Se repite el procedimiento hasta que se terminen los dibujos. Se sugiere que haya intercambio de dibujos entre los niños. Los que tengan el sonido /b/ que lo cambien por el sonido /a/. De esta manera la maestra se asegurará que el niño conoce la letra /b/ y /d/ y las puede distinguir al escribirlas.

## Lección 7

### MATERIALES

Cuaderno de ejercicios, página 117.

### PROCEDIMIENTOS

\*EL NIÑO ASOCIARÁ EL SONIDO INICIAL CON EL SÍMBOLO QUE LO REPRESENTA. (Parte de repaso).

1. Mande un grupo de niños al pizarrón. Dícteles una palabra y pídale que escriban la letra con que empieza la palabra. Dícteles varias palabras al mismo grupo. Después cambie el grupo para que todos los niños participen.
2. Pida a los niños que abran sus cuadernos de ejercicios a la página 117. Usted dicta una palabra o nombre propio y los niños trazan un círculo alrededor de la letra con que empieza esa palabra.

Palabras sugeridas:

- a) dedal
- b) Norma



- c) camote
- d) oro
- e) pinto
- f) Alicia
- g) ídolo

## Lección 8

### MATERIALES

Dibujos de una casa, caja, ojo, dado, dedo, sapo, imán, botón, cuaderno de ejercicios página 118.

### PROCEDIMIENTOS

**\*EL NIÑO DISCRIMINARÁ LA PALABRA QUE IDENTIFICA EL DIBUJO.**

1. Escriba en el pizarrón las letras /a/, /e/, /i/, /o/, /u/. Debajo de cada una escriba tres palabras que se deletreen con letras ya conocidas que empiecen con ese sonido, como anillo, elefante, imán, oso y uno etc.
2. Ponga los dibujos en una caja. Pida a un grupo de niños que saque cada uno un dibujo, que pase al pizarrón y que escoja la palabra que sea el nombre de ese dibujo que se ha identificado. Se sugiere que se repita este procedimiento hasta que todos los niños hayan pasado al pizarrón.
3. Pida que los niños abran sus cuadernos a la página 118, que identifiquen el dibujo y que escojan la palabra que representa ese dibujo.

---

PALABRAS QUE EMPIEZAN CON B /b/

---

- |             |             |
|-------------|-------------|
| 1. baile    | 16. boca    |
| 2. bandera  | 17. bodega  |
| 3. ballena  | 18. blusa   |
| 4. bandido  | 19. bola    |
| 5. banqueta | 20. boleto  |
| 6. baño     | 21. bolsa   |
| 7. barba    | 22. bomba   |
| 8. barco    | 23. botón   |
| 9. barrio   | 24. bravo   |
| 10. barril  | 25. brazo   |
| 11. báscula | 26. brincar |
| 12. bate    | 27. brisa   |
| 13. batería | 28. burro   |
| 14. baúl    | 29. buscar  |
| 15. billete | 30. bulto   |
-

## U N I D A D XVIII

### LETRA U /u/ -- Lección 1

#### MATERIALES

Dibujos de una cuna, un serrucho, una muñeca, una luna y la letra U.

#### PROCEDIMIENTOS

\*EL NIÑO RELATARÁ SUS EXPERIENCIAS BASADAS EN EL TEMA DEL CUENTO.

1. Muestre el dibujo y lea el cuento.

EN UNA RAMA DE UN ÁRBOL HABÍA UN NIDO Y EN EL NIDO HABÍA UN HUEVO. UN DÍA SALIÓ EL SOL TAN BRILLANTE Y CALIENTE QUE EL HUEVO SE QUEBRÓ. UNA URRACITA SALIÓ DEL HUEVO Y CANTÓ, "u u u". ERA TAN CHIQUITA QUE NO PODÍA CANTAR COMO CANTAN TODAS LA URRACAS GRANDES. ASÍ QUE LE PUSIERON EL NOMBRE /u/-LA URRACA /u/. PASARON LOS MESES, CRECIÓ LA URRACA, Y APRENDIÓ A CANTAR PERO DE TODOS MODOS SU NOMBRE ERA /u/, NADA MAS QUE CUANDO ERA CHIQUITA ERA LA /u/ CHIQUITA (MINÚSCULA) Y CUANDO CRECIÓ ERA LA U GRANDE, (MAYÚSCULA).

2. Pregunte:

- a) ¿QUÉ HABÍA EN EL ÁRBOL? (un nido).
- b) ¿QUÉ HABÍA EN EL NIDO? (un huevo).
- c) ¿QUÉ SALIÓ DEL HUEVO? (una urraca).

- d) ¿QUÉ NOMBRE LE DIERON A LA URRACA? (la /u/).
  - e) ¿POR QUÉ LE PUSIERON /u/? (porque cantaba u-u).
  - f) ¿CUANDO CRECIÓ CÓMO LA LLAMABAN? (la U).
3. Pida a los niños que le cuenten sus experiencias con los animales especialmente algún animal doméstico (qué nombre le dieron y porqué, etc.).

\*EL NIÑO IDENTIFICARÁ EL SONIDO INICIAL DE LA U O EL SONIDO DE LA U EN MEDIO DE LAS PALABRAS.

- 4. Pregunte: ¿CÓMO CANTABA LA URRACITA? (u u u).
- 5. Pida a la clase que repita el sonido de la U.
- 6. Pídeles que digan la palabra urraca y explíqueles que la palabra empieza con el sonido que cantaba la urraca.
- 7. Muestre los dibujos de uvas y de un uno. Pida a la clase que identifique el dibujo y que todos lo repitan. Dícales que los nombres de estos dibujos que comienzan con /u/ es como cantaba la urraca.
- 8. Muestre los dibujos del burro, la luna, la muñeca, la cuna y la nube. Pida a la clase que los identifiquen y todos repitan los nombres. Pregunte a los niños si oyen el sonido de la /u/ al principio.
- 9. Pídeles que le den nombres propios y palabras que empiecen con /u/ o que tengan el sonido de la /u/.

## Lección 2

### MATERIALES

Dibujos de la lección anterior, cuaderno de ejercicios páginas 121 y 123, tijeras y pegadura.

## PROCEDIMIENTOS

\*EL NIÑO DISCRIMINARÁ AUDITIVAMENTE EL SONIDO /u/ EN SU POSICIÓN INICIAL Y CUANDO SE ENCUENTRA EN MEDIO DE LA PALABRA.

1. Muestre los dibujos. Diga a los niños que si el nombre de uno de ellos tiene el sonido de la /u/ al principio, deben aplaudir una vez. Si el dibujo tiene el sonido de la /u/ en medio, deben aplaudir dos veces.
2. Pida a los niños que abran sus cuadernos a la página 121. Pida que recorten los dibujos que empiecen con /u/ o que tengan dicho sonido en medio del nombre. Pida que los peguen en las uvas que se encuentran en la página 123.

## Lección 3

### MATERIALES

Dibujo del cuento, dibujos de la lección 1, cuaderno de ejercicios página 124, libro de escritura.

## PROCEDIMIENTOS

\*EL NIÑO IDENTIFICARÁ LA U MAYÚSCULA Y MINÚSCULA.

1. Muestre el dibujo del cuento. Indique a los niños la forma de la urraca cuando era chiquita y cuando creció grande.
2. Dícales que el sonido /u/ se escribe en esa forma.
3. Pida a los niños que abran sus cuadernos de ejercicios a la página 124 y que pinten del mismo color todos los cuadros cuyos dibujos empiezan con el sonido /u/. Pida que pinten de otro color todos los dibujos cuyos nombres tienen el sonido de la /u/ en medio.
4. Abran sus cuadernos de escritura a la página de la U y diga a los niños que escriban la U mayúscula y minúscula. Dícales que recuerden la forma de la urraca en el cuento.

## Lección 4

### MATERIALES

Cuaderno de ejercicios página 125, gis, caja, cinta de pegar, dibujos de las unidades anteriores cuyos nombres tienen la U en posición inicial o en medio de las palabras.

### PROCEDIMIENTOS

**\*EL NIÑO DISCRIMINARÁ AUDITIVAMENTE EL SONIDO DE LA LETRA U.**

1. Dibuje en el pizarrón dos racimos de uvas. Ponga en una caja los dibujos de las unidades anteriores y los dibujos que empiezan con U o tienen la /u/ en medio. Divida la clase en dos grupos. Pida al niño de un grupo que saque un dibujo. Si el nombre del dibujo comienza con U o tiene una /u/ en medio, lo pegará en el racimo que le pertenece a su grupo. Si un niño saca un dibujo cuyo nombre no tiene /u/, entonces le tocará sacar el dibujo al niño del otro partido. Se sigue este procedimiento hasta que uno de los grupos sea el primero en llenar su racimo.

**\*EL NIÑO COMPLETARÁ LAS PALABRAS A LAS QUE LES FALTA LA LETRA U.**

2. Pida a los niños que abran sus cuadernos a la página 125. Dígalos que identifiquen el dibujo y completen la palabra.

---

PALABRAS QUE EMPIEZAN CON U /u/  
O TIENEN DICHA LETRA EN MEDIO

---

- |                 |            |
|-----------------|------------|
| 1. urraca       | 16. burro  |
| 2. uña          | 17. mula   |
| 3. usar         | 18. cuna   |
| 4. uvas         | 19. cubeta |
| 5. uno          | 20. luna   |
| 6. unir         | 21. tuna   |
| 7. usted        | 22. nube   |
| 8. útil         | 23. cubrir |
| 9. uniforme     | 24. nudo   |
| 10. Úrsula      | 25. nuez   |
| 11. unjar       | 26. mueble |
| 12. una         | 27. nunca  |
| 13. último      | 28. sumar  |
| 14. unión       | 29. duro   |
| 15. universidad | 30. fuerte |

U N I D A D XIX

LETRA G /g/ -- Lección 1

MATERIALES

Dibujos de la D y la G.

PROCEDIMIENTOS

\*EL NIÑO IDENTIFICARÁ LA LETRA G CON LOS PERSONAJES DE UN CUENTO.

1. Lea el cuento de la G /g/.

LAS GOTITAS

LA G VIVÍA EN UNA NUBECITA CON TODAS SUS HIJITAS, LAS G CHIQUITAS. UN DÍA DOS NUBECITAS ÍBAN PÁSEANDO POR EL AIRE CUANDO SE DIERON CUENTA QUE YA ESTABAN MUY LLENAS DE GOTITAS Y TENÍAN QUE CAER A TIERRA. LUEGO, LUEGO MAMÁ G RECOGIÓ A TODAS SUS HIJITAS Y EMPEZARON A CAER A LA TIERRA. LAS G CHIQUITAS ÍBAN MUY CONTENTAS PORQUE CUANDO LLEGARAN A TIERRA ÍBAN A VER A TODAS SUS AMIGUITAS, LAS OTRAS GOTITAS, Y SE ÍBAN A JUNTAR PARA HACER CHARQUITOS DE AGUA. A LAS NIÑAS Y A LOS NIÑOS LES GUSTABA CORRER Y BRINCAR EN LOS CHARQUITOS DE AGUA. CANTANDO ESTA CANCIÓN:

"LLUEVE, LLUEVE MIRA LAS GOTITAS

¿OYES CÓMO LLAMAN A SUS AMIGUITAS?

BAILAN, BRINCAN Y SE DIVIERTEN

MIENTRAS TODITAS EN CHARCOS SE CONVIERTEN"



2. Pregunte:

- a) ¿DE DÓNDE VIENEN LAS GOTITAS DE AGUA CUANDO LLUEVE? (de las nubes).
- b) CUANDO YA ERAN MUCHAS, ¿QUÉ HICIERON LAS GOTITAS? (cayeron a tierra).
- c) ¿LES GUSTA BRINCAR EN LOS CHARQUITOS DE AGUA?
- d) ¿QUÉ DICE MAMÁ CUANDO ESTÁ LLOVIENDO Y USTEDES SALEN A LA CALLE?

3. Coloque los dibujos de la G y la D en un lugar donde no los vean los niños.

Explique que ellos tienen que adivinar cuál es el personaje de ese cuento. Guíelos con preguntas que describen el personaje. Ejemplo:

- a) ¿ERA MUY FAMOSA? (no).
- b) ¿TRABAJABA EN UN CIRCO? (no).
- c) ¿CAEMOS DEL CIELO Y HACEMOS CHARQUITOS? (sí).

4. Que los niños repasen las letras ya estudiadas. Pida a uno de ellos que venga al frente y dramatice a uno de los personajes para que la clase adivine quién es. Puede hacerse con todos los personajes de las letras ya estudiadas.

Lección 2

MATERIALES

Dibujos de la letra G /g/, dibujo del cuento, papel para dibujar, cuaderno de ejercicios página 129, tijeras, pegadura.

PROCEDIMIENTOS

\*DÁNDOLE UNA SERIE DE PALABRAS CON DISTINTOS SONIDOS INICIALES, EL NIÑO CATEGORIZARÁ LAS PALABRAS CON EL SONIDO INICIAL SEMEJANTE.

113

113

1. Dibuje tres corralitos en el pizarrón. Escriba las letras N y B debajo de dos corrales y deje uno sin letras.
2. Diga a los niños que les va a enseñar dibujos de objetos que empiezan con las letras N, B, y G. Tienen que identificarlos y ponerlos en el corralito donde pertenecen. Dé un ejemplo antes de empezar: Nube - dígalas que debe ir en el corralito de la N porque empieza con /n/, etc.
3. Enseñe el dibujo y pida a un niño que lo identifique y que lo coloque debajo del corralito donde pertenece.  
  
Siga este procedimiento hasta terminar los dibujos.
4. Pregunte si oyen el mismo sonido al principio de los nombres de los dibujos.
5. Pida que abran sus cuadernos de ejercicios a la página 129 y que identifiquen cada dibujo en el círculo. Explíqueles que el sonido que oyen al comienzo de las palabras en el último corralito es el de la letra G, /g/. Escriba la letra mayúscula y minúscula debajo del corralito correspondiente.
6. Pida que recorten los círculos y los peguen en un papel de dibujo para hacer un gusanito.

### Lección 3

#### MATERIALES

Libro de escritura.

#### PROCEDIMIENTOS

\*EL NIÑO TRAZARÁ Y ESCRIBIRÁ LA LETRA G.

1. Escriba varias G mayúsculas en el pizarrón. Pida a un grupo de niños que escriban la G en el pizarrón.
2. Haga lo mismo con la /g/ minúscula recordando a la G mayúscula cuando se hizo chiquita.

3. Pida que los niños abran sus cuadernos de escritura a la página donde se encuentra la letra G, /g/. Dígales que tracen y escriban la G mayúscula y minúscula.

#### Lección 4

#### MATERIALES

Dibujos cuyos nombres empiecen con /g/, cinta de pegar, cuaderno de ejercicios página 131.

#### PROCEDIMIENTOS

**\*EL NIÑO COMPLETARÁ LAS PALABRAS A LAS QUE LES FALTAN LAS SÍLABAS INICIALES GO, GA, GU.**

1. Escriba en el pizarrón go, ga, gu.
2. Muestre los dibujos para que los niños los identifiquen. Vuelva a mostrar los dibujos uno a la vez. Pida a un niño que pase al pizarrón y pegue un dibujo debajo de la sílaba con la que comienza el nombre de dicho dibujo. (Se sugiere que se repita este procedimiento.)
3. Pida a los niños que abran sus cuadernos de ejercicios a la página 131. Pida que identifiquen el dibujo y completen la palabra escribiendo una de las sílabas que se encuentran arriba de la página. Pregunte qué letra le sigue a la /g/ en cada palabra.

---

PALABRAS QUE EMPIEZAN CON G /g/

---

- |               |               |
|---------------|---------------|
| 1. gallo      | 14. gargarear |
| 2. graduación | 15. guitarra  |
| 3. gasolina   | 16. gota      |
| 4. gancho     | 17. Gloria    |
| 5. gozo       | 18. granizo   |
| 6. globo      | 19. Gabriel   |
| 7. gorila     | 20. guisado   |
| 8. garage     | 21. gorra     |
| 9. gabinete   | 22. gordo     |
| 10. grande    | 23. gatear    |
| 11. grito     | 24. golpe     |
| 12. garganta  | 25. gustar    |
| 13. gusano    | 26. gato      |
-

## U N I D A D XX

### REPASO 4 -- Lección 1

#### MATERIALES

Dibujos de las unidades anteriores, cuaderno de ejercicios páginas 132 y 133.

#### PROCEDIMIENTOS

\*EL NIÑO IDENTIFICARÁ LOS DIBUJOS Y ESCRIBIRÁ LA LETRA QUE REPRESENTA EL SONIDO INICIAL.

1. Muestre el dibujo y pida a diferentes niños que pasen al pizarrón y escriban la letra que representa el sonido inicial. Primero dirán el nombre del dibujo y luego escribirán la letra.
2. Pida a los niños que abran sus cuadernos de ejercicios a la página 132, que pronuncien el nombre del dibujo y que escriban la letra que representa el sonido inicial.
3. En la siguiente página (133), pida que los niños pronuncien el nombre del dibujo y que tracen una línea del dibujo a la letra que representa el sonido inicial.

### Lección 2

#### MATERIALES

Cuaderno de ejercicios página 134, dibujos de una casa, caja, mapa, mosca, mata, rata, rosa, ropa.

#### PROCEDIMIENTOS

\*EL NIÑO IDENTIFICARÁ EL DIBUJO Y ESCOGERÁ EL NOMBRE DEL OBJETO EN EL CUADRO.

1. Escriba en el pizarrón las siguientes palabras:

- |         |          |         |
|---------|----------|---------|
| a) casa | d) mapa  | g) rata |
| b) caja | e) mosca | h) rosa |
| c) cama | f) mata  | i) ropa |

Reparta los dibujos a nueve de los niños. Pida a cada uno de ellos que pase al pizarrón y pegue el dibujo al lado de la palabra que lo nombra.

2. Pida a los niños que abran sus cuadernos de ejercicios a la página 134 y que den los nombres de los dibujos.
3. Pida a los niños que pronuncien el nombre del dibujo y tracen un círculo alrededor de la palabra que da el nombre de dicho dibujo.

### Lección 3

#### MATERIALES

Cuaderno de ejercicios página 135.

#### PROCEDIMIENTOS

**\*EL NIÑO IDENTIFICARÁ LA VOCAL QUE FALTA PARA COMPLETAR LA SÍLABA QUE ES PARTE DE LA PALABRA.**

1. Ponga un ejemplo en el pizarrón. Pida a uno de los niños que le diga la vocal necesaria para terminar la sílaba que es parte de la palabra.

Ejemplo:

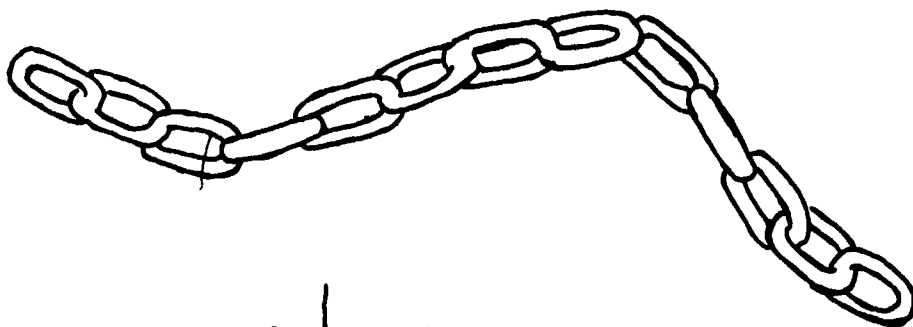

c...dena

2. Pida a otro niño que escriba la vocal que falta.
3. Repita el procedimiento con varios dibujos, y después, que los niños hagan el ejercicio en la página 135 de sus cuadernos.

#### Lección 4

#### MATERIALES

Cuaderno de ejercicios páginas 136, 137, y 138, dibujos de todas las letras mayúsculas y minúsculas que se han estudiado.

#### PROCEDIMIENTOS

**\*EL NIÑO ASOCIARÁ LA LETRA INDICADA CON LA MISMA LETRA QUE SE ENCUENTRA CON CUATRO LETRAS MÁS.**

1. Ponga un grupo de letras mayúsculas y minúsculas en el borde del pizarrón. Asegúrese de que estén revueltas. Pida voluntarios para que pongan la mayúscula al lado de la minúscula que le corresponde. Como repaso repita el procedimiento con las letras hasta que se terminen.
2. Pida que los niños abran sus cuadernos de ejercicios a la página 136, y que le digan una palabra que empiece con la letra que está a la izquierda. Pida que hagan un corralito alrededor de una de las letras a la derecha, que será la misma que la de la izquierda. En cada ejercicio, que pinten del mismo color las dos letras que son iguales. Inclúyanse las páginas 137 y 138.

U N I D A D XXI

LETRA J /j/ -- Lección 1

MATERIALES

Dibujos del cuento y de la letra J /j/, cuaderno de ejercicios páginas 141 y 143.

PROCEDIMIENTOS

\*POR MEDIO DEL CUENTO EL NIÑO SE DARÁ CUENTA QUE LA LETRA J ES LA MISMA QUE LA /j/.

1. Enseñe a los niños el dibujo del cuento y dígales que se fijen muy bien en el carrito.
2. Lea el cuento de la J.

LA J ERA UN CARRITO DE UN JUEGO QUE HABÍA EN EL PARQUE. A ESTE JUEGO LE LLAMABAN "LOS CARRITOS VOLADORES". A LOS NIÑOS LES GUSTABA MUCHO IR AHÍ EN LAS VACACIONES. SE SUBÍAN A LOS CARRITOS Y PARECÍA QUE ÍBAN VOLANDO.

LA J SE PONÍA MUY CONTENTA CUANDO VENÍAN LOS NIÑOS A SU CARRITO. TODOS LOS CARRITOS ESTABAN PARADOS EN LA ESTACIÓN. ALLÍ SE SUBÍAN LOS NIÑOS Y SALÍAN A "VOLAR". LOS CARRITOS ÍBAN SOBRE ALAMBRES.

UN DÍA TODOS LOS CARRITOS ESTABAN LLENOS MENOS EL DE LA J. ELLA SE HABÍA QUEDADO EN LA ESTACIÓN ESPERANDO QUE VINIERAN MÁS NIÑOS. DE REPENTE SE PARÓ LA MÁQUINA



QUE HACÍA QUE SE MOVIERAN LOS CARRITO, TODOS COMENZARON A RESBALARSE Y UNO POR UNO LLEGABAN A LA ESTACIÓN CON MUCHA FUERZA. SE OÍA ¡ZÁS, ZÁS, ZÁS! Y CHOCABAN CON LA POBRE J QUE ESTABA AHÍ ESPERANDO A LOS NIÑOS. POBRE-CITA DE LA J, CADA CARRITO QUE LLEGABA LA APLASTABA MÁS Y MÁS HASTA QUE SÓLO QUEDO ASÍ: /j/, CON UN PUNTITO EN LA CABEZA. YA NO ERA GRANDE Y ALTA. AHORA ERA CHIQUITA Y EN LUGAR DE SENTARSE SOBRE LOS ALAMBRES COMO ANTES, AHORA SE TENÍA QUE COLGAR DE SU CABECITA Y QUEDAR COLGADA PARA ATRAVESAR EL PARQUE. ¡QUÉ TRISTE ESTABA LA /j/! PENSABA QUE YA NADIE QUERÍA IR CON ELLA. PERO TODOS LOS NIÑOS QUE FUERON LLEGANDO PEDÍAN IR CON LA /j/ CHIQUITA, PORQUE ELLA IBA COLGADA Y ASÍ MÁS PARECÍA QUE IBAN VOLANDO.

AHORA YA NO ESTABA TRISTE LA /j/ CHIQUITA, PUES TODOS LOS NIÑOS QUERÍAN IR EN SU CARRITO Y NUNCA SE VOLVIÓ A QUEDAR PARADA EN LA ESTACIÓN.

3. Pregunte:

- a) ¿CÓMO SE LLAMABA EL CARRITO? (la /j/).
- b) ¿A QUIÉN LE GUSTABA SUBIRSE EN LOS CARRITOS? (a los niños).
- c) ¿POR QUÉ SE HIZO CHIQUITA LA J? (los otros carritos llegaban y la aplastaban).
- d) ¿POR QUÉ ESTABA TRISTE? (porque ya nadie venía a su carrito).

\*POR MEDIO DE DIBUJOS EL NIÑO PONDRÁ IDEAS EN SECUENCIA

4. Pida a los niños que abran sus cuadernos a la página 141, y que recorten los tres dibujos y los peguen en la siguiente página (143) en el orden en que sucedieron en el cuento.

## Lección 2

### MATERIALES

Dos dibujos de cada unidad anterior y todos los de esta unidad, cordón, horquillas, cinta de pegar.

### PROCEDIMIENTOS

\*EL NIÑO IDENTIFICARÁ EL SONIDO /j/ DICIENDO UNA SERIE DE PALABRAS CUYAS SÍLABAS INCLUYEN ESE SONIDO INICIAL SEGUIDO DE LAS VOCALES YA ESTUDIADAS

1. Pida que los niños escuchen las siguientes palabras: JARRO, JABÓN, JALEA, JARDÍN, JALAPEÑO, JEFE, JABALÍ, JUEGO, JUGO, JUEVES, JAULA.
2. Pida que los niños le digan otras palabras que empiecen con /j/.
3. Haga pares de palabras ya sea con el mismo sonido inicial, o con diferente sonido. Pregúnteles si oyen el mismo sonido al comienzo de las dos.
4. Muestre el dibujo del cuento y dígales a los niños que el sonido que se oye al comienzo de las palabras jalea, jalapeño se escribe con esa letra. Escriba la J en el pizarrón, y la /j/. Indique cuál es la mayúscula. Incluya nombres propios de niños que comiencen con J.

5. Extienda el cordón y póngalo al borde del pizarrón. Saque los dibujos y pida a un niño que los identifique. Si el dibujo empieza con la letra /j/, lo cuelga del cordón con una horquilla. Este niño pasará al frente y mostrará otro dibujo y pedirá que otro niño lo identifique. El procedimiento se repetirá con diferentes niños hasta que se terminen los dibujos. Sólo los que comienzan con /j/ se colgarán en el cordón.

### Lección 3

#### MATERIALES

Dibujo de la letra J, cuaderno de escritura.

#### PROCEDIMIENTOS

\*EL NIÑO TRAZARÁ Y ESCRIBIRÁ LA LETRA J MAYÚSCULA Y MINÚSCULA.

1. Muestre el dibujo del cuento y repáselo preguntando:
  - a) ¿QUÉ LE PASÓ A LA J? (se hizo chiquita).
  - b) ¿CÓMO SE VEÍA CUANDO SE HIZO CHIQUITA? (/j/).
  - c) ¿ENTONCES ESTA /j/ CHIQUITA ES LA MISMA QUE ESTA J GRANDE? (sí). (Muestre el dibujo de la J y la /j/).
  - d) ¿QUÉ TIENE LA CHICA QUE NO TIENE LA GRANDE? (un puntito).
2. Muestre cómo se escribe la J mayúscula y minúscula.
3. Pida a los niños que abran sus cuadernos de escritura a la página donde se encuentra la J. Deben trazarla y escribirla.

## Lección 4

### MATERIALES

Cuaderno de ejercicios página 144.

### PROCEDIMIENTOS

\*EL NIÑO IDENTIFICARÁ EL NÚMERO DE SÍLABAS EN LAS PALABRAS, DANDO UNA O DOS PALMADAS.

1. Diga la palabra sal y aplauda una vez. Pida a los niños que hagan lo mismo que usted. Continúe con este procedimiento con las siguientes palabras: el, la, los, las.
2. Ahora diga palabras con dos sílabas y que los niños aplaudan dos veces: jabón, jarro, jefe, jugo, juego, jamón, rosa, sapo, etc. (Que los niños aplaudan en cuanto usted dice la sílaba).
3. Dígalas a los niños que les va a decir más palabras. Si oyen palabras de una sílaba como sal, el, etc. que aplaudan una vez. Si oyen palabras con dos sílabas como jabón, jefe, que aplaudan dos veces. (Véanse las listas de palabras de cada unidad).
4. Pida que los niños abran sus cuadernos de ejercicios a la página 144. Que tracen una línea de la sílaba a la izquierda a una de las del lado opuesto para formar una palabra.

---

PALABRAS QUE EMPIEZAN CON J /j/

---

- |            |             |
|------------|-------------|
| 1. jabón   | 12. juez    |
| 2. jalea   | 13. jugo    |
| 3. jarabe  | 14. juguete |
| 4. jamón   | 15. Juan    |
| 5. jardín  | 16. Jorge   |
| 6. jaula   | 17. Joel    |
| 7. jirafa  | 18. Justino |
| 8. jarro   | 19. Julieta |
| 9. joya    | 20. Julio   |
| 10. juego  | 21. Jaime   |
| 11. jueves | 22. José    |
-

U N I D A D XXII.

LETRA V /b/ -- Lección 1

MATERIALES

Dibujos de la V, objetos cuyos nombres empiezan con V.

PROCEDIMIENTOS

\*RELATANDO UNA ACCIÓN REFERENTE AL CUENTO, EL NIÑO NOMBRARÁ AL PERSONAJE.

1. Pregunte:

a) ¿QUIÉN HA VISTO UN MURCIÉLAGO?

b) ¿CÓMO ES EL MURCIÉLAGO?

2. Muestre el dibujo y dígales a los niños que les va a contar el cuento de un murciélago.

HABÍA UNA VEZ UN MURCIÉLAGO QUE SE LLAMABA VALÍN.

USTEDES SABEN QUE UN MURCIÉLAGO PUEDE VOLAR, PERO VALÍN NO PODÍA PORQUE ERA MUY CHIQUITO. LOS OTROS MURCIÉLAGOS LE HACÍAN BURLA POR ESO. "TODOS LOS DEL BARRIO ME HACEN BURLA POR MI TAMAÑO. ¡QUÉ VERGÜENZA!" DECÍA VALÍN.

(PREGUNTE: ¿CREEN QUE VALÍN ESTABA TRISTE PORQUE ERA MUY CHIQUITO?)

UN DÍA LO VISITÓ DOÑA VIRA Y LE DIJO: "VINE A DECIRTE ADIÓS PORQUE YA ME VOY DE VACACIONES." TRAÍA DOÑA VIRA UN VESTIDO VERDE. ERA UNA MUJER MUY VIEJA. VALÍN LE CONTÓ LO QUE LE PASABA Y LE PIDIÓ QUE LO AYUDARA. "USTED HA VIVIDO MUCHOS AÑOS Y SABÉ BASTANTE.

ADEMÁS ES LA ÚNICA QUE ME PUEDE AYUDAR," LE DIJO VALÍN.  
"SI QUIERES CRECER TIENES QUE TOMARTE LO QUE HAY EN  
ESTE VASO VERDE," LE DIJO DOÑA VIRA, Y SACÓ DOS CUCHARAS.  
LO QUE HABÍA EN EL VASO OLÍA A VAINILLA. "TE ESPERAS UN  
RATITO Y LUEGO TE SENTIRÁS UN MURCIÉLAGO GRANDE," LE DIJO  
A VALÍN. "LO QUE HAS TOMADO ES UNA VITAMINA CON VAINILLA.  
LO IMPORTANTE ES SENTIRSE UNO GRANDE Y FUERTE. SI TE  
SIENTES GRANDE, ERES GRANDE."

VALÍN SALIÓ VOLANDO POR LA VENTANA PARA QUE TODOS  
VIERAN QUE YA NO ERA UN MURCIÉLAGO CHIQUITO. YA PODÍA  
VOLAR.

3. Pregunte: ¿QUIÉN DIJO?:

- a) "TODOS LOS DEL BARRIO ME HACEN BURLA". (Valín).
- b) "USTED HA VIVIDO MUCHO". (Valín).
- c) "SI QUIERES CRECER TIENES QUE TOMARTE LO QUE HAY EN  
ESTE VASO VERDE". (Doña Vira).
- d) "SI TE SIENTES GRANDE, ERES GRANDE". (Doña Vira).
- e) ¿CREEN USTEDES QUE VALÍN SOLAMENTE SE SENTÍA GRANDE  
O YA ERA GRANDE EN REALIDAD?

\*EL NIÑO IDENTIFICARÁ LOS OBJETOS EN LOS DIBUJOS ESCRITOS CON  
V INICIAL.

4. Escriba una v en el pizarrón. Muestre los dibujos y pida  
a los niños que los identifiquen.
5. Pregunte a los niños si oyen el mismo sonido al principio  
de todas las palabras. Explique que todas comienzan  
con la letra /v/.

6. Pida que un niño identifique un dibujo y si comienza con el sonido de la V, como Valín, que lo pegue en el pizarrón en la V grande que usted dibujó.

7. Juego:

### VECINOS

Pida que los niños se pongan en rueda; un niño estará en medio. Los niños que forman la rueda recitarán el siguiente verso:

YO ME VOY, YO ME VOY

CUANDO A MÍ ME DE LA GANA

YO ME VINE POR UN DÍA

Y ME ESTUVE UNA SEMANA.

El niño que está en medio tratará de salirse de la rueda tocando a un niño de la rueda y pidiéndole que le diga una palabra que empiece con V como Valín, Vira, etc. Si el niño dice la palabra tomará el lugar en medio de la rueda y el que estaba en medio tomará su lugar en la rueda. Repita el procedimiento. Si algún niño no sabe alguna palabra que comience con V, se le ayudará para que recuerde por medio de adivinanzas. Se sugiere que de antemano se repase la lista de palabras.

### Lección 2

#### MATERIALES

Dibujos de las letras v/v/ y B/b/, de objetos cuyos nombres se escriben con dichas letras, tijeras, pegadura, cuaderno de ejercicios páginas 147 y 149.

#### PROCEDIMIENTOS

\*EL NIÑO IDENTIFICARÁ LOS OBJETOS EN LOS DIBUJOS CUYO SONIDO INICIAL ES /b/, PERO SE ESCRIBE CON V.



1. Repase los dibujos de la V y pida a los niños que los identifiquen. Dígales que los peguen en el pizarrón formando una V. Esto se hará con cada uno de los dibujos. Pregunte si oyen el mismo sonido al principio de todos y con qué letra comienzan.
2. Usando la letra B, siga el procedimiento número uno. Pida a los niños que peguen los dibujos que comienzan con dicha letra formando una B.
3. Pida que identifiquen el primer dibujo de cada letra para tener un par de dos letras diferentes. Pregunte si oyen el mismo sonido al comienzo de los dos nombres. Escriba las 2 letras. Después de que los niños hayan identificado los dibujos y las letras con las que comienzan, use el mismo procedimiento para los demás dibujos.

\*EL NIÑO IDENTIFICARÁ LAS PALABRAS CUYO SONIDO INICIAL ES /b/, Y LLEGARÁ A LA CONCLUSIÓN QUE ESTE SONIDO SE REPRESENTA POR MEDIO DE LA B Y LA V.

4. Presente dos dibujos que comiencen con el mismo sonido y pregunte:
  - a) ¿COMIENZAN LOS NOMBRES DE ESTOS DIBUJOS CON LA MISMA LETRA?
  - b) ¿PIENSAN USTEDES QUE EL SONIDO QUE OYEN AL COMIENZO SE PUEDE ESCRIBIR CON B o V?
5. Pida a los niños que abran sus cuaderno de ejercicios a la página 147, y que identifiquen los dibujos. Los dibujos cuyos nombres comiencen con la letra B deberán pegar en la página 149 en el corralito. Harán lo mismo con los dibujos que comienzan con V, pegándolos en el corralito de dicha letra. Si se les olvida cuáles son, podrán verlos en el pizarrón.

### Lección 3

#### MATERIALES

Cuaderno de ejercicios página 150, cuaderno de escritura.

## PROCEDIMIENTOS

\*EL NIÑO TRAZARÁ Y ESCRIBIRÁ LA V/v.

1. Escriba la letra V mayúscula en el pizarrón, mientras los niños ven, y pregunte: ¿CÓMO SE HIZO VALÍN CUANDO TOMÓ LA VITAMINA EN EL VASO DE VAINILLA? Escriba la /v/ minúscula.
2. Pida que abran sus cuadernos de escritura a la página donde se encuentra la V mayúscula y minúscula.
3. En la página 150, del cuaderno de trabajo, pida que los niños identifiquen el dibujo y que escriban la letra que falta al principio de la palabra.

## Lección 4

### MATERIALES

Dibujos cuyos nombres empiezan con B y V, cuaderno de ejercicios página 151.

## PROCEDIMIENTOS

\*SE LE DARÁ AL NIÑO UNA LISTA DE PALABRAS Y ÉL ESCOGERÁ LA QUE DELETREA EL NOMBRE DEL OBJETO.

1. Pegue los dibujos en el pizarrón. Pida a diferentes niños que pasen al pizarrón y escriban el nombre del dibujo al lado de dicho dibujo. Se sugiere que se repita este procedimiento varias veces, revolviendo los dibujos y pasando a varios niños al frente.
2. Pida a los niños que abran sus cuadernos de ejercicios a la página 151. Dígalos que tracen una línea del dibujo al nombre de dicho dibujo.

---

PALABRA. QUE EMPIEZAN CON V /v/

---

- |               |               |              |
|---------------|---------------|--------------|
| 1. vaca       | 16. vea       | 31. vertical |
| 2. vacaciones | 17. vecindad  | 32. vestido  |
| 3. vainilla   | 18. vecino    | 33. vez      |
| 4. Valencia   | 19. vegetal   | 34. viaje    |
| 5. vagón      | 20. vela      | 35. víbora   |
| 6. valer      | 21. velo      | 36. Victoria |
| 7. Valentina  | 22. venado    | 37. viejo    |
| 8. vampiro    | 23. venda     | 38. viernes  |
| 9. van        | 24. vara      | 39. vino     |
| 10. vapor     | 25. ventana   | 40. Viola    |
| 11. vaquero   | 26. verdad    | 41. violín   |
| 12. vaqueta   | 27. verde     | 42. violeta  |
| 13. varicela  | 28. verdura   | 43. visita   |
| 14. vasija    | 29. vergüenza | 44. visto    |
| 15. vaso      | 30. verso     | 45. vitamina |

UNIDAD XVIII

LETRA F /f/ -- Lección 1

MATERIALES

Dibujo del cuento.

PROCEDIMIENTOS

POR MEDIO DE UN CUENTO LOS NIÑOS SE DARÁN CUENTA DE PALABRAS QUE EMPIEZAN CON F /f/.

1. Muestre el dibujo y lea el cuento.

EL FANTASMA FEO

UNA VEZ VIVÍA EN UN PUEBLO UN FANTASMA MUY FEO DE NOMBRE FALCÓN. VIVÍA CERCA DE UNA PLAZA EN DONDE LOS NIÑOS JUGABAN. CUANDO ELLOS JUGABAN FELICES Y CONTENTOS, EL FANTASMA SE LES ACERCABA Y HACÍA F-F-F-F-F-F-F PARA ASUSTARLOS, Y EN VEZ DE SENTIRSE FELICES LOS NIÑOS SE ASUSTABAN. SUS PAPÁS NO SABÍAN QUÉ HACER PARA QUE EL FANTASMA SE FUERA. (PREGUNTE: ¿QUÉ PIENSAN USTEDES QUE SE PODRÍA HACER PARA QUE SE FUERA EL FANTASMA?)

UN DÍA SE JUNTARON TODOS LOS PAPÁS DE LOS NIÑOS Y DIJERON QUE IBAN A USAR FUEGO (LUMBRE) PORQUE SABÍAN QUE EL FUEGO ASUSTABA AL FANTASMA. PUSIERON LUMBRE EN TODAS LAS CALLES DEL PUEBLO. EL FANTASMA VIÓ A LOS NIÑOS CORRIENDO Y JUGANDO Y SE ACERCÓ PARA ASUSTARLOS.

AL VER LA LUMBRE POR TODOS LADOS EL FANTASMA SE ASUSTÓ TODITO. EMPEZÓ A HACER F-F-F Y LOS NIÑOS SE DIERON CUENTA ENTONCES DE QUE EL FANTASMA FEO SÓLO QUERÍA JUGAR CON ELLOS.

2. Pregunte:

- a) ¿DÓNDE JUGABAN LOS NIÑOS? (en una plaza).
- b) ¿QUIÉN LOS ASUSTABA? (un fantasma).
- c) ¿CÓMO HACÍA EL FANTASMA CUANDO LOS ASUSTABA? (F-F-F).
- d) ¿QUÉ HICIERON LOS PAPÁS DE LOS NIÑOS PARA ESPANTAR AL FANTASMA? (pusieron lumbres).
- e) AHORA QUE LOS NIÑOS YA SABEN QUE EL FANTASMA SÓLO QUIERE JUGAR CON ELLOS, ¿QUÉ HARÁN?
- f) ¿DEBERÁN JUGAR CON EL FANTASMA?
- g) ¿DEBERÁ EL FANTASMA SEGUIR HACIENDO F-F-F-F-F?

\*LOS NIÑOS LE DARÁN UN FINAL AL CUENTO.

3. Pida que los niños terminen el cuento, diciendo cómo terminó, en una oración. Puede escribir cada oración en el pizarrón, luego pida que los niños las lean.

## Lección 2

### MATERIALES

Dibujos cuyos nombres comienzan con F.

### PROCEDIMIENTOS

EL NIÑO IDENTIFICARÁ AUDITIVAMENTE EL SONIDO DE LA /f/.

1. Pida a los niños que hagan como hacía el fantasma para asustarlos.

2. Escriba en el pizarrón la F mayúscula y minúscula. Dígales a los niños que el sonido que hacía el fantasma les ayudará a leer palabras que empiezan con esa letra.
3. Muestre los dibujos cuyos nombres comienzan con /f/. Pida a la clase que los identifiquen y le digan los nombres. Explíqueles que al fantasma se le hacía muy fácil decir las palabras porque él decía muy bien el sonido inicial.
4. Pida que los niños le den nombres de personas que comiencen con F.
5. Juego:

### EL FANTASMA

Escoja un niño para que sea el fantasma. El escogerá un lugar en el salón para que sea su cuarto o cueva. El fantasma irá hacia un niño y le hará el sonido f-f-f-f-f que hacía el fantasma del cuento. El niño tendrá que decir una palabra que comience con F. Si no sabe ninguna el fantasma se lo llevará a su cueva. Si dice la palabra tomará el lugar del fantasma. Se sigue el mismo procedimiento con los demás niños. Los niños que están en la cueva del fantasma tendrán que decir una palabra que comience con F para poder salir. Pueden repetir las palabras empleadas ya por otros niños.

### Lección 3

#### MATERIALES

Plastilina, cuaderno de escritura.

#### PROCEDIMIENTOS

\*EL NIÑO TRAZARÁ Y ESCRIBIRÁ LA LETRA F /f/.

1. Muestre en el pizarrón cómo se escribe la letra F/f/.
2. Escriba varias F/f/ en el pizarrón. Pida a los niños que pasen al frente a trazar sobre la F,/f/.

3. Reparta plastilina a los niños para que formen la F y la /f/.
4. Pida a los niños que abran sus cuadernos de escritura a la página donde se encuentra la F y la /f/. Tracen y escriban la F y la /f/.

#### Lección 4

#### MATERIALES

Dibujos cuyos nombres empiezan con F, cuaderno de ejercicios página 155 .

#### PROCEDIMIENTOS

\*EL NIÑO ESCOGERÁ LA PALABRA QUE REPRESENTA EL NOMBRE DEL DIBUJO.

1. Divida la clase en dos grupos. Reparta los dibujos a uno de los dos grupos. Un niño de un grupo mostrará su dibujo a un niño del otro grupo para que lo identifique y pase al pizarrón a escribir el nombre de dicho dibujo. Se dejará el nombre en el pizarrón hasta que se hayan repasado todos los dibujos. Podrán pasar dos o tres niños a escribir los nombres. Después, los niños que tienen los dibujos se los darán a otros niños para que los peguen al lado de la palabra que representa el nombre del dibujo.
2. Pida a los niños que abran sus cuadernos de ejercicios a la página 155. Dígales que identifiquen el dibujo y hagan un círculo alrededor del nombre de dicho dibujo.

#### Lección 5

#### MATERIALES

Tarjetas con dibujos de un avión, un ojo, una abeja, una olla, una urraca, una uña, un indio, una isla, una iglesia, un sol,

un soldado, un saco, una escalera, una estrella, los números uno y seis, una escoba, un foco, una faja, una funda, /o/, /a/, /u/, /i/, /s/, /e/, /f/, cuaderno de ejercicios, página 156.

#### PROCEDIMIENTOS

\*EL NIÑO IDENTIFICARÁ LA LETRA QUE REPRESENTA EL SONIDO ENUNCIADO O PRONUNCIADO POR LA MAESTRA, /a/, /o/, /u/, /i/, /s/, /e/, /f/.

1. Presente un dibujo y que los niños lo identifiquen. Pida a un niño que pase al pizarrón y escriba la letra que representa el sonido inicial.
2. Repita el procedimiento con diferentes dibujos y diferentes niños.
3. Pida que los niños abran sus cuadernos de ejercicios a la página 156. Muéstreles un dibujo para que ellos le digan el nombre. Pídales que escriban en sus cuadernos el sonido inicial de dicho dibujo.
4. Dicte algunas palabras para que los niños escriban la letra que representa el sonido inicial.
5. Después de este ejercicio, pida que los niños repasen las respuestas mientras usted las escribe en el pizarrón.

#### Lección 6

#### MATERIALES

Cuaderno de ejercicios página 157, dibujos de las palabras ya estudiadas.

#### PROCEDIMIENTOS

\*EL NIÑO ESCRIBIRÁ EL NOMBRE DEL OBJETO EN EL DIBUJO. DICHO NOMBRE CONSTARÁ DE DOS SÍLABAS YA CONOCIDAS O ESTUDIADAS.



1. Muestre un dibujo de un objeto y pida a un niño que lo identifique.
2. Pida a otro niño que escriba el nombre del dibujo en el pizarrón.
3. Repita este procedimiento empleando varios dibujos y diferentes niños.
4. Pida a los niños que abran sus cuadernos de ejercicios a la página 157. Diga: EN LA FILA #1 SE ENCUENTRA UN DIBUJO. Pídeles el nombre del dibujo.

Después de que los niños le hayan contestado, pida que escriban el nombre de ese dibujo en la fila #2, etc.

Presente un ejemplo en el pizarrón:

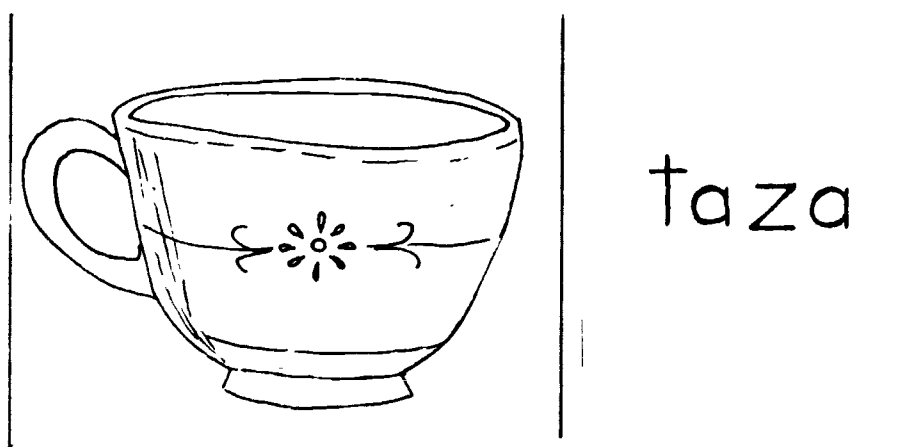

---

PALABRAS QUE EMPIEZAN CON F /f/

---

- |                 |               |
|-----------------|---------------|
| 1. feo          | 19. flan      |
| 2. faja         | 20. flecha    |
| 3. fumar        | 21. flojo     |
| 4. foca         | 22. florero   |
| 5. familia      | 23. foco      |
| 6. fango        | 24. forro     |
| 7. farmacéutico | 25. foto      |
| 8. farmacia     | 26. fresa     |
| 9. faról        | 27. fruta     |
| 10. festejo     | 28. frijol    |
| 11. ficha       | 29. frutero   |
| 12. fideo       | 30. funda     |
| 13. fiel        | 31. falda     |
| 14. fierro      | 32. fila      |
| 15. fiesta      | 33. fonógrafo |
| 16. filete      | 34. frontera  |
| 17. filipino    | 35. funeral   |
| 18. flama       | 36. florista  |
-

U N I D A D XXIV

LETRA C /s/ -- Lección 1

MATERIALES

Dibujos de objetos.

PROCEDIMIENTOS

\*EL NIÑO IDENTIFICARÁ OBJETOS CON EL MISMO SONIDO INICIAL.

1. Haga una rueda con sillas, una para cada niño que vaya a participar.
2. Ponga dos dibujos con diferente sonido inicial en cada silla.
3. Déle un dibujo a cada niño.
4. Ponga a cada uno enfrente de una silla.
5. Ponga un disco. Mientras oyen la música ellos caminarán alrededor.
6. Al oír que paró la música, éstos deben fijarse en los dibujos de la silla enfrente de él. Si hay un dibujo con el mismo sonido inicial al que trae en la mano, lo agarrará y tendrá un par.
7. Los niños que encuentren pares tomarán el lugar del maestro en poner y quitar la música.

Lección 2

MATERIALES

Dibujos grandes de una casa, un cine, un cono, una cubeta, una cesta; 10 dibujos de la letra C; tres de cada una, /a/, /e/, /i/, /o/, /u/; dibujos de un cepillo, un conejo, una cabra, un cinto, un cerillo, una cuna, una cama, una camisa, una cebolla, un centavo.

## PROCEDIMIENTOS

\*EL NIÑO IDENTIFICARÁ OBJETOS CON NOMBRES QUE EMPIEZAN CON CA, CO, CU, CE, CI.

1. Pegue los dibujos grandes en el pizarrón dejando espacio para colocar los otros dibujos adentro. Péguelos a una altura que los niños puedan alcanzar.
2. A un lado coloque los dibujos de los objetos mencionados en los materiales.
3. Repare a las letras a los niños separando los que tienen la C y los que tienen las vocales.
4. Pida a uno con la C que pase al frente y coloque la C en el borde del pizarrón. Este en cambio llamará a un niño del grupo de las vocales. Este niño colocará la letra después de la C. Ambos decidirán qué nombre de los dibujos grandes empieza con esas dos letras.
5. Luego ambos decidirán el objeto (dibujo chico) que empieza igual, con la misma sílaba. Lo toman y lo colocan adentro del dibujo grande que escogieron.
6. Siga el mismo procedimiento con los otros niños.

### Lección 3

#### MATERIALES

Los mismos de la lección 2, recortes de los nombres de los objetos en la lección 2.

#### PROCEDIMIENTOS

\*EL NIÑO DEDUCIRÁ QUE LA LETRA C TIENE DOS SONIDOS: /k/, /s/.

1. Repase los nombres de los objetos en los dibujos grandes.

2. Pregunte:

- a) ¿EMPIEZAN CON LA MISMA LETRA?
- b) ¿EMPIEZAN CUNA Y CESTA IGUAL?
- c) ¿EMPIEZAN CASA Y CINE IGUAL?
- d) DENME DOS PALABRAS QUE EMPIEZAN CON LA MISMA LETRA PERO AL DECIRLAS SON DIFERENTES.

\*EL NIÑO LEERÁ LA PALABRA Y ESCOGERÁ EL DIBUJO CON EL OBJETO DE ESE NOMBRE.

3. Reparta los recortes de los nombres de los objetos.
4. Pídales que se fijen en las primeras dos letras y luego en los nombres de los dibujos grandes que están en el pizarrón
5. Pida a un niño que se fije en su palabra y luego venga al pizarrón y escoja el dibujo que tiene el objeto con ese nombre.
6. Pida que ellos peguen el nombre al dibujo en el pizarrón para repasarlos después.

---

PALABRAS QUE EMPIEZAN CON C /s/

---

- |              |               |
|--------------|---------------|
| 1. cebra     | 16. cerca     |
| 2. cebolla   | 17. cereal    |
| 3. cedazo    | 18. cerillo   |
| 4. cedro     | 19. César     |
| 5. ceja      | 20. cesta     |
| 6. celda     | 21. ciclón    |
| 7. celeste   | 22. cigüeña   |
| 8. Celestina | 23. ciego     |
| 9. cemento   | 24. cine      |
| 10. cena     | 25. circo     |
| 11. ceniza   | 26. ciprés    |
| 12. centavo  | 27. círculo   |
| 13. centro   | 28. ciruelo   |
| 14. cepillo  | 29. ciudad    |
| 15. cero     | 30. celestial |
-

UNIDAD AN  
REPASO 5 -- Lección 1

MATERIALES

Cuaderno de ejercicios, páginas 158 y 159, colores.

PROCEDIMIENTOS

\*EL NIÑO IDENTIFICARÁ LA LETRA QUE ES DIFERENTE A LAS OTRAS DE LA SERIE.

1. Pida que abran sus cuadernos de ejercicios a la página 158.
2. Pida a los niños que identifiquen la letra que no es igual en cada serie de dibujos.
3. Cuando terminen la página 158, pasan a la página 159 y hacen lo mismo.
4. Discutan los cuentitos que se utilizaron con cada una.

\*EL NIÑO EJECUTARÁ INSTRUCCIONES PROVEÍDAS.

5. Pídales que coloreen la letra que no es igual de un color, y todas las otras de otro color.

Lección 2

MATERIALES

Tarjetas con las letras J, V, F, C /s/, cuaderno de ejercicios páginas 160 y 161.

## PROCEDIMIENTOS

\*EL NIÑO VERÁ UNA SERIE DE LETRAS E IDENTIFICARÁ LA LETRA QUE REPRESENTA EL SONIDO INICIAL DE LA PALABRA DICTADA POR EL MAESTRO.

1. Escriba las letras J, V, F, C /s/ en el pizarrón.
2. Dicte una palabra y pida que un niño venga y señale la letra que representa ese sonido inicial. Repítase el procedimiento varias veces.
3. Ponga todas las tarjetas con letras en el borde del pizarrón. Vuelva a dictar palabras y pida que los niños le digan la letra que representa el sonido inicial de cada palabra dictada.
4. Pida que los niños abran sus cuadernos de ejercicios en la página 160. En cada línea van a buscar la letra que representa el sonido inicial de cada palabra dictada y a trazar un corralito alrededor de esa letra. Presente una muestra en el pizarrón (foco): V, J, F, C.
5. En la página 160 dicte las siguientes palabras.  
Línea:
  - #1 - juguete
  - #2 - nopal
  - #3 - uvas
  - #4 - vaca
  - #5 - gorila
6. En la página 161 dicte:  
Línea:
  - #6 - isla
  - #7 - lengua
  - #8 - fantasma
  - #9 - cebolla
  - #10 - teléfono



### Lección 3

#### MATERIALES

Dibujos de las últimas 8 letras, cuaderno de ejercicios página 162.

#### PROCEDIMIENTOS

**\*EL NIÑO ESCRIBIRÁ LA SÍLABA PARA FORMAR PALABRAS.**

1. Muestre el dibujo y pida que lo identifique un niño. Pídale que pase al pizarrón y escriba la primera sílaba del nombre del dibujo. Otro niño pasará al pizarrón a escribir la siguiente letra del nombre de dicho dibujo.

Ejemplo: faja: para escribir esta palabra se necesitan dos niños, cada uno escribirá una sílaba. Se repite el procedimiento con cada uno de los dibujos.

2. Pida que los niños abran sus cuadernos de ejercicios en la página 162. Los niños escribirán a la derecha el nombre de ese dibujo.

### Lección 4

#### MATERIALES

#### PROCEDIMIENTOS

**\*EL NIÑO RECORDARÁ LOS DETALLES DE UN CUENTO E IDENTIFICARÁ AL PERSONAJE PRINCIPAL.**

1. Pregunte a los niños si recuerdan las diferentes letras que ya han estudiado y lo que era cada una de ellas. Pida voluntarios para que le relaten algunos de los cuentos.

2. Repasen cada una de las letras (revueltas), dramatizando al personaje de cada uno de los cuentos. La clase debe adivinar de quién se trata y debe decir de qué se trataba el cuento. Después de que los niños adivinen, muéstreles el dibujo para que recuerden más detalles.

U N I D A D XXVI  
LLIRA Ñ /ñ/ - Lección 1

MATERIALES

Dibujo del cuento.

PROCEDIMIENTOS

\*EL NIÑO DESCRIBIRÁ FÍSICAMENTE A CADA UNO DE LOS PERSONAJES DEL CUENTO.

1. Pregunte a los niños:
  - a) ¿QUIÉN TIENE UNA MUÑECA?
  - b) ¿LLORA TU MUÑECA?
  - c) ¿CÓMO LLORA?
  - d) ¿QUIÉN ME PUEDE DECIR ALGO MÁS DE SU MUÑECA QUE LLORA?
2. Dígales que les va a contar un cuento. Muestre el dibujo del cuento y lea.

DICEN QUE HABÍA UNA VEZ UNA SEÑORA QUE ERA MUY CURIOSA. TENÍA UN CUERPO Y UN NOMBRE MUY RARO. SE LLAMABA DOÑA ÑENE Y SE PARECÍA A LA LETRA N. SIEMPRE LA SEGUÍA SU PEQUEÑO AMIGO NONO. TODO EL TIEMPO ANDABAN JUNTOS. LOS DOS QUERÍAN TRABAJAR EN UNA FÁBRICA EN DONDE SE HACÍAN MUÑECAS DE TODOS TAMAÑOS. EL DUEÑO LES PREGUNTÓ UN DÍA, "¿QUÉ PUEDEN HACER USTEDES?" DOÑA ÑENE LE CONTESTÓ, "PUES HE VISTO QUE LAS MUÑECAS QUE HACEN ¿QUÍ NO LLORAN, Y A TODAS LAS NIÑAS LES GUSTA QUE LLOREN

COMO SI LLORAN BEBITOS DE VERDAD. NOÑO Y YO PODRÍA-  
MOS DARLES A TODAS LAS MUÑECAS ESE SONIDO." "VAMOS A  
VER SI ES O ES CIERTO", LE DIJO EL DUENO, "HAGA QUE ESTA  
MUÑECA LLORE".

DOÑA NEÑE Y NOÑO LE DIERON EL SONIDIO A LA MUÑECA.  
EL DUENO LLAMÓ A UNA NIÑA QUE ESTABA JUGANDO CERCA DE LA  
FÁBRICA Y LE DIÓ LA MUÑECA. "SI QUIERES QUE LLORE LA  
MUÑECA NOMÁS LA DOBLAS," LE DIJO DOÑA NEÑE. LA NIÑA LA  
DOBLÓ Y LA MUÑECA COMENZÓ A LLORAR CON EL SONIDO QUE LE  
HABÍAN DADO DOÑA NEÑE Y NOÑO. LA NIÑA DIJO QUE LE GUSTABA  
MUCHO LA MUÑECA, PARECÍA QUE LLORABA DE VERDAD.

EL DUÑO SE PUSO MUY CONTENTO Y LES DIJO A DOÑA NEÑE  
Y NOÑO QUE PODÍAN TRABAJAR EN SU FÁBRICA TODO EL TIEMPO.

DOÑA NEÑE Y NOÑO ESTABAN MUY CONTENTOS EN SU TRA-  
BAJO. SE SINTIERON MUY IMPORTANTES CUANDO EL DUENO LES  
DIJO QUE QUERÍA QUE TRABAJARAN EN UNA MUÑECA MUY ESPECIAL.  
"LA MUÑECA ES MUY GRANDE. ES DEL TAMAÑO DE UNA NIÑA,  
HASTA PARECE UNA NIÑA," DIJO DOÑA NEÑE. NOÑO NO DIJO  
NADA, ESTABA ASUSTADO. LOS DOS COMENZARON A TRABAJAR  
CUANDO DE REPENTE SE LES CAYÓ LA MUÑECA. NOÑO SE  
ESCAPÓ, PERO LA MUÑECA CAYÓ ENCIMA DE DOÑA NEÑE.

TODOS LOS TRABAJADORES VINIERON A VER Y A AYUDAR.  
DOÑA NEÑE LES DIJO QUE SE SENTÍA BIEN Y SE LEVANTÓ, PERO  
YA NO ERA GRANDE SINO PEQUEÑA, Y SIGUIÓ TENIENDO A NOÑO  
COMO AMIGO Y COMPAÑERO TRABAJANDO EN LA FÁBRICA.

3. Dígales a los niños que usted no ha visto el dibujo de la /ñ/ (pretenda que no lo ha visto) y que no sabe cómo es. Pídeles que se la describan como era antes y después de que le cayó encima la muñeca. Pregúntales a que letra se parece Doña Nene.
4. Después de que los niños expresen sus ideas dibuje la Ñ y /ñ/ en el pizarrón como las describieron los niños.
5. Pregúnteles si así era Doña Neñe. Pida que dibujen a Doña Neñe y Noño, los dos buenos amiguitos, que hicieron llorar a las muñecas.

## Lección 2

### MATERIALES

♥ Papel para dibujar.

### PROCEDIMIENTOS

**\*EL NIÑO IDENTIFICARÁ LAS PALABRAS QUE TIENEN EL SONIDO /ñ/, EN UNA ORACIÓN DE NO MÁS DE CINCO PALABRAS.**

1. Pregunte:
  - a) ¿CÓMO SE LLAMABAN LOS PERSONAJES DEL CUENTO?  
(Doña Neñe y Noño).
  - b) ¿OYEN EL MISMO SONIDO AL COMIENZO DE NEÑE Y NOÑO?  
(sí).
2. Escriba las oraciones en el pizarrón y dígales a los niños que les va a leer una oración y ellos le tendrán que decir cuál palabra tiene el mismo sonido /ñ/.
  - a) El pastel de piña es muy sabroso.
  - b) El regalo era una muñeca.
  - c) La niña se metió en la casa.
  - d) El niño jugaba con el cañón.
  - e) Cuando tengo sueño me acuesto.
  - f) Tienes las pestañas muy largas.
  - g) Mi abuela tiene una castaña.

Pida voluntarios para que pasen al pizarrón y tracen un corralito alrededor de las palabras que tienen el sonido que se oye en Neñe y Noño.

3. Dé a cada niño las hojas de papel para hacer unos dibujos. Tome un papel y muéstreles a los niños como doblarlo por la mitad. Doble el papel otra vez por la mitad. Al abrirlo tendrá cuatro partes.
4. Pídeles a los niños que tracen líneas con un color sobre los dobleces.
5. En cada cuadro tendrán que hacer un dibujo de algo que tenga el sonido /ñ/ como en Doña Neñe y Noño. Pueden hacer dibujos de las palabras que se usaron en las oraciones. Arriba de cada dibujo escribirán la letra /ñ/.

Explíqueles que la letra /ñ/ se escribe como la N, pero lleva una rayita arriba.

### Lección 3

#### MATERIALES

Cuaderno de ejercicios página 165.

#### PROCEDIMIENTOS

\*EL NIÑO ESCRIBIRÁ LA Ñ EN LA SÍLABA EN QUE HAYA SIDO OMITIDA.

1. Dibuje el bano en el pizarrón y escriba la palabra baño omitiendo la /ñ/. Pida a los niños que identifiquen el dibujo. Díales que ha escrito el nombre de dicho dibujo pero que le falta una letra.
2. Pregúnteles qué letra falta en la palabra y escríbala, junto con otras palabras en las que se omitió la /ñ/ en una sílaba.
3. Escriba en el pizarrón: El jabón está en el baño.

4. Explíqueles a los niños que ésta es una oración.
5. Pregúnteles cuántas palabras tiene la oración.
6. Pida a un niño que lea la oración.
7. Dicte la palabra niño (niña) y pida a los niños que le den una oración usando esta palabra. Escriba la oración en el pizarrón.
8. Dicte otras palabras (uña, piña, piñata, leña,) y pida a varios niños que pasen al pizarrón a escribir oraciones guiados por usted.
9. Pida a los niños que abran sus cuadernos de ejercicios a la página 165. Dígales que identifiquen el dibujo, que lean la oración y que completen las palabras que indican el nombre de dicho dibujo.

#### Lección 4

#### MATERIALES

Cuaderno de ejercicios página 166, dibujos cuyos nombres comienzan con N y los que tienen el sonido de /ñ/.

#### PROCEDIMIENTOS

\*EL NIÑO DISCRIMINARÁ ENTRE LOS SONIDOS DE LA N Y LA /ñ/.

1. Pida a los niños que identifiquen los dibujos de la N. Pregunte si los nombres de todos comienzan con el mismo sonido.
2. Pregunte con qué letra comienzan los nombres de los dibujos.
3. Muestre los dibujos que tienen el sonido /ñ/.
4. Dibuje una línea vertical en el pizarrón y escriba las letras N y /ñ/ una de cada lado.





---

PALABRAS QUE CONTIENEN LA LETRA /ñ/

---

- |            |              |
|------------|--------------|
| 1. caña    | 11. mañana   |
| 2. maña    | 12. rasguño  |
| 3. cigüeña | 13. rasguñar |
| 4. niño    | 14. paño     |
| 5. moño    | 15. pañuelo  |
| 6. baño    | 16. piñata   |
| 7. leña    | 17. muñeca   |
| 8. piña    | 18. uña      |
| 9. araña   | 19. cuñado   |
| 10. cariño | 20. roña     |
-

UNIDAD XVII

LETRA G /j/ -- Lección 1

MATERIALES

Dibujos cuyos nombres empiezan con G /j/ y J, cinta de pegar, cuaderno de ejercicios página 167.

PROCEDIMIENTOS

\*EL NIÑO IDENTIFICARÁ EN SU CUADERNO LOS DIBUJOS CUYOS NOMBRES TIENEN EL SONIDO INICIAL /j/.

1. Con cinta de pegar dibuje en el piso las letras J y G.
2. Pida a varios niños que identifiquen los dibujos cuyos nombres comienzan con J.

Pida que tomen los dibujos y se pasen sobre la letra que representa el sonido inicial.

3. Pregúnteles si oyen el mismo sonido al principio de los nombres de los dibujos y con qué letra empiezan.
4. Escriba en el pizarrón la letra J en tamaño grande. Pida a otros niños que pasen (uno a la vez) y tomen los dibujos de los niños que están sobre la letra.

Luego que identifiquen el dibujo y lo peguen sobre la J que está en el pizarrón.

5. Muestre los dibujos cuyos nombres comienzan con G /j/. Pregúnteles si todos los dibujos tienen el mismo sonido.
6. Escriba los nombres de los dibujos que empiezan con G /j/. Pídale a la clase que pronuncie los nombres y pregunte con qué letra empiezan.
7. Dibuje una G grande en el pizarrón. Pida a un niño a la vez que pase y escoja un dibujo, lo identifique y lo pegue en la G grande.

8. Repasen una vez más los dibujos de cada letra y pregunte si todos empiezan con el mismo sonido.
9. Quite los dibujos que están en el pizarrón. Revuélvalos y pida a diferentes niños que pasen a tomar un dibujo, que lo identifiquen y que digan con que letra comienza. Entonces se para sobre la letra con la cual comienza el nombre del dibujo.

\*EL NIÑO CONCLUIRÁ QUE ESTE SONIDO /j/ ES REPRESENTADO POR DOS LETRAS.

10. Pida que abran sus cuadernos de ejercicios a la página 167 y que identifiquen el dibujo y completen la palabra. Es preferible que este ejercicio se haga oralmente. El propósito es que el niño se dé cuenta que el sonido /j/ se escribe con dos letras /g/ y /j/.

11. Pregunte:

- a) ¿CON QUÉ LETRA COMIENZA GIGANTE? (la G).
- b) ¿CON QUÉ LETRA COMIENZA JAULA? (la J).  
Escriba las letras en el pizarrón.
- c) ¿AL DECÍRLAS, COMIENZAN IGUAL? (sí).
- d) ¿SI COMIENZAN IGUAL PODEMOS DECIR QUE ESE SONIDO SE PUEDE ESCRIBIR CON G O J? (sí).

## Lección 2.

### MATERIALES

Dibujos cuyos nombres comienzan con G /g/, /j/, cuaderno de ejercicios página 168.

### PROCEDIMIENTOS

\*EL NIÑO CONCLUIRÁ QUE LA G TIENE QUE IR SEGUIDA DE UNA E O UNA I PARA TENER EL SONIDO /j/.

1. Escriba en un lado del pizarrón gà, go, gu, y al otro lado escriba ge, gi. Repasen cada una de las sílabas.
2. Ahora muestre uno de los dibujos y pida a un niño que lo identifique y se pare al frente de la clase. Siga el mismo procedimiento con cada uno de los dibujos.
3. Vuelvan a repasar los nombres de los dibujos poniéndole atención a la primera sílaba.
4. Pida a los niños que peguen o coloquen sus dibujos en el borde del pizarrón al lado que les pertenece. Si el dibujo empieza con go, ga, o gu, lo coloca de ese lado. Si comienza con ge, o gi, lo coloca en ese lado.
5. Pregunte:
  - a) ¿QUÉ LETRA LE SIGUE A LA G EN ESTAS SÍLABAS? (indique las sílabas ga, go, gu).
  - b) ¿QUÉ LETRA LE SIGUE A LA G EN ESTAS SÍLABAS? (indique las sílabas ge, gi).
  - c) ENTONCES ¿QUÉ LETRA LE TIENE QUE SEGUIR A LA G PARA QUE SE OIGA GE? ¿GI? (/e/-/i/).
6. Pida a los niños que volteen a la página 168 de sus cuadernos de ejercicios. Pida que escriban abajo del dibujo el nombre de dicho dibujo. Antes de escribir el ejercicio sería conveniente repasarlo oralmente.

### Lección 3

#### MATERIALES

Tijeras, pegadura, cuaderno de ejercicios páginas 169, 171, dibujos cuyos nombres empiezan con ge, gi, je, ji.

#### PROCEDIMIENTOS

\*EL NIÑO IDENTIFICARÁ LAS SÍLABAS QUE SE PRONUNCIAN IGUAL Y SE ESCRIBEN DE DISTINTA MANERA.

1. Reparta los dibujos a los niños. Pida que pase cada uno frente de la clase e identifique su dibujo.
2. Pida a la clase que repita los nombres de los dibujos. Pregunte si todos comienzan con el mismo sonido.
3. Pida a cada uno de los niños que le dé su dibujo a otro niño.
4. Escriba en el pizarrón los nombres de los dibujos. (gigante, gelatina, gitano, jefe, jeringa, jicote).
5. Los niños que tienen ahora los dibujos pasarán al pizarrón a pegar sus dibujos al lado del nombre que le corresponde.
6. Vuelvan a repasar las palabras y noten que el sonido inicial es el mismo.
7. Pida que vean la letra inicial en cada una de las palabras y pregunte si es la misma letra en todas.
8. Explique que ge, je, gi, ji, tienen el mismo sonido al comienzo, pero se escriben con diferentes letras.
9. Pida que abran sus cuadernos de ejercicios a la página 169. Pida que identifiquen los dibujos y los recorten y los peguen en la siguiente página (171) en sus respectivas columnas. Los dibujos que empiezan con ge y gi van en esa columna. Después pídale que escriban la sílaba para completar el nombre del dibujo.

---

PALABRAS QUE EMPIEZAN CON G /g/

---

- |              |             |
|--------------|-------------|
| 1. gelatina  | 7. gis      |
| 2. gema      | 8. gesto    |
| 3. gemelo    | 9. gigante  |
| 4. general   | 10. girasol |
| 5. generador | 11. gitano  |
| 6. gente     | 12. genio   |
-

LEONARDO AVALOS  
HERRA LL /ll/ -- Lección 1

MATERIALES

Dibujo del cuento de la Ll y objetos cuyos nombres empiezan con Ll, libro de escritura, cuaderno de ejercicios página 175.

PROCEDIMIENTOS

\*EL NIÑO DISCRIMINARÁ AUDITIVAMENTE EL SONIDO INICIAL Ll /ll/.

1. Pregunte:

a) ¿A CUÁNTOS DE USTEDES LES GUSTA BAILAR "LA RASPA"?  
Pida a varios niños que le demuestren como se baila la raspa.

2. Dígales que les va a contar un cuento de una letra que le gustaba mucho bailar "La Raspa."

EL BAILE QUE MÁS LE GUSTABA A LA LL ERA "LA RASPA".  
LE GUSTABA MUCHO PORQUE TENÍA QUE LEVANTAR SUS PATITAS.  
LA LL PODÍA PASARSE MUCHO RATO BAILANDO "LA RASPA".

TENÍA QUE BRINCAR PRIMERO CON UN PIE Y LUEGO CON EL OTRO. EN UNA DE LAS VECES QUE PUSO EL DISCO, SE EQUIVOCÓ Y LO PUSO A QUE DIERA VUELTAS MUY RÁPIDO. DE PRONTO NO SE DIÓ CUENTA LA LL. POR BRINCAR MUY RÁPIDO SE LE CAYÓ UN PIE Y LUEGO SE LE CAYÓ EL OTRO. AHORA QUE LE FALTABAN LOS DOS PIECITOS SE VEÍA MAS CHIQUITA.

3. Pregunte:

- a) ¿POR QUÉ LE PASÓ ALGO ASÍ A LA L1? (bailar).
- b) ¿POR QUÉ LE PASÓ ALGO ASÍ A LA L? (por bailar muy rápido).
- c) ¿CREEN QUE ÉSTO LA HIZO SENTIRSE TRISTE? ¿POR QUÉ?
- d) ¿RECUERDAN A QUIÉN LE PASÓ ALGO ASÍ? (a la L).
- e) ¿QUIÉN LE PODRÍA DECIR ALGO SOBRE LA L?  
Muestre el dibujo del cuento de la L.
- f) ¿CUÁL ES LA DIFERENCIA ENTRE LA L Y LA L1? (se escriben 2 letras).

\*EL NIÑO SACARÁ POR CONCLUSIÓN QUE EL SONIDO DE LA /ll/ LO FORMAN DOS LETRAS QUE YA ESTUDIÓ.

4. Dígalos que les va a mostrar unos dibujos que comienzan con la letra /ll/. Pida que los identifiquen.
5. Pregúntales cómo se escribe la L mayúscula y minúscula. Pida a unos niños que pasen al pizarrón a mostrar cómo se escribe la L y /l/.
6. Pregunte:
  - a) ¿CÓMO CREEN USTEDES QUE SE ESCRIBE LA L1?
7. Concluya con ellos que la L1 consiste de dos /l/.
8. Repasen las palabras cuyos nombres empiezan con /ll/.
9. Revuelva los dibujos y pida a varios niños que escojan uno sin que nadie lo vea. Pida que vean su dibujo y que dramaticen o actúen para la clase lo que significa el dibujo. La clase adivinará la palabra que se está actuando. Después de adivinar se muestra el dibujo.

\*EL NIÑO COMPLETARÁ ORACIONES DANDO EL DIBUJO QUE REPRESENTA LA PALABRA QUE FALTA. (Cuaderno de ejercicios p. 175)

10. Escoja a uno de los niños para que pase al pizarrón y escriba una oración, que identifique el dibujo y escriba el nombre de dicho dibujo para completar la oración.



## Lección 2

### MATERIALES

Una caja de dibujos cuyos nombres empiezan con /l/ y /ll/,  
cuaderno de ejercicios página 176.

### PROCEDIMIENTOS

\*EL NIÑO IDENTIFICARÁ EL SONIDO DE LA /ll/ Y LA /l/.

1. Pregunte a los niños:
  - a) ¿QUÉ LE GUSTABA BAILAR A LA Ll. ("La Raspa").
2. Pregunte:
  - b) ¿QUÉ LE GUSTA BAILAR A LA L? Que la clase decida en un baile. (polka, la bamba, jarabe tapatío, vals, etc.) Pida a los niños que muestren como se baila la pieza que han escogido para la L.
3. Muestre los dibujos y póngalos en una caja. Pida a un niño que saque un dibujo de la caja sin que nadie lo vea. Si el dibujo empieza con /ll/ el niño bailará "La Raspa". Si empieza con /l/ bailará la pieza que se ha seleccionado para la L. Luego la clase adivinará cual es el dibujo. Después de que lo hayan adivinado, pasa un niño al pizarrón, escribe el nombre del dibujo, y pega el dibujo al lado. Si no sabe como se escribe es preciso que la maestra le ayude.
4. Repasen los dibujos y sus nombres.
5. Pida a los niños que abran sus cuadernos de ejercicios a la página 176. Pida que identifiquen el dibujo y hagan una rueda alrededor de la palabra que representa el dibujo.

Lección 3

MATERIALES

Cuaderno de ejercicios, página 177.

PROCEDIMIENTOS

\*EL NIÑO ESCRIBIRÁ LAS VOCALES PRONUNCIADAS POR LA MAESTRA.

1. Pregunte a la clase:

a) ¿QUIÉN CANTABA "U-U-U"? (la urraca /i/).

b) ¿QUIÉN TENÍA QUE DECIR UN SONIDO MÁGICO PARA PODER METERSE A UNA ALBERCA? (la A).

c) ¿A QUIÉN LE MANDÓ HACER ALGO EL PRESIDENTE DE MÉXICO? (la /i/).

d) ¿QUIÉN SE REÍA MUCHO Y SE RESBALÓ? (la O).  
Según van contestando la pregunta, escriba la vocal en el pizarrón.

2. Explíqueles que éstas son las vocales.

3. Pida que todos repitan al unísono cada vocal.

4. Pida que abran sus cuadernos de ejercicios a la página 177. Pida que escuchen muy bien porque usted les va a pronunciar una vocal y ellos la van a escribir.

5. Pronuncie las siguientes:

a) O

f) I

b) A

g) O

c) I

h) E

d) U

i) A

e) E

j) U

---

PALABRAS QUE EMPIEZAN CON Ll /11/

---

- |              |                  |
|--------------|------------------|
| 1. llama     | 10. llenar       |
| 2. llamar    | 11. lleno        |
| 3. llamarada | 12. llevar       |
| 4. llano     | 13. llorar       |
| 5. llanta    | 14. llorón (ona) |
| 6. llanto    | 15. llover       |
| 7. llave     | 16. lluvia       |
| 8. llavero   | 17. lluvioso     |
| 9. llegar    | 18. lloro        |
-

U N I D A D XXIX  
LETRA Y /III/ --lección I

MATERIALES

Dibujos del cuento y de objetos cuyos nombres empiezan con Y.

PROCEDIMIENTOS

\* EL NIÑO CONCLUIRÁ QUE CADA SER VIVIENTE TIENE ALGO PARTICULAR.

1. Pregunte:

- a) ¿TE SIENTES CONTENTO DE VENIR A LA ESCUELA?  
(sí o no).
- b) ¿PORQUÉ? (sí) (no).
- c) ¿QUÉ PUEDES HACER TÚ QUE NADIE MÁS PUEDA  
HACER? (señale a un niño).

2. Dígales que les va a leer un cuento de una letra muy alegre. Lea:

LA Y

YAYA LA Y ERA UNA LETRA MUY ALEGRE. SIEMPRE LE GUSTABA REÍR Y CANTAR. UN DÍA QUE ANDABA EN LA YERBA SE ENCONTRÓ A UN SAPO QUE LE PREGUNTÓ, "¿PORQUÉ ERES TAN ALEGRE?" YAYA LA Y LE CONTESTA, "PORQUE PUEDO CANTAR Y SALTAR." "PUES YO TAMBIÉN PUEDO CANTAR Y SALTAR," LE DICE EL SAPO. "SÍ," LE CONTESTÓ YAYA LA Y, "PERO ¿PUEDES SALTAR HASTA LOS ALAMBRES DEL TELÉFONO? YO SÍ, PUEDO PARARME Y HASTA SENTARME EN ELLOS."

EL SAPO SUSPIRÓ Y DIJO, "¡AY! SI YO PUDIERA HACER ESO". "ENTONCES SERÍAS UNA LETRA COMO YO," LE DIJO YAYA LA Y SALTANDO, BRINCANDO, Y CANTANDO, HACIÉNDOSE CHIQUITA Y SENTÁNDOSE EN LOS ALAMBRES DICIENDO, "YAYA, YAYA, YAYA."

"PERO MIRA", LE DIJO EL SAPO, TIRÁNDOSE DE CLAVADO AL AGUA Y SALIENDO PRONTO, "YO ME PUEDO METER AL AGUA Y TÚ NO".

3. Pregunte:

- a) ¿QUÉ PODÍA HACER YAYA LA Y QUE EL SAPO NO PODÍA HACER? (saltar hasta los alambres del teléfono).
- b) ¿QUÉ PODÍA HACER EL SAPO QUE YAYA LA Y NO PODÍA HACER? (meterse al agua).
- c) ¿QUIÉN PODÍA VIVIR EN EL AGUA Y EN LA TIERRA? (el sapo).
- d) ¿CÓMO SABEN?

\* EL NIÑO DISCRIMINARÁ EL SONIDO /ll/.

4. Pregunte a los niños si el nombre de alguno de ellos empieza con la letra Y. Apunte al dibujo del cuento. Si no encuentra ningún niño cuyo nombre empieza con esta letra, escriba en el pizarrón los siguientes nombres: Yolanda, Yadira.
5. Pida a un niño que pase al frente y que lea los nombres y pida a la clase que los repita. Haga lo mismo con la siguiente palabra.
6. Pregunte a los niños lo siguiente y escriba las respuestas en el pizarrón.
  - a) ¿CÓMO LE LLAMAMOS A LO AMARILLO DEL HUEVO? (yema).
  - b) ¿CÓMO LE LLAMAMOS A ESA RUEDITA QUE SUBE Y BA-

JA POR UN CORDÓN? (indique el movimiento del yoyo).

- c) ¿QUÉ CORTAS CON EL AZADÓN? (yerba).
  - d) CUANDO ALQUIEN SE QUIEBRA UN BRAZO, ¿QUÉ LE PONE EL DOCTOR? (yeso).
  - e) ¿EN DÓNDE JUEGAN LOS NIÑOS? (la yarda).
7. Pida a un niño que lea la palabra que él desee. Este mismo niño le pide a otro que pase al pizarrón y señale la palabra que él ha dicho. Este otro niño repite la palabra y pide a la clase que la repita. Así se sigue el mismo procedimiento con cada una de las palabras.

## Lección 2

### MATERIALES

Cordón o estambre, la letra Y, y libro de escritura.

### PROCEDIMIENTOS

\* EL NIÑO TRAZARÁ Y ESCRIBIRÁ LA Y MAYÚSCULA Y MINÚSCULA .

1. Pegue un pedazo de estambre o cordón en el pizarrón para simular el alambre del teléfono.
2. Pregunte:
  - a) ¿A QUIÉN LE GUSTABA BRINCAR EN LOS ALAMBRES DE TELÉFONO? (Yaya la Y).
  - b) ¿QUÉ PODÍA HACER YAYA LA Y ALLÁ ARRIBA? (hacerse chiquita).
  - c) ¿PORQUÉ CREEN USTEDES QUE YAYA LA Y NO SE PODÍA METER AL AGUA?

3. Dígales que cuando estaba grande era la mayúscula y cuando se hacía chiquita era la minúscula.
4. Déle a un niño la Y mayúscula y pídale que la ponga parada en el alambre (cordón , estambre) que está en el pizarrón: Y.
5. Pida a otro niño que ponga la /y/ minúscula sentada en el alambre.
6. Indíqueles que se fijen bien que la mayúscula está arriba del alambre y la minúscula está sentada en el alambre.
7. Recordando como se ve la Y mayúscula y la minúscula, muestre a los niños cómo se escriben y pídales que pasen en grupos al pizarrón a escribir la Y /y/.
8. Pida a los niños que abran sus cuadernos de escritura a la página donde se encuentra la y. Pídales que tracen y escriban la Y mayúscula y la minúscula.

### Lección 3

#### MATERIALES

Dibujos cuyos nombres empiezan con Ll e Y /ll/, cuaderno de ejercicios página 181.

#### PROCEDIMIENTOS

\* EL NIÑO DEDUCIRÁ QUE LAS LETRAS Y y Ll TIENEN EL MISMO SONIDO.

1. Muestre el dibujo cuyo nombre comienza con /ll/ y pida a la clase que lo identifique. Péguelo en el pizarrón. Siga el mismo procedimiento en cada uno de los dibujos que empiezan con /ll/.
2. Pregunte a la clase si sus nombres comienzan con el mismo sonido.

3. Pida voluntarios que pasen a escribir el nombre del dibujo abajo de dicho dibujo. Pida a la clase que ayude si algún niño tiene dificultad.

\* EL NIÑO DISCRIMINARÁ AUDITIVAMENTE LAS LETRAS Y y Ll.

4. Ahora muestre los dibujos que empiezan con Y /ll/. Siga el procedimiento número 1, 2, y 3.
5. Pregunte si todas las palabras, incluyendo Ll e Y, comienzan con el mismo sonido.
6. Pregunte si comienzan con la misma letra.
7. Quite los dibujos del pizarrón y borre las palabras.
8. Divida el pizarrón en dos partes. En una parte escriba la Ll y en la otra la Y.
9. Revuelva los dibujos. Pida a un niño que pase y escoja uno de los dibujos, que lo identifique y lo pegue debajo de la letra que comienza el nombre del dibujo. Siga el mismo procedimiento con cada una de las letras.
10. Pida a los niños que abran sus cuadernos de ejercicios a la página 181. Pida que identifiquen el dibujo y recorten las letras de abajo. Si el nombre del dibujo comienza con /ll/ que le peguen la letra abajo. Hágase lo mismo con cada uno de los dibujos.

#### Lección 4

#### MATERIALES

Cuaderno de ejercicios página 182.



## PROCEDIMIENTOS

\* EL NIÑO SEGUIRÁ INSTRUCCIONES DADAS EN UNA ORACIÓN CORTA CON PALABRAS YA CONOCIDAS.

1. Escriba y dibuje lo siguiente en el pizarrón:



a. Dibuje una raya debajo de la llave.



b. Dibuje una raya debajo del yoyo



c. Dibuje una raya debajo de la yema

2. Borre las rayas que se han hecho y repita el procedimiento. Ya que termine borre otra vez las rayas.

3. Pida a los niños que abran sus cuadernos de ejercicios a la página 182. Pida que recuerden lo que hicieron en el pizarrón. Pida que lean la oración y hagan lo que se les pide.

---

PALABRAS QUE EMPIEZAN CON Y /11/

---

1. yerba
2. yema
3. yarda
4. yo
5. yoyo
6. yeso
7. Yolanda

U N I D A D   X X X  
REPASO 6 -- Lección 1

MATERIALES

Cuaderno de ejercicios página 183.

PROCEDIMIENTOS

\* EL NIÑO ESCRIBIRÁ LA LETRA QUE FALTA EN LAS PALABRAS IN-COMPLETAS.

1. Escriba en el pizarrón lo siguiente:

/y/ ema                      /ll/ ave                      /ll/ over

/y/ oyo                        /g/ igante                    ni /ñ/ a

/ll/ anta                      /g/ elatina                    mo /ñ/ o

2. Pida a los niños que se fijen en lo que ha escrito en el pizarrón. Pídales a varios niños que lean lo que usted ha escrito. Pida a la clase que repita.
3. Pregunte a los niños si estas palabras están completas.
4. Pida voluntarios que pasen a escribir la letra que falta para completar la palabra. Pídales que pronuncien la palabra incompleta, luego completa, y que el niño pida a la clase que la repita.
5. Pida a los niños que abran sus cuadernos de ejercicios en la página 183. Pida que lean la oración, identificando el dibujo y completando las palabras.

## Lección 2

### MATERIALES

Cuaderno de ejercicios página 184, dos copias de tarjetas con las sílabas: lle, lla, llo, yo, ye, ge, gi, no, na.

### PROCEDIMIENTOS

\* EL NIÑO FORMARÁ PARES CON LAS SÍLABAS QUE SON IGUALES.

1. Divida el pizarrón en dos partes. Escriba las siguientes palabras en las dos partes del pizarrón:

llena	llave	piña		llena	llave	piña
yoyo	gente	gigante		yoyo	gente	gigante
yeso	niño	pollo		yeso	niño	pollo

2. Divida la clase en dos grupos. Reparta a cada grupo una copia de las sílabas. Pídeles que se fijen bien en la sílaba que les tocó y vean las palabras en el pizarrón para ver si encuentran en alguna de ellas la sílaba que les ha tocado.
3. Asigne a cada grupo un lado del pizarrón. Pida a un niño de cada grupo que pase al pizarrón y pegue la tarjeta al lado de la palabra que tiene la misma sílaba. Tan pronto como termine, este niño escoge a otro de su grupo para que pase a hacer lo mismo.  
Esto se debe hacer lo más pronto posible para que uno de los grupos termine primero.
4. Cada niño del grupo ganador escoge al niño que él quiera para que pase al frente y ponga la sílaba de la tarjeta en la de la palabra.

Ejemplo: (llo)      (pollo)

5. Pida a los niños que abran sus cuadernos de ejercicios a la página 184. Pida que escojan una de las tres (3) sílabas. Busquen la sílaba que se encuentra al lado y tracen una línea de la sílaba a la misma. Véase el procedimiento #4.

## Lección 3

### MATERIALES

Cuaderno de ejercicios página 185.

### PROCEDIMIENTOS

\* EL NIÑO ESCUCHARÁ DOS PALABRAS Y DIRÁ SI EL SONIDO INICIAL EN ELLAS ES IGUAL.

1. Divida la clase en dos grupos. Un grupo será el sí y el otro será el no. Usted dirá dos palabras. Si las palabras empiezan con el mismo sonido entonces el grupo sí se levanta. Si las palabras no comienzan con el mismo sonido entonces el grupo no se pone de pie.

Pares de palabras que se deben dictar:

- |           |          |           |          |             |
|-----------|----------|-----------|----------|-------------|
| a) gente  | c) llave | e) niño   | g) yoyo  | i) gelatina |
| jirafa    | gigante  | moño      | lluvia   | jinete      |
| b) llanta | d) yerba | f) gitano | h) pollo | j) llovizna |
| lata      | llano    | yema      | pato     | llorar      |

2. Vuelva a repetir los pares de palabras y ahora en vez de ponerse de pie que pase un niño a escribir sí o no en el pizarrón. Repase con todos los niños para asegurarse que saben escribir y leer sí o no.

\* EL NIÑO INDICARÁ SI EL SONIDO DE LOS PARES DE PALABRAS ES EL MISMO HACIENDO UN CÍRCULO ALREDEDOR DE SÍ O NO.

3. Pida a los niños que abran sus cuadernos de ejercicios a la página 185. Dígales que les va a decir dos (2) palabras y si las palabras comienzan con el mismo sonido pídales que hagan una ruedita alrededor de sí. Si no comienzan con el mismo sonido que hagan la ruedita alrededor de no. Véase #1 para las palabras sugeridas.

## Lección 4

### MATERIALES

Cuaderno de ejercicios página 186, 8 dibujos de los cuentos de las letras ya estudiadas (/ll/, /f/, /p/, /o/, /b/, /s/, /r/, /t/.

### PROCEDIMIENTOS

\* EL NIÑO IDENTIFICARÁ OCHO DE LOS PERSONAJES YA ESTUDIADOS Y LOS ASOCIARÁ CON LA ACCIÓN DEL CUENTO.

1. Muestre los ocho dibujos de los cuentos de las letras. Pida a la clase que recuerde que pasó en cada uno de los cuentos.
2. Pida voluntarios que pasen al frente a dramatizar los personajes. La clase adivinará la letra que se está dramatizando.
3. Pida a los niños que abran sus cuadernos de ejercicios a la página 186. Pida que se fijen en la letra #1 (P). Pida a un niño que pase al frente a dramatizar la letra #1, y que le diga a usted en secreto que personaje o letra va a dramatizar. La clase debe hacer una ruedita alrededor de la letra que se ha dramatizado. Sígase el mismo procedimiento con cada una de las letras (#2, 3, 4, 5).

U N I D A D XXXI

LETRA K /k/ -- Lección 1

MATERIALES

Dibujo del cuento, dibujo de un kanguro y un kiosco, cuaderno de ejercicios páginas 189, 191, 193, tijeras, pegadura.

PROCEDIMIENTOS

\* EL NIÑO ANTICIPARÁ LOS SUCESOS DEL CUENTO DESPUÉS DE QUE LA MAESTRA LE DÉ LA IDEA PRINCIPAL.

1. Pregunte:
  - a) ¿HAN IDO USTEDES AL CENTRO?
  - b) ¿HAN VISTO ALGÚN POLICÍA?
  - c) ¿QUÉ HACE EL POLICÍA? ¿CÓMO DIRIGE EL TRÁFICO?

Dé oportunidad a los niños que expresen sus experiencias.

2. Dígales que les va a leer el cuento de un policía. Lea el cuento:

EL SEÑOR K ERA UN POLICÍA AL QUE LE GUSTABA USAR PANTALONES KAKI. TAMBIÉN LE GUSTABA MUCHO DIRIGIR EL TRÁFICO EN LA CALLE PRINCIPAL DEL CENTRO. ERA EL QUE LES PÍTABA A LOS CARROS PARA QUE SE PARARAN Y LOS NIÑOS CRUZARAN LA CALLE PARA IR A LA ESCUELA. EL JEFE DEL POLICÍA K NO QUERÍA QUE ÉL DIRIGIERA EL TRÁFICO.

3. Deje de leer el cuento y pregunte:
  - a) ¿POR QUÉ CREEN USTEDES QUE NO QUERÍA EL JEFE DEL POLICÍA K QUE ÉL DIRIGIERA EL TRÁFICO?
  - b) ¿QUÉ CREEN QUE IRÁ A PASAR?
4. Muestre la primera parte del dibujo.
5. Continúe el cuento:

EL POLICÍA K ERA ALTO, PERO SUS BRAZOS Y SUS PIERNAS ERAN CORTAS Y POR ESO SU JEFE CREÍA QUE LA GENTE NO LO PODÍA VER BIEN. COMO QUIERA LE DIÓ PERMISO PARA DIRIGIR EL TRÁFICO. EL POLICÍA K SE LEVANTABA TODOS LOS DÍAS MUY TEMPRANO, SE PONÍA SU UNIFORME DE KAKI, Y SE IBA AL TRABAJO.

HABÍAN PASADO MUCHOS DÍAS Y EL JEFE NO HABÍA VISTO AL POLICÍA K. QUERÍA SABER CÓMO LE HABÍA IDO. SE FUÉ CAMINANDO POR LA CALLE PRINCIPAL Y VIÓ AL POLICÍA K. "BUENOS DÍAS, JEFE," LE GRITÓ EL POLICÍA K. "BUENOS DÍAS. ¿CÓMO ESTÁS?" LE PREGUNTÓ EL JEFE Y SE LE QUEDÓ MIRANDO ASUSTADO.

6. Deje de leer el cuento y pregunte:
  - a) ¿POR QUÉ CREEN QUE SE LE QUEDÓ EL JEFE MIRANDO ASUSTADO?
7. Muestre la segunda parte del dibujo y continúe el cuento:

AUNQUE EL POLICÍA K TENÍA LOS BRAZOS, Y LAS PIERNAS CORTAS, PODÍA DIRIGIR EL TRÁFICO MUY BIEN.



LOS NIÑOS LO QUERÍAN MUCHO PORQUE LES AYUDABA A CRUZAR LA CALLE. EL POLICÍA K SE SENTÍA MUY GRANDE, SE SENTÍA QUE SUS BRAZOS Y SUS PIERNAS NO ERAN CORTITAS.

A LA GENTE, Y SOBRE TODO A LOS NIÑOS, NO LES IMPORTABA QUE EL POLICÍA K TUVIERA LOS BRAZOS Y LAS PIERNAS CORTAS. ELLOS NO SE FIJABAN EN ESO. ÉL ERA MUY BUENO. EL POLICÍA K ESTABA MUY CONTENTO DIRIGIENDO EL TRÁFICO.

8. Pregunte:

- a) ¿POR QUÉ SE SENTÍA GRANDE EL POLICÍA K? (sentía que sus brazos y sus piernas no eran cortitas).
- b) ¿POR QUÉ LO QUERÍAN LOS NIÑOS Y LA GENTE? (porque les ayudaba a cruzar la calle).

\* EL NIÑO IDENTIFICARÁ LOS DIBUJOS CUYOS NOMBRES EMPIEZAN CON K.

9. Muestre los dibujos del kanguro y el kiosco y pida a los niños que los identifiquen. Dígales que los nombres de estos dibujos empiezan con /k/. Indique al dibujo del cuento.
10. Pida que abran sus cuadernos de ejercicios a la página 189. Pida que recorten la bolsa del kanguro para que la peguen en la siguiente página (191).

\* EL NIÑO IDENTIFICARÁ LOS DIBUJOS CUYO SONIDO INICIAL ES /k/.

11. Pida que en la página 193, recorten todos los dibujos cuyos nombres comienzan como kanguro, cabra, etc. Pida que los metan en la bolsa del kanguro en la página anterior.

## Lección 2

### MATERIALES

Plastilina, libro de escritura.

### PROCEDIMIENTOS

\* EL NIÑO ESCRIBIRÁ LA LETRA K MAYÚSCULA Y MINÚSCULA.

1. Repasen el cuento. Explique a los niños que el policía K es la letra K.
2. Muestre como se escribe la /k/ mayúscula y minúscula, según su cuaderno de escritura. Hágalo usando el pizarrón.



3. Reparta la plastilina a los niños y pida que formen la /k/ mayúscula y minúscula. Guíelos a formar las letras repasando las que están en el pizarrón.
4. Recordando cómo hicieron con la plastilina la /k/ mayúscula, pídeles que abran sus cuadernos a la página donde se encuentra la K. Escriban la K y la /k/.

## Lección 3

### MATERIALES

Dibujos de las letras O, S, C, J, V, K (mayúsculas y 3 copias de las minúsculas), cuaderno de ejercicios página 195.

## PROCLIMINIOS

\* EL NIÑO ASOCIARÁ LA LETRA MAYÚSCULA CON LA MINÚSCULA EN UNA SERIE DE LETRAS EN LAS CUALES LA FORMA CAMBIA.

1. Reparta a cuatro niños los dibujos de las letras mayúsculas O, S, C, y J. Pídale que las cubran para que nadie las vea. Luego reparta a los otros niños las mismas letras pero minúsculas. Estas póngalas en sus escritorios boca abajo para que no las vean.
2. Pida que pasen los de las mayúsculas al frente y que muestren sus letras por un rato. Las minúsculas sin ver su letra deben de fijarse muy bien donde está cada letra mayúscula. Después de un rato los de las mayúsculas voltean sus tarjetas para que nadie las vea.
3. Los de las minúsculas con sus tarjetas ocultas, pasan uno por uno y le dan su tarjeta al que creen que tiene su letra mayúscula correspondiente.
4. Al terminar los de la minúscula de dar sus letras, los de las mayúsculas muestran su letra y su minúscula. Luego cada letra mayúscula cuenta para ver cuántas minúsculas le corresponden. Aquí se puede extender esta actividad a un ejercicio de matemática.
5. Pida a los niños que pasen a la página 195. Pídale que vean la letra a la izquierda y la enganchen con una de la derecha.

---

PALABRAS QUE EMPIEZAN CON K /k/

---

1. kanguro
2. kepis
3. kiosco
4. kindergarten
5. kilo
6. kilómetro

U N I D A D XXXII

LETRA Q /q/ /k/ -- Lección 1

MATERIALES

Dibujo del cuento de la Q, cuaderno de ejercicios página 199.

PROCEDIMIENTOS

1. Pregunte:

- a) ¿HAN VISTO USTEDES VEJIGAS (globos) MUY GRANDES?
- b) ¿DÓNDE?
- c) ¿CÓMO ERAN?
- d) ¿HAN TENIDO ALGUNO DE USTEDES VEJIGAS DIFERENTES?

2. Relate el cuento:

QUITO ERA UN NIÑO QUE ANDABA UN DÍA PASEANDO POR EL PARQUE. DE REPENTE VIÓ UNA VEJIGA MUY GRANDE QUE PASABA POR ARRIBA. ERA LA VEJIGA MÁS GRANDE QUE QUITO HABÍA VISTO Y POR ESO PENSÓ EN AGARRARLA. CORRIÓ Y CORRIÓ POR TODO EL PARQUE PERO NO LA PUDO ALCANZAR. HABÍA PASADO MUCHO RATO CORRIENDO Y PERSIGUIENDO LA VEJIGA.

EL AIRE YA NO ESTABA TAN FUERTE Y LA VEJIGA COMENZÓ A BAJAR. EN ÉSTO, PASÓ UN SEÑOR CON UN BORDÓN Y LE DICE A QUITO, "NO TE PREOCUPES, NIÑO. YO

TE BAJO LA VEJIGA CON EL BORDÓN". EL SEÑOR ESTIRA EL BRAZO Y ENGANCHA LA VEJIGA CON EL BORDÓN. LE DA LA VEJIGA A QUITO. ¿QUÉ LE PASÓ A LA VEJIGA? YA NO ERA TAN GRANDOTA, AHORA ERA COMO LAS DEMÁS. ¿PORQUÉ SE HIZO CHIQUITA?

\* LA MAESTRA LEERÁ UNA PREGUNTA Y EL NIÑO ESCOGERÁ LA RESPUESTA CORRECTA DE UNA SERIE DE RESPUESTAS QUE SE LE PRESENTARÁ.

3. Pida a los niños que abran su cuadernos de ejercicios a la página 199.
4. Explíqueles que les va hacer unas preguntas y ellos van a contestar haciendo un corralito alrededor de una de las respuestas. Escriba en el pizarrón el ejemplo.

(Lea la primera pregunta)

parque                      monte                      jardín

Preguntas:

- a) ¿DÓNDE SE PASEABA QUITO?  
parque                      monte                      jardín
- b) ¿QUÉ PASABA POR ARRIBA DE QUITO?  
una pelota                      un bordón                      una vejiga
- c) ¿QUIÉN LE AYUDÓ A QUITO A PESCAR LA VEJIGA?  
un niño                      un señor                      una señora
- d) ¿CON QUÉ PESCARON LA VEJIGA?  
un palo                      un bordón                      una escoba
- e) ¿CÓMO SE HIZO LA VEJIGA?  
grande                      chiquita                      mediana

## Lección 2

### MATERIALES

Libro de escritura.

### PROCEDIMIENTOS

\*EL NIÑO ESCRIBIRÁ LA Q MAYÚSCULA Y MINÚSCULA.

1. Pida a los niños que recuerden como se escribe la Q mayúscula. Escríbala en el pizarrón.
2. Convierta la Q en Q agregándole la rayita que la diferencia de la Q.
3. Muestre como se escribe la /q/ minúscula, primero la ruedita /o/ y luego la rayita.
4. Pida grupos de niños que pasen al pizarrón a escribir la Q mayúscula y la minúscula. Pídales que recuerden que la /q/ minúscula se escribe la ruedita primero y luego la rayita. Esto es para asegurarse que no confundan la /q/ minúscula con la /p/ minúscula.

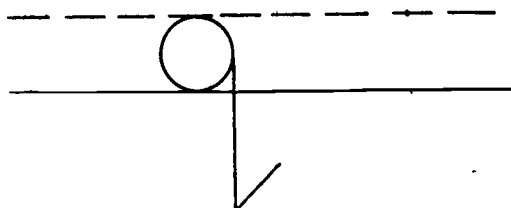

5. Pida que abran sus libros de escritura a la página donde se encuentra la Q mayúscula y la minúscula.

## Lección 3

### MATERIALES

Dibujos cuyos nombres empiezan con /q/.

### PROCEDIMIENTOS

\* EL NIÑO IDENTIFICARÁ DIBUJOS CUYOS NOMBRES EMPIEZAN CON Q.

1. Muestre los dibujos que empiezan con /q/ y pida que los identifiquen.
2. Escriba los nombres de los dibujos en el pizarrón:  
quemazón, queso, quijada.
3. Pregunte si todos comienzan con el mismo sonido.
4. Escriba más palabras en el pizarrón:  
querer      quieto      quedarse      quince  
que      quebrar      quemar      quitar

\* EL NIÑO IDENTIFICARÁ LA VOCAL QUE SIEMPRE VA ENSEGUIDA DE LA Q.

5. Pronuncie las palabras y pida a la clase que las repita.
6. Ahora pregunte qué letra le sigue a la /q/ en las palabras.

\* EL NIÑO IDENTIFICARÁ LAS VOCALES E, I, COMO LAS QUE SIEMPRE VAN ENSEGUIDA DE LA QU.

7. Pregunte qué letra le sigue a la /u/: (/e/, /i/).
8. Concluya con ellos que a la Q siempre le sigue una /u/, y a la /u/, una /e/ o /i/.



9. Guiándose por las palabras en el pizarrón pida voluntarios que pasen al frente a dramatizar algunas de las palabras. La clase tratará de adivinar que palabra se está actuando.

#### Lección 4

#### MATERIALES

Cuaderno de ejercicios página 200.

#### PROCEDIMIENTOS

\* EL NIÑO DISCRIMINARÁ AUDITIVAMENTE EL SONIDO INICIAL DE LA G /g/ Y LA Q.

1. Diga a los niños que les va a decir unas palabras que comienzan con /q/ como Quito y /g/ como gato.
2. Diga la palabra gato y pida a voluntarios que pasen al frente a escribir la letra inicial. Haga lo mismo con las siguientes palabras: quiero, gusano, quieto, gallo. Asegúrese que el niño no confunda la escritura de la /g/ y la /q/.
3. El juego del secreto:

El primer niño del grupo o fila le dice al oído al niño que le sigue una palabra que empieza como Quito o gato. La palabra se pasa de niño en niño en secreto. Cuando llegue al último niño, éste se levanta y pasa al pizarrón para escribir la letra con que empieza la palabra que se le dijo. Después de escribir la letra dice la palabra. La clase debe estar de acuerdo con la palabra y la letra con que comienza dicha palabra. El niño que pasó al pizarrón piensa en otra palabra y le dice al primero en el grupo o fila siguiendo el mismo procedimiento. Todos deben tener la oportunidad de pasar al pizarrón. (Para más facilidad véase la lista de palabras que empiezan con /g/ /g/ y /q/ /k/.)

\* EL NIÑO ESCRIBIRÁ LA Q O LA G EN LAS PALABRAS EN QUE SE REQUIERE ESA LETRA O SONIDO INICIAL.

4. Pida a los niños que abran sus cuadernos de ejercicios a la página 200. Pida que escuchen la palabra que usted va a decir y que escriban la letra inicial que va a ser la letra /g/ o /q/. Escríbalas en el pizarrón.

5. Palabras del ejercicio (página 200):

queso	gato	quemar	gallo
quebrar	gasolina	gato	querer

### Lección 5

#### MATERIALES

#### PROCEDIMIENTOS

\* EL NIÑO PRACTICARÁ EL SONIDO DE LAS LETRAS C Y Q /k/ POR MEDIO DE PREGUNTAS.

- Haga estas preguntas y que los niños respondan:
  - ESTOY PENSANDO EN LO QUE HAGO EN LA MESA, ¿QUÉ ES? (comer).
  - SE ME ROMPIÓ LA CAMISA, ¿QUÉ LE VA HACER MAMÁ? (coser).
  - EL VASO SE ME CAYÓ, ¿QUÉ LE PASÓ? (se quebró).
  - SI METO UN PAPEL A LA LUMBRE, ¿QUÉ PASA? (se quema).
- Repasen las listas de palabras que empiezan con C /k/ y /q/ /k/.
- Pida voluntarios que hagan lo que usted hizo en #1.

---

PALABRAS QUE EMPIEZAN CON Q /k/

---

- |             |             |
|-------------|-------------|
| 1. que      | 10. quedar  |
| 2. quebrado | 11. quise   |
| 3. quebrar  | 12. queso   |
| 4. quedo    | 13. quien   |
| 5. quehacer | 14. quieto  |
| 6. quemado  | 15. quijada |
| 7. quemazón | 16. quince  |
| 8. querer   | 17. quitar  |
| 9. quejido  | 18. quite   |

U N I D A D XXXIII

LETRA CH /ch/ -- Lección 1

MATERIALES

Dibujos del cuento, cuaderno de ejercicios páginas 203, 205.

PROCEDIMIENTOS

\* EL NIÑO RECORDARÁ DETALLES Y ESTABLECERÁ ORDEN DE IDEAS.

1. Muestre el dibujo del cuento y relate:

DOÑA CH

DOÑA CH ERA UNA LETRA A LA QUE LE GUSTABA USAR CHANCLAS DE CHAROL PARA BAILAR CHÁ-CHÁ-CHÁ. SIEMPRE ANDABA CHIFLANDO Y CANTANDO, "UNO, DOS, CHÁ-CHÁ-CHÁ; UNO, DOS, CHÁ-CHÁ-CHÁ." OTRA COSA QUE TAMBIÉN LE GUSTABA MUCHO ERAN LOS RODÉOS. LE GUSTABA IR A VER A LOS CHARROS BRINCAR COMO CHANGOS EN LOS CABALLOS Y LAZAR BECERROS Y CHIVOS.

UN DÍA QUE HABÍA UN RODÉO SE LE HIZO TARDE A DOÑA CH. "VOY A LLEGAR TARDE. TENGO QUE HACER UNA TRAVESÍA", DIJO DOÑA CH. HABÍA MUCHOS CHAPARROS POR DONDE SE FUE. DOÑA CH NO SABÍA QUE ENTRE LOS CHAPARROS HABÍA UN CHARCO. IBA TAN A LA CARRERA QUE NO VIÓ EL CHARCO Y SE CAYÓ EN ÉL. SALIÓ DOÑA CH TODA MOJADA. SE ESPERÓ UN RATO EN EL SOL PARA SECARSE.

CUANDO SE SECÓ, ALGO LE HABÍA PASADO. ¿QUÉ CREEN USTEDES QUE LE PASÓ?

2. Pregunte:

- a) ¿QUÉ LE GUSTABA HACER A LA CH? (bailar chá-chá-chá).
- b) ¿PORQUÉ HIZO UNA TRAVESÍA? (iba a llegar tarde y tenía prisa).
- c) ¿QUÉ LE PASÓ? (se mojó toda).
- d) ¿POR QUÉ CREEN USTEDES QUE LE PASÓ ESO?
- e) ¿QUÉ CREEN USTEDES QUE DEBÍA DE HABER HECHO DOÑA CH PARA QUE NO LE PASARA LO QUE LE PASÓ?

3. Pida a los niños que abran sus cuadernos de ejercicios a la página 203. Pídales que recorten los dibujos y los peguen en la página 205, en el orden que pasó en el cuento. Antes de recortar los dibujos sería conveniente repasar la acción en cada uno de ellos.

## Lección 2

### MATERIALES

### PROCEDIMIENTOS

\* EL NIÑO IDENTIFICARÁ PALABRAS CON EL SONIDO INICIAL DE LA CH.

1. Pregunte:

- a) ¿QUIÉN ME PUEDE DECIR COMO SE LLAMABA LA LETRA QUE SE CAYÓ AL CHARCO? (Doña CH).
- b) ¿QUÉ LE GUSTABA BAILAR? (chá- chá-chá).

2. Pregunte quién le puede dar el nombre de alguna persona que ellos conocen que comience como che y cha.
3. Escriba los nombres propios en el pizarrón.
4. Pida que le den palabras que comienzan con el sonido /ch/. Escribálas en el pizarrón.

\* POR MEDIO DEL JUEGO LOS NIÑOS IDENTIFICARÁN EL SONIDO /ch/.

5. Pida a un grupo de niños que pasen al frente a bailar el chá-chá-chá. El propósito es reforzar el sonido de la /ch/. Ponga a los niños en rueda. Pida que repitan varias veces después de usted: uno, dos, chá-chá-chá... Luego cuenten uno, dos, y dan un paso para adelante y otro para atrás. Con los pies zapatean al decir chá-chá-chá. Si gusta puede poner música de fondo con el ritmo de chá-chá-chá.

### Lección 3

#### MATERIALES

Cuaderno de ejercicios p. 206 .

#### PROCEDIMIENTOS

\* EL NIÑO ESCRIBIRÁ LA LETRA CH MAYÚSCULA Y MINÚSCULA.

1. Muestre como se escribe la CH mayúscula.
2. Pregúnteles si recuerdan la letra con que comienza la /ch/.
3. Muestre como se escribe la /h/ en la Ch. La /h/ será minúscula en este ejercicio.
4. Pida a los niños que abran sus cuadernos de escritura a la página en donde se encuentra la /c/ y la /h/. Practiquen la escritura de éstas.

\* EL NIÑO FORMARÁ PALABRAS COLOCANDO SÍLABAS CON /ch/ AL PRINCIPIO O EN MEDIO DE LAS PALABRAS.

5. Escriba en el pizarrón las vocales: /a/, /e/, /i/, /o/, /u/.
6. Pregunte: ¿SI PONGO LA CH ANTES DE LA A, QUÉ SÍLABA HACEMOS? Sígase con cada una de las vocales.
7. Para reforzar pida que digan:  
uno, dos, chā-chā-chā.  
uno, dos, che-che-che.  
uno, dos, chi-chi-chi.  
uno, dos, cho-cho-cho.  
uno, dos, chu-chu-chu.
8. Dicte las siguientes palabras. Pídale a los niños que si oyen el sonido cha, che, chi, cho, chu, al comienzo, que aplaudan una vez. Si oyen alguno de esos sonidos en medio de la palabra que aplaudan dos veces.  
Palabras para dictar:  
a) CHATO      d) RANCHO      g) CHINO      j) PLANCHA  
b) NOCHE      e) CHOFER      h) COCHE  
c) pan      f) CHICLE      i) CHIVO
9. Escriba las palabras en el pizarrón. Pida a diferentes niños que pasen a hacer un círculo alrededor de la sílaba cha, che, chi, cho, chu, si la palabra comienza con una de estas sílabas. Si una de estas sílabas se encuentra en medio de la palabra entonces hacen un cuadro alrededor de dicha sílaba.
10. Pida a los niños que abran sus cuadernos de ejercicios a la página 206. Pida que hagan palabras haciendo una rayita de la sílaba de la izquierda a la derecha.

## Lección 4

### MATERIALES

Dibujos cuyos nombres empiezan con /ch/, cuadernos de ejercicios página 207.

### PROCEDIMIENTOS

\* EL NIÑO ESCRIBIRÁ ORACIONES BASÁNDOSE EN UN DIBUJO.

1. Pegue el dibujo del chango en el pizarrón.
2. Pida a un niño que le dé una oración usando la palabra chango. Por ejemplo: El chango está en el jardín.
3. Escriba la oración en el pizarrón y pregunte cuántas palabras tiene la oración. Pregunte cuál palabra empieza con /ch/. Pida a un niño que pase a hacer una ruedita alrededor del chango. Pida a diferentes niños que lean la oración.

\* EL NIÑO ESCOGERÁ UNA DE TRES ORACIONES QUE CORRESPONDE CON EL DIBUJO QUE SE LE DA.

5. Muestre los demás dibujos y pida voluntarios que pasen a escribir la oración. Présteles ayuda si la necesitan. Hágase lo que se hizo en el procedimiento #3.
6. Pida a los niños que abran sus cuadernos de ejercicios a la página 207. Pida que identifiquen el dibujo y hagan un corralito alrededor de la oración que le corresponde al dibujo.



---

PALABRAS QUE EMPIEZAN CON CH /ch/

---

- |                          |               |
|--------------------------|---------------|
| 1. chal                  | 16. chocar    |
| 2. chaleco               | 17. chupar    |
| 3. chalupa               | 18. chocolate |
| 4. chapopote o chapapote | 19. chofer    |
| 5. chaparro              | 20. choque    |
| 6. chapulín              | 21. chorizo   |
| 7. chaqueta              | 22. charro    |
| 8. charro                | 23. chango    |
| 9. chato                 | 24. Chucho    |
| 10. chico                | 25. Chabela   |
| 11. chile                | 26. chato     |
| 12. chillar              | 27. Chuy      |
| 13. chimenea             | 28. chino     |
| 14. chiquito             | 29. chivo     |
| 15. chiste               |               |

UNIDAD XXXIV  
LETRA z /s/ -- Lección 1

MATERIALES

Dibujos del cuento.

PROCEDIMIENTOS

\* EL NIÑO DARÁ UN TÍTULO PARA EL CUENTO.

1. Muestre el dibujo y pregunte:
  - a) ¿QUIÉN SABE LO QUE ES UN ZOOLOGICO?
  - b) ¿QUIENES DE USTEDES HAN IDO AL ZOOLOGICO?
  - c) ¿QUÉ VEMOS AHÍ?
2. Lea el cuento:

A LA Z LE GUSTABA MUCHO JUGAR CON LOS NIÑOS QUE IBAN AL PARQUE. HABÍA VECES QUE TODOS IBAN AL ZOOLOGICO A JUGAR CON LOS ANIMALES, ESPECIALMENTE CON LA CEBRA Y LA ZORRA. COMO LOS NIÑOS JUGABAN TANTO EN EL ZACATE, HABÍA PARTES EN QUE YA NO HABÍA ZACATE SINO ZOQUETE (LODO).

LA Z ERA UNA RESBALADERA. ESTABA MUY CONTENTA SIRVIÉNDOLES A LOS NIÑOS DE RESBALADERA. PERO NO SE DIÓ CUENTA DE QUE ESTABAN LOS NIÑOS EN EL ZOQUETE. CUANDO LOS NIÑOS SE FUERON A SUS CASAS VIERON QUE LA Z NO LOS PERSEGUÍA PARA JUGAR CON ELLOS EN OTRO LU-

GAR. VOLTEARON Y LA VIERON ATASCADA EN EL ZOQUETE.  
"¡NO ME PUEDO SALIR! ¡AYÚDENME POR FAVOR!", LES  
DIJO LA Z MORTIFICADA. "¿QUÉ TE PASA?", LE GRITARON  
LOS NIÑOS. ESTIRARON Y ESTIRARON PERO NO PODÍAN  
SACARLA. LLAMARON A OTROS NIÑOS Y TODOS ESTIRARON  
CON TANTA FUERZA QUE AL FIN SACARON A LA Z.

3. Pregunte:
  - a) ¿QUÉ LE GUSTABA HACER A LA Z EN EL PARQUE? (jugar con los niños).
  - b) ¿QUÉ LE PASÓ A LA Z EN EL ZOOLOGICO? (se metió al zoquete).
  - c) ¿QUÉ HICIERON LOS NIÑOS PARA AYUDARLA? (estiraron y estiraron).
  - d) ¿SE PUSO ALEGRE, O TRISTE, AL VERSE ATASCADA? (triste).
4. Dícales a los niños que el cuento no tiene nombre y, pregúnteles qué nombre le quieren poner. Escriba todos los títulos en el pizarrón para que los niños escojan el que les guste más.
5. Modele la siguiente oración:  
El título del cuento es \_\_\_\_\_.  
Niños repiten:  
El título del cuento es \_\_\_\_\_.

## Lección 2

### MATERIALES

Dibujos de la Z y del cuento.

## PROCEDIMIENTOS

\* EL NIÑO, APLAUDIENDO, INDICARÁ QUE HA IDENTIFICADO PALABRAS CUYO SONIDO INICIAL ES EL DE LA /s/.

1. Pida a los niños que identifiquen los dibujos de la Z mientras usted los pega en el pizarrón.
2. Pregunte a los niños si todos comienzan igual.
3. Dígales que les va a leer el cuento \_\_\_\_\_ (use el título dado por los niños). Enseñeles el dibujo del cuento. Cada vez que ellos oigan una palabra que comience con la letra o el sonido de los dibujos que están en el pizarrón, tendrán que aplaudir. Usted escribirá las palabras en el pizarrón.
4. Si la palabra aparece más de una vez haga una marquita para señalar esto.
5. Los niños contarán la marcas al lado de cada palabra y decidirán la que apareció más veces.
6. Luego pregunte:  
¿CUÁL APARECIÓ DOS VECES? ¿TRES VECES? ¿CUATRO VECES?  
ETC.  
Hágalo para ver si los niños las pueden leer.

## Lección 3

### MATERIALES

Dibujos de la S, C /s/, y Z.

### PROCEDIMIENTOS

\* EL NIÑO IDENTIFICARÁ LAS TRES LETRAS QUE REPRESENTAN EL SONIDO /S/.

1. Pida a los niños que identifiquen los dibujos de la S, C, /s/, y Z y péguelos en el pizarrón en tres grupos separados con el mismo número de dibujos.
2. Pregunte:
  - a) ¿COMIENZAN TODOS LOS NOMBRES IGUAL?
3. Pida a los niños que identifiquen los dibujos cuyos nombres empiezan con S. Escriba la letra en el pizarrón y explique que los nombres de los objetos en los dibujos empiezan con esa letra.
4. Siga el procedimiento #3 con las letras C /s/ y Z.
5. El propósito de la siguiente actividad es determinar el grupo que logrará recoger más dibujos.
6. Dígalos que a cada uno les va a dar un dibujo. Pídale que se fijen bien y que se acuerden de qué grupo sale: S, C, Z.
7. Dígalos que van a trabajar en pares. Escoja los dos niños que formarán el par. Dígalos que tienen que acordarse también de la letra de donde salió el dibujo que tiene su compañero.
8. Cuando el maestro llame a un niño, éste tiene que nombrar a su compañero y los dos deben pararse.
9. Uno dice donde va su dibujo y luego el del compañero.
10. Luego el otro dice donde va el dibujo y el de su compañero.
11. Los dos tienen que estar de acuerdo para poderlos colocar en el pizarrón.
12. Siga este procedimiento con el resto de la clase.

#### Lección 4

#### MATERIALES

Libros de escritura.

\* EL NIÑO ESCRIBIRÁ LA LETRA Z EN PALABRAS PARA FORMAR PALABRAS.

1. Repase con los niños la formación de la letra Z. Puede repasar el cuento de la Z.
2. Pídeles que nombren otras cosas que podrían ser la Z. En el cuento era una resbaladera. ¿QUÉ OTRA COSA PODRÍA SER?
3. Les puede indicar que es una ruta, un callejón o una vereda para ir a donde tienen los niños su casita para estudiar.
4. Haga una Z en el pizarrón tomando en cuenta que los niños la puedan alcanzar.
5. Díales que el que se salga de la vereda tiene que empezar su viaje otra vez.
6. Todos pasan al pizarrón repasando arriba de la letra con un gis. Repita este procedimiento con todos los niños.
7. Pida que hagan el ejercicio en el cuaderno de escritura en la página donde se encuentra la letra Z.

---

PALABRAS QUE EMPIEZAN CON z /s/

---

- |              |              |
|--------------|--------------|
| 1. zacate    | 7. Zarzamora |
| 2. zanahoria | 8. zorra     |
| 3. zancudo   | 9. zorrillo  |
| 4. zanja     | 10. Zoila    |
| 5. zapato    | 11. Zaragoza |
| 6. zapatero  | 12. Zacarías |

U N I D A D XXXV

LA LETRA H -- Lección 1

MATERIALES

Papel para dibujar, dibujos del cuento de la letra H.

PROCEDIMIENTOS

\* POR MEDIO DE LOS DIBUJOS, EL NIÑO RELATARÁ LOS ACONTECI-  
MIENTOS DEL CUENTO.

1. Muestre el dibujo y lea el cuento.

ERA DOMINGO Y HABÍA EN EL BARRIO UN JUEGO DE FÚTBOL MUY IMPORTANTE PORQUE EL QUE GANARA IBA A SER EL CAMPEÓN DEL BARRIO. HERNÁN ERA UNO DE LOS JUGADORES Y ESTABA MUY MORTIFICADO PORQUE SU PARTIDO ESTABA PERDIENDO. NECESITABAN UN "TOUCHDOWN" PARA GANAR EL JUEGO.

FALTABAN DOS MINUTOS PARA QUE SE ACABARA EL JUEGO. HICIERON EL "TOUCHDOWN" Y TODOS ESTABAN AÚN MÁS MORTIFICADOS PORQUE AHORA ESTABAN EMPATADOS. NECESITAMOS HACER UN "FIELD GOAL" PARA GANAR ESTE JUEGO", LES DIJO HERNÁN A SU PARTIDO (TEAM). ÉL TENÍA QUE HACER EL "FIELD GOAL" Y TODA LA GENTE LO ESTABA VIENDO.

"TODO DEPENDE DE MÍ! SI LE DOY LA PATADA FUERTE AL FÚTBOL GANAMOS, Y SI NO, PERDEMOS" PENSÓ HERNÁN.



HERNÁN SE PREPARÓ Y LE DIÓ LA PATADA AL FÚTBOL CON TODAS SUS FUERZAS. TODOS ESTABAN VIENDO LA PELOTA QUE IBA A HACER EL "FIELD-GOAL".

LA H QUERÍA QUE GANARA EL PARTIDO DE HERNÁN. "VALE MÁS QUE ME PONGA MUY DERECHITA PARA AUYDARLES", PENSÓ LA H. LA H CERRÓ LOS OJOS.

HERNÁN HABÍA DADO UNA PATADA TAN FUERTE QUE HABÍA QUEBRADO UNO DE LOS PALOS DEL "GOAL POST". TODOS LOS JUGADORES CORRIERON A VER SI LA PELOTA HABÍA PASADO PARA EL OTRO LADO. HERNÁN SE QUEDÓ ATRÁS.

TODOS COMENZARON A GRITAR Y A SALTAR. EL CAPITÁN ABRAZÓ A HERNÁN Y DIJO:

"¡GANAMOS, GANAMOS!"

PERO HERNÁN ESTABA MUY TRISTE Y DIJO, "¡AY, MIRA LO QUE LE HICE A LA H!" "NO TE MORTIFIQUES HERNÁN", PENSÓ LA H. "VERÁS QUE CUANDO JUEGUES OTRA VEZ, YO ESTARÉ LISTA PARA TUS PATADAS TAN FUERTES". HERNÁN SE RIÓ Y SE FUÉ CON SUS AMIGOS A CELEBRAR EL CAMPEONATO DEL BARRIO.

2. Pregunte:

- a) ¿CÓMO SE LLAMABA EL NIÑO?
- b) ¿ESTABA GANANDO SU PARTIDO?
- c) ¿QUÉ TENÍA QUE HACER HERNÁN PARA QUE GANARA SU PARTIDO?

- d) ¿QUÉ LE PASÓ A LA H?
- e) ¿CREEN USTEDES QUE LA H SE PODÍA HACER GRANDE OTRA VEZ?
- f) ¿QUÉ LE DIJO A HERNÁN?
3. Déles a los niños una hoja de papel y dígales que la doblen por la mitad dos veces para que tengan cuatro cuadros. Dígales que enumeren cada cuadro y tracen una línea sobre los dobleces.
4. Repasen los acontecimientos del cuento. Pídales que hagan cuatro dibujos según pasó la acción en el cuento. Si es posible que escriban debajo de cada dibujo lo que pasó. Usted puede ayudarles.

## Lección 2

### MATERIALES

Cuaderno de ejercicios página 213, dibujos cuyos nombres empiezan con H.

### PROCEDIMIENTOS

\* EL NIÑO LEERÁ PALABRAS QUE EMPIEZAN CON H.

1. Pídales que identifiquen los cuatro dibujos: el hilo, el hacha, el hombre, la hoja. Escriba los nombres en el pizarrón.
2. Repita las palabras y pregunte si todas tienen la misma letra inicial y qué letra es.
3. Explíqueles que la H nunca habla. Es la letra muda. Para mostrar esto cubra con su mano la /h/ en cada una de las palabras que están en el pizarrón.
4. Pídales que repitan las palabras con la /h/ cubierta. Quite la mano y pídale que vuelvan a repetir las palabras.

5. Pregunte: ¿PODEMOS DECIR QUE LA /h/ NO SE OYE EN ESTAS PALABRAS?
6. Pídeles que abran sus cuadernos de ejercicios a la página 213 y que lean las palabras y tracen una línea de la palabra al dibujo.

### Lección 3

### MATERIALES

Popotes, pegadura, cuaderno de escritura.

### PROCEDIMIENTOS

\* EL NIÑO ESCRIBIRÁ LA H MAYÚSCULA Y MINÚSCULA.

1. Divida a los niños en tres grupos para formar la H.
2. Sígase lo siguiente:

Fila #1-

Fila #2

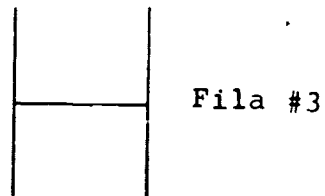

Grupo uno forma la fila número uno.  
 Grupo dos forma la fila número dos.  
 Grupo tres forma la fila número tres.

7. Recordando lo que le pasó a la H en el cuento, la mitad de la fila número dos se sale para que la H quede así:

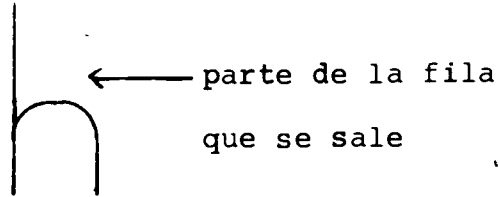

4. Pida que pasen al pizarrón a escribir la H mayúscula y minúscula.
5. Pida que abran sus cuadernos de escritura a la página donde se encuentra la H. Pida que escriban el ejercicio de la H.

---

PALABRAS QUE EMPIEZAN CON H /h/

---

- |               |              |
|---------------|--------------|
| 1. hacha      | 13. hombro   |
| 2. hada       | 14. hondo    |
| 3. hambre     | 15. hora     |
| 4. harina     | 16. hormiga  |
| 5. hielo      | 17. horno    |
| 6. hierba     | 18. hospital |
| 7. hilo       | 19. hotel    |
| 8. himno      | 20. hoy      |
| 9. hipopótamo | 21. huevo    |
| 10. historia  | 22. hule     |
| 11. hoja      | 23. húmedo   |
| 12. hombre    | 24. humo     |

U N I D A D XXXVI

REPASO -- Lección 1

MATERIALES

Cuaderno de ejercicios página 214 y 215.

PROCEDIMIENTOS

\* EL NIÑO IDENTIFICARÁ PALABRAS QUE EMPIEZAN CON LA MISMA LETRA.

1. Pida a los niños que abran sus cuadernos de ejercicios a la página 214. Pídales que se fijen en la palabra que está en el cuadro a la izquierda. Busquen una palabra a la derecha que comienza con la misma letra y hagan una rueda alrededor de esta palabra.

\* EL NIÑO IDENTIFICARÁ LETRAS DICTADAS POR EL MAESTRO.

2. En la página 215 pida a los niños que escuchen muy bien porque les va a decir una letra la cual ellos tienen que subrayar.

Dicte las siguientes letras:

/a/

/ñ/

/d/

/q/

/g/

/y/

/k/

/v/

/ll/

/e/

## Lección 2

### MATERIALES

Cuaderno de ejercicios páginas 216 , 217 y 218 .

### PROCEDIMIENTOS

\* EL NIÑO ESCOGERÁ EL NOMBRE DEL DIBUJO DANDO TRES PALABRAS CON SONIDO INICIAL DIFERENTE.

1. Pida a los niños que abran sus cuadernos de ejercicios a la página 216. Pídales que identifiquen el dibujo y escojan la palabra que es el nombre de dicho dibujo.

\* EL NIÑO ESCOGERÁ EL NOMBRE DEL DIBUJO DANDO TRES PALABRAS CON EL MISMO SONIDO INICIAL.

2. En la página 217, pida a los niños que identifiquen el dibujo y hagan una ruedita alrededor del nombre de ese dibujo.

\* EL NIÑO ESCOGERÁ UNA DE TRES ORACIONES QUE CORRESPONDE AL DIBUJO.

3. En la siguiente página (218), pida a los niños que se fijen con cuidado en el dibujo. Pídales que lean las tres oraciones y hagan una raya debajo de la oración que dice lo que pasa en el dibujo.

## Lección 3

### MATERIALES

Cuaderno de ejercicios páginas 219 y 220 .

## PROCEDIMIENTOS

\* EL NIÑO ESCRIBIRÁ LA PALABRA QUE FALTA PARA COMPLETAR LA ORACIÓN.

1. En la página 219 , pida a los niños que identifiquen el dibujo y lean la oración. Pídales que escriban en el blanco el nombre del dibujo para completar la oración.

\* EL NIÑO ESCRIBIRÁ LO QUE VE EN EL DIBUJO.

2. En la página 220 , pida a los niños que vean el dibujo y escriban el nombre del dibujo. Si el niño desea puede escribir una oración sobre el dibujo.

232

221



This material was developed by the Curriculum Adaptation Network for Bilingual Bicultural Education (CANBBE), pursuant to grants from the William Randolph Hearst Foundation and the U.S. Office of Education. Cooperating entities in the network are the National Urban Coalition, the Edgewood (San Antonio) Independent School District; the Milwaukee Public Schools; the New York City Board of Education, Community School District 7; and the San Diego (California) Unified School District.

Information on this and other CANBBE materials designed to supplement the curriculum core materials of the Spanish Curricula Development Center (Dade County, Florida) may be obtained by writing:

Curriculum Adaptation Network for Bilingual/Bicultural Education  
Ricardo Hernández, Executive Director  
214 Dwyer Avenue, Room 312  
San Antonio, Texas 78204

or the appropriate CANBBE Regional Center:

Far West  
Regional Adaptation Center  
Leonard Fierro, Director  
2950 National Avenue  
San Diego, California 92113

Midwest  
Regional Adaptation Center  
Francisco Urbina, Coordinator  
Alien Field School  
Milwaukee, Wisconsin 53204

Northeast  
Regional Adaptation Center  
Aurea Rodríguez, Director  
P.S. 25  
811 East 149th Street  
Bronx, New York 10455

Southwest  
Regional Adaptation Center  
Abelardo Villarreal, Coordinator  
5358 West Commerce  
San Antonio, Texas 78237

The opinions expressed herein do not necessarily represent those of the funding sources or the cooperating agencies.



CANBBE

# ¡QUE BONITO ES LEER!

Spanish Language Arts Primary

## TARJETAS RELÁMPAGO

POR

ABELARDO VILLARREAL  
Coordinador

SALVADOR FLORES  
Especialista en Currículo

BECKY DE LA PEÑA

CARMEN HOEFLICH  
Redactora

LUCILLE NICHOLS

LINA R. RIVERA

OSCAR MORALES  
Ilustrador

DIANA BECERRIL  
Ilustradora

Producido Por:

C. A. N. B. B. E.

SOUTHWEST REGIONAL CENTER

Edgewood Independent School District  
San Antonio, Texas  
febrero de 1974

**IBB** DISSEMINATION CENTER FOR  
BILINGUAL BICULTURAL EDUCATION  
6504 TRACOR LANE AUSTIN, TEXAS 78721

234

F1006974

ASSOCIATION CENTER  
OF  
OCCEGOAL AND Cultural Education  
6714 Fickel Lane  
Austin, Texas 78721  
GEO. D. SULLS, Director

Education Service Center, 6000 S.M.H.  
Austin, Texas 78721  
Doc Parks, Executive Director  
Foy C. King, Director, Division of  
Project Development

## TARJETAS RELÁMPAGO

Los dibujos incluidos en este paquete de Tarjetas Relámpago se utilizarán con las unidades de ¡Qué Bonito Es Leer!

Se recomienda que el maestro los coloree y los corte. Estas Tarjetas Relámpago estarán a disposición del maestro para enseñar y reforzar los sonidos que en las unidades se exponen. Estos dibujos también se piden en las lecciones. El número que se encuentra abajo de la página se refiere a la unidad de ¡Qué Bonito Es Leer!

PARA ENSEÑAR O REFORZAR EL SONIDO	NUMERO QUE SE ENCUENTRA ABAJO DE LA PÁGINA
/p/	1
/o/	2
/s/	3
/a/	4
/e/	6
/l/	7
/t/	8
C /k/	9
/d/	11
/i/	12
/m/	13
R /r/	14
/n/	16
B /b/	17
/u/	18
/g/	19
J /j/	21
V /b/	22
/f/	23
C /s/	24
/ñ/	26
G /j/	27
L1 /ll/	28
Y /ll/	29
K /k/	31
Q /k/	32
/ch/	33
Z /s/	34
H	35

The project reported herein was a direct product of a grant from the U.S. Office of Educational Research and Development, Health, Education and Welfare Department. The opinions expressed herein do not necessarily reflect the positions or policies of the Office of Educational Research and Development, and no official endorsement by the Office of Educational Research and Development should be inferred.

The Dissertations Center for Multicultural Education is a special title of OEA project number 72-010-011, Office of Educational Research and Development, Region XIII. The Center has published these materials for Dissertations, however, the opinions expressed herein do not necessarily reflect its position or policies. The Office of Educational Research and Development, Region XIII.

This publication was developed and printed with funds provided by the Office of Educational Research and Development, Health, Education and Welfare Department. It is available in the public domain and may be reproduced for personal use.

#### STAFF

Juan F. Gafo, Director  
Blanche Armendáriz, Staff Editor  
Carmen Barrera, Staff Editor  
Carla F. Chambers, Research Librarian  
Sarah D. Frey, Assistant Editor  
Pam Harper, Staff Editor  
Ernest Perez, Bilingual Curriculum Specialist  
Eva Sánchez de la Vega-Lokier, Staff Editor  
Luzmaría Cortez, Distribution Specialist

Reprint November 1974

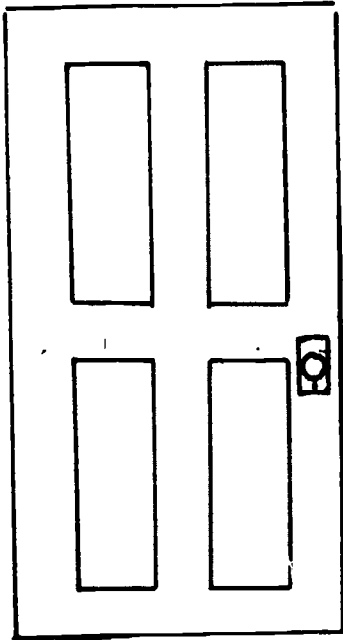

Puerta

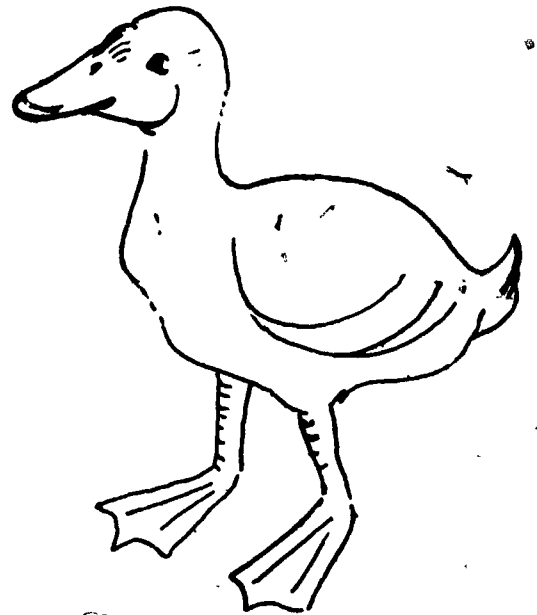

Pato

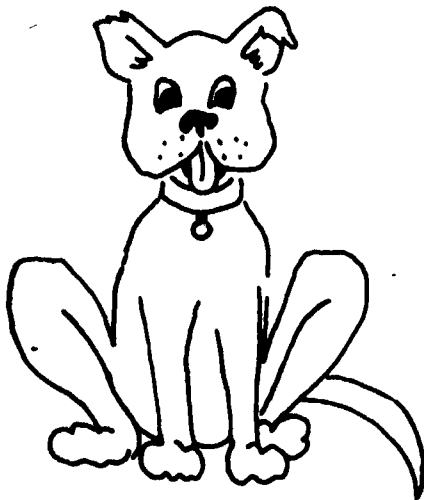

Perro

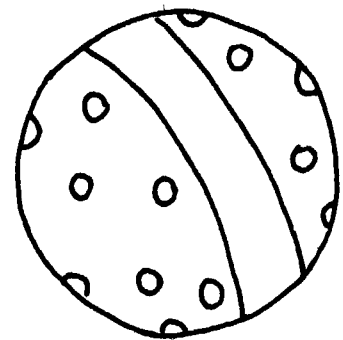

Pelota

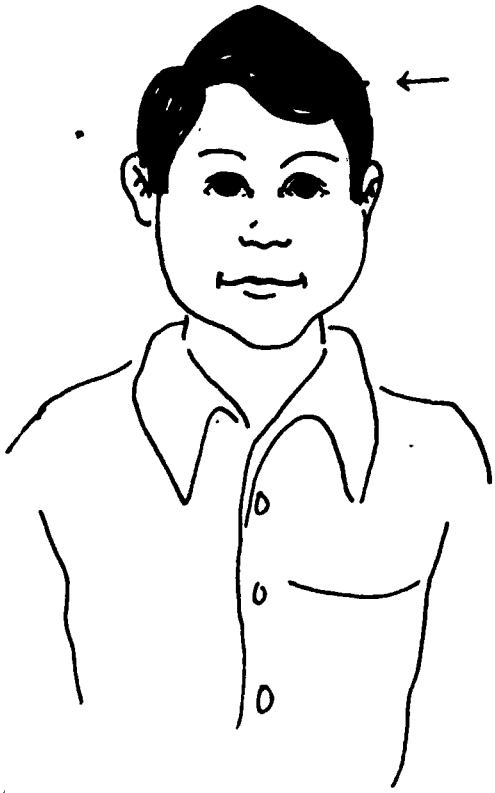

Pelo

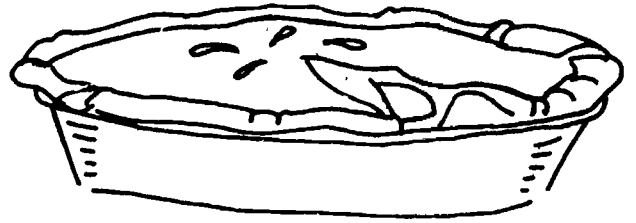

Pastel

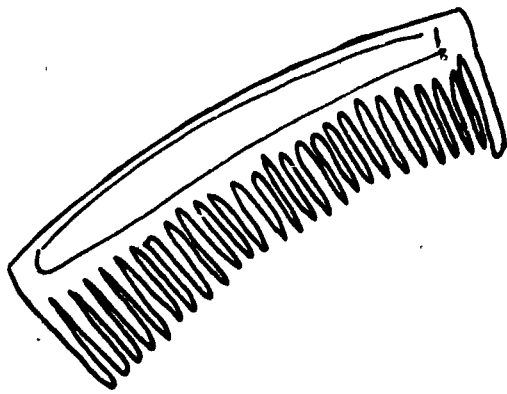

Peine

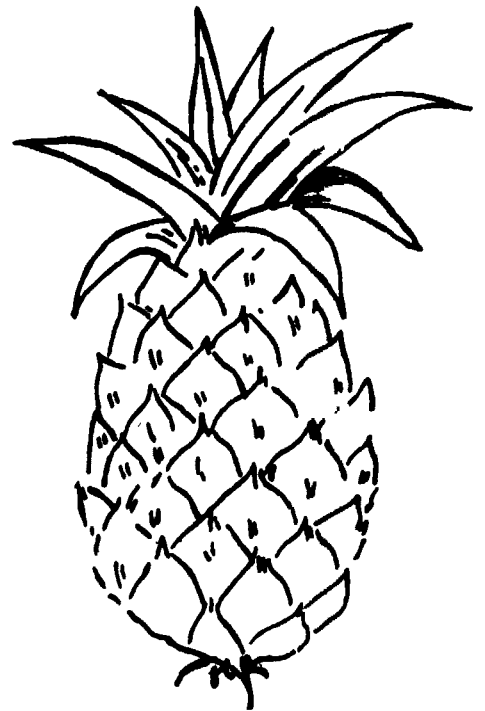

239

Piña

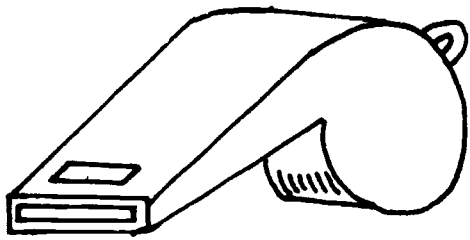

Pito



Pollo

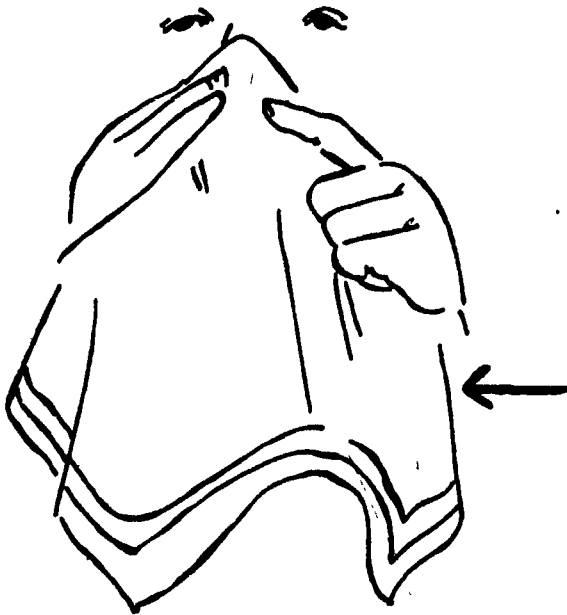

Pañuelo

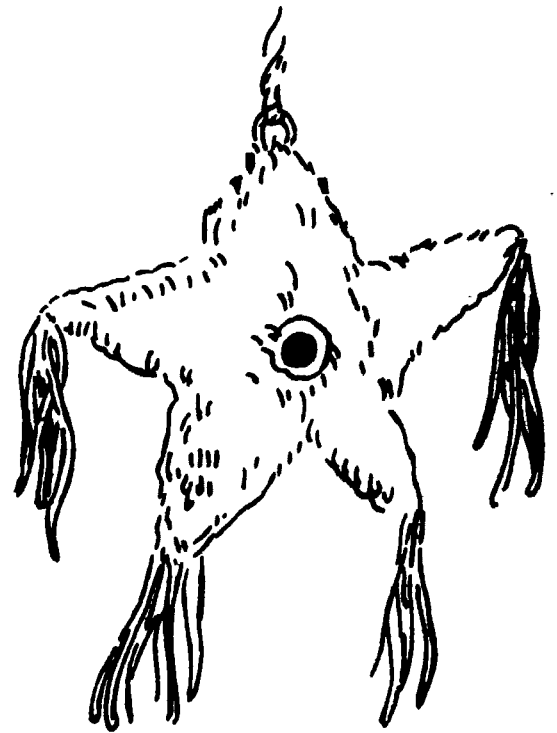

Piñata



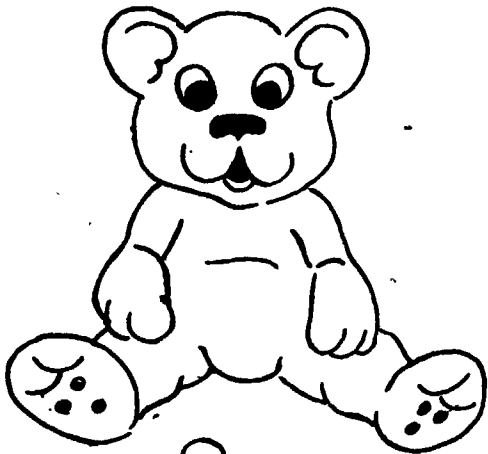

Oso

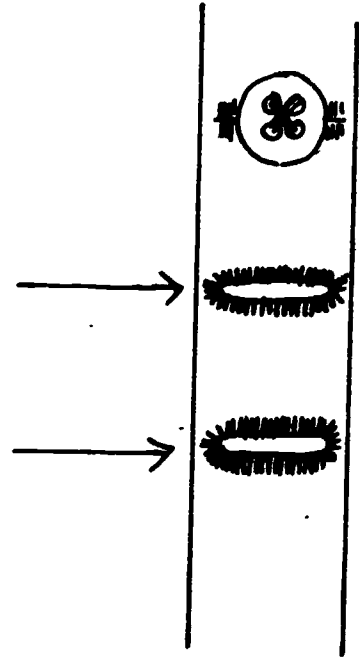

Ojal



Oreja

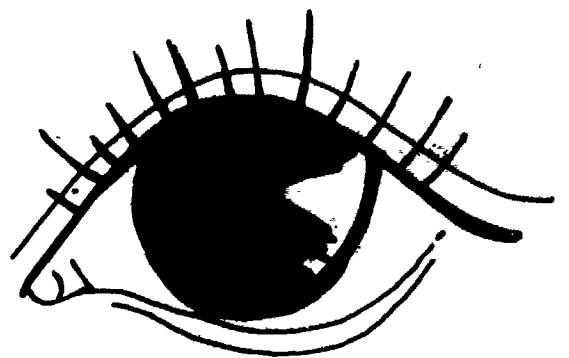

Ojo

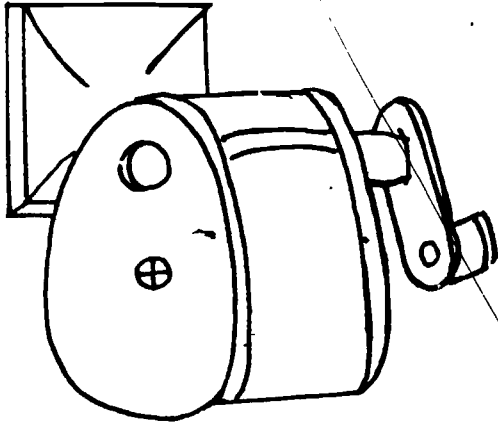

Sacapuntas

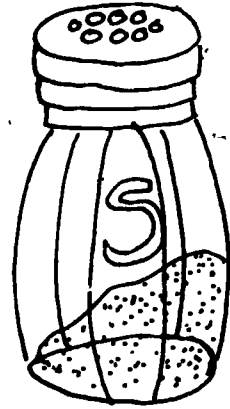

Salero

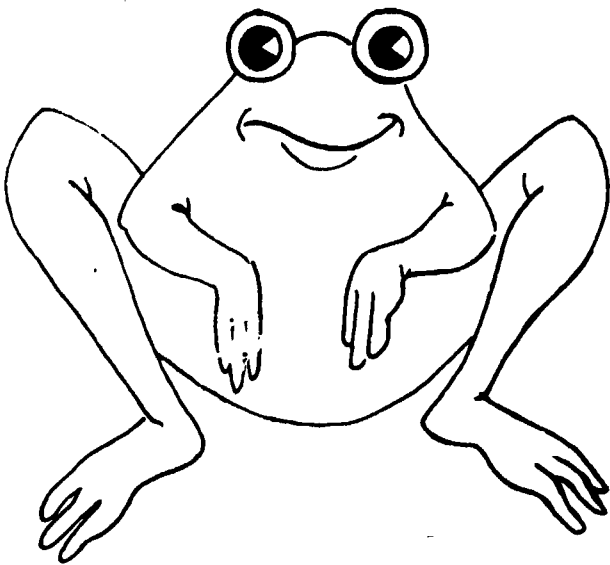

Sapo



Sartén

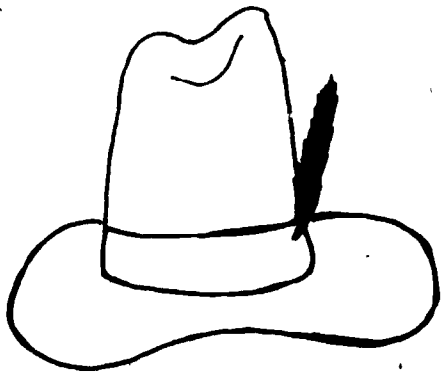

Sombrero

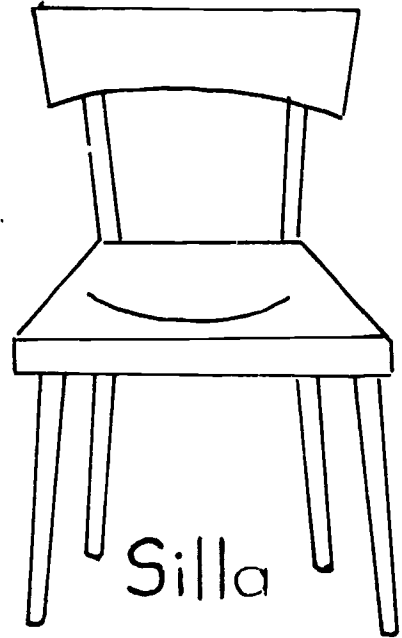

Silla

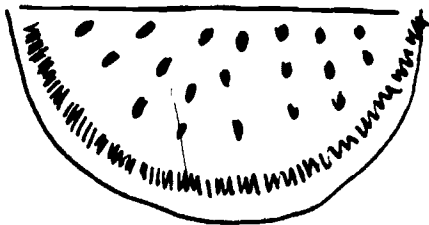

Sandía

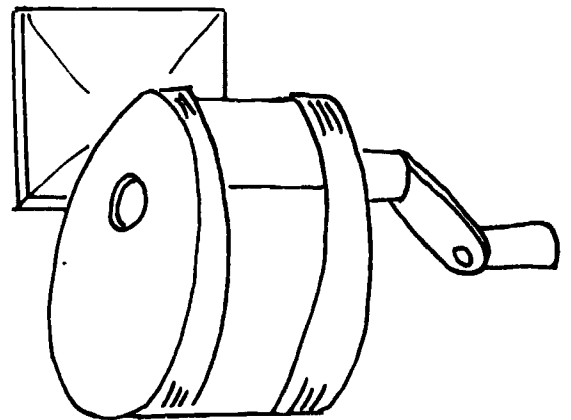

Sacapuntas

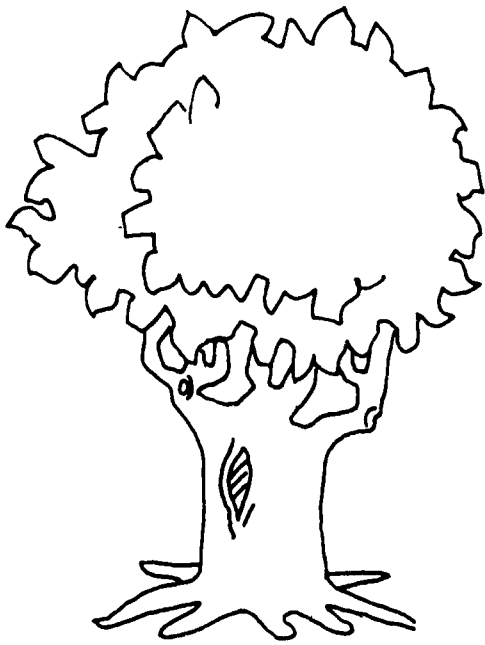

Árbol

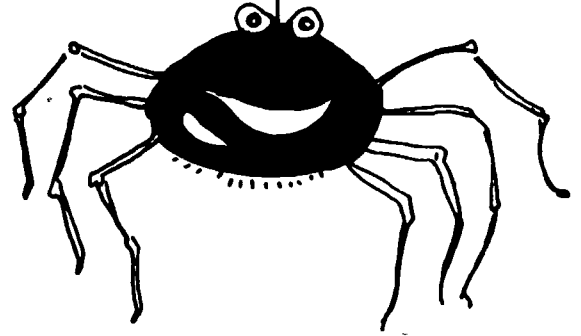

Araña



Abrigo

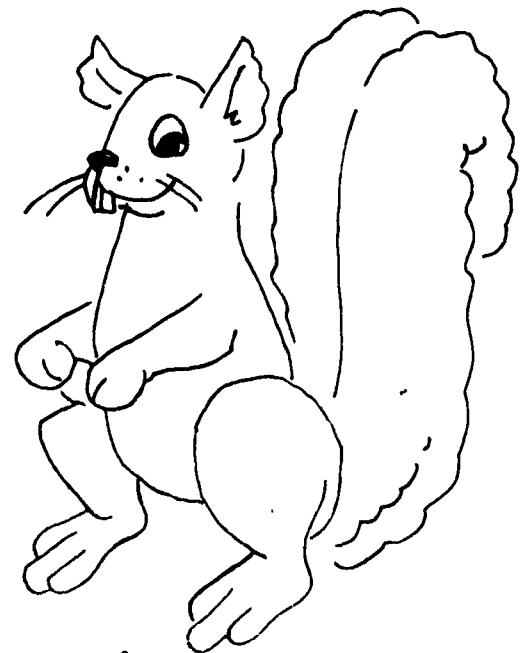

Ardilla

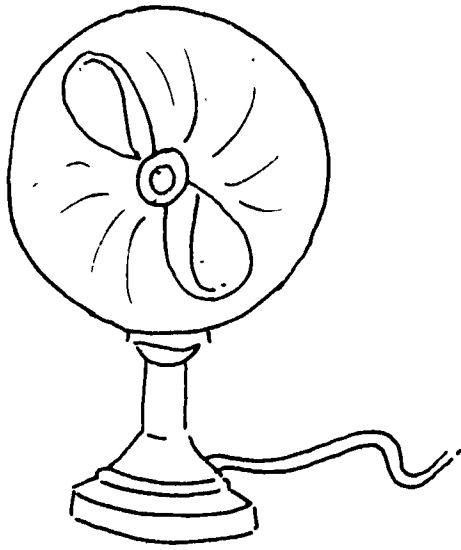

Abanico

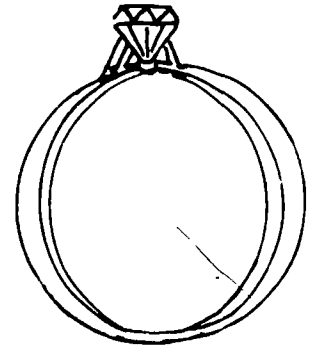

Anillo

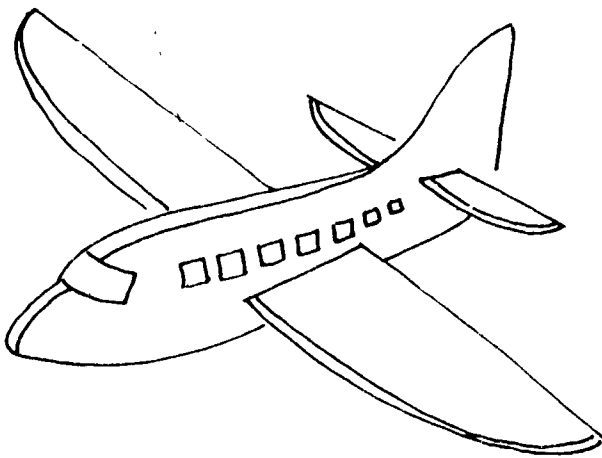

Avión

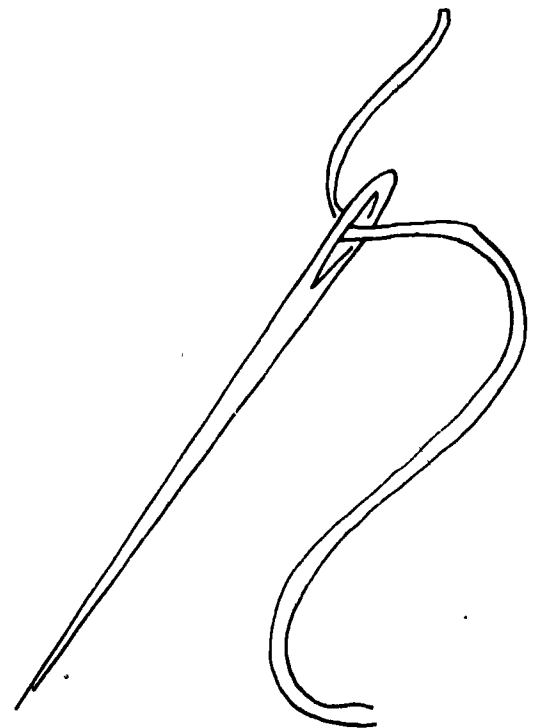

245 Aguja

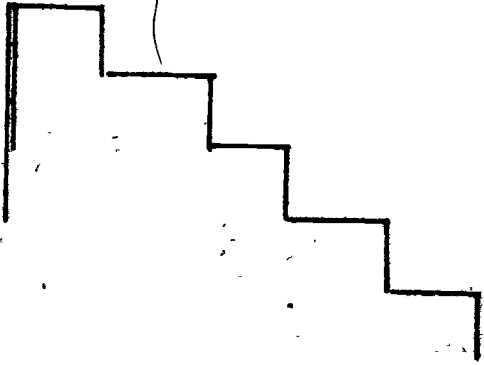

Escalones

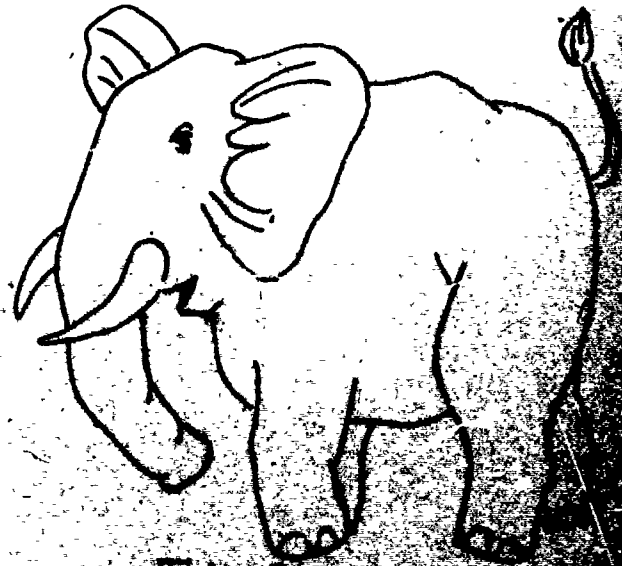

Elefante

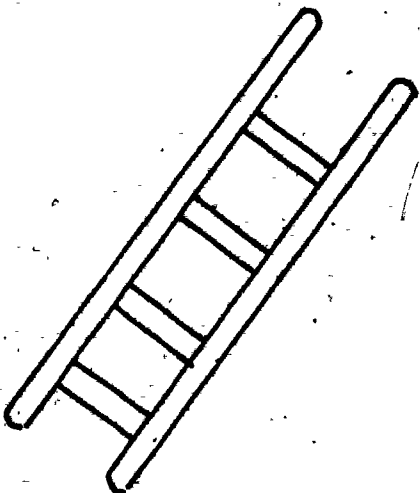

Escalera

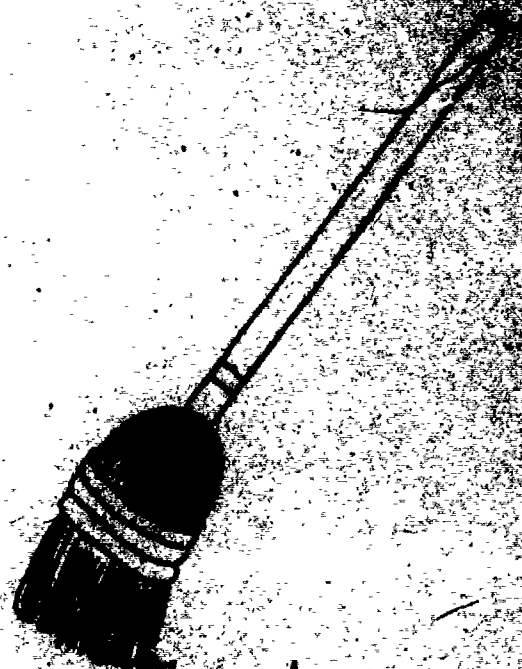

Escoba

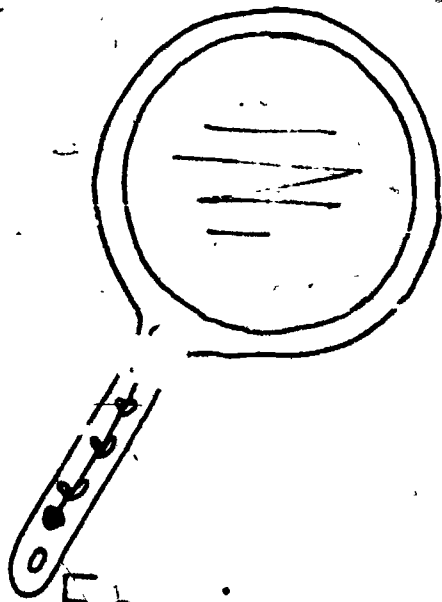

Espejo

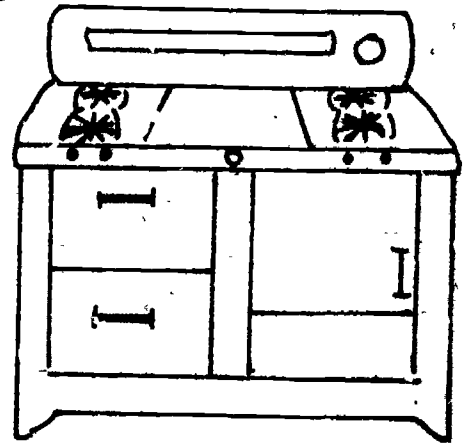

Estufa

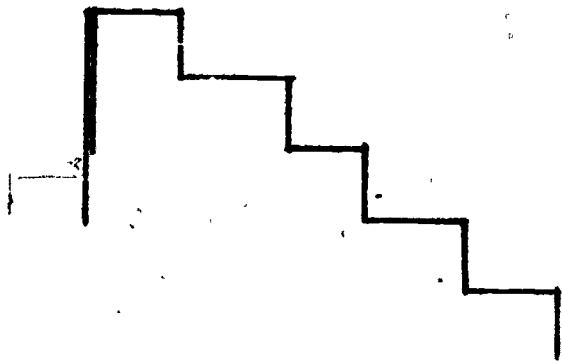

Escalones

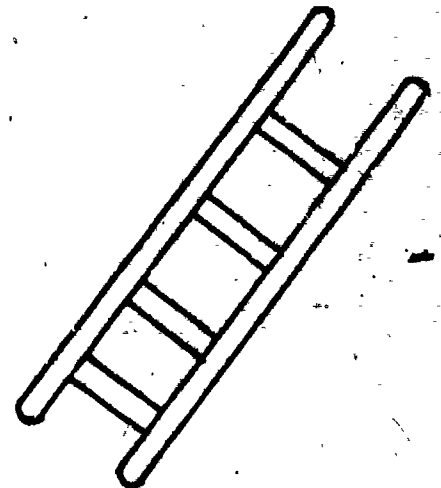

Escalera

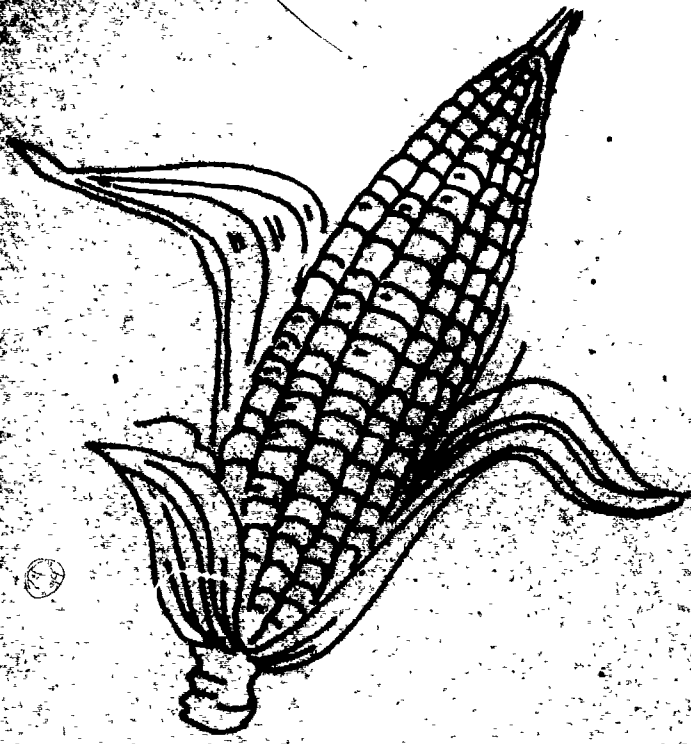

Elote

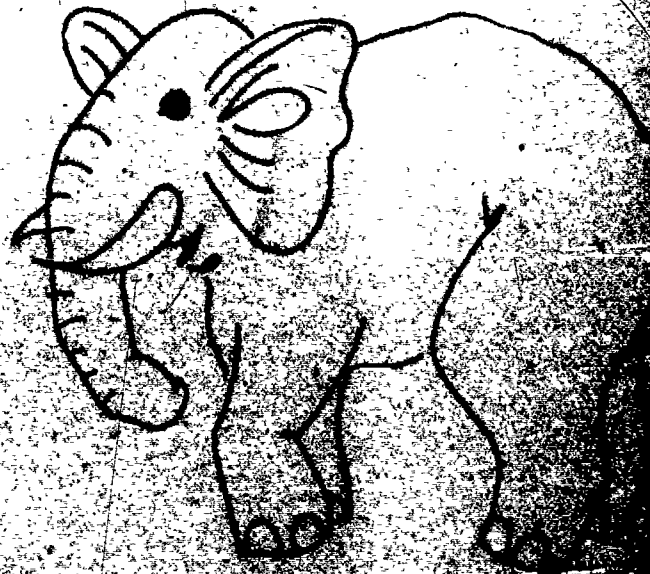

Elefante

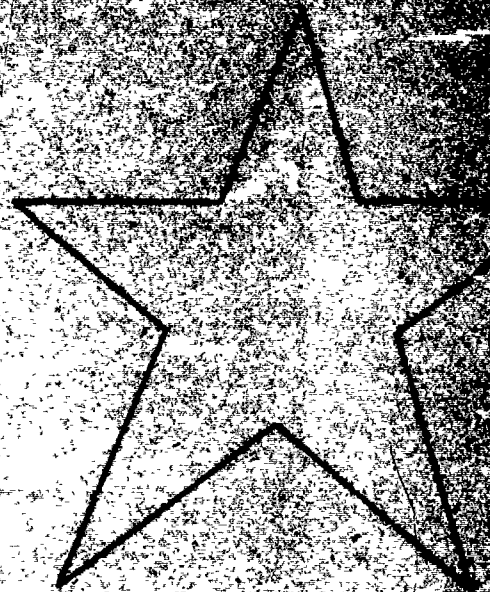
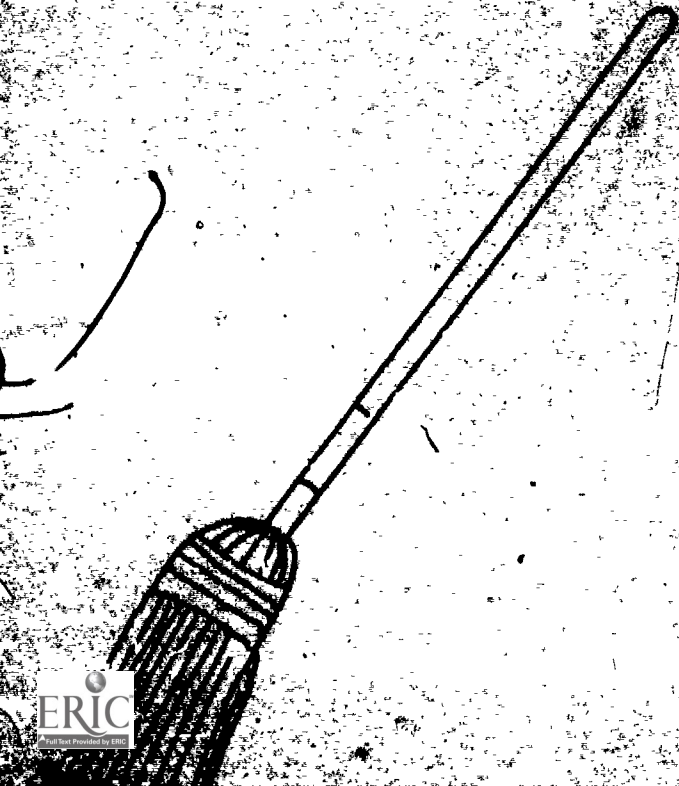



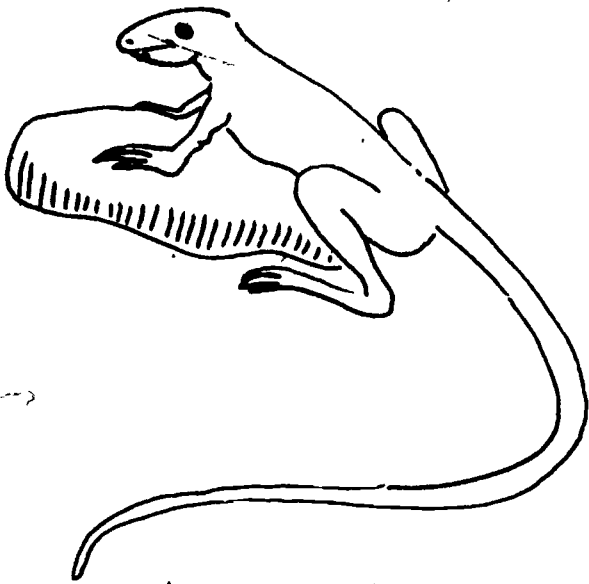

Lagartijo

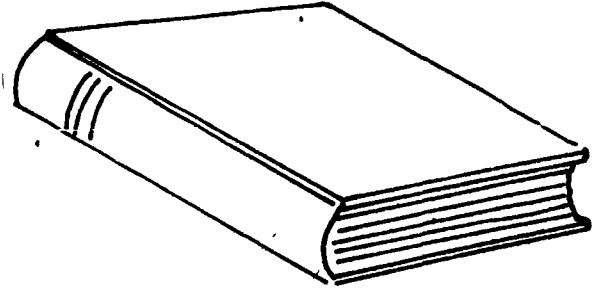

Libro

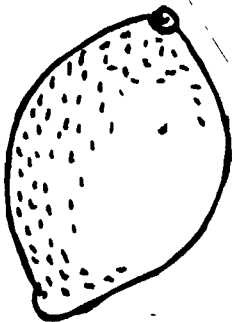

Limón

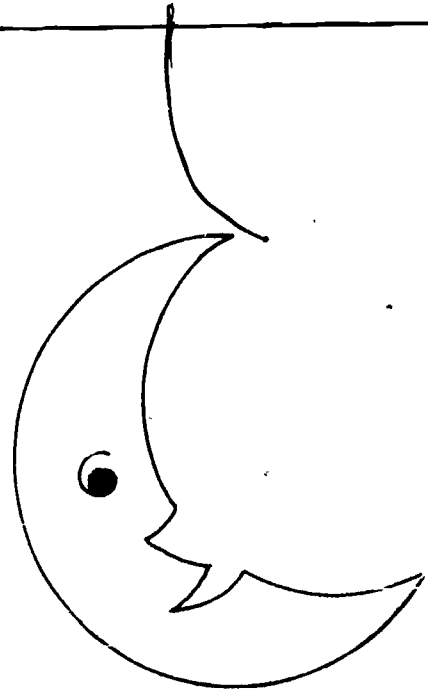

Luna

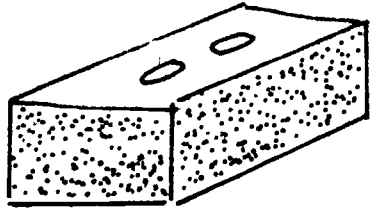

Ladrillo

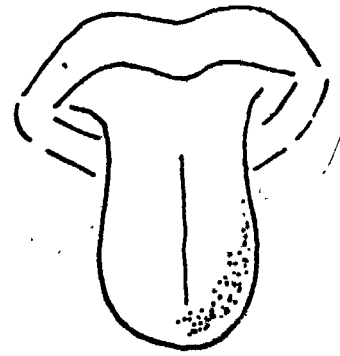

Lengua

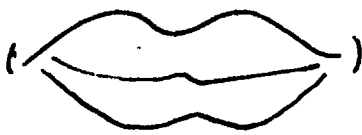

Labios

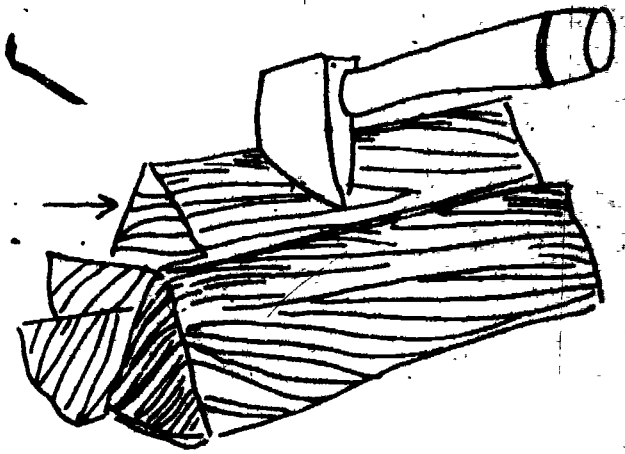

250

Leña



Lágrima

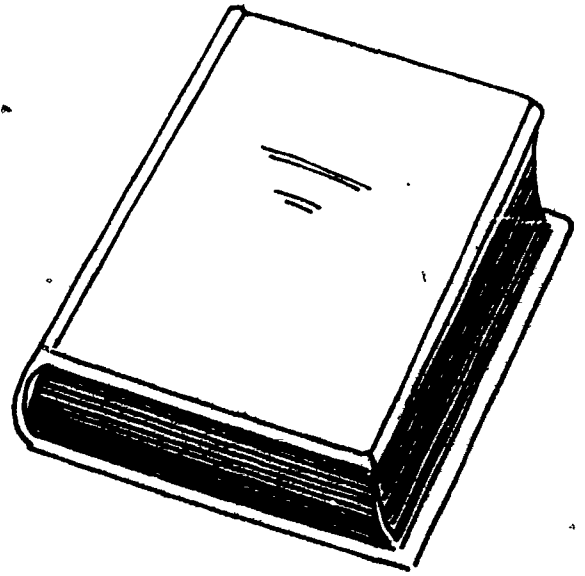

Libro

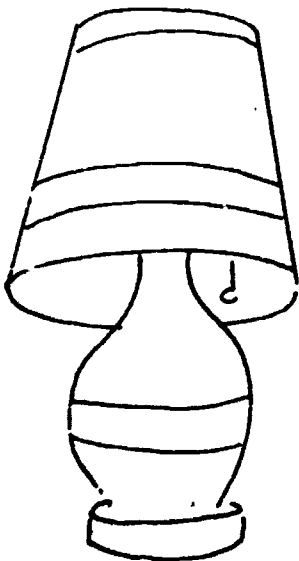

Lámpara

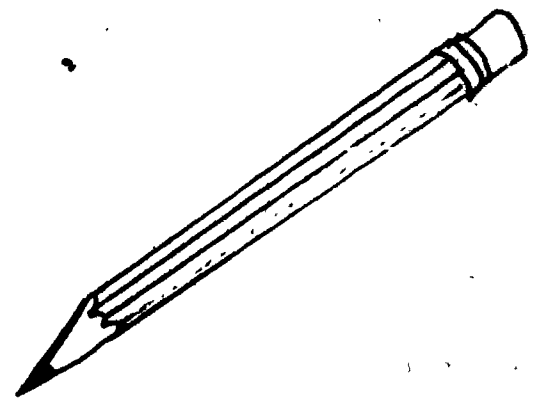

Lápiz

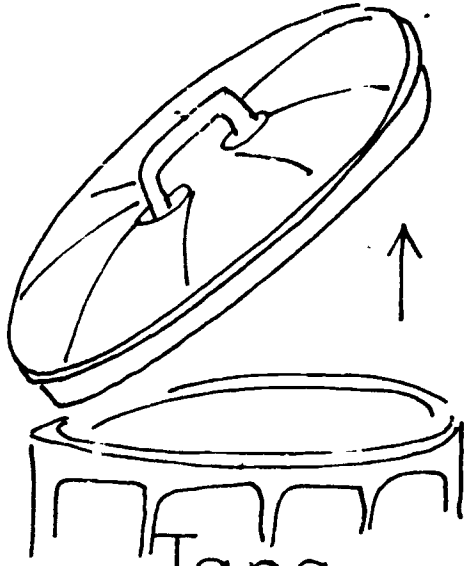

Tapa

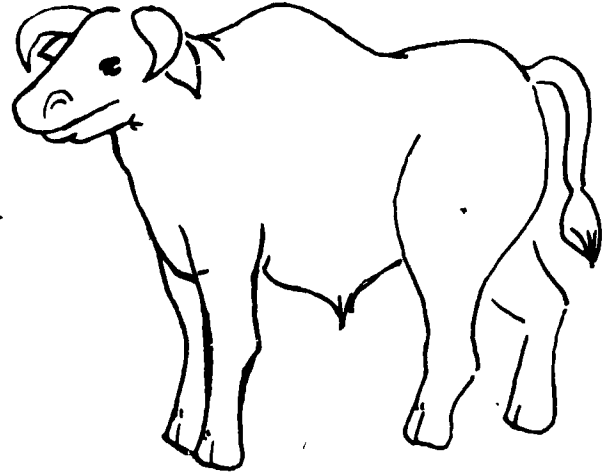

Toro

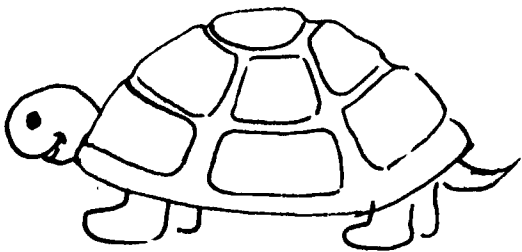

Tortuga

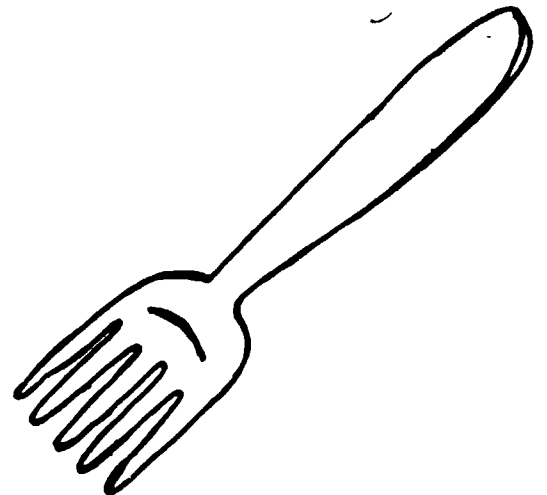

Tenedor

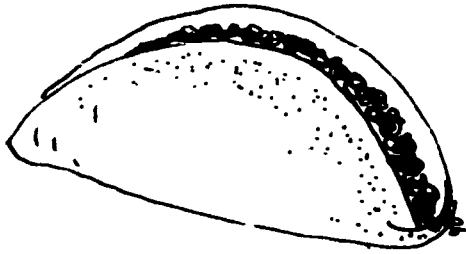

Taco

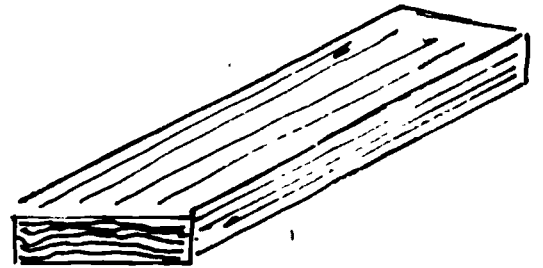

Tabla

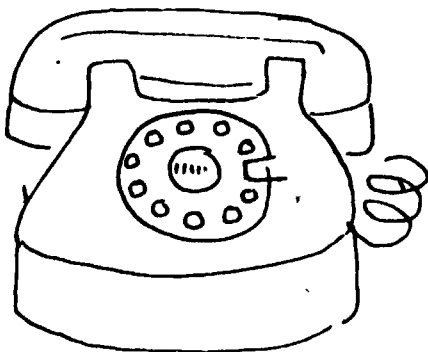

Teléfono

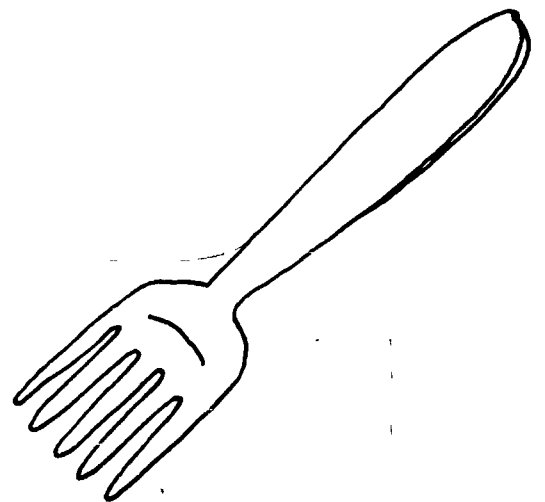

Tenedor

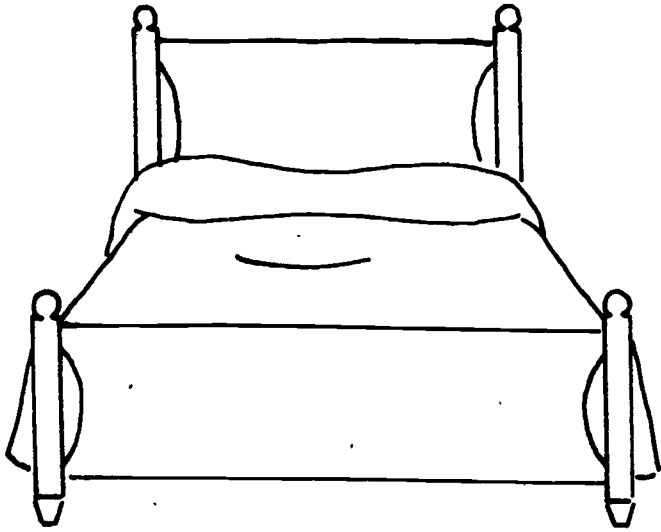

Cama



Casa

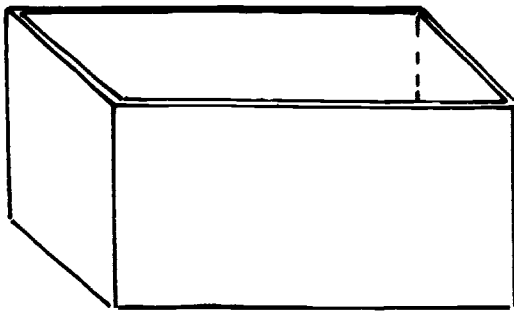

Caja

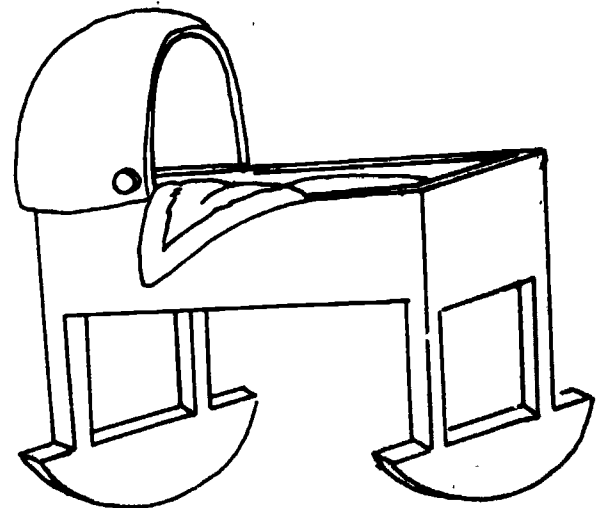

Cuna

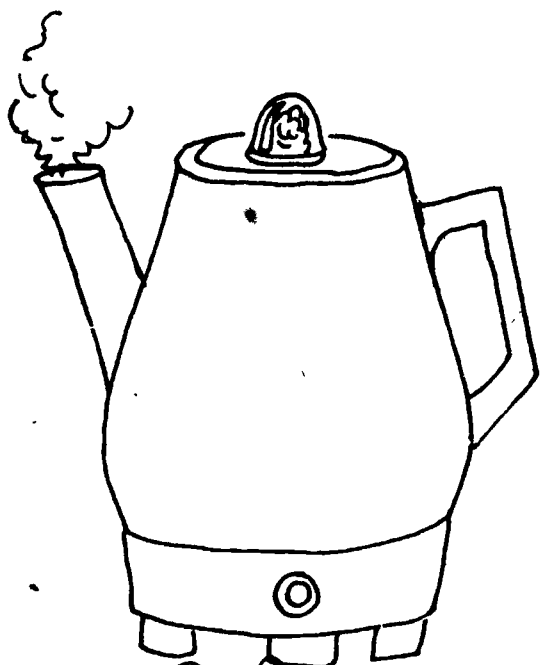

Cafetera

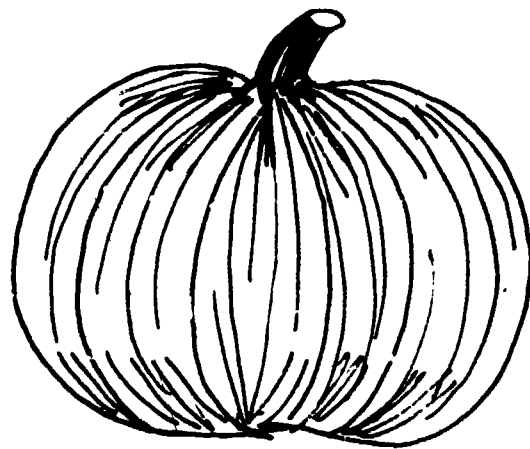

Calabaza

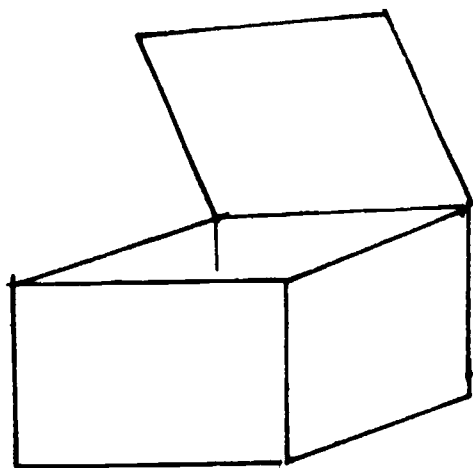

Caja

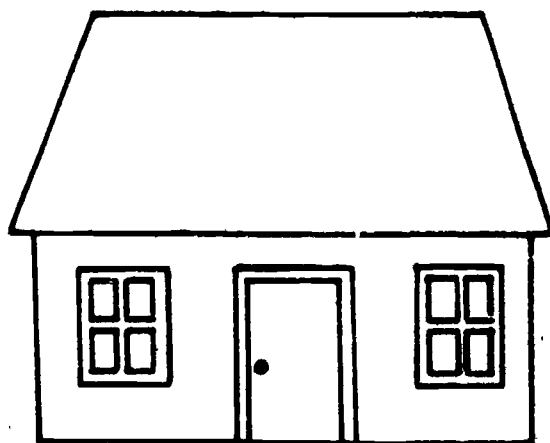

Casa

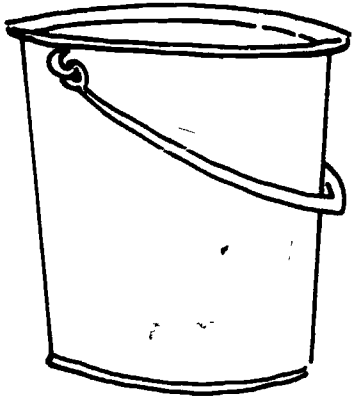

Cubeta

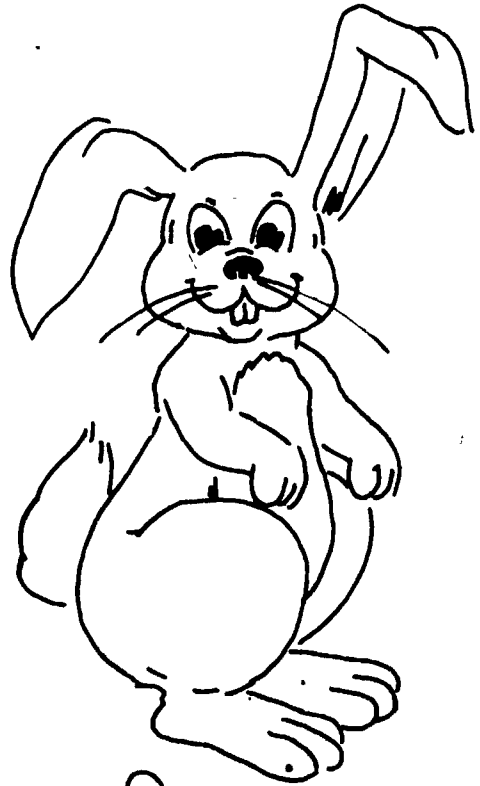

Conejo

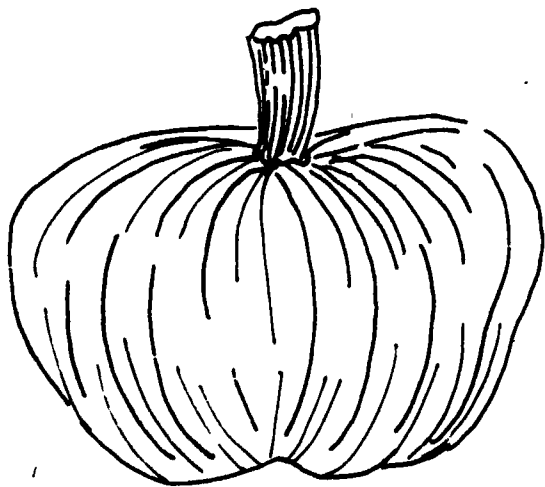

Calabaza

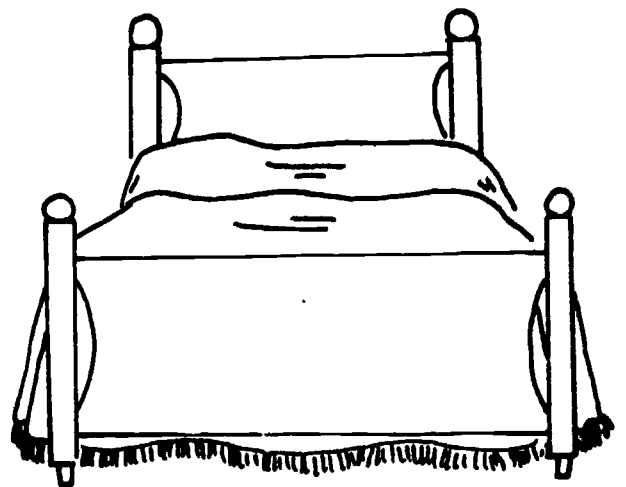

Cama



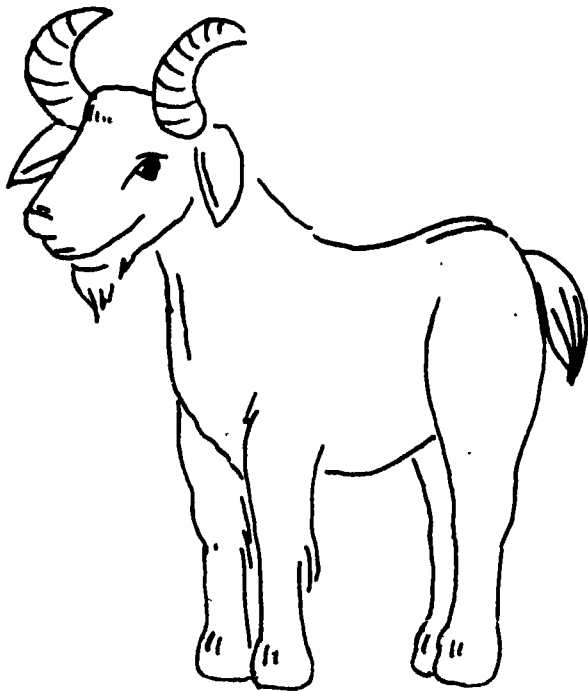

Cabra

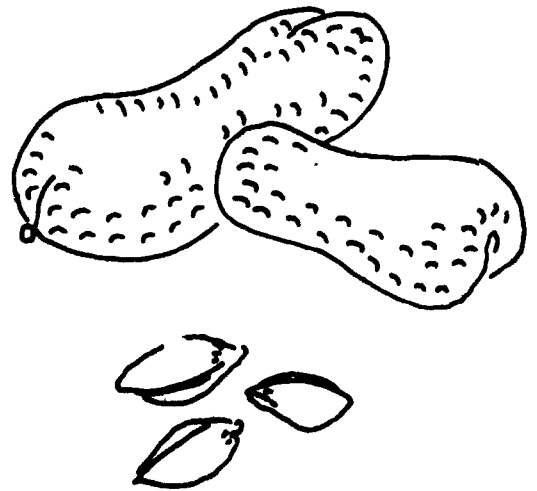

Cacahuate

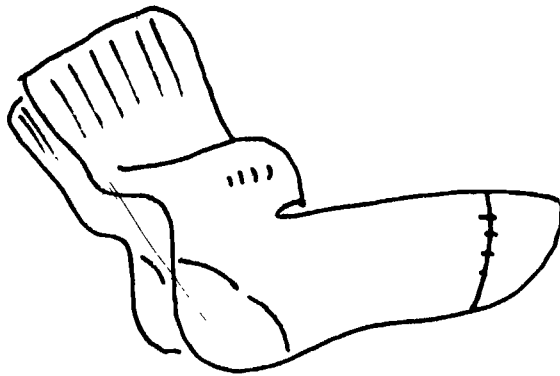

Calcetín

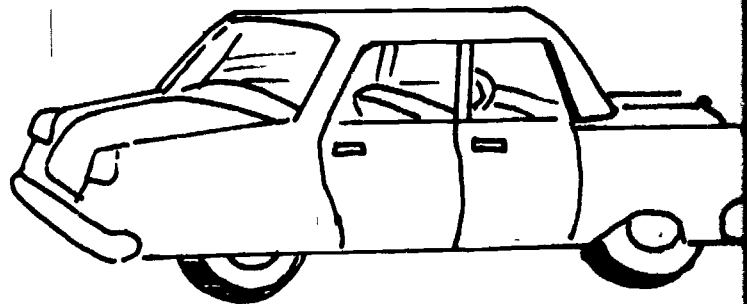

Carro

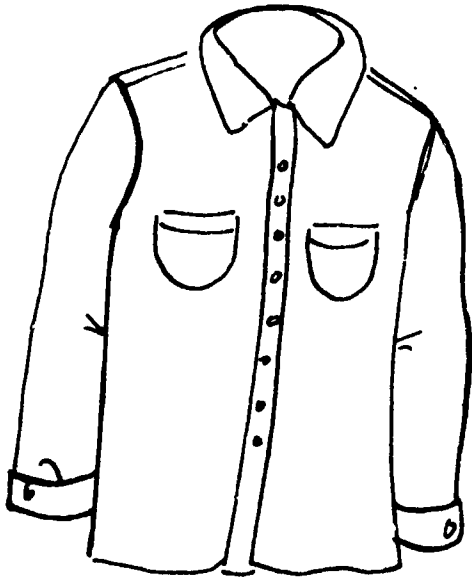

Camisa

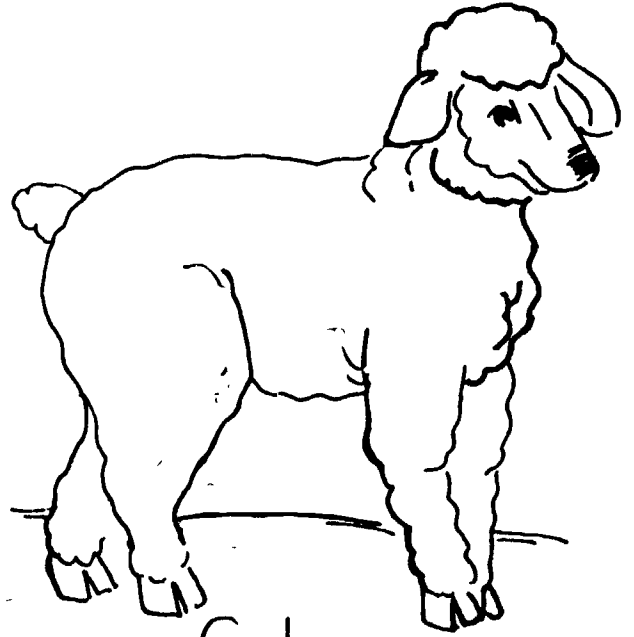

Cabra

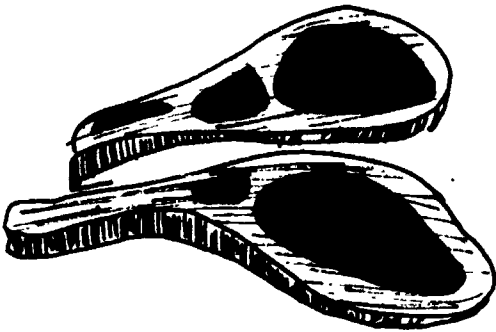

Carne

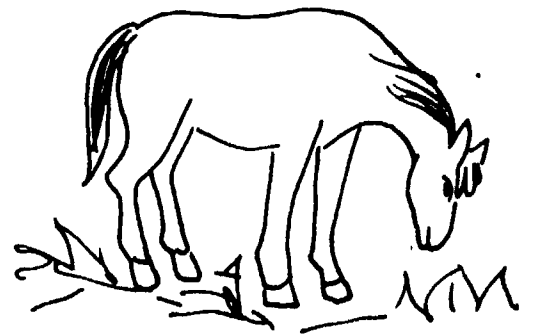

Caballo



Disco

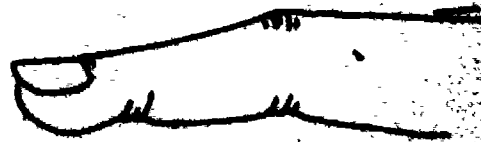

Dedo

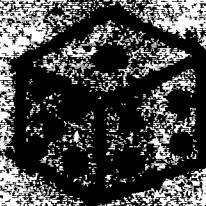
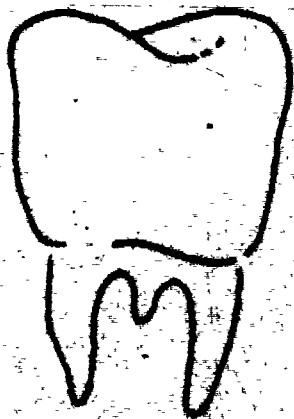

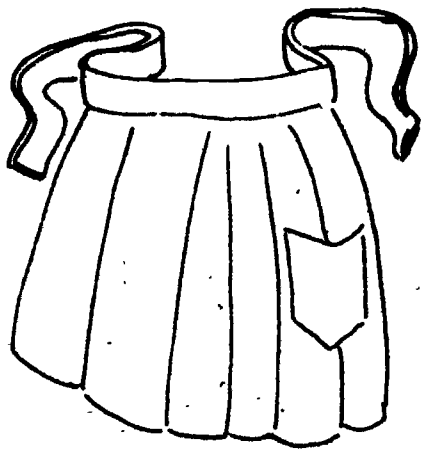

Delantal

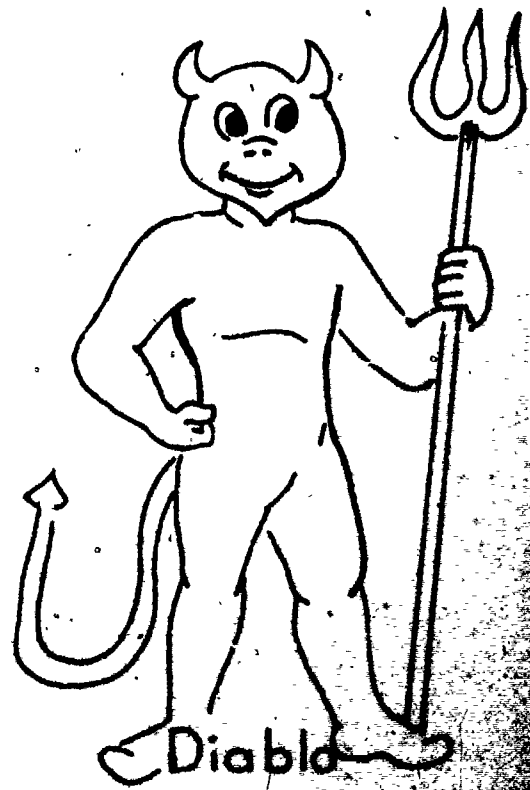

Diablo



Doctor

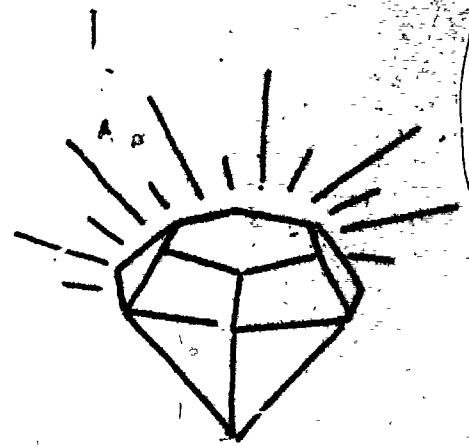

Diamante

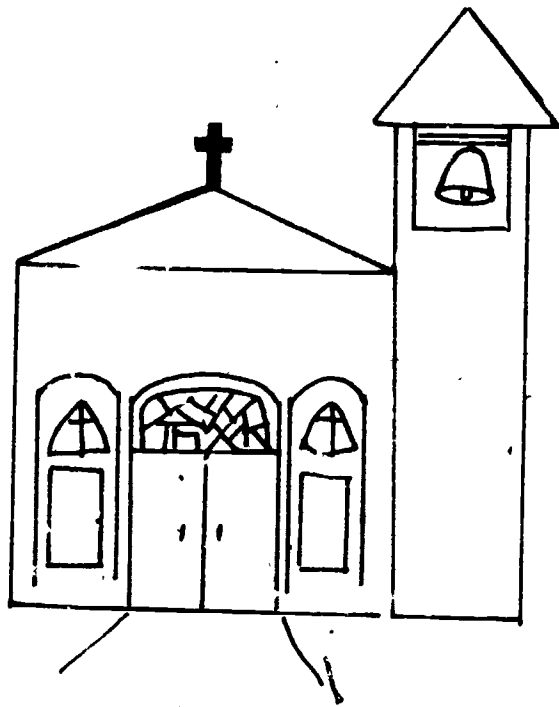

Iglesia

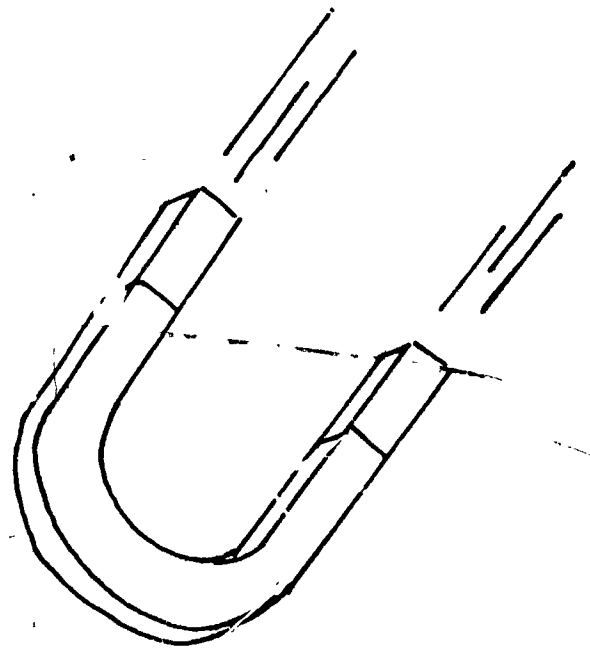

Imán



Indio

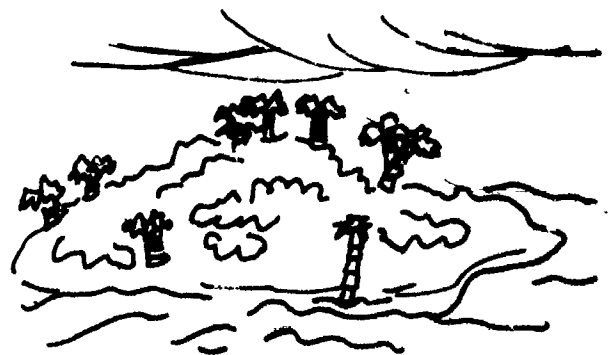

Isla

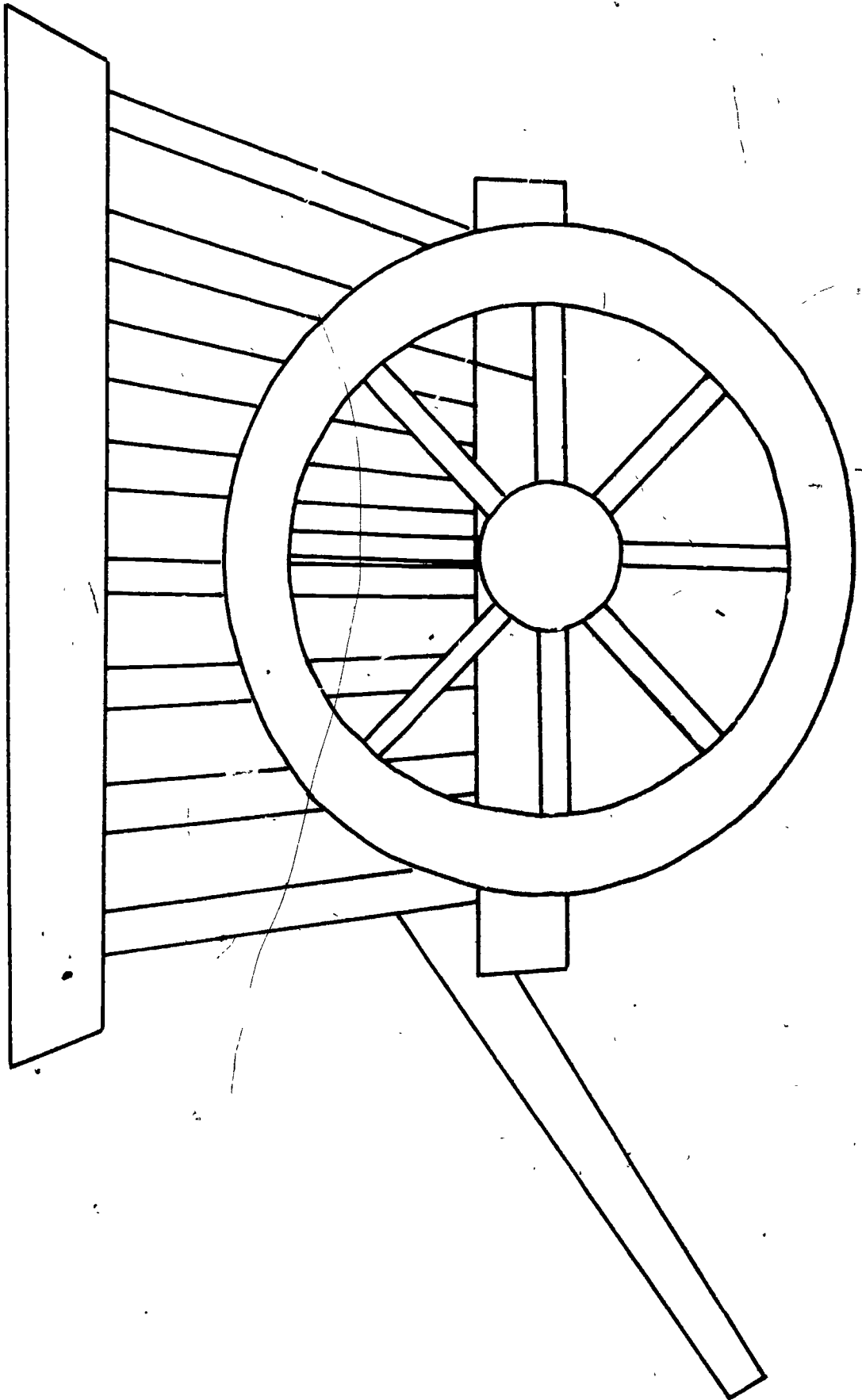

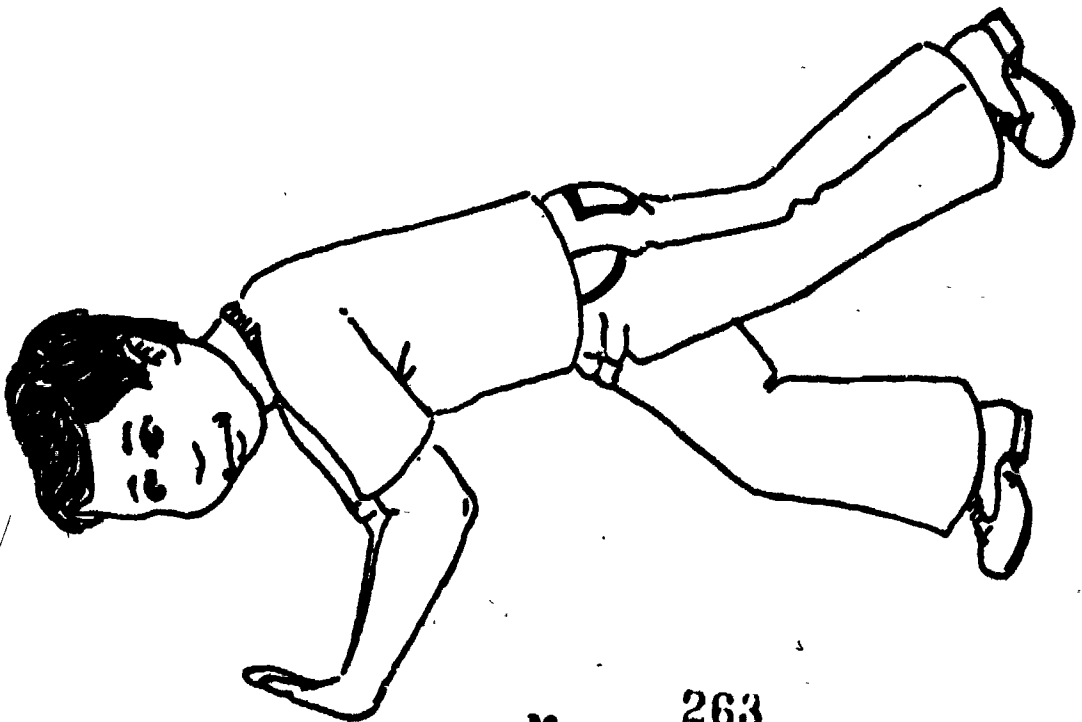
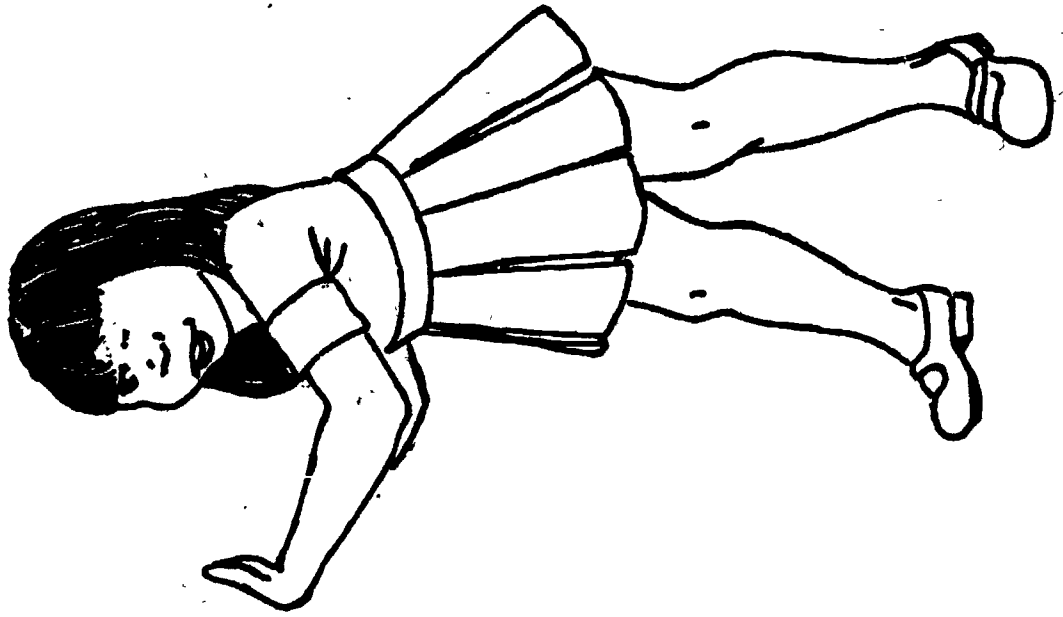

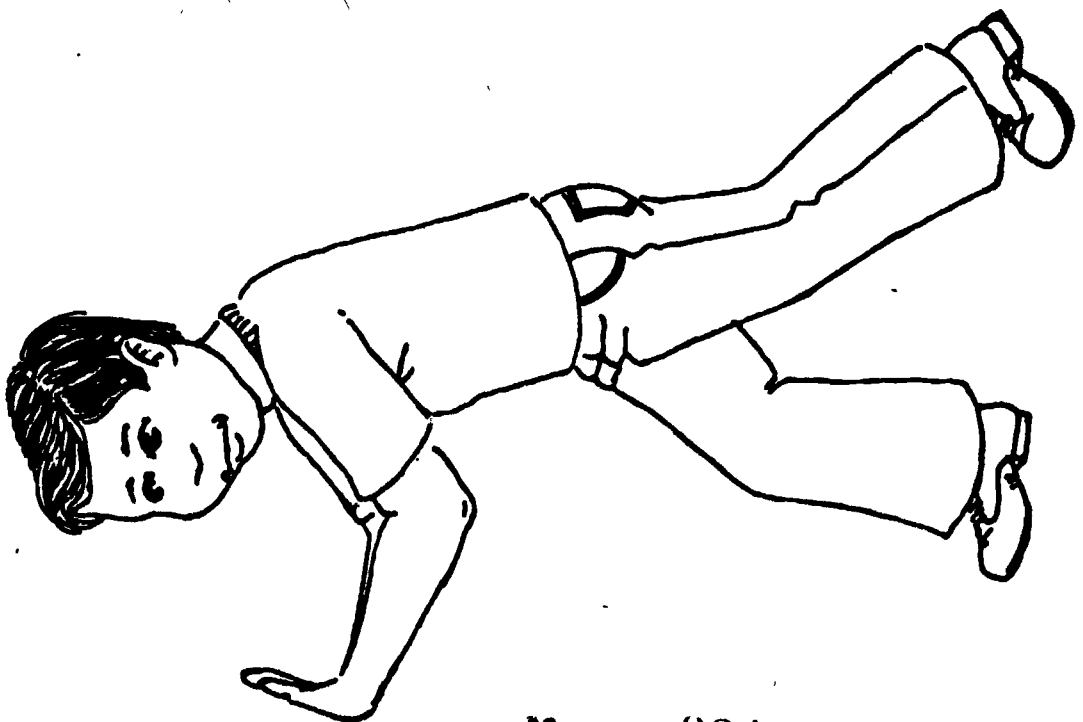
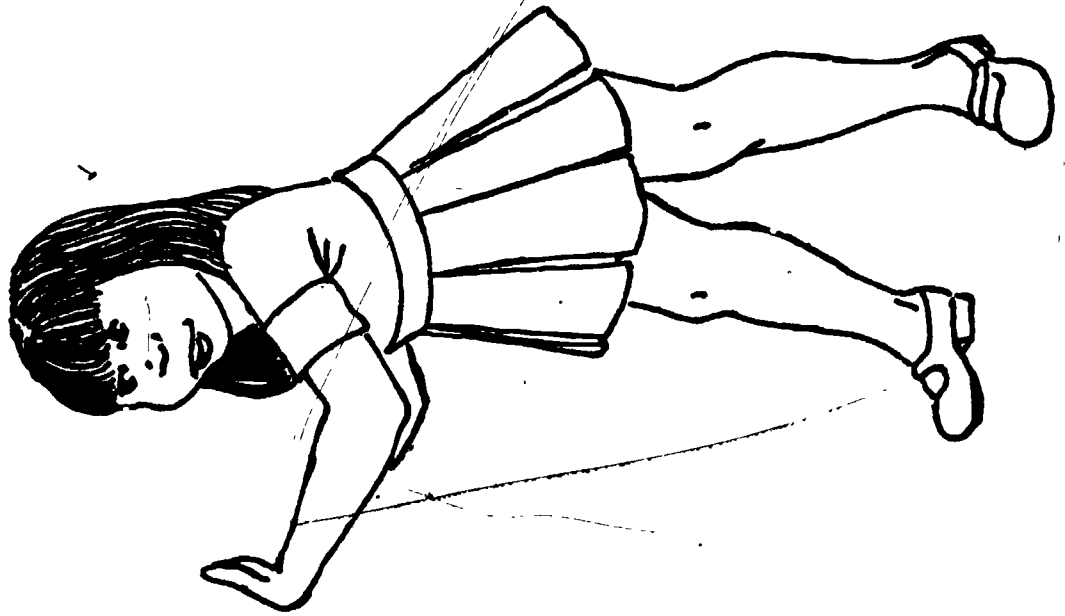



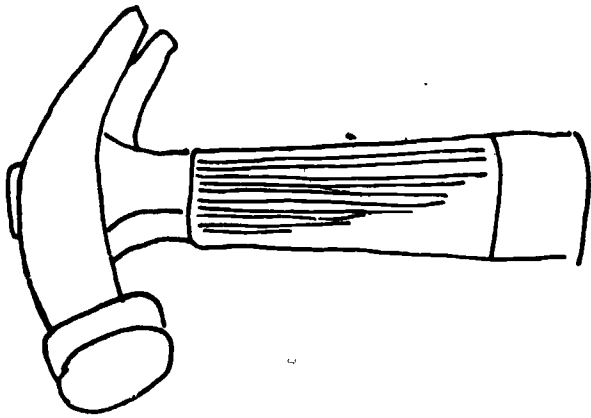

Martillo

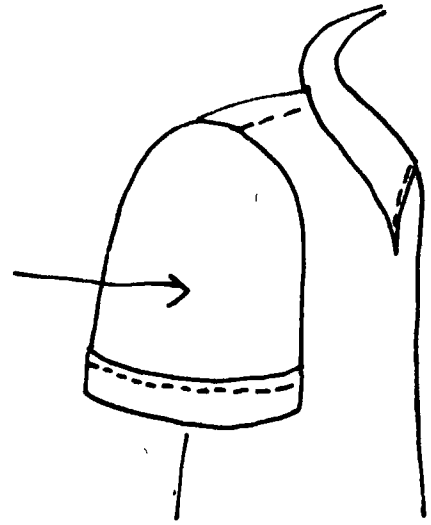

Manga



Mano

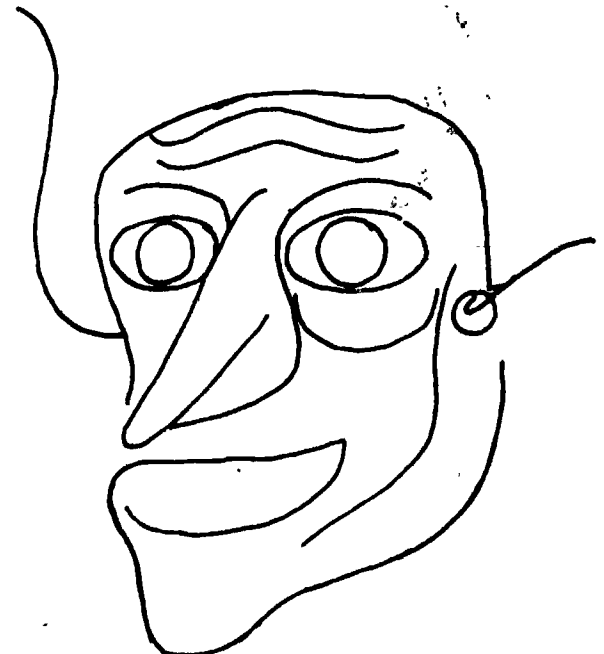

Máscara

265

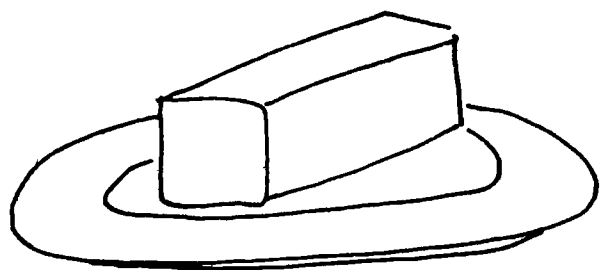

Mantequilla

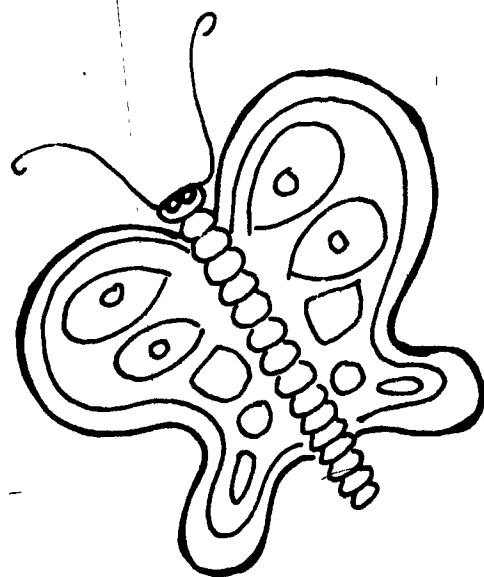

Mariposa

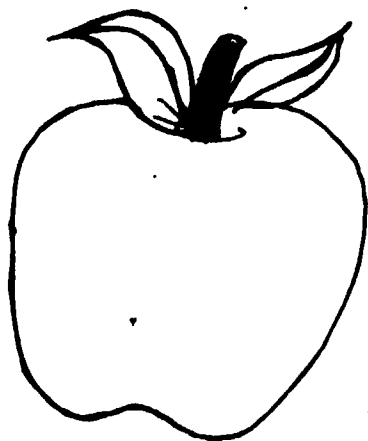

Manzana



Mosca



Ropa



Ratón

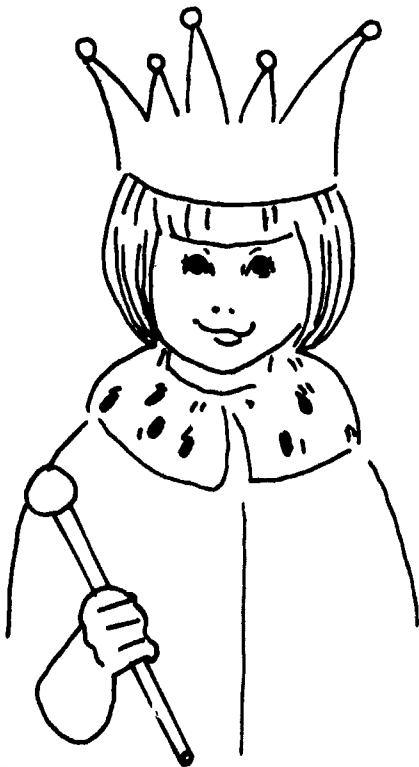

Reina

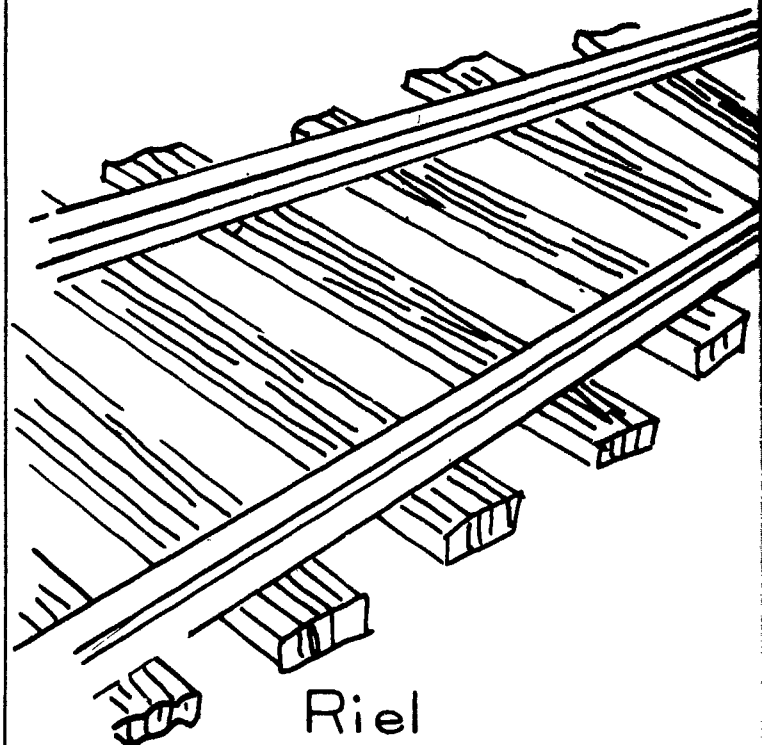

Riel

267

14

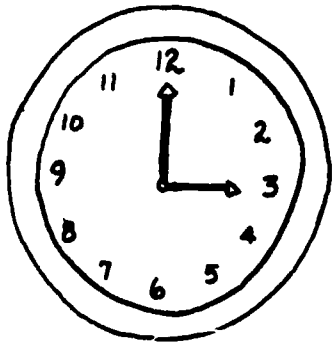

Reloj

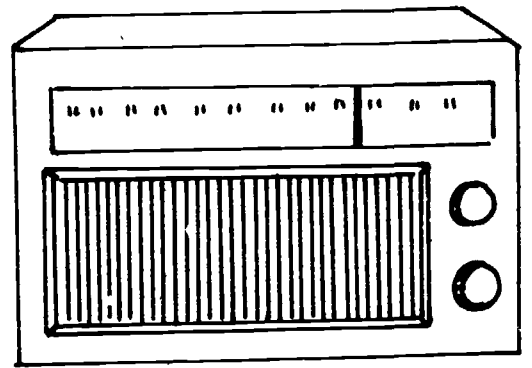

Radio

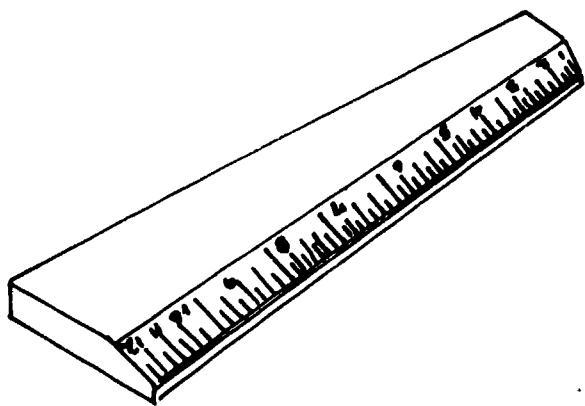

Regla

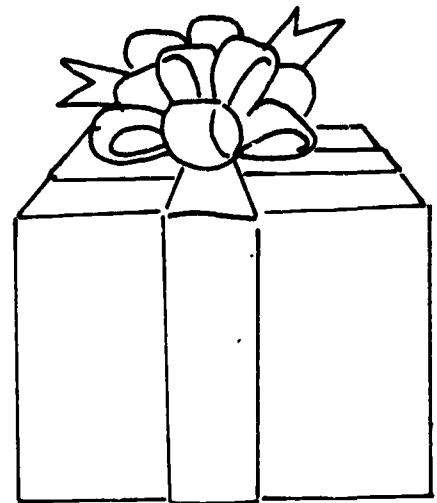

Regalo

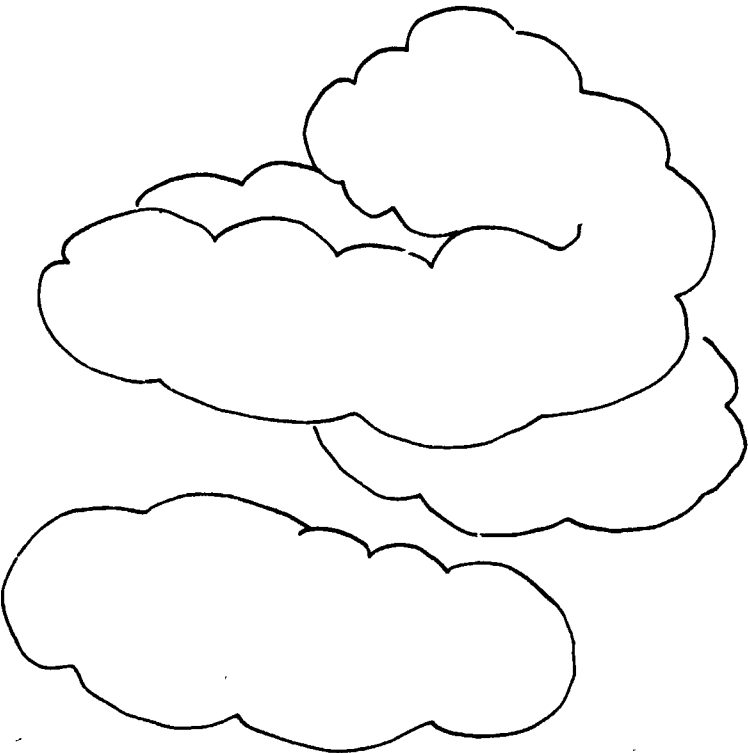

Nubes

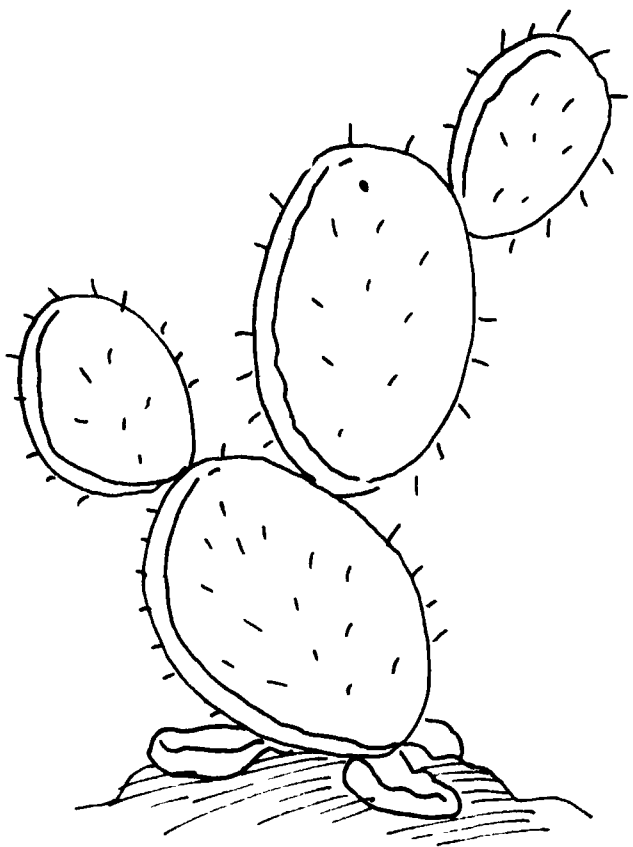

Nopal



Nuez



269

Nido

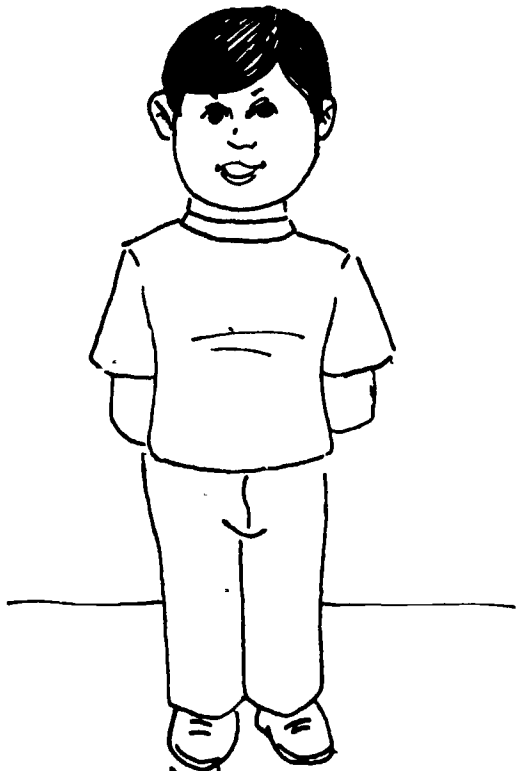

Niño

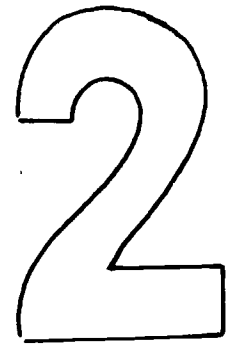

Números



Nariz

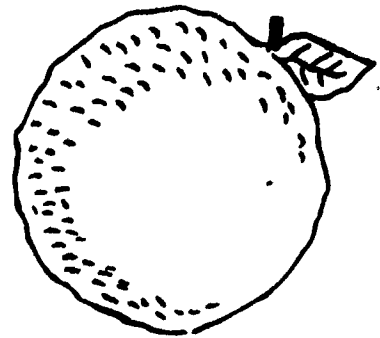

270

Naranja



Bulto

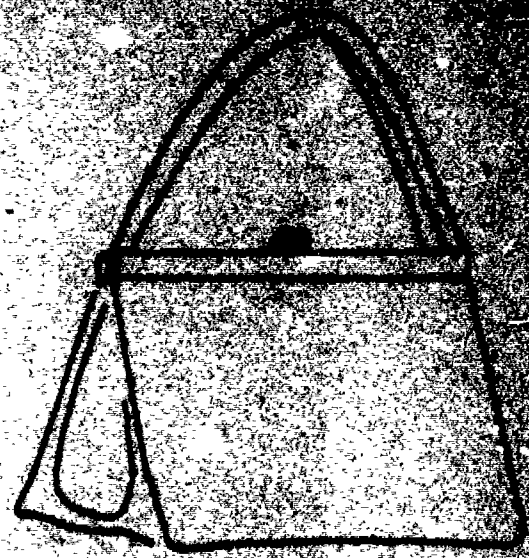
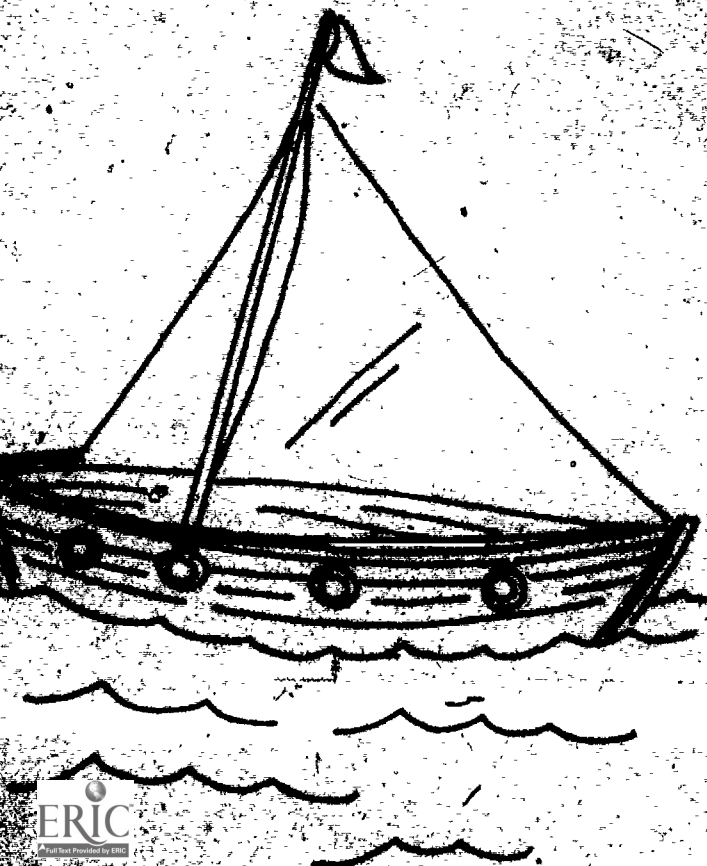

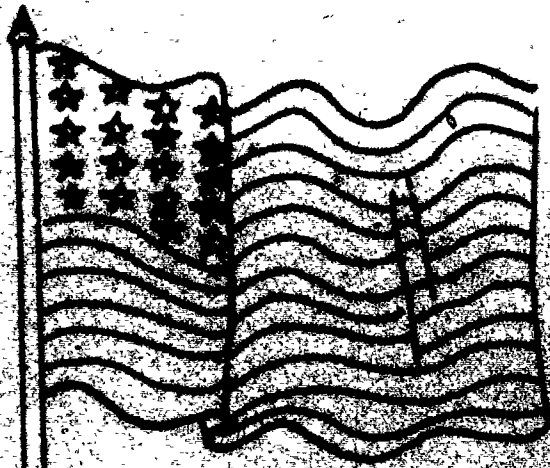

Bandera

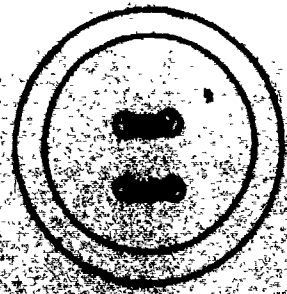

Botón

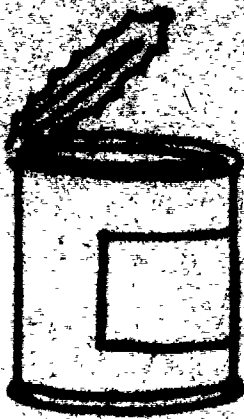

Bote

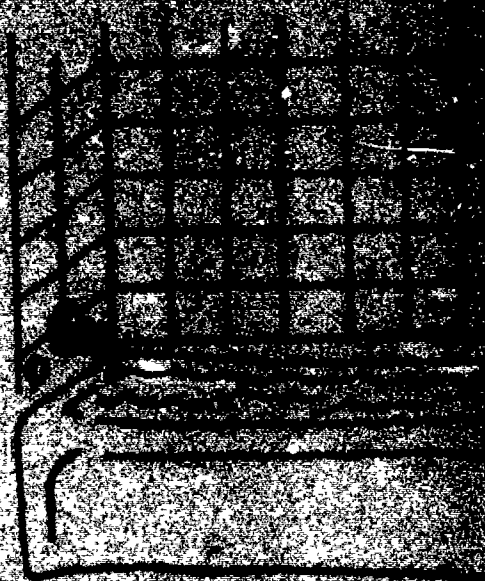

Baño



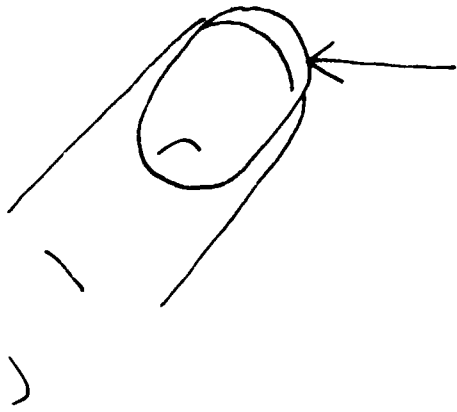

Uña

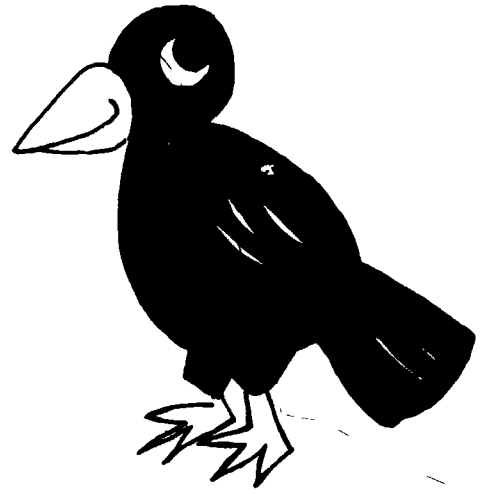

Urraca

**1**

Uno

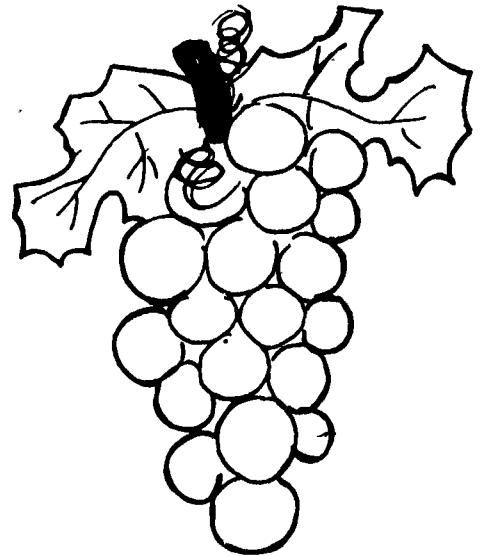

273

Uvas

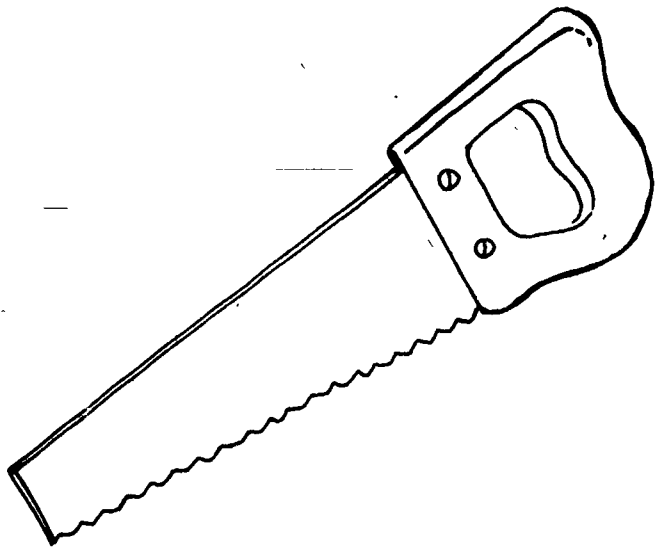

Serrucho

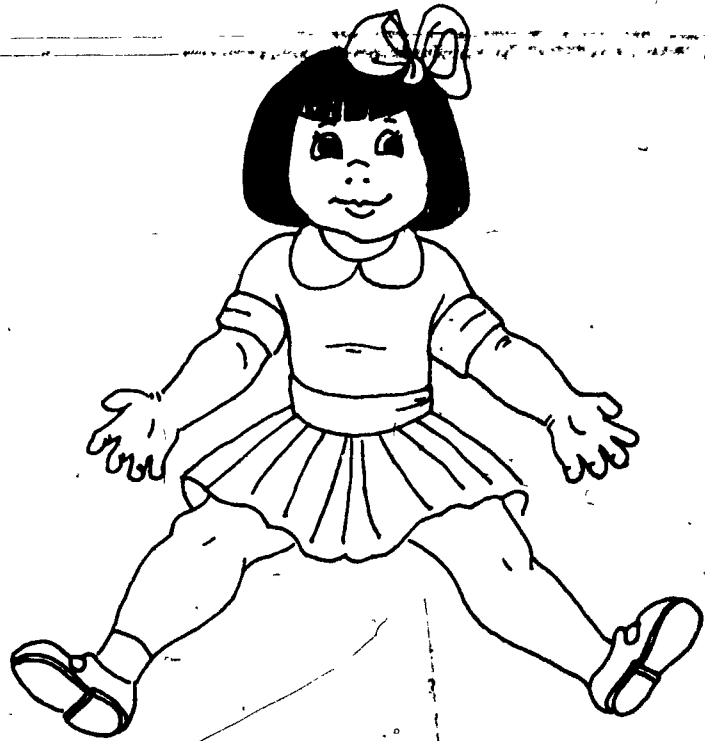

Muñeca

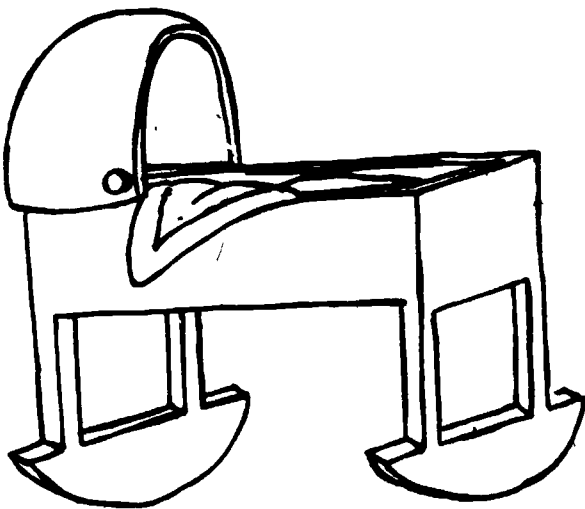

Cuna

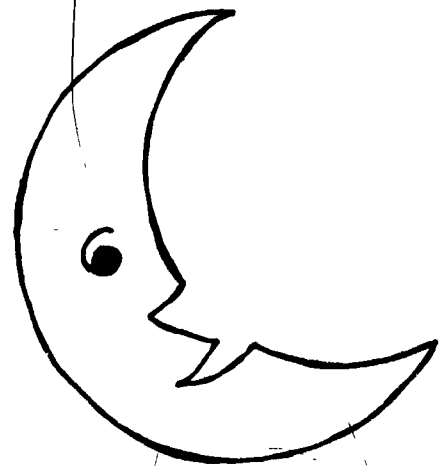

274

Luna



Garganta

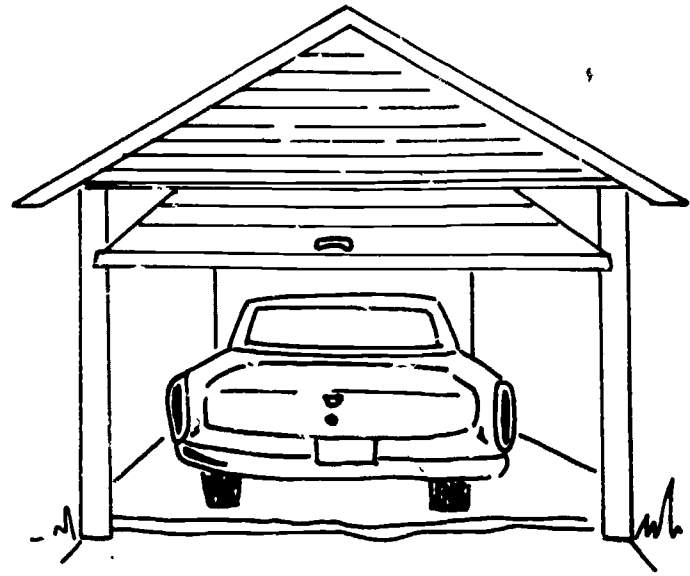

Garage

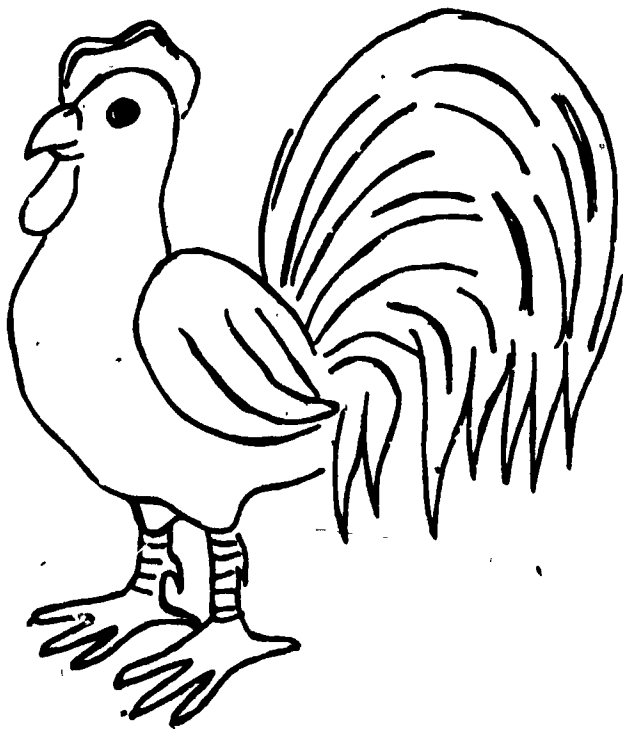

Gallo

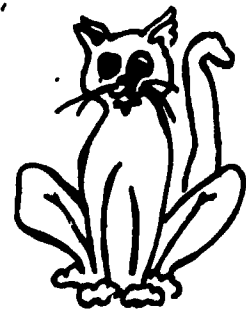

275

Gato

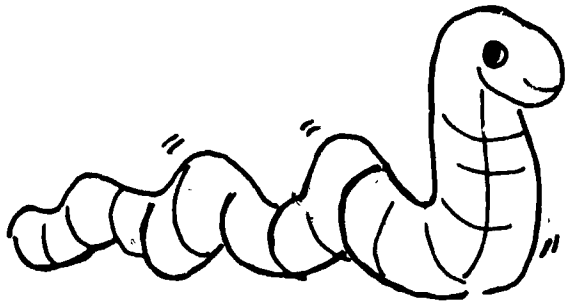

Gusano



Gota

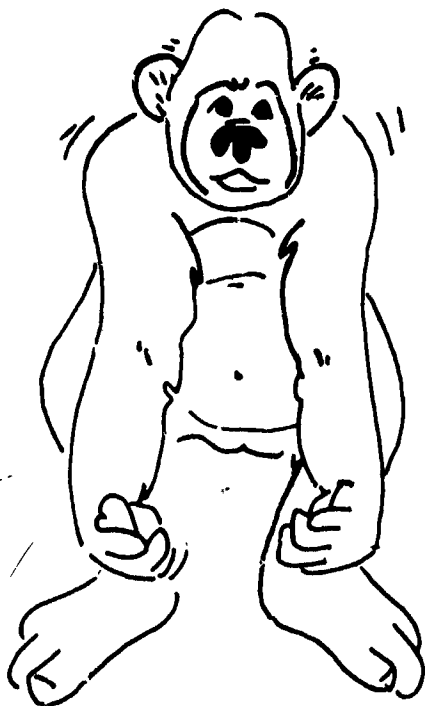

Gorila

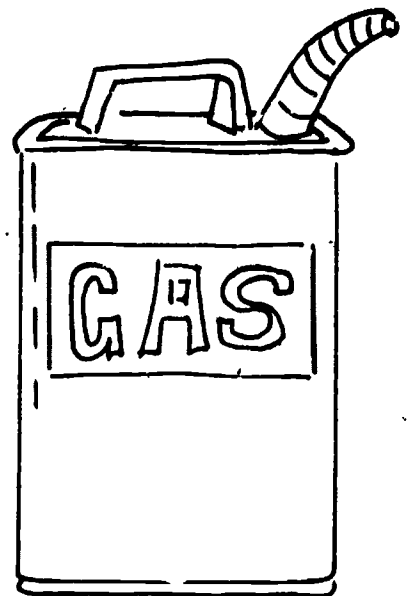

Gasolina

276

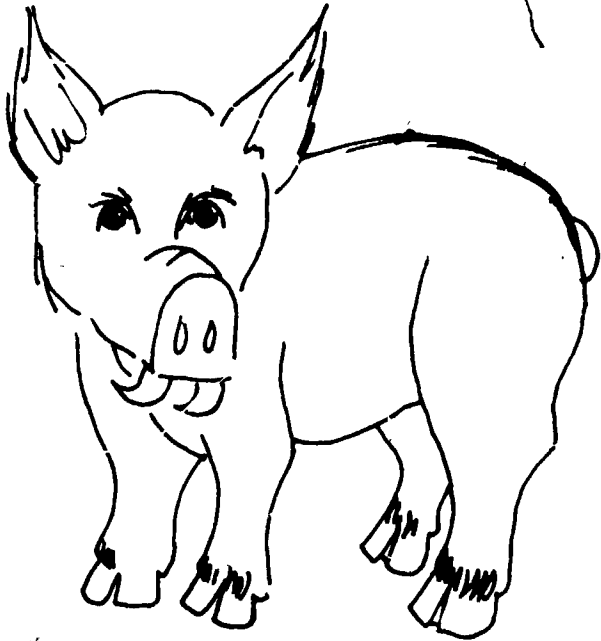

Jabali

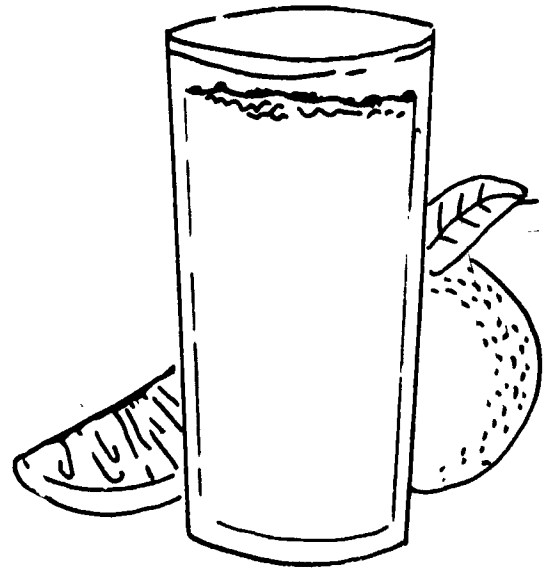

Jugo



Jicote

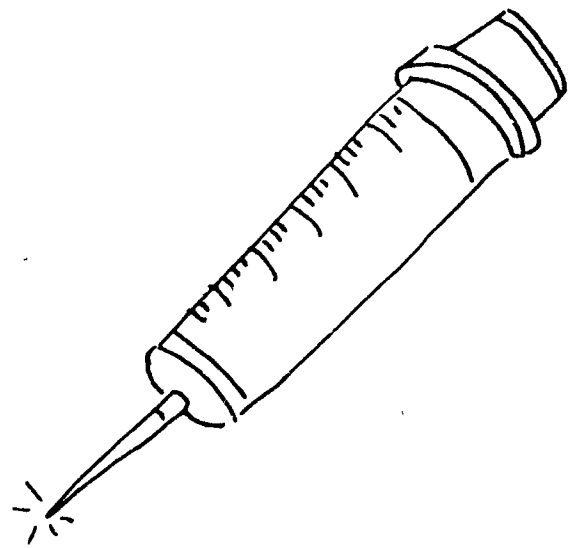

27

Jeringa



Jarro

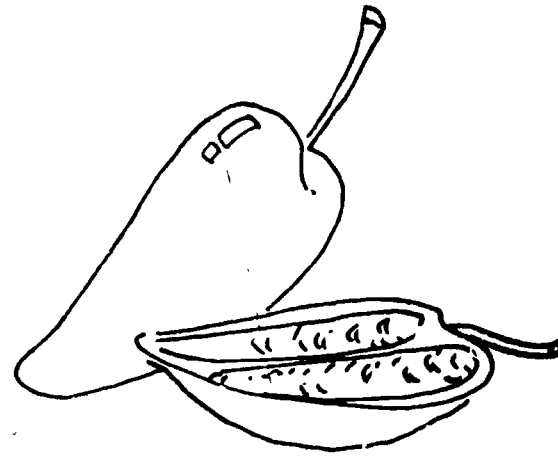

Jalapeño

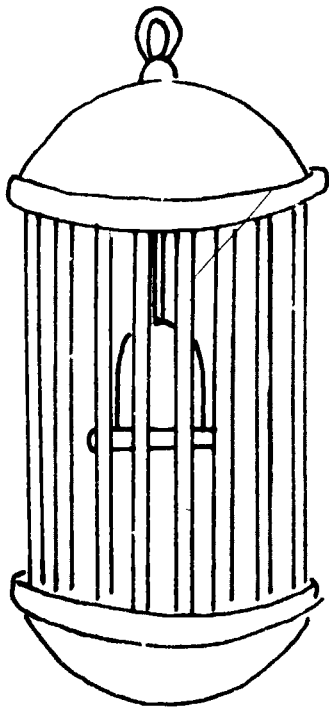

Jaula

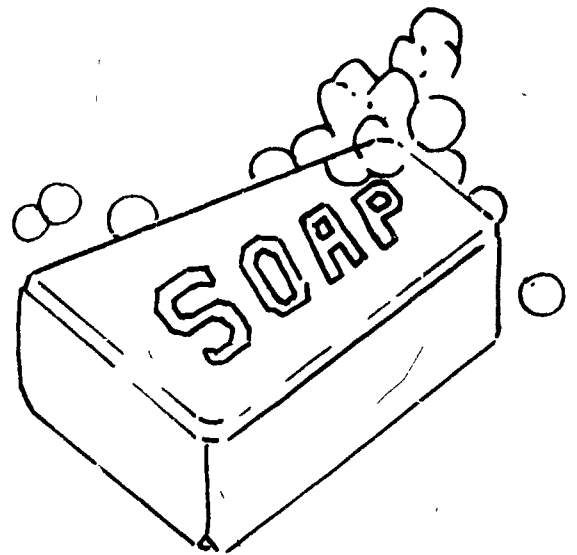

278

Jabón

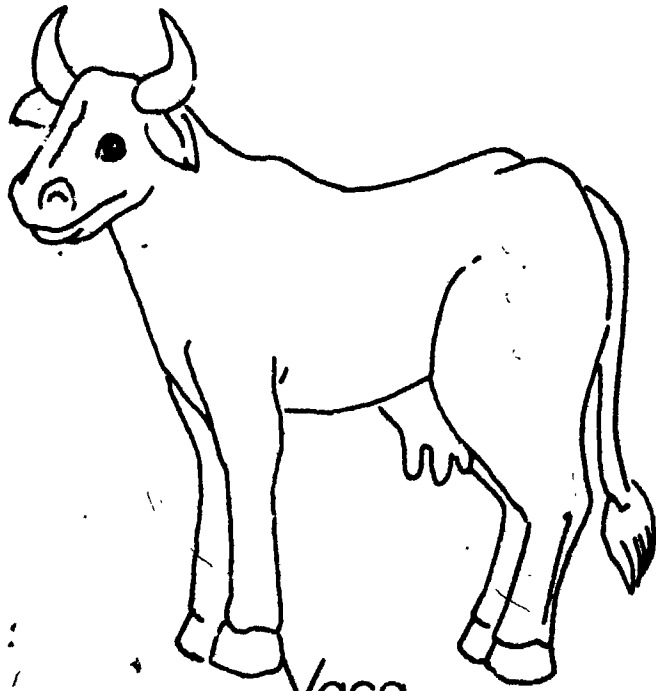

Vaca

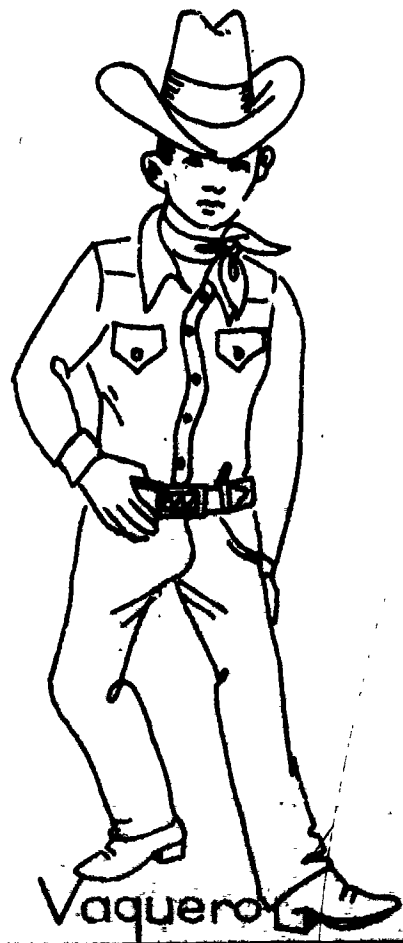

Vaquero

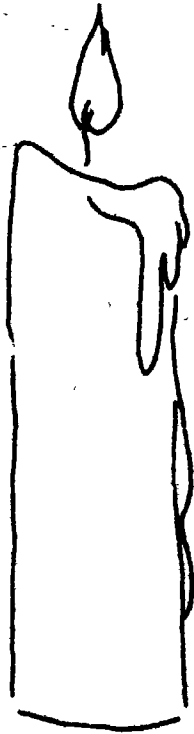

Vela



Venado



Vestido



Violín

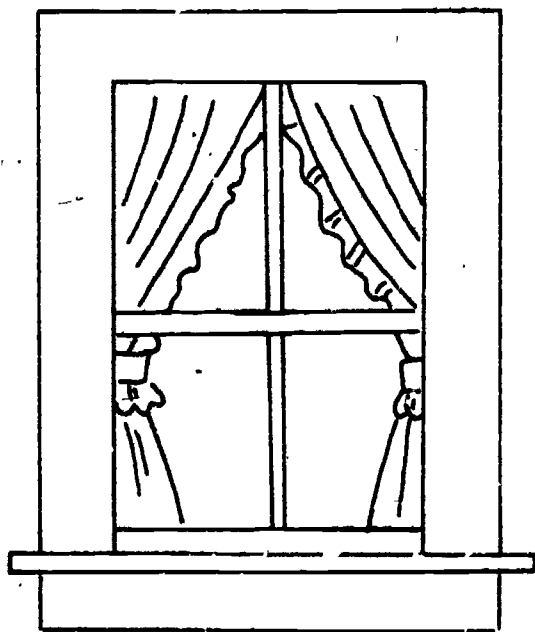

Ventana

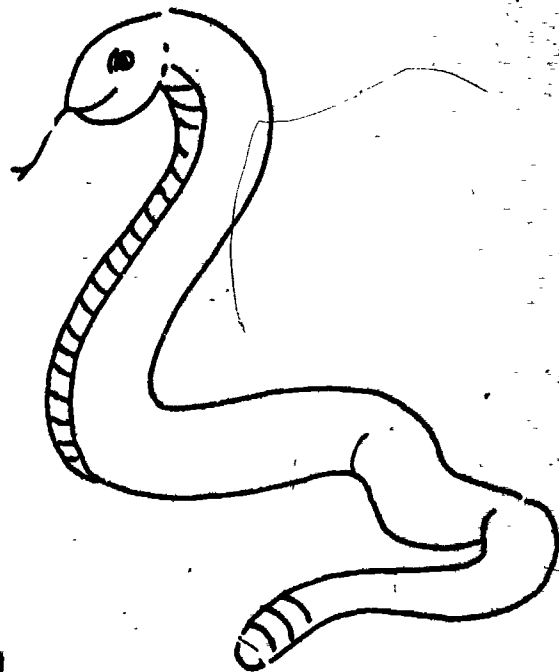

280

Víbora





Frijoles



Fruta

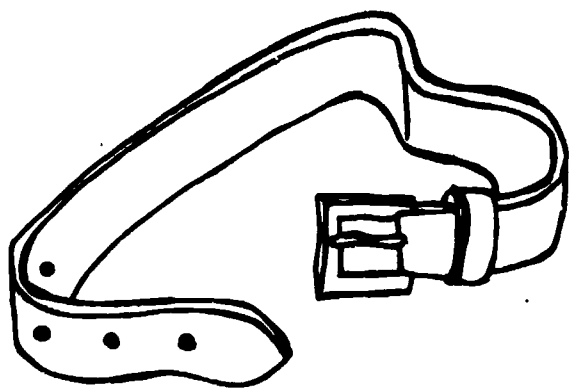

Faja

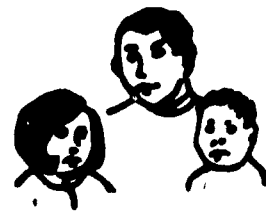

281

Familia

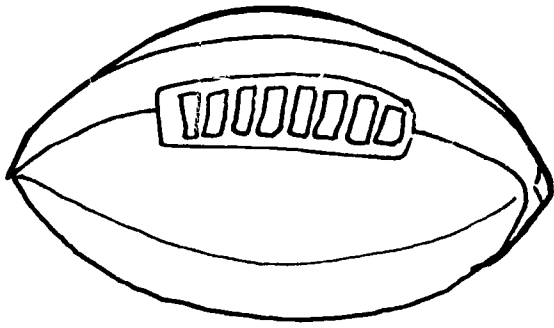

Fútbol



Fantasma

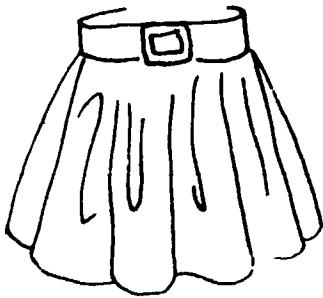

Falda

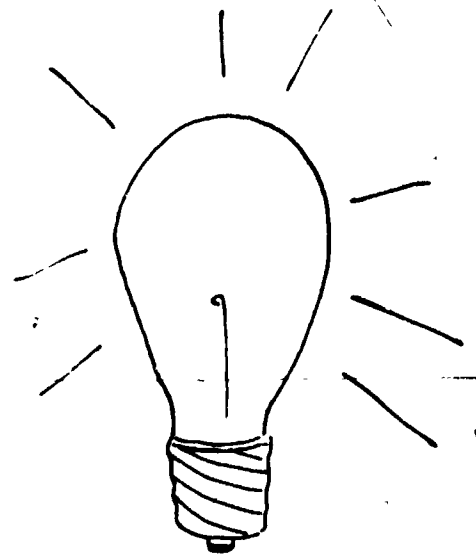

Foco

282

457

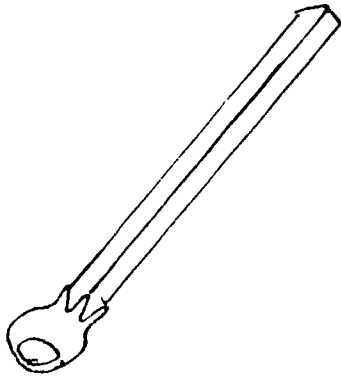

Cerillo



Centavo

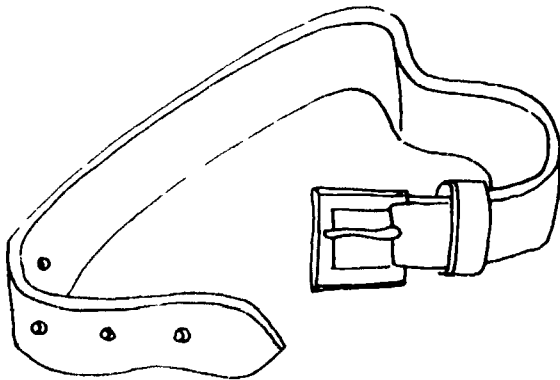

Cinto

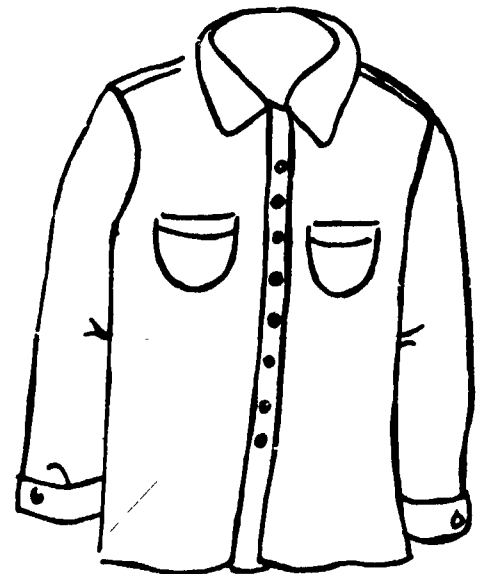

Camisa

283



Cebolla

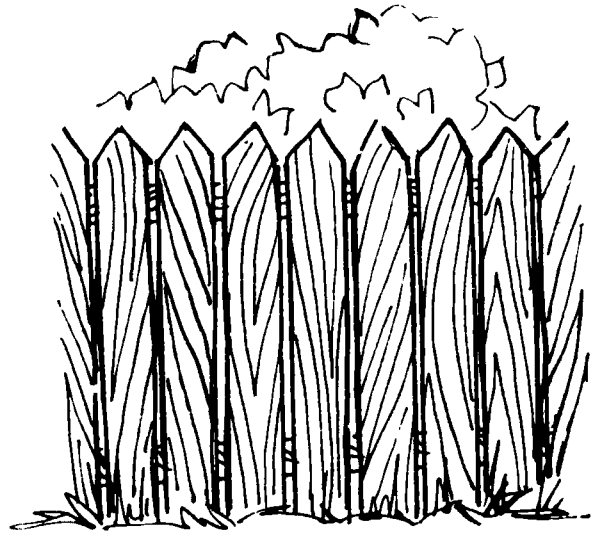

Cerca

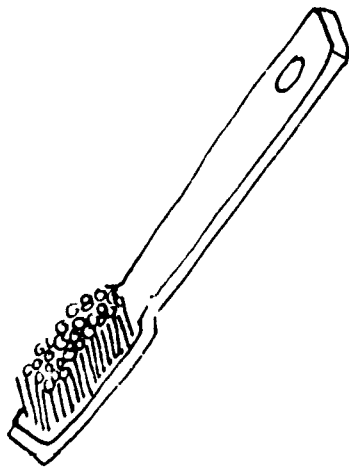

Cepillo

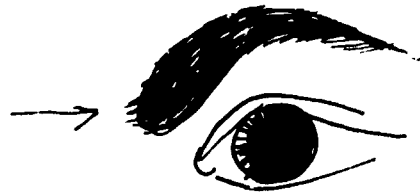

28.4 Ceja

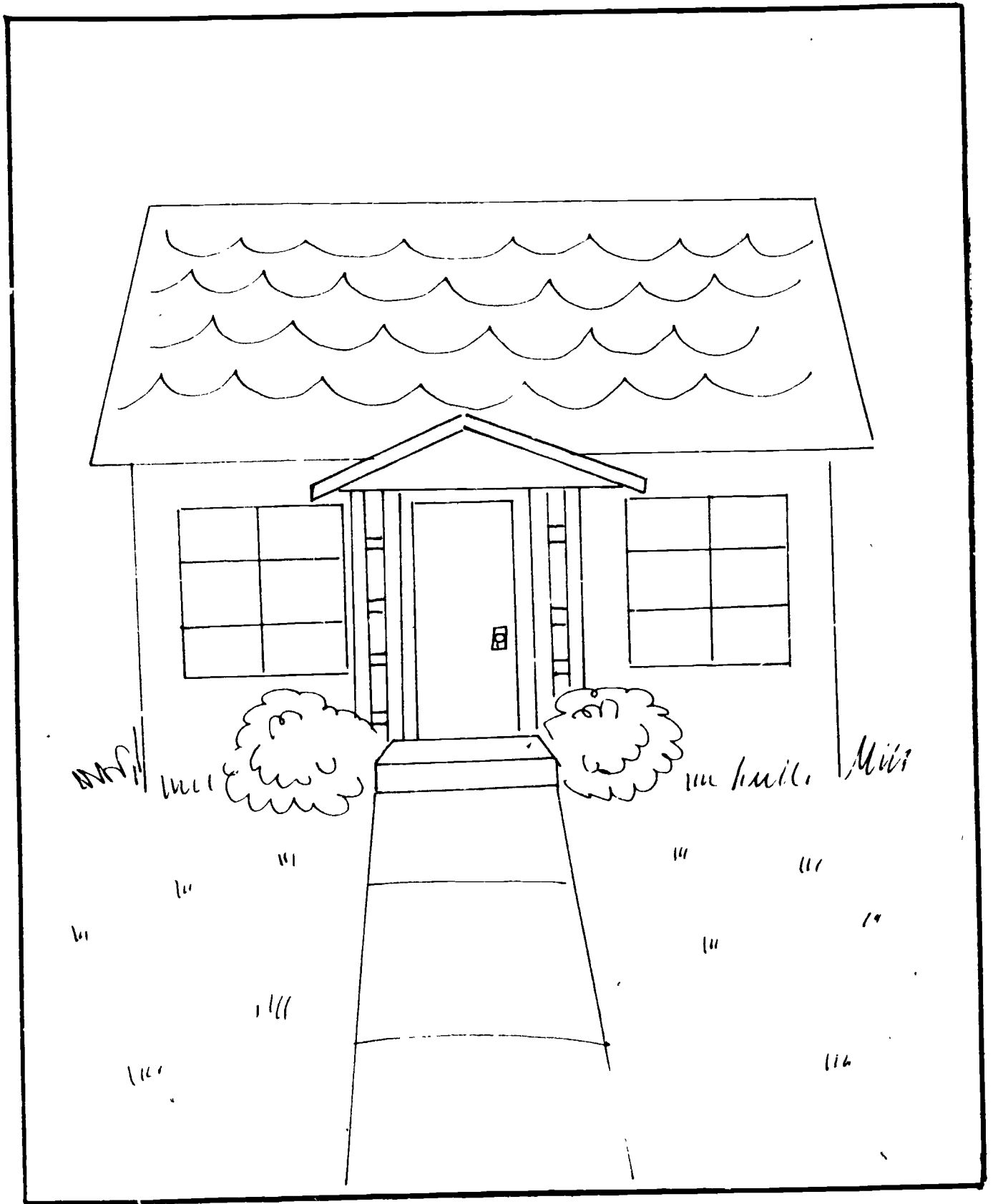

285

# C I N E   A Z T

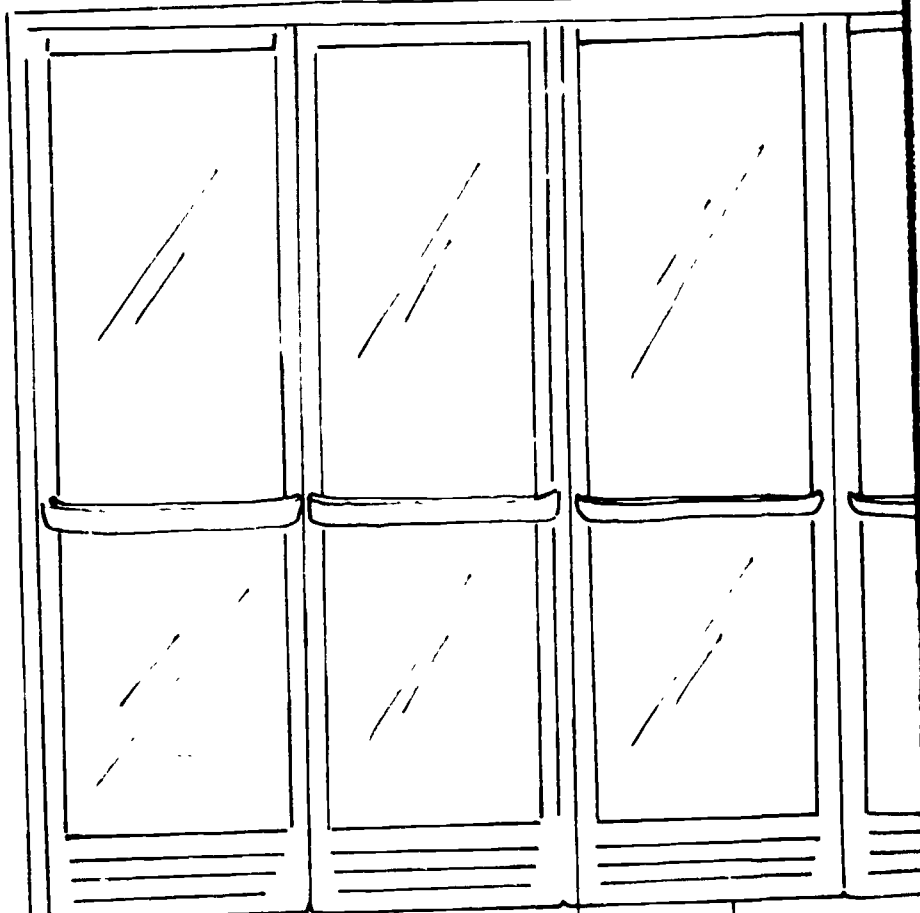
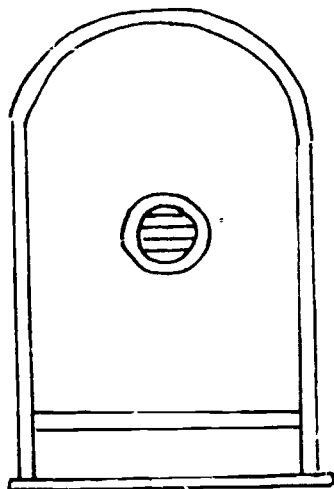

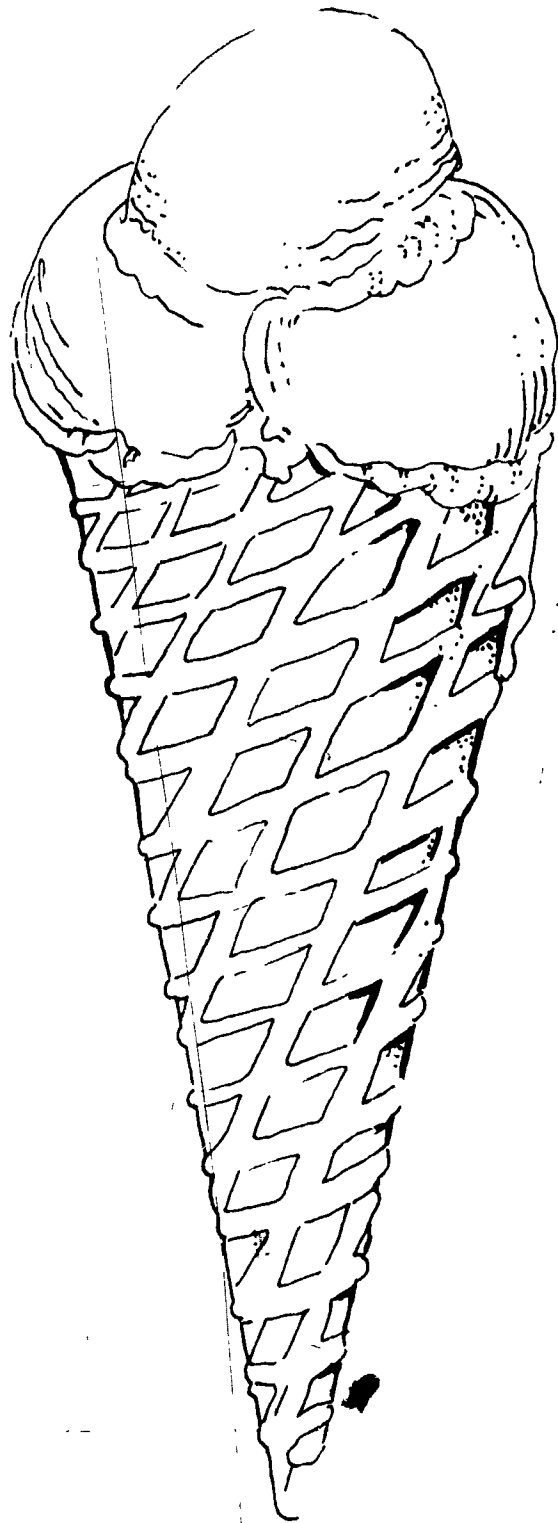

287

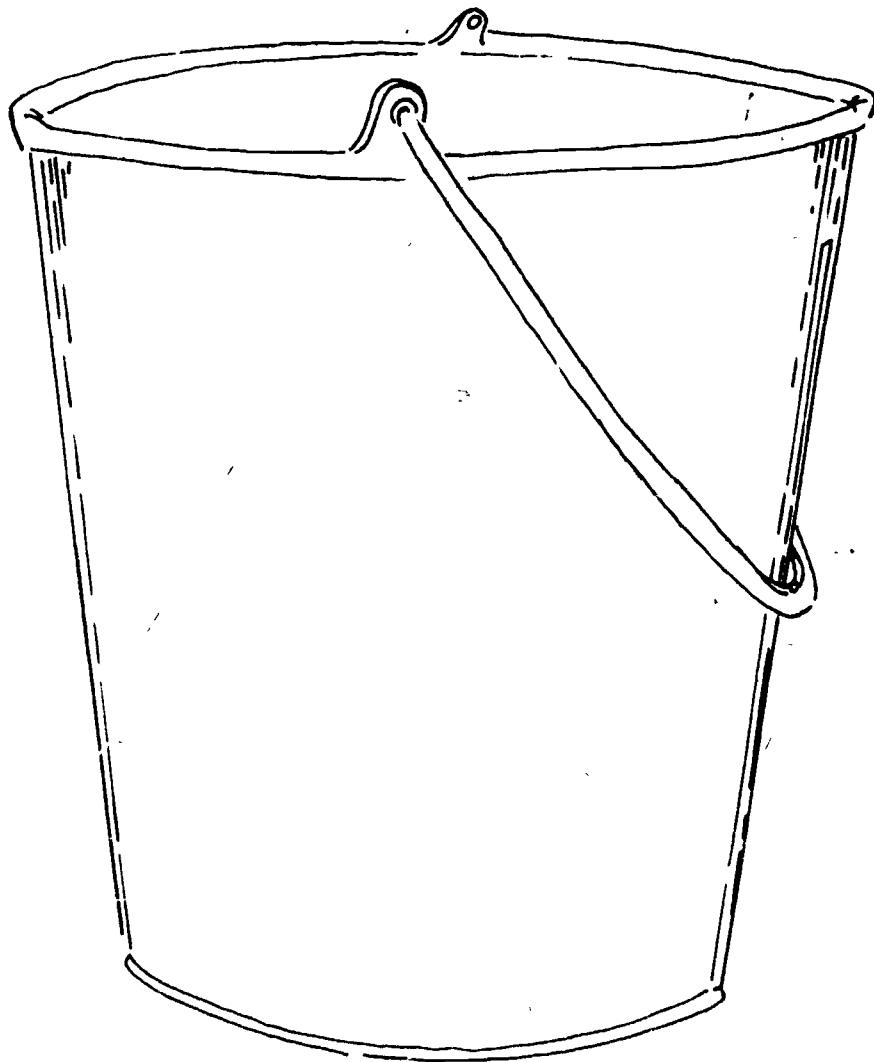

288





284

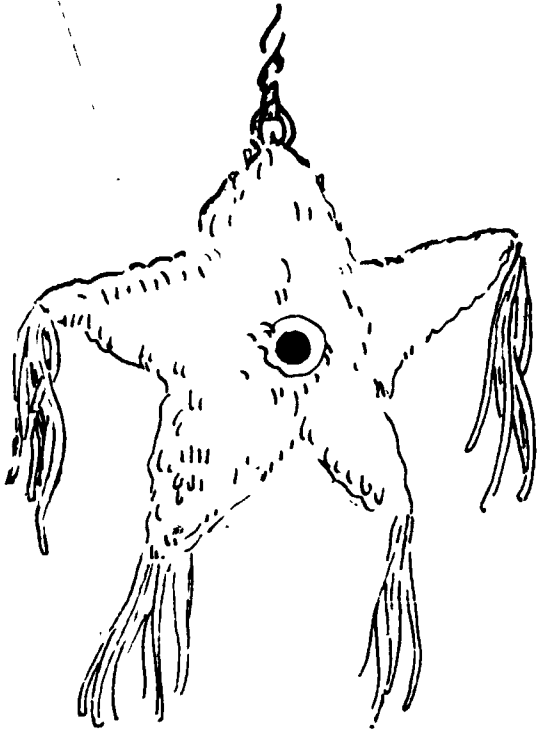

Piñata

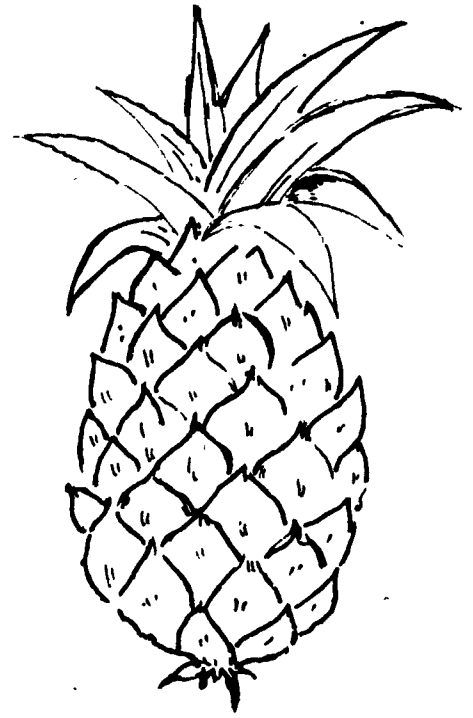

Piña

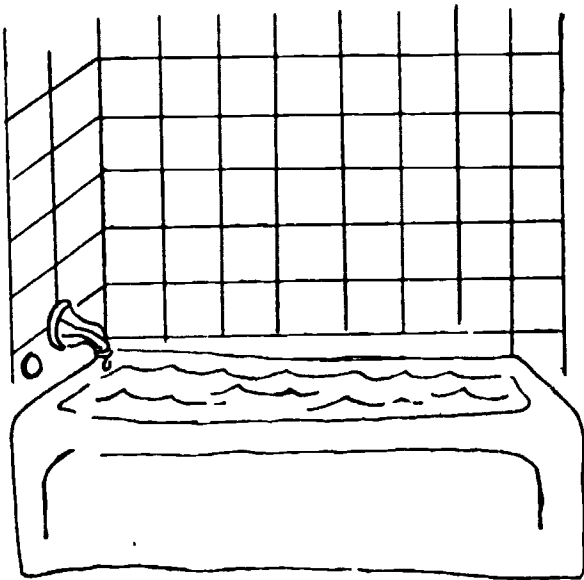

Baño



290

Pañuelo



Gitano



Gerónimo



Gelatina

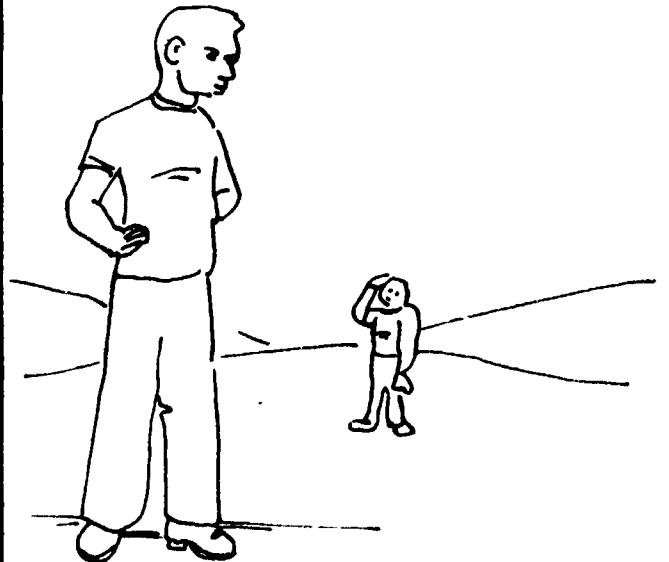

291 Gigante

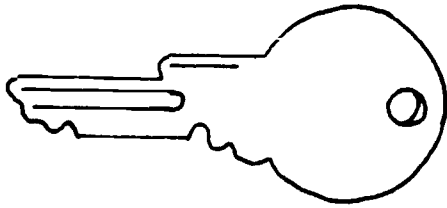

Llave

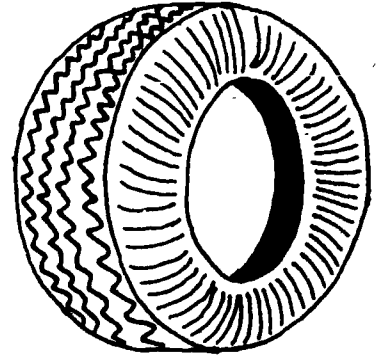

Llanta



Lluvia

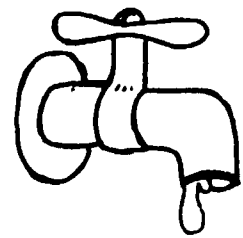

Llave

292



Yeso

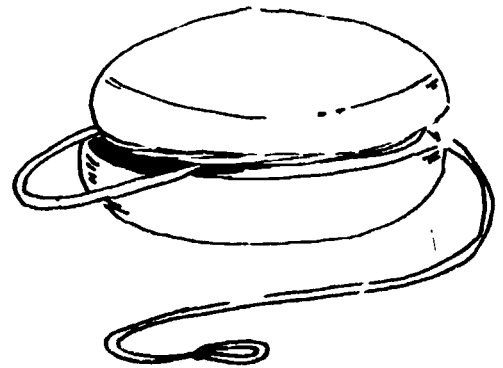

Yoyo



Yerba

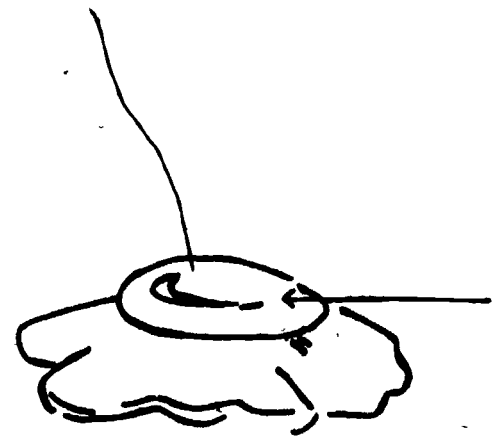

29.3

Yema

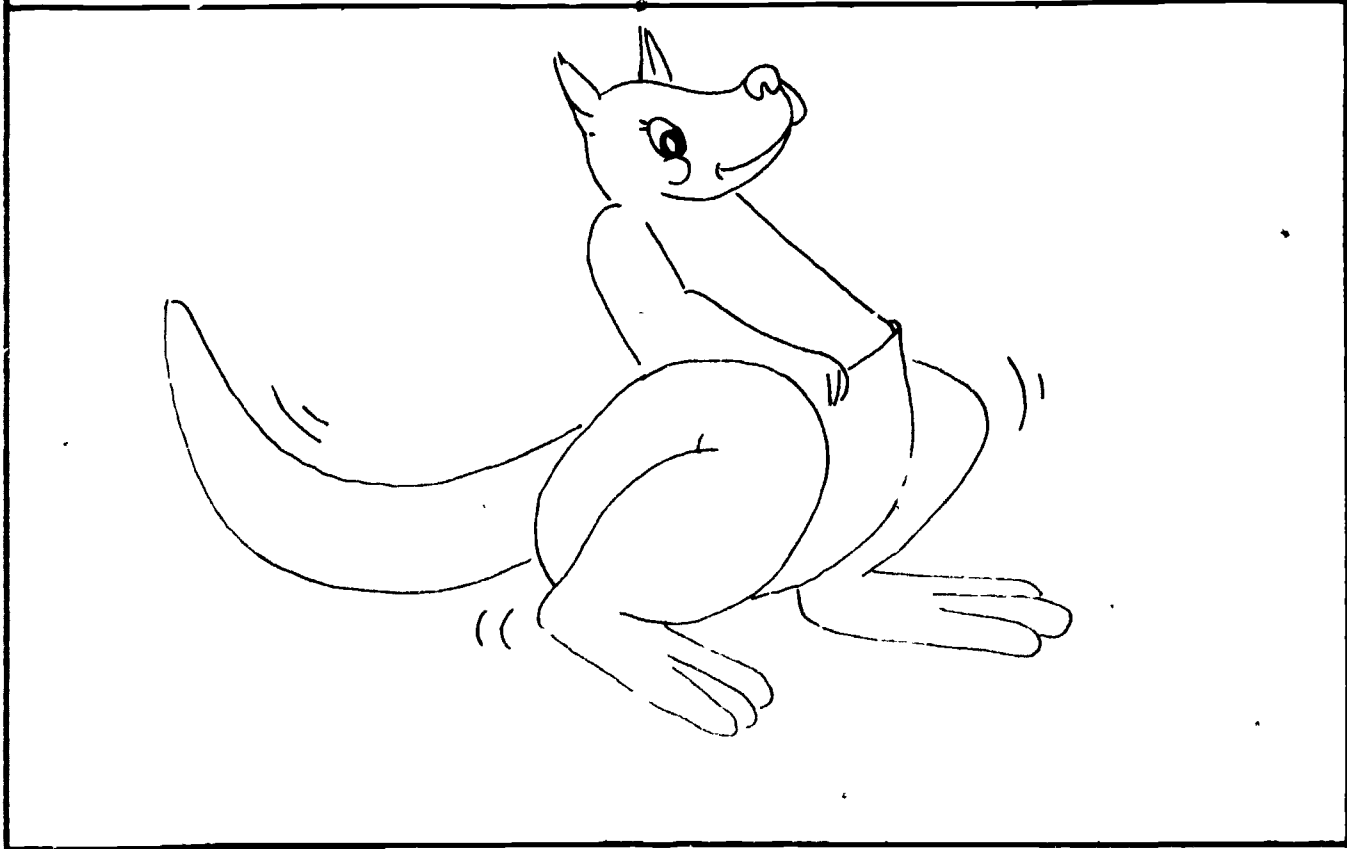
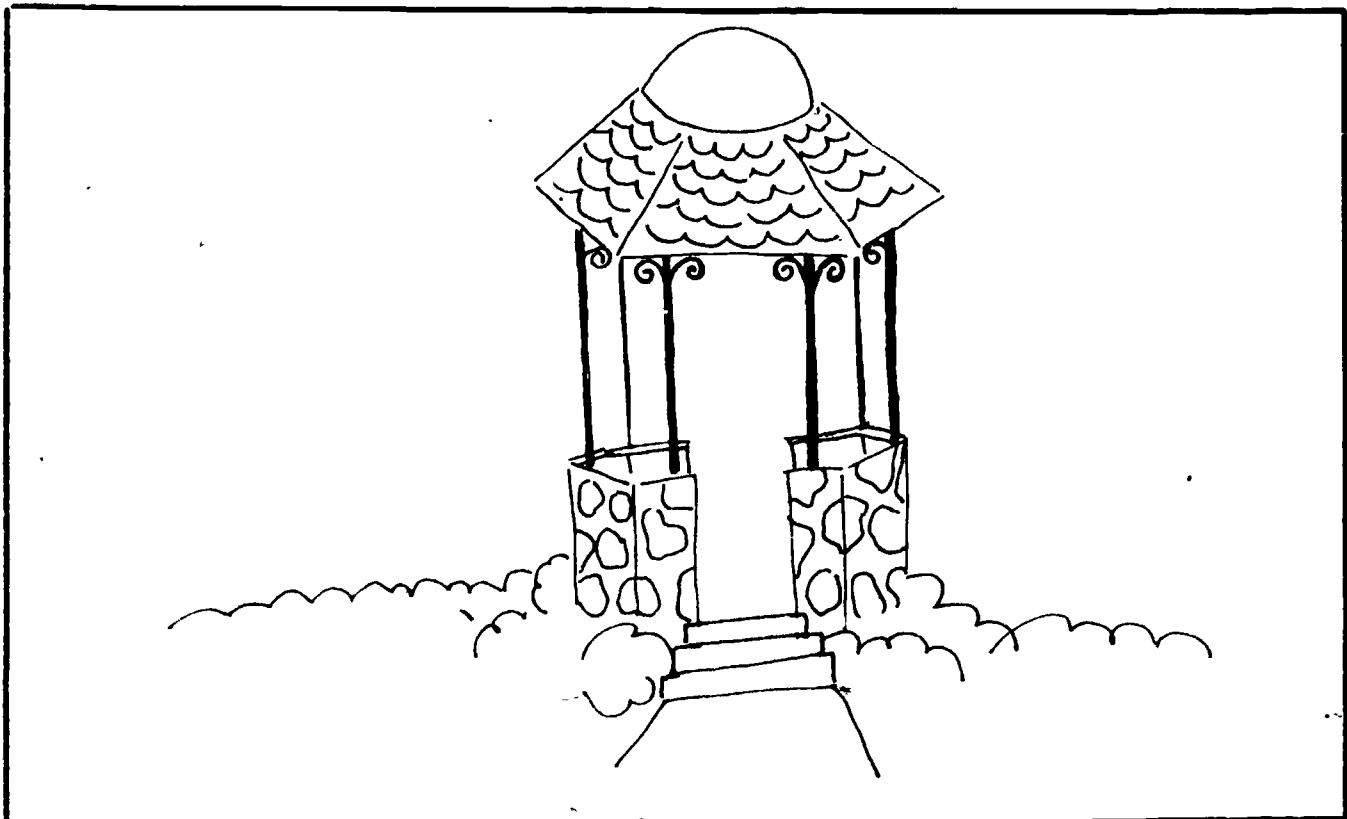

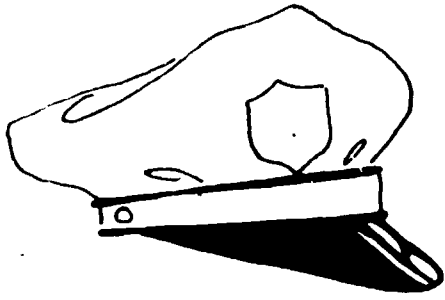

Kepis



Kanguro

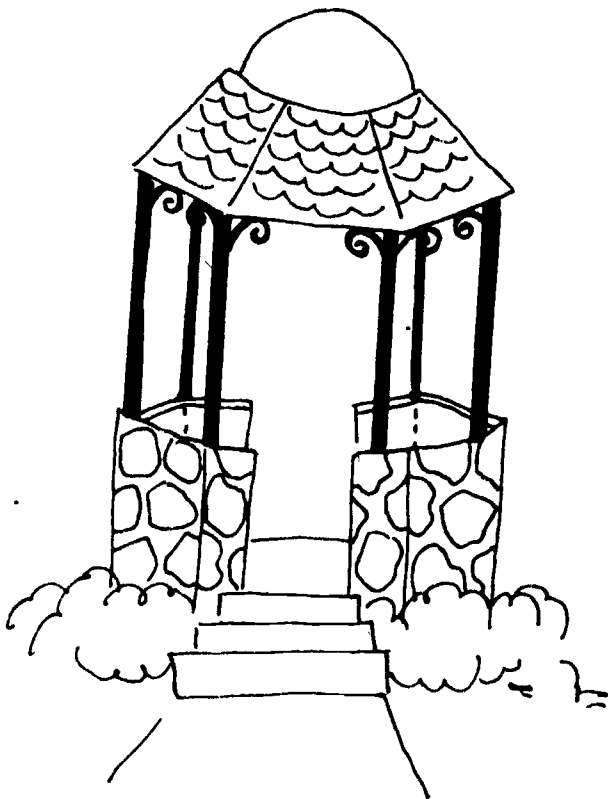

Kiosko

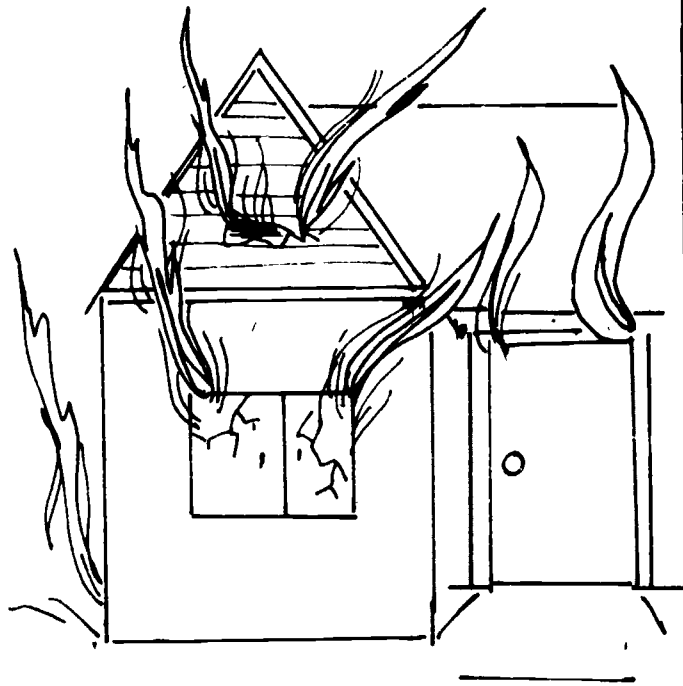

Quemazón

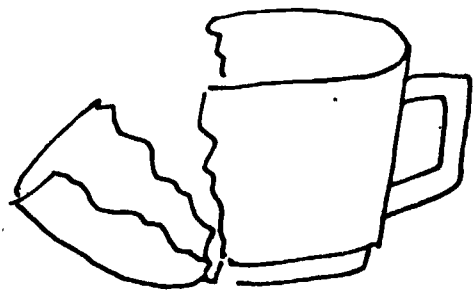

Quebrada

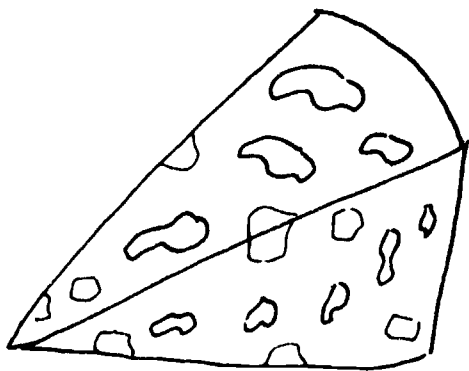

Queso

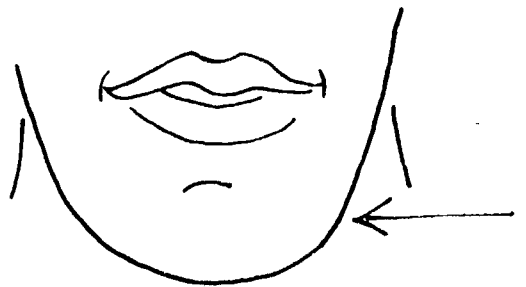

Quijada



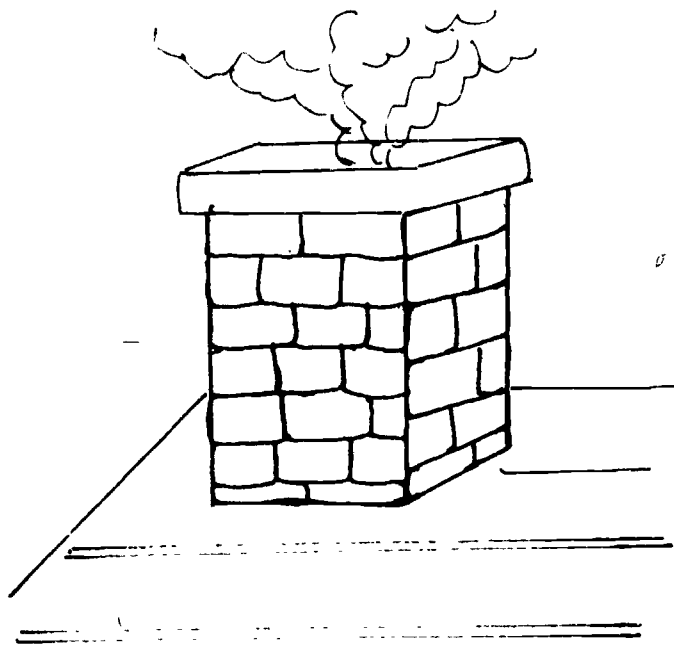

Chimenea

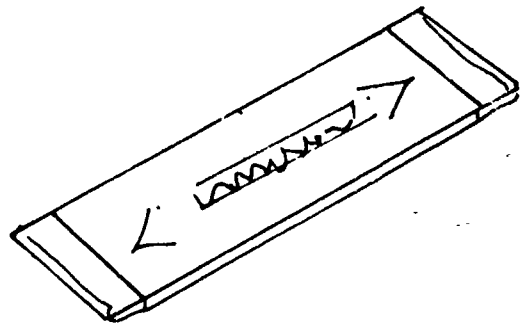

Chicle



Hacha

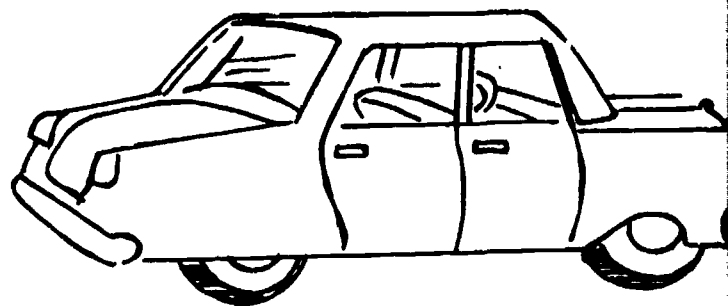

297

Coche

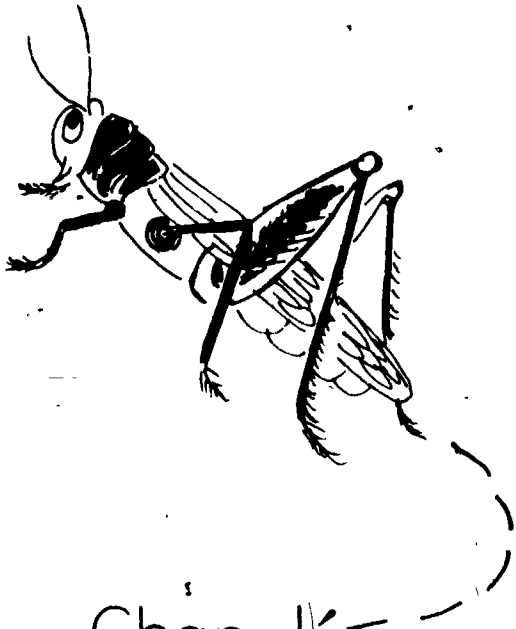

Chapulín



Chongo

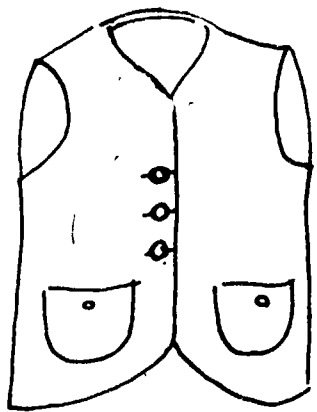

Chaleco

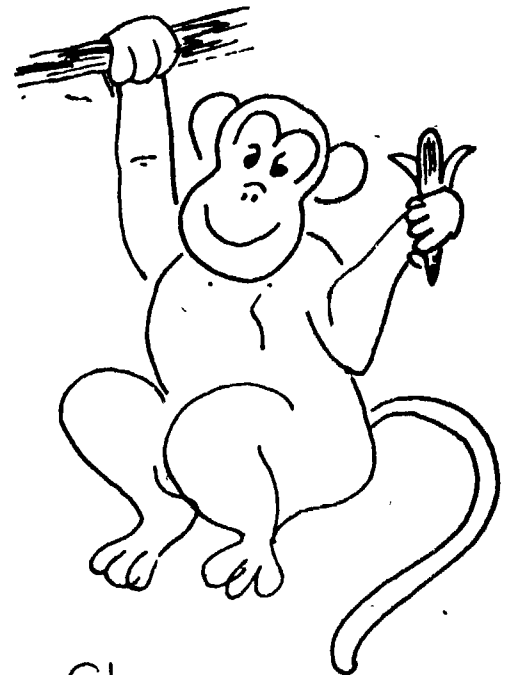

Chango

298

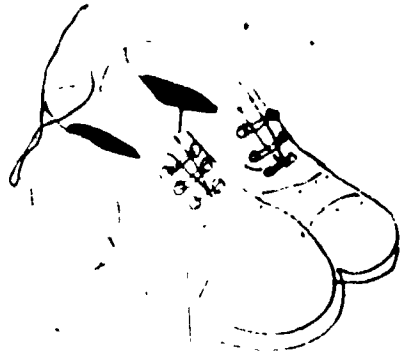

apalo



Zorro

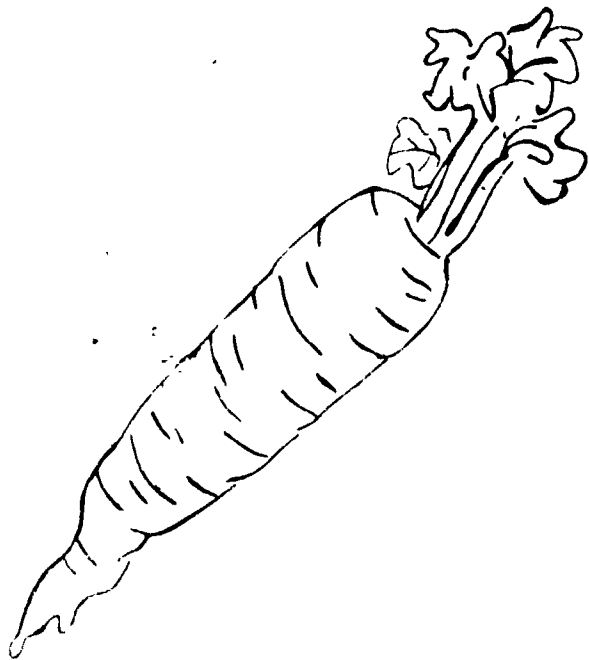

Zanahoria



299

Zacate



Zacate

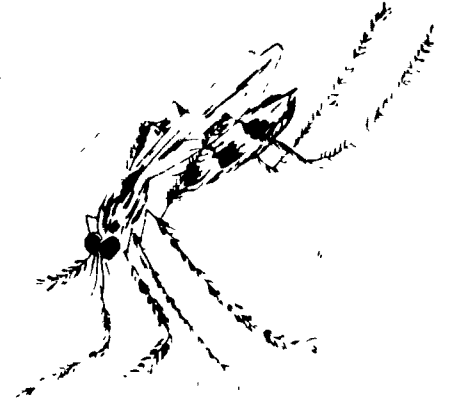

Zancudo

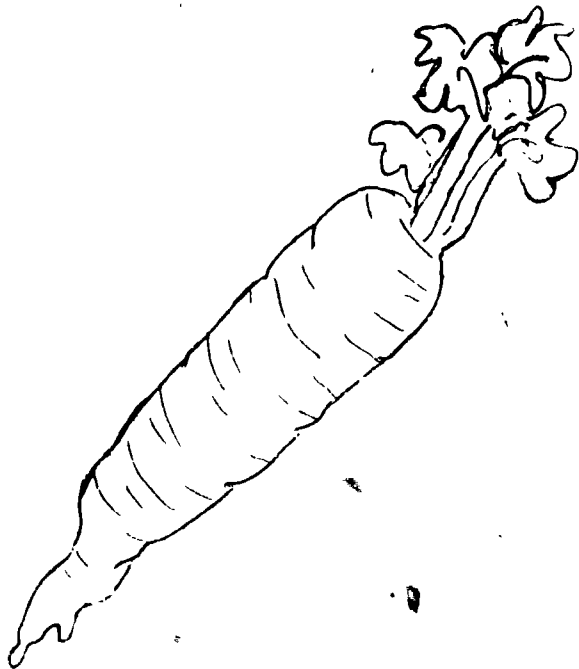

Zanahoria

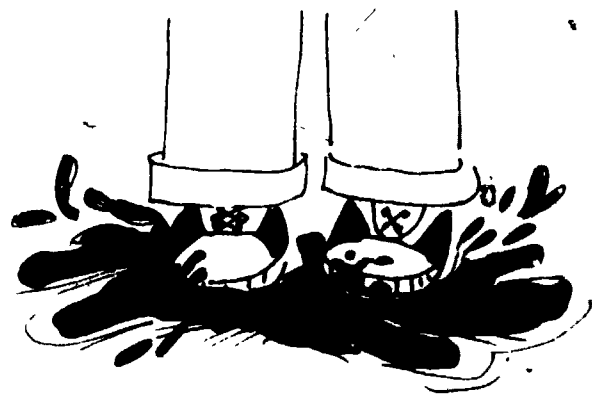

300

Zoquete

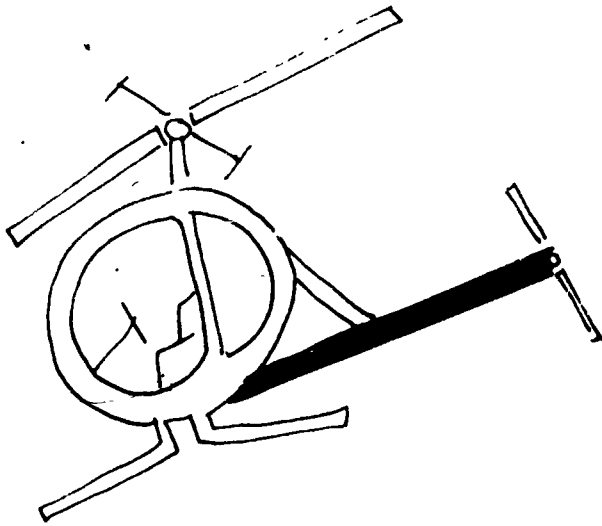

Helicóptero



Hacha



Hierba

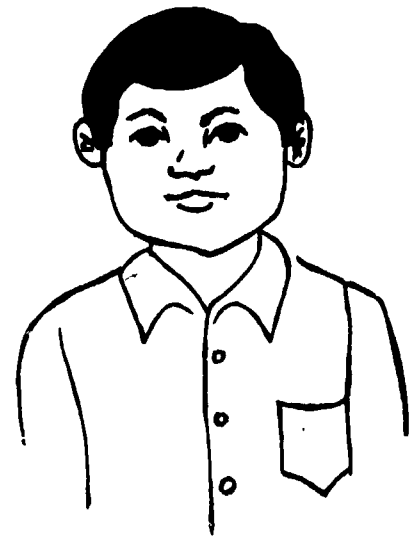

301

Hombre



Harina

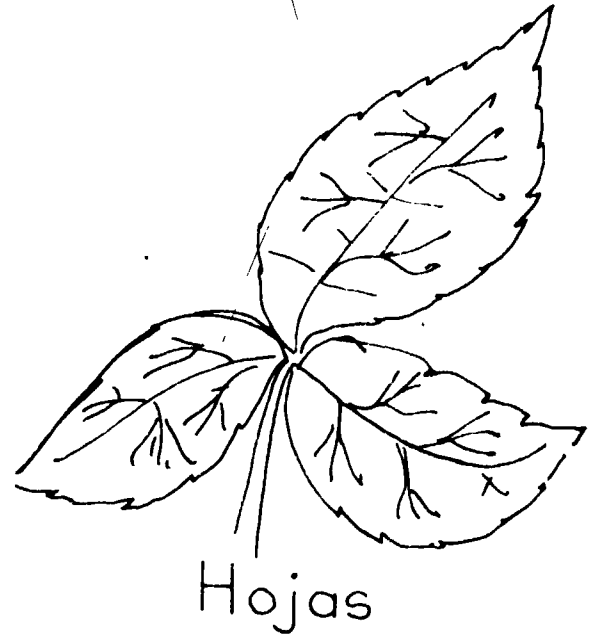

Hojas

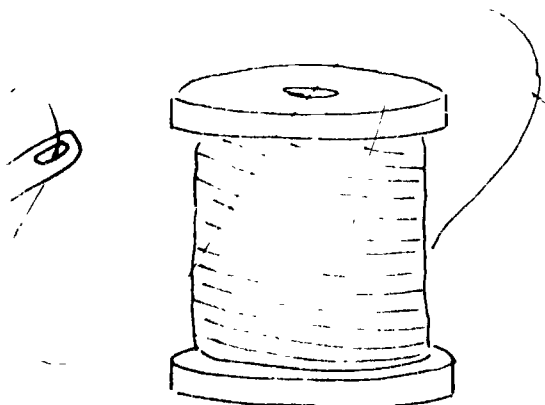

Hilo

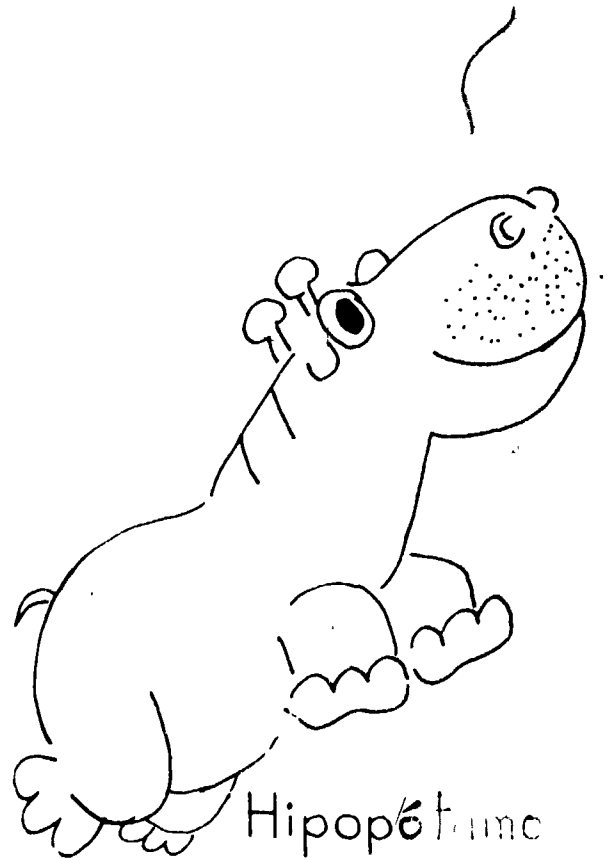

Hipopótamo

This material was developed by the Curriculum Adaptation Network for Bilingual/Bicultural Education (CANBBE), pursuant to grants from the William Randolph Hearst Foundation and the U.S. Office of Education. Cooperating entities in the network are the National Urban Coalition, the Edgewood (San Antonio) Independent School District, the Milwaukee Public Schools, the New York City Board of Education, Community School District 7; and the San Diego (California) Unified School District.

Information on this and other CANBBE materials designed to supplement the curriculum core materials of the Spanish Curricula Development Center (Dade County, Florida) may be obtained by writing:

Curriculum Adaptation Network for Bilingual/Bicultural Education  
Ricardo Hernández, Executive Director  
214 Dwyer Avenue, Room 312  
San Antonio, Texas 78204

or the appropriate CANBBE Regional Center:

Far West  
Regional Adaptation Center  
Leonard Pierre, Director  
2950 National Avenue  
San Diego, California 92113

Midwest  
Regional Adaptation Center  
Francisco Urbina, Coordinator  
Allen Field School  
Milwaukee, Wisconsin 53204

Northeast  
Regional Adaptation Center  
Aurea Rodríguez, Director  
P.S. 25  
811 East 149th Street  
Bronx, New York 10455

Southwest  
Regional Adaptation Center  
Abelardo Villarreal, Coordinator  
5358 West Commerce  
San Antonio, Texas 78237

The opinions expressed herein do not necessarily represent those of the funding sources or the cooperating agencies.



**CANBBE**

# PACA

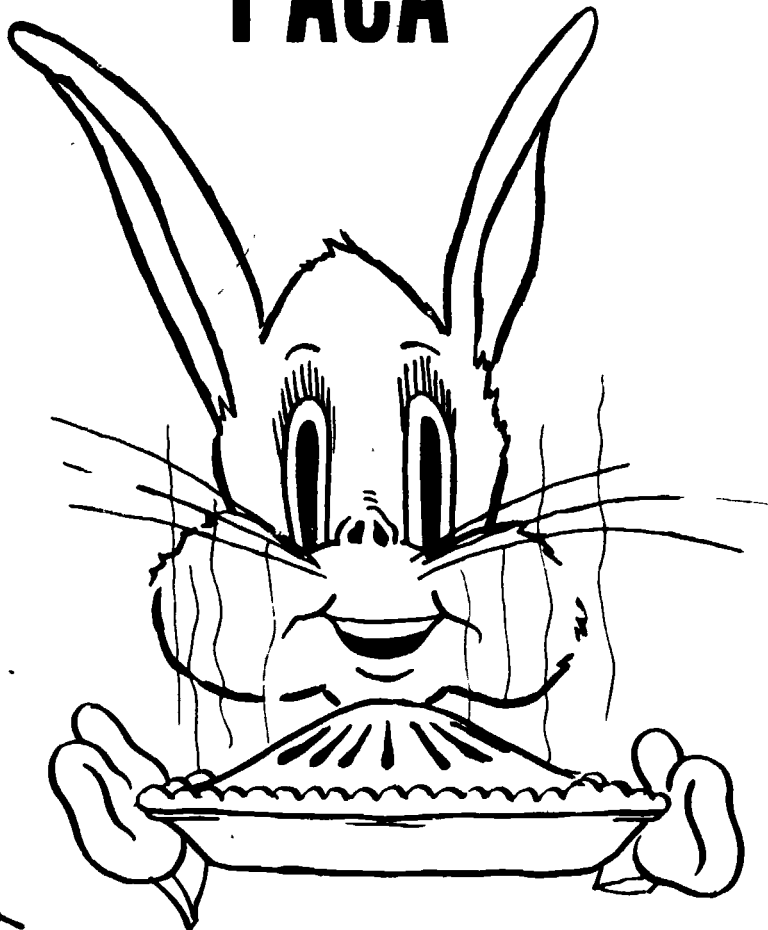

F1006974



"The project reported herein was performed pursuant to a grant from the U.S. Office of Education, Department of Health, Education and Welfare. However, the opinions expressed herein do not necessarily reflect the positions or policy of the U.S. Office of Education, and no official endorsement by the U.S. Office of Education should be inferred."

The Dissemination Center for Bilingual Bicultural Education is a special Title VII ESEA project funded by the U.S. Office of Education through Education Service Center, Region XIII. The Center has selected these materials for dissemination; however, the opinions expressed herein do not necessarily reflect its position or policy nor that of Education Service Center, Region XIII.

This publication was developed and printed with funds provided by Title VII of the Elementary and Secondary Education Act of 1965, as amended. Therefore, it is in the public domain and may be reproduced for local use.

This material was developed by the Curriculum Adaptation Network for Bilingual Bicultural Education (CANBBE), pursuant to grants from the William Randolph Hearst Foundation and the U.S. Office of Education. Cooperating entities in the network are the National Urban Coalition; the Edgewood (San Antonio) Independent School District; the Milwaukee Public Schools; the New York City Board of Education, Community School District 7, and the San Diego (California) Unified School District.

Information on this and other CANBBE materials designed to supplement the curriculum core materials of the Spanish Curricula Development Center (Dade County, Florida) may be obtained by writing:

Curriculum Adaptation Network for Bilingual/Bicultural Education  
Ricardo Hernández, Executive Director  
214 Dwyer Avenue, Room 312  
San Antonio, Texas 78204

or the appropriate CANBBE Regional Center:

Far West  
Regional Adaptation Center  
Leonard Fierro, Director  
2950 National Avenue  
San Diego, California 92113

Northeast  
Regional Adaptation Center  
Aurea Rodríguez, Director  
P.S. 25  
811 East 149th Street  
Bronx, New York 10455

Midwest  
Regional Adaptation Center  
Francisco Urbina, Coordinator  
Allen Field School  
Milwaukee, Wisconsin 53204

Southwest  
Regional Adaptation Center  
Abelardo Villarreal, Coordinator  
5358 West Commerce  
San Antonio, Texas 78257

The opinions expressed herein do not necessarily represent those of the funding sources or the cooperating agencies.

# ¡QUE BONITO ES LEER!

FACA

LIBRO I - REPASO II



Ilustraciones Por.  
JUAN JOSE MARTINEZ

Producido Por:

C. A. N. B. B. E.

SOUTHWEST REGIONAL CENTER

Edgewood Independent School District  
San Antonio, Texas  
Mayo de 1974



DISSEMINATION CENTER FOR  
BILINGUAL BICULTURAL EDUCATION

6304 TRACON LANE AUSTIN TEXAS 78721

306

Dissemination Center  
for  
Bilingual/Multicultural Education  
6504 Tascor Lane  
Austin, Texas 78721

Juan P. Solis, Director

Education Service Center, Region XI  
Austin, Texas 78721

Jim Parks, Executive Director

Royce King, Director, Division of  
Program Development

307



Este es Coco.

308

1

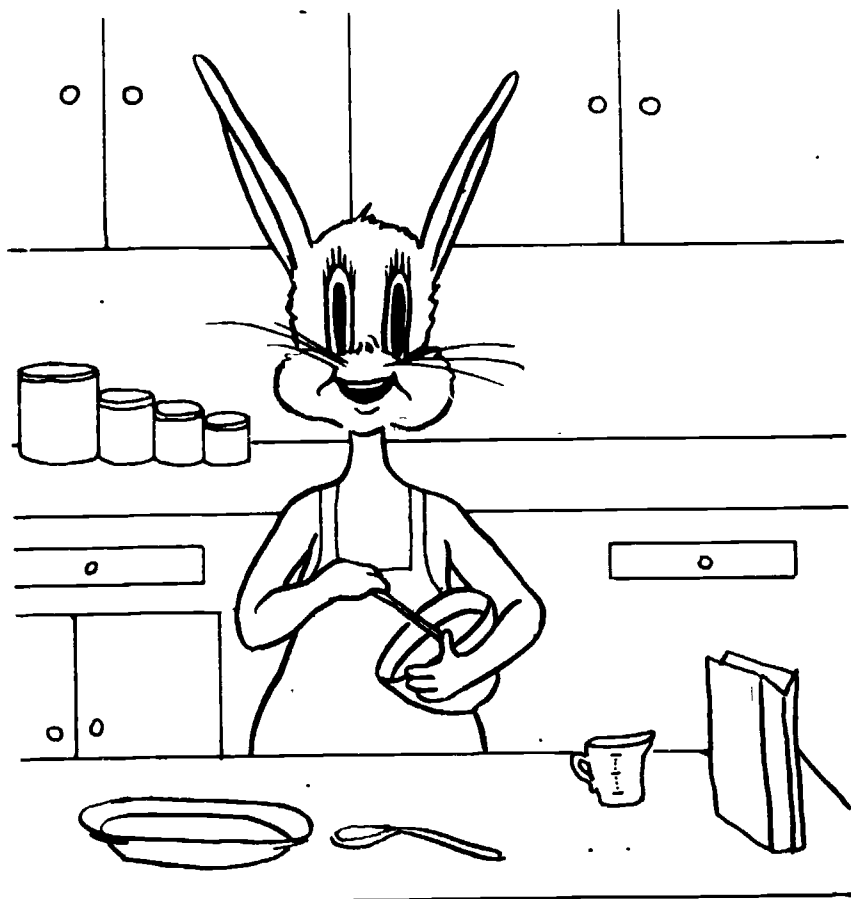

Esta es Paça.

309

2

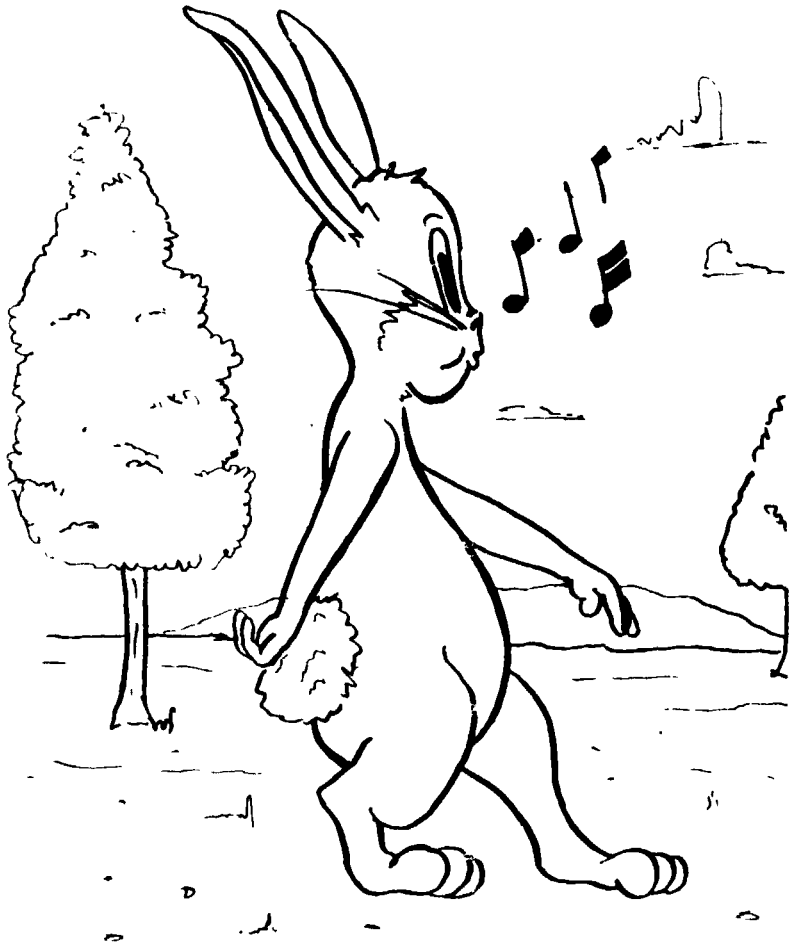

Coco sale.  
Coco sale de paseo.

310  
3

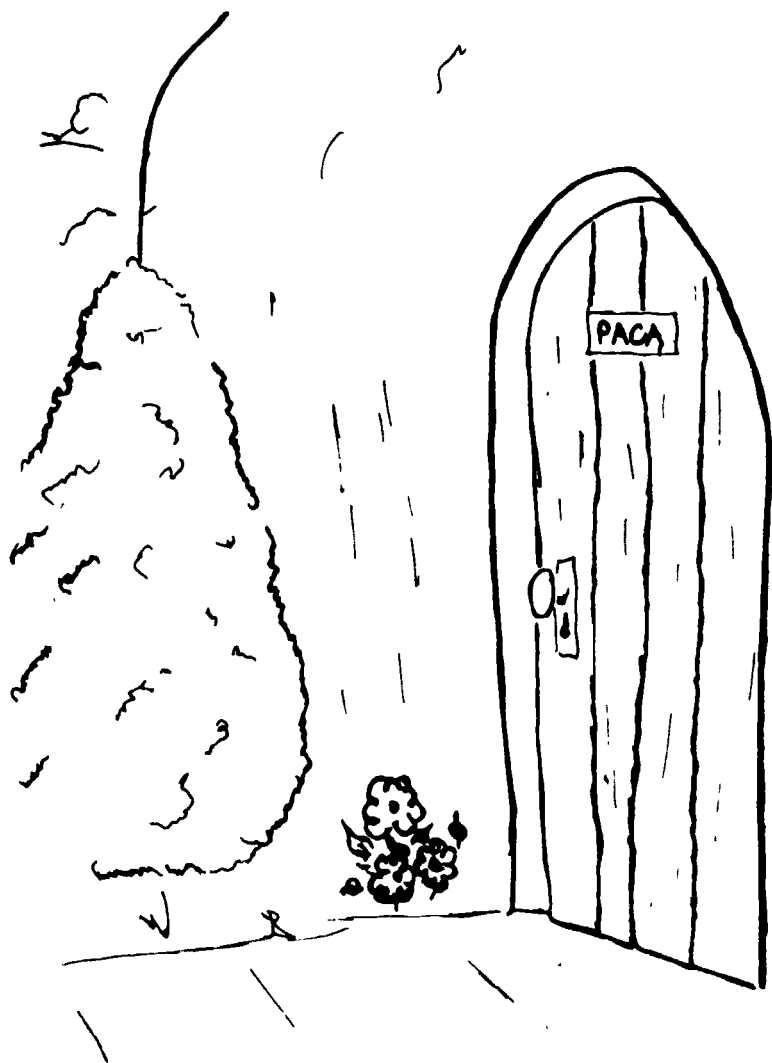

Esta es la casa de Paca.  
Paca está en la casa.

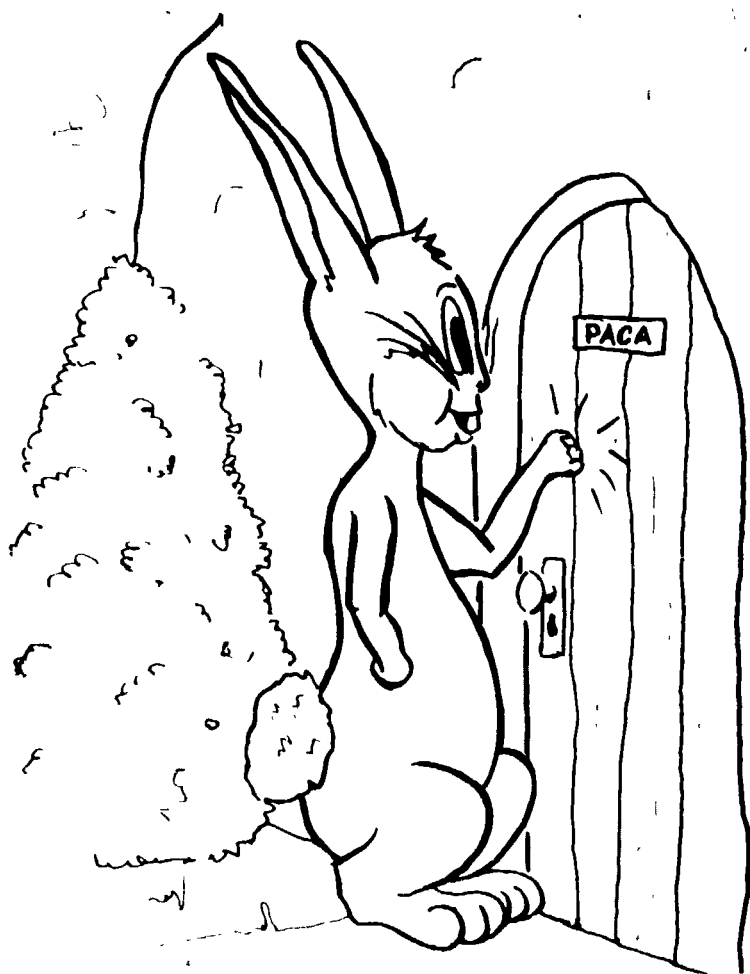

Coco toca.  
Coco toca y Paca sale.



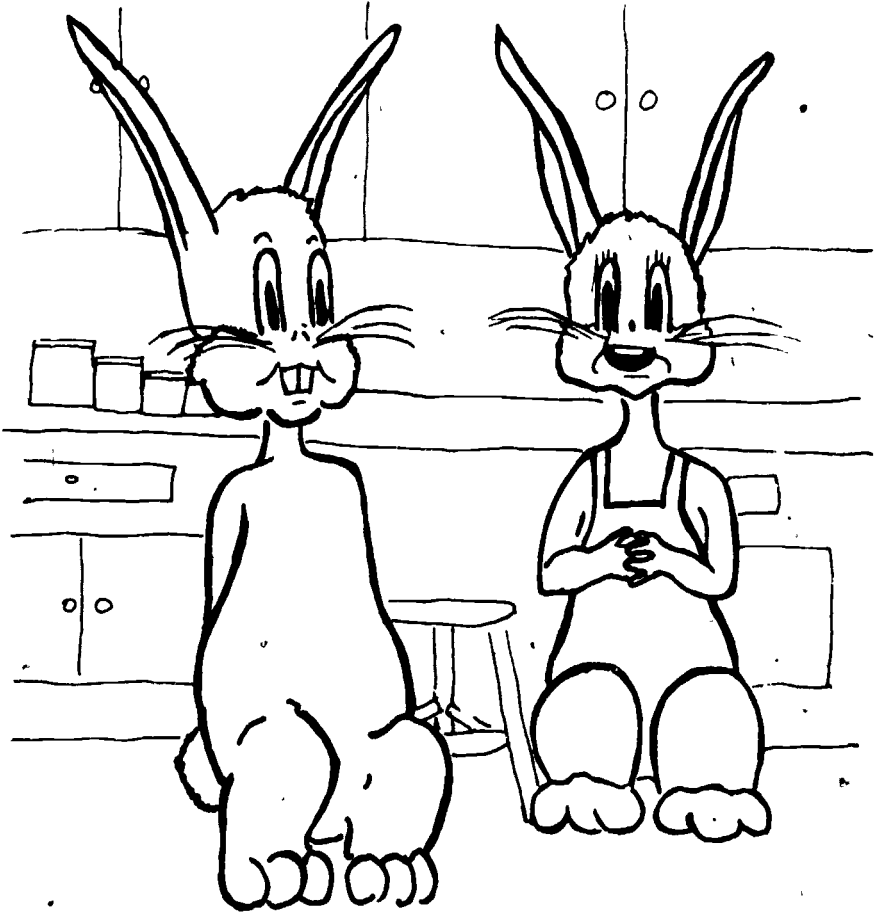

Coco entra a la casa.  
Paca entra a la casa.  
Coco está con Paca.

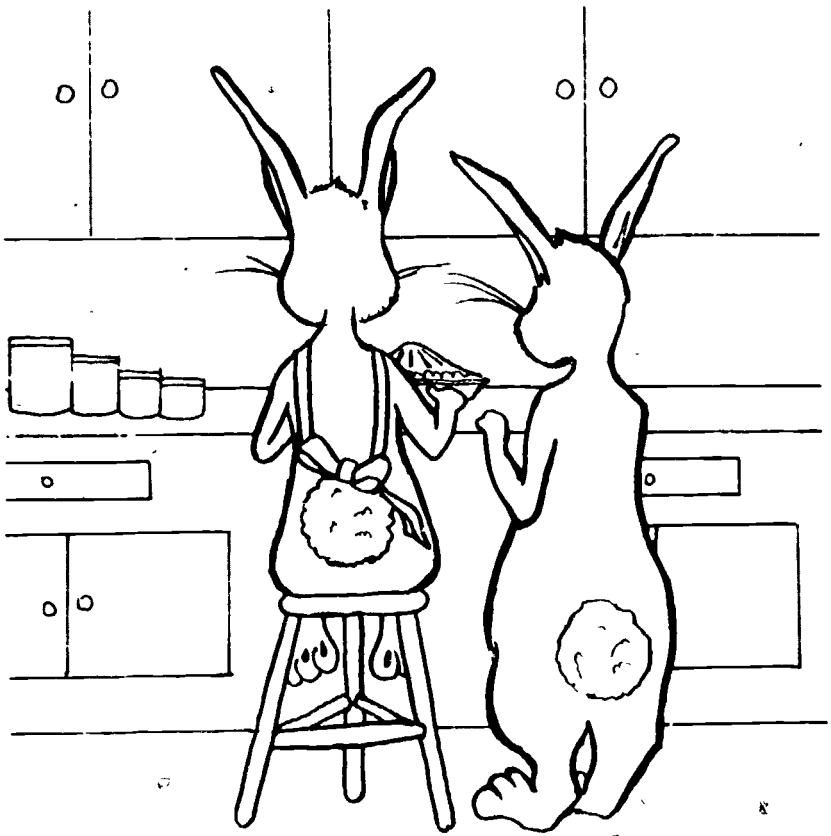

Paca tiene un pastel.  
Coco no tiene un pastel.

314

7

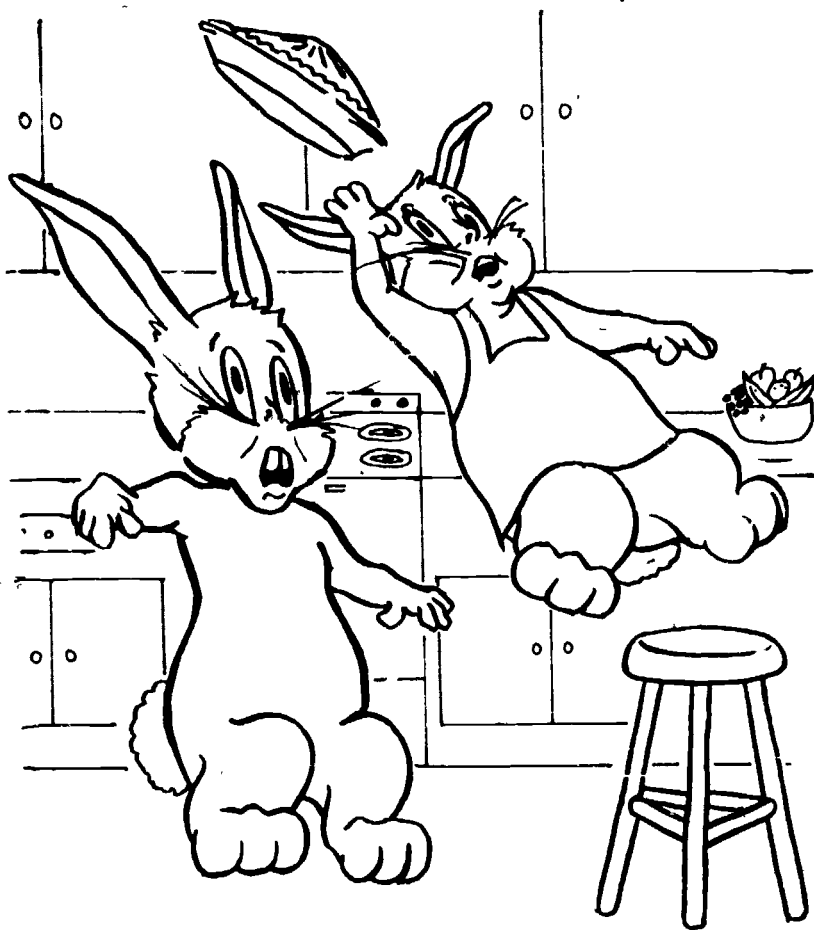

Paca se cae .  
El pastel se cae.  
Se le cae el pastel a Paca.

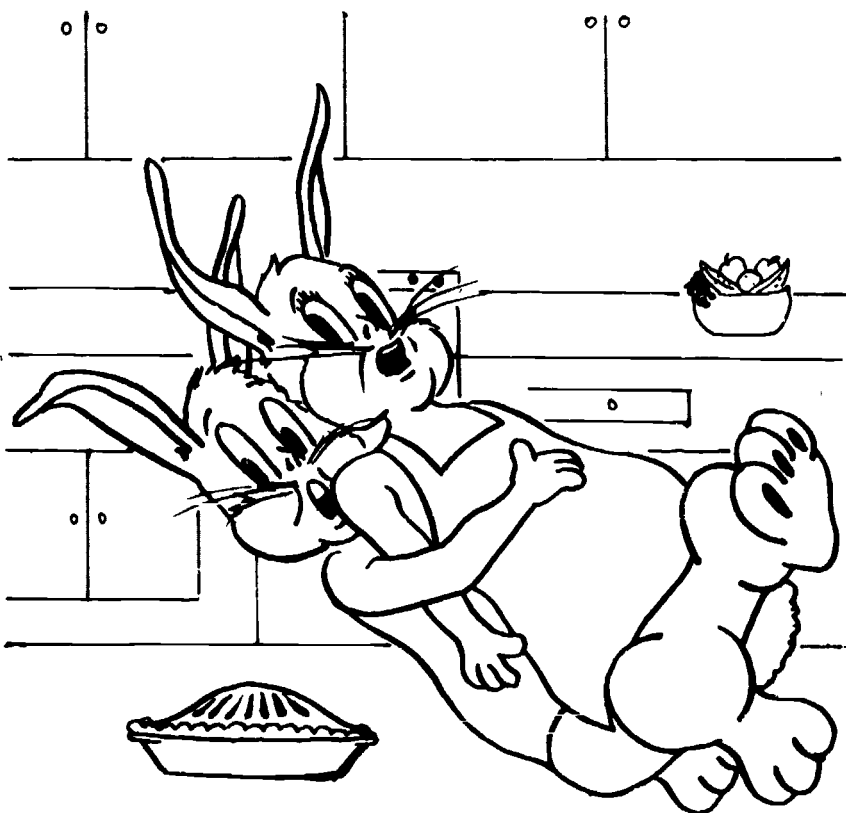

Paca se cae.  
Coco se cae.  
Paca y Coco se caen.

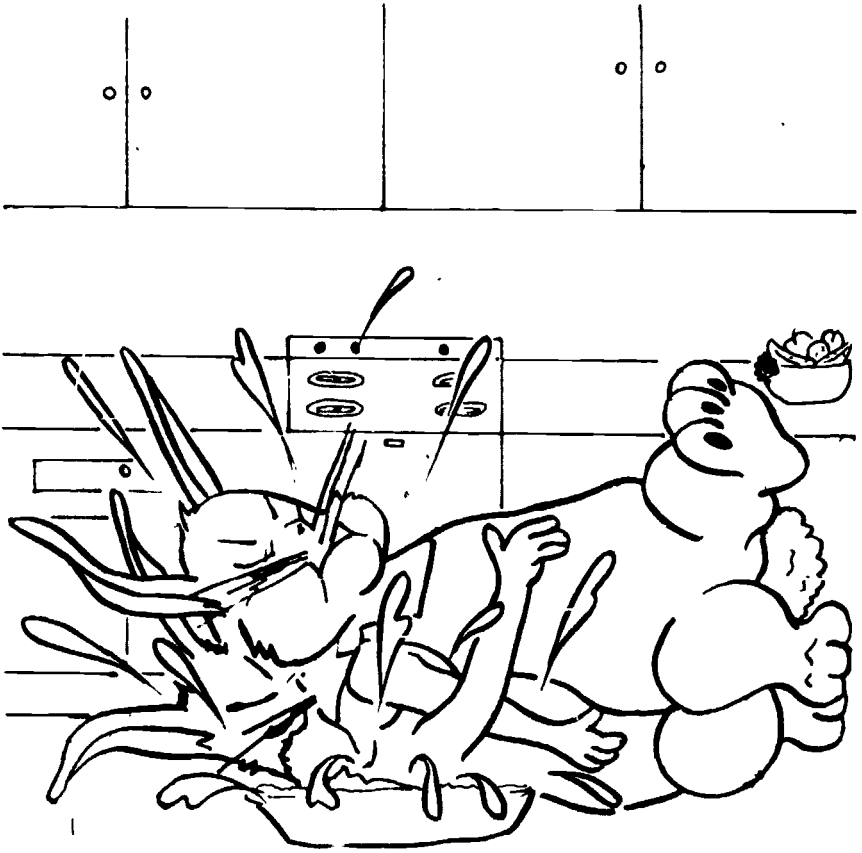

Coco y Paca se  
caen en el pastel.

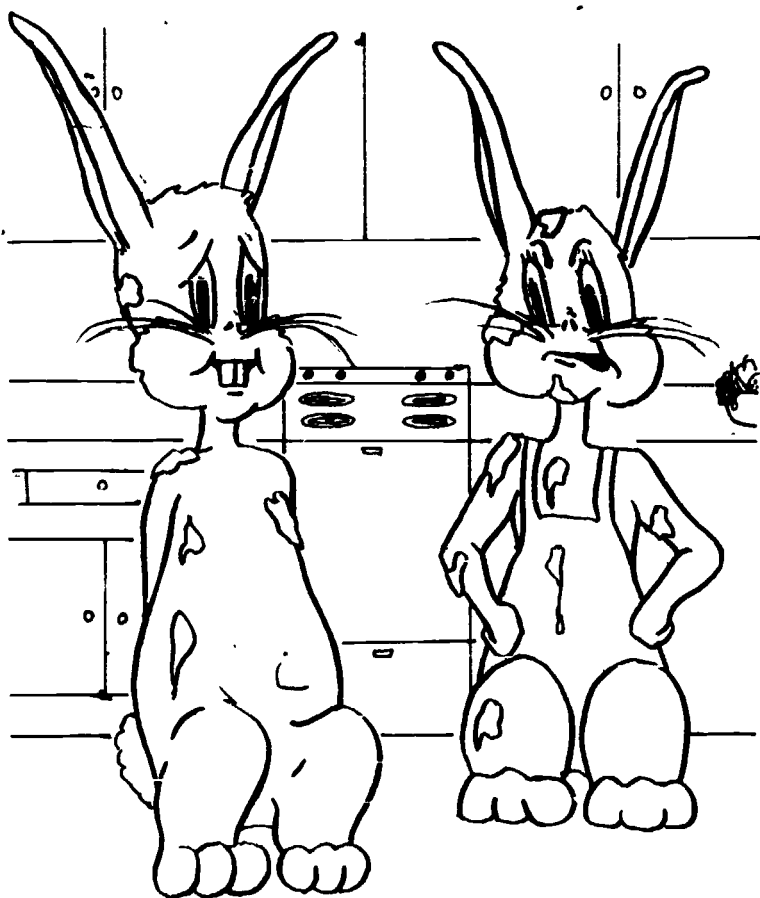

Paca tiene pastel.  
Coco tiene pastel.  
Paca y Coco tienen  
pastel en la cara.

Vocabulario Nuevo

pág.

pág.

1. Este  
es  
Coco

9. caen

10. -----

2. Esta  
Paca

11. tienen  
cara

3. sale  
de  
paseo

4. la  
casa  
está  
en

5. toca  
y

6. entra  
a  
con

7. tiene  
un  
pastel  
no

8. se  
cae  
el  
le

## QUE BONITO ES LEER - READING SERIES

Repaso II - Paca

Repaso III - El Osito

Repaso III - La Carrera

Repaso IV - La Casita de Lobo

Repaso IV - La Rata de Rico

Repaso V - Como Tú

Repaso V - ¿Es Un Fantasma?

Repaso VI - Los Niños

Repaso VI - El Elefante y La Tortuga

Repaso VII - Vina, La Víbora

Repaso VII - Chiquita

Repaso VII - La Tos de René





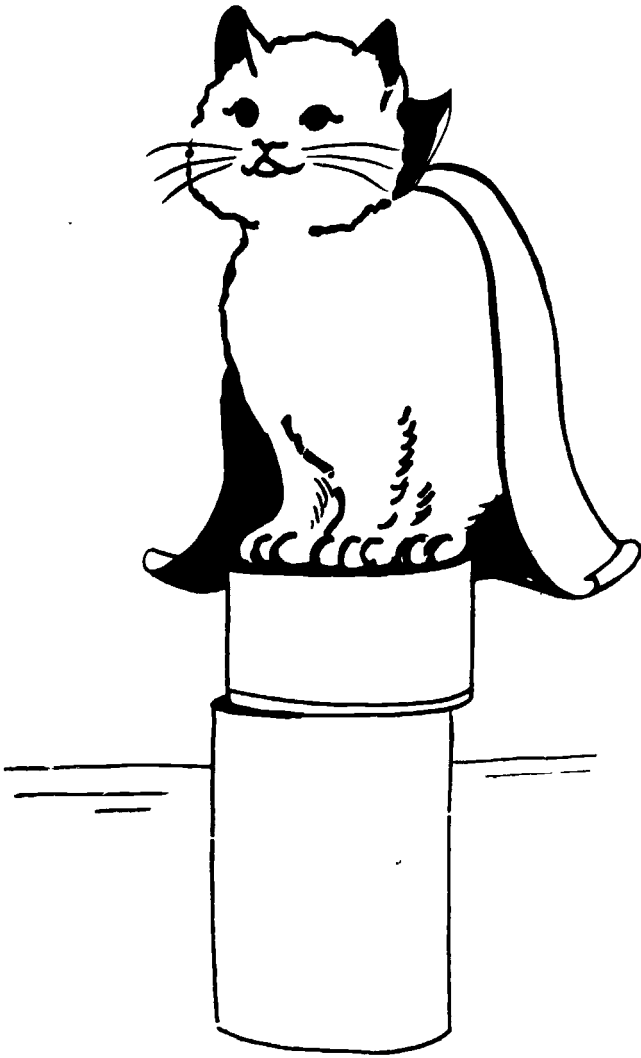

COMO TÚ

321

4-769007-

"The project reported herein was performed pursuant to a grant from the U.S. Office of Education, Department of Health, Education and Welfare. However, the opinions expressed herein do not necessarily reflect the positions or policy of the U.S. Office of Education, and no official endorsement by the U.S. Office of Education should be inferred."

The Dissemination Center for Bilingual/Bicultural Education is a special Title VII ESIA project funded by the U.S. Office of Education through Education Service Center, Region XIII. The Center has selected these materials for dissemination; however, the opinions expressed herein do not necessarily reflect its position or policy nor that of Education Service Center, Region XIII.

This publication was developed and printed with funds provided by Title VII of the Elementary and Secondary Education Act of 1965, as amended. Therefore, it is in the public domain and may be reproduced for local use.

This material was developed by the Curriculum Adaptation Network for Bilingual/Bicultural Education (CANBBI), pursuant to grants from the William Randolph Hearst Foundation and the U.S. Office of Education. Cooperating entities in the network are the National Urban Coalition, the Edgewood (San Antonio) Independent School District, the Milwaukee Public Schools, the New York City Board of Education, Community School District 7, and the San Diego (California) Unified School District.

Information on this and other CANBBI materials designed to supplement the curriculum core materials of the Spanish Curricula Development Center (Dade County, Florida) may be obtained by writing

Curriculum Adaptation Network for Bilingual/Bicultural Education

Ricardo Hernández, Executive Director  
214 Dwyer Avenue, Room 312  
San Antonio, Texas 78204

or the appropriate CANBBI Regional Center

Far West  
Regional Adaptation Center  
Leonard Fierro, Director  
2950 National Avenue  
San Diego, California 92113

Midwest  
Regional Adaptation Center  
Francisco Urbina, Coordinator  
Allen Field School  
Milwaukee, Wisconsin 53204

Northeast  
Regional Adaptation Center  
Aurea Rodríguez, Director  
P. O. 25  
811 East 149th Street  
Bronx, New York 10455

Southwest  
Regional Adaptation Center  
Abelardo Villarreal, Coordinator  
5358 West Commerce  
San Antonio, Texas 78257

The opinions expressed herein do not necessarily represent those of the funding sources or the cooperating agencies.

# ¡QUE BONITO ES LEER!

COMO TU

LIBRO VI - REPASO V

Ilustraciones Por:  
ROSIE BUSTAMANTE

Producido Por:

C. A. N. B. B. E.

SOUTHWEST REGIONAL CENTER

Edgewood Independent School District  
San Antonio, Texas  
mayo de 1974



DISSEMINATION CENTER FOR  
BILINGUAL BICULTURAL EDUCATION

6504 TRACON LANE AUSTIN, TEXAS 78721

1. Summary of order  
2. P  
3. The order is for the  
4. Texas  
5. Texas

6. The order is for the  
7. Texas  
8. Texas



“Como Tú” es un gatito.  
Es el gatito de Betito.

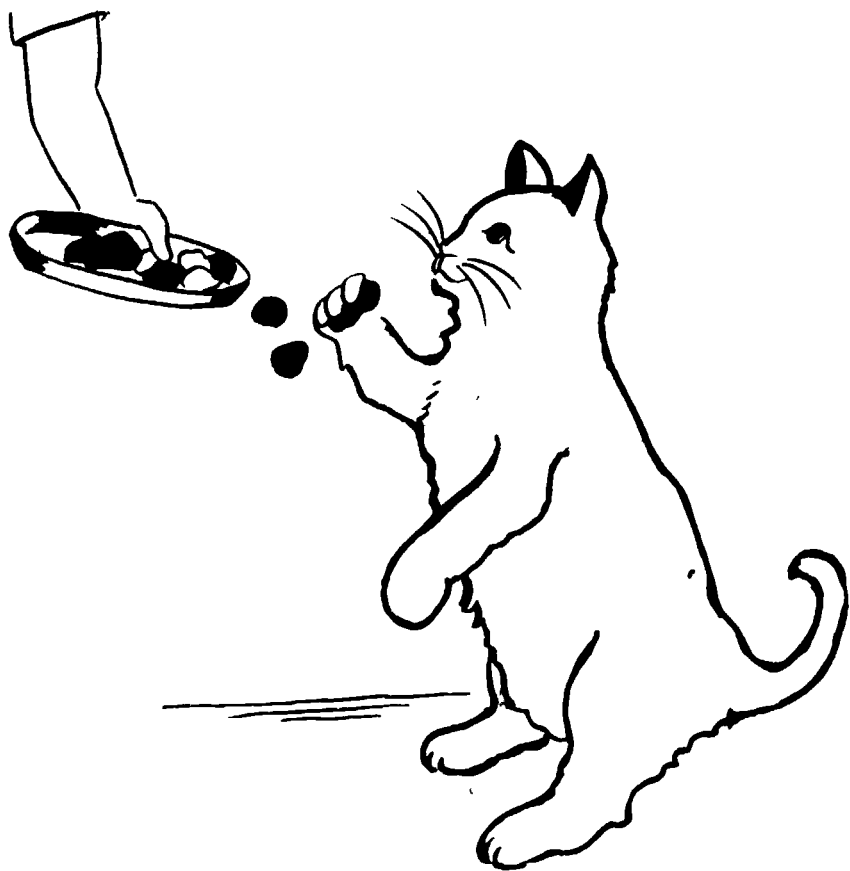

“Como Tú” es amigo de Betito.  
Betito le da de comer a “Como Tú”.



Un día Betito se mete en un ropero. “Como Tú” se mete con Betito. En el ropero está una capa. Betito se pone la capa.



El gatito se asusta con la  
capa. A Betito le gusta  
asustar a "Como Tú".





Le pone la capa al gatito.  
"Como Tú" se asusta mucho.

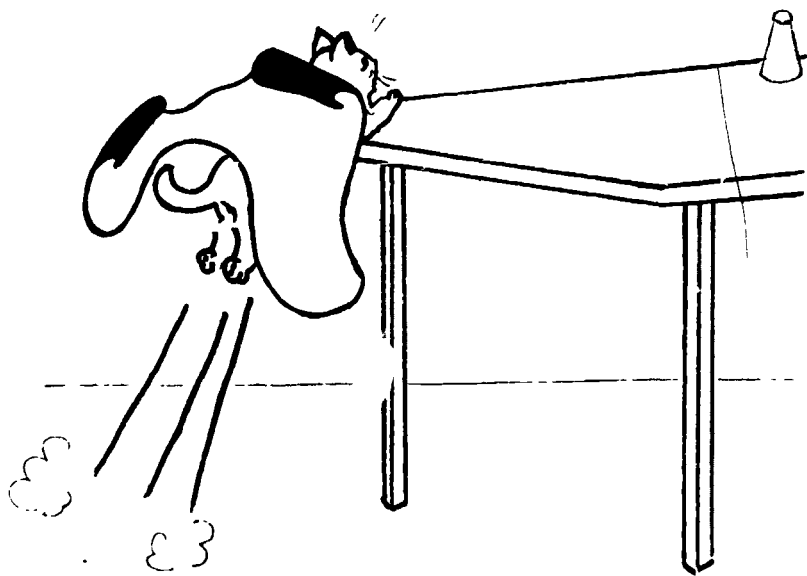

**El gatito salta y  
se sube a la mesa.**

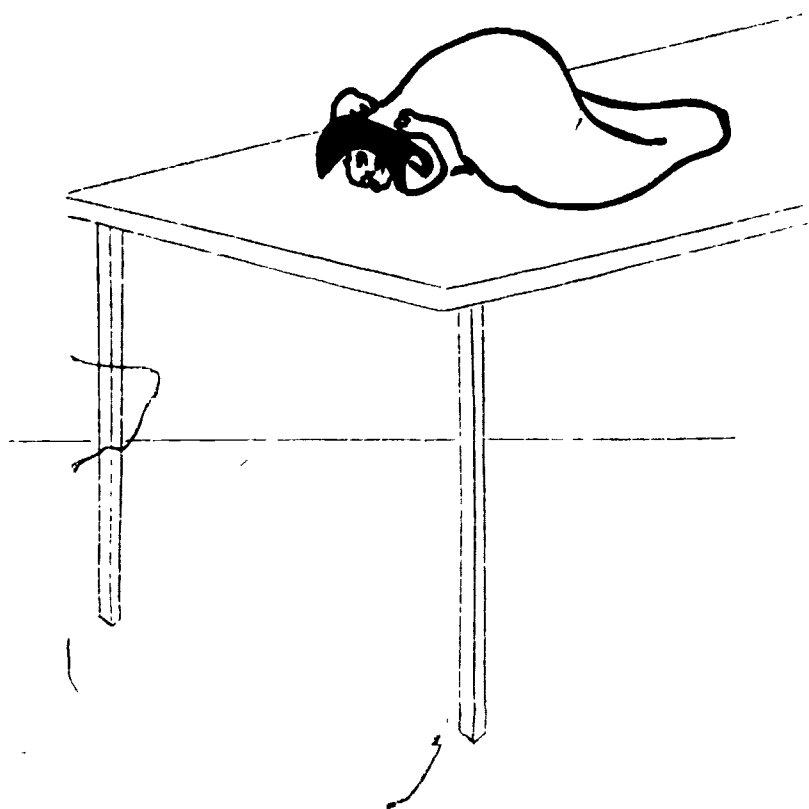

**Se mete debajo de la  
capa. La capa lo tapa.**

7  
331

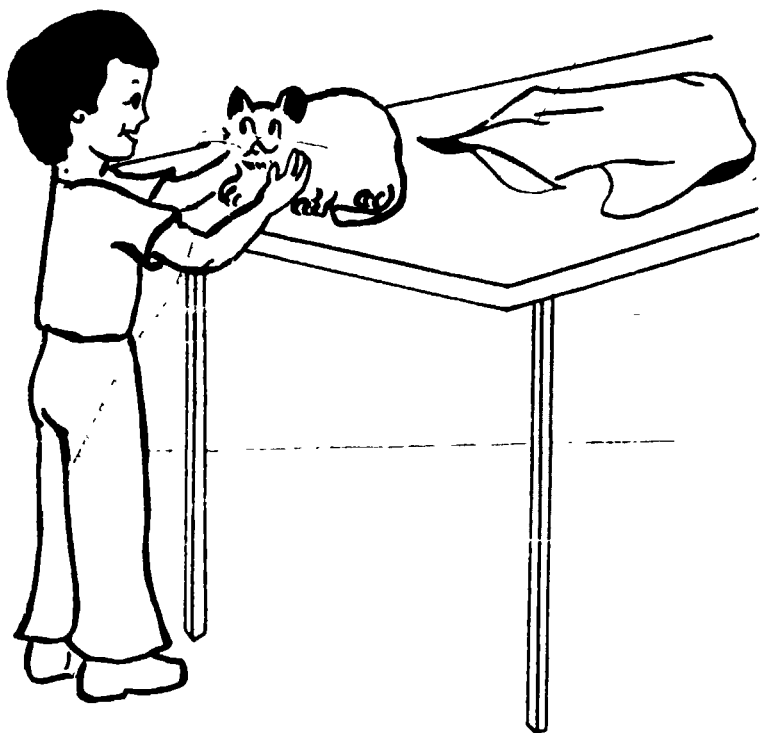

Betito mueve la capa. El  
gatito no está asustado.  
Betito y "Como Tú" se ríen.

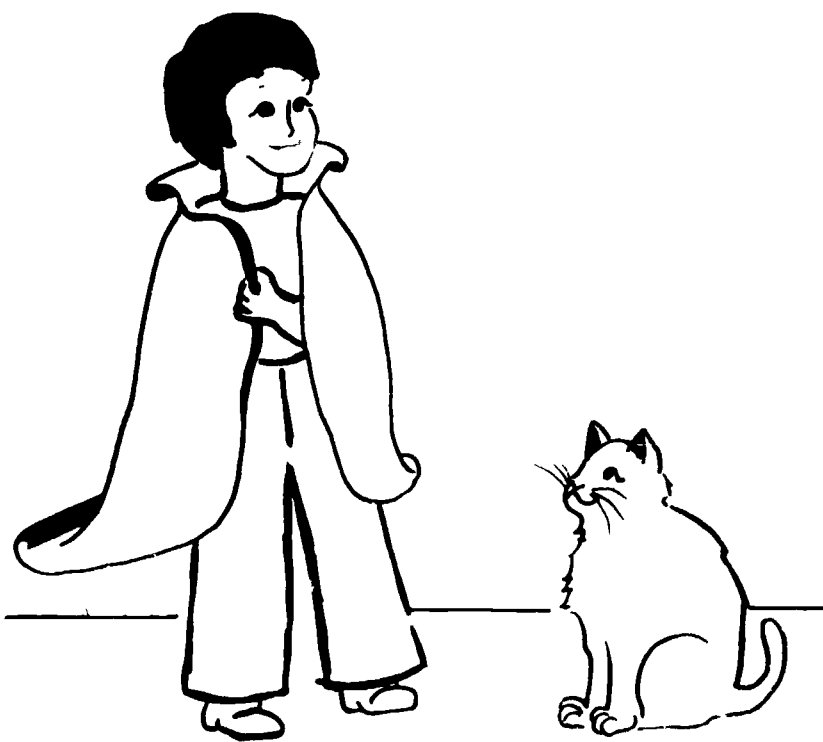

Betito se pone la capa. A  
"Como Tú" le gusta la capa.



Al gatito le gusta  
la capa. La pisa.



**“Como Tú” se sube en la capa  
de Betito. A Betito le da risa.**

11  
335

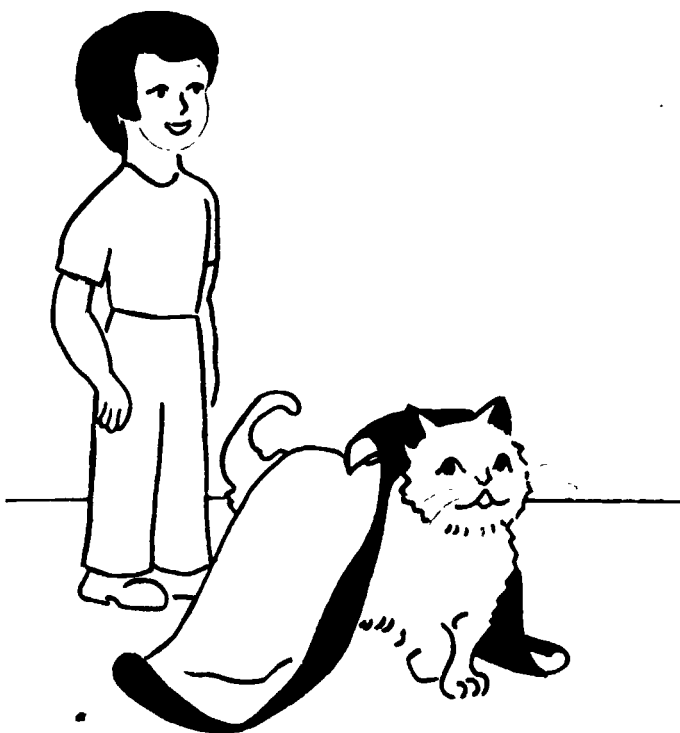

Betito le da la capa a "Como Tú". El gatito anda con la capa. A Betito le da risa.



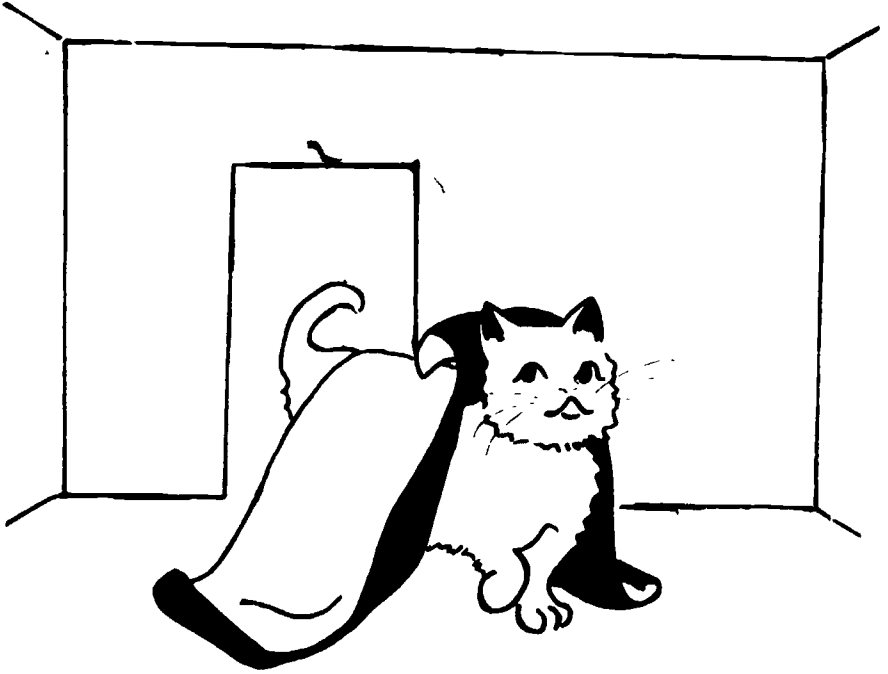

“Como Tú” anda por toda  
la casa. Está contento  
con la capa de Betito.

Vocabulario Nuevo

pág.

1. Tú  
gatito  
Betito
2. -----
3. día  
ropero  
capa
4. asustar
5. -----
6. sube  
mesa
7. debajo
8. mueve  
asustado
9. -----
10. -----
11. -----
12. anda
13. -----

## QUE BONITO ES LEER - READING SERIES

Repaso II - Paca

Repaso III - El Osito

Repaso III - La Carrera

Repaso IV - La Casita de Lobo

Repaso IV - La Rata de Rico

Repaso V - Como Tú

Repaso V - ¿Es Un Fantasma?

Repaso VI - Los Niños

Repaso VI - El Elefante y La Tortuga

Repaso VII - Vina, La Víbora

Repaso VII - Chiquita

Repaso VII - La Tos de René



# LA RATA DE RICO

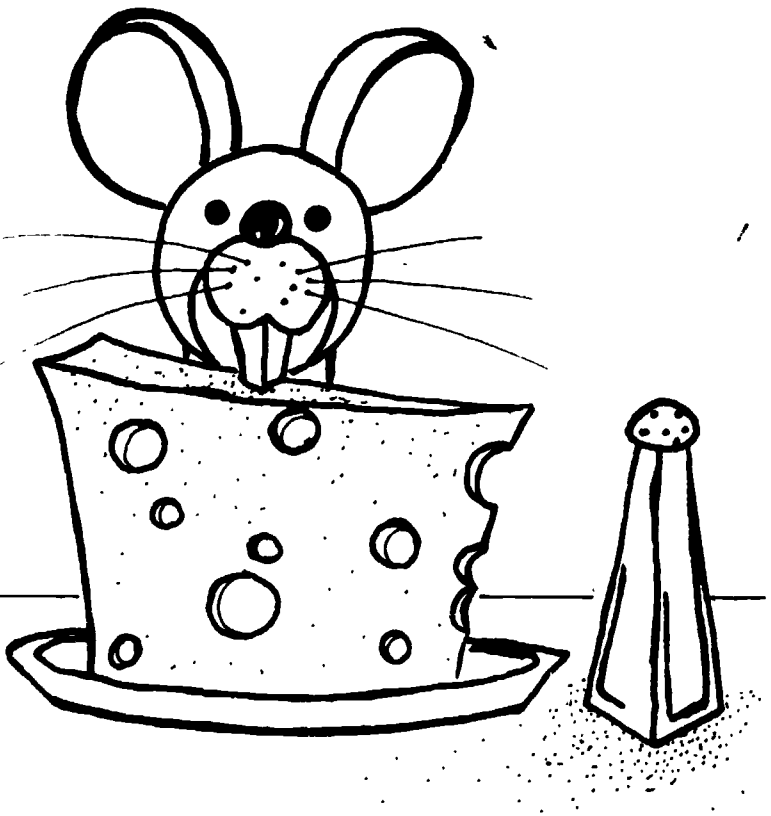

FL006974

"The project reported herein was performed pursuant to a grant from the U.S. Office of Education, Department of Health, Education and Welfare. However, the opinions expressed herein do not necessarily reflect the positions or policy of the U.S. Office of Education, and no official endorsement by the U.S. Office of Education should be inferred."

The Dissemination Center for Bilingual Bicultural Education is a special Title VII ESEA project funded by the U.S. Office of Education through Education Service Center, Region XIII. The Center has selected these materials for dissemination; however, the opinions expressed herein do not necessarily reflect its position or policy nor that of Education Service Center, Region XIII.

This publication was developed and printed with funds provided by Title VII of the Elementary and Secondary Education Act of 1965, as amended. Therefore, it is in the public domain and may be reproduced for local use.

This material was developed by the Curriculum Adaptation Network for Bilingual Bicultural Education (CANBBE), pursuant to grants from the William Randolph Hearst Foundation and the U.S. Office of Education. Cooperating entities in the network are the National Urban Coalition, the Edgewood (San Antonio) Independent School District, the Milwaukee Public Schools, the New York City Board of Education, Community School District 7, and the San Diego (California) Unified School District.

Information on this and other CANBBE materials designed to supplement the curriculum core materials of the Spanish Curricula Development Center (Dade County, Florida) may be obtained by writing

Curriculum Adaptation Network for Bilingual/Bicultural Education  
Ricardo Hernández, Executive Director  
214 Dwyer Avenue, Room 312  
San Antonio, Texas 78204

or the appropriate CANBBE Regional Center:

Far West  
Regional Adaptation Center  
Leonard Fierro, Director  
2950 National Avenue  
San Diego, California 92113

Northeast  
Regional Adaptation Center  
Aurea Rodríguez, Director  
P. O. 25  
811 East 149th Street  
Bronx, New York 10455

Midwest  
Regional Adaptation Center  
Francisco Urbina, Coordinator  
Allen Field School  
Milwaukee, Wisconsin 53204

Southwest  
Regional Adaptation Center  
Abelardo Villarreal, Coordinator  
5358 West Commerce  
San Antonio, Texas 78257

The opinions expressed herein do not necessarily represent those of the funding sources or the cooperating agencies.

# ¡QUE BONITO ES LEER!

LA RATA DE RICO

LIBRO V - REPASO IV

Ilustraciones Por:

SERGIO RUIZ

Producido Por:

C. A. N. B. B. E.

SOUTHWEST REGIONAL CENTER

Edgewood Independent School District  
San Antonio, Texas  
mayo de 1974

**IBB** DISSEMINATION CENTER FOR  
BILINGUAL BICULTURAL EDUCATION  
8504 TRACOR LANE AUSTIN TEXAS 78721

Dissemination Center  
for  
Bilingual/Bicultural Education  
6504 Tracor Lane  
Austin, Texas 78721

Juan D. Solis, Director

Education Service Center, Region XIII  
Austin, Texas 78711

Joe Parks, Executive Director

Royce King, Director, Division of  
Program Development



Este es Rico y la rata, Tata.  
Rico le da de comer a Tata.



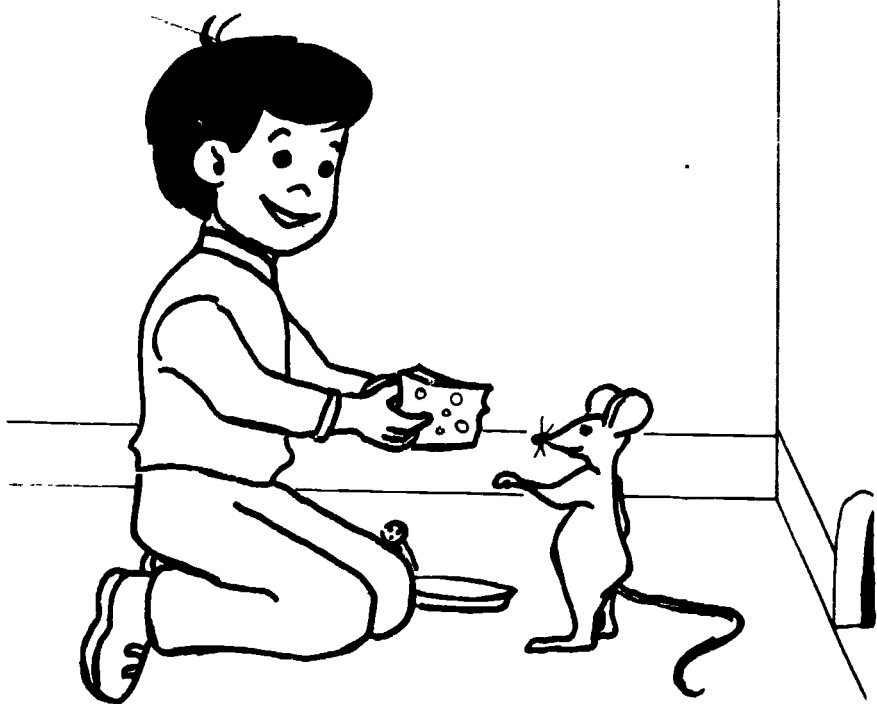

Tata sale y le pide de comer  
a Rico. Rico le da de comer.

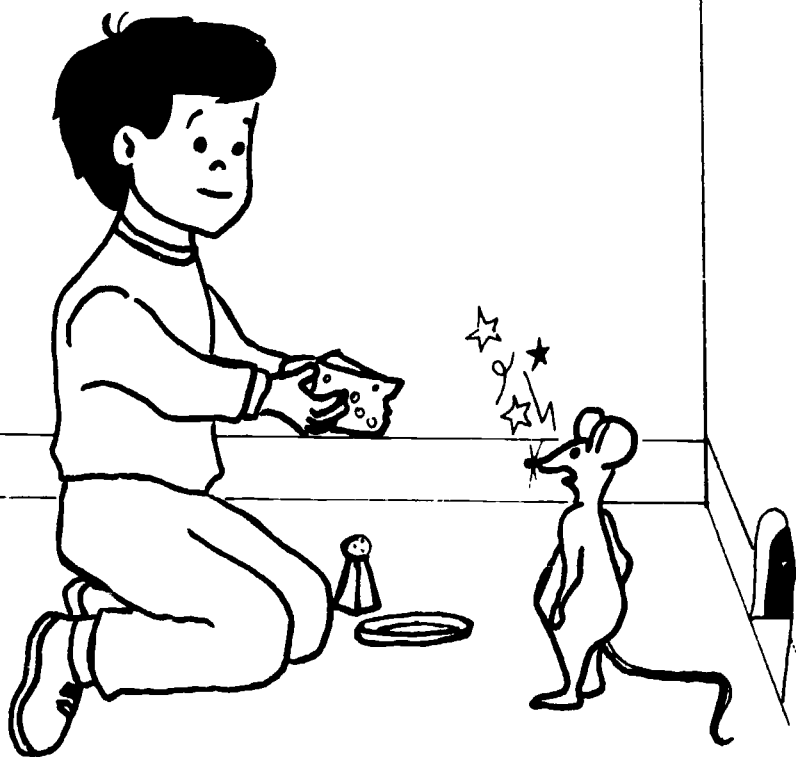

Tata se enoja. Es poco de comer. Se enoja y le grita a Rico.

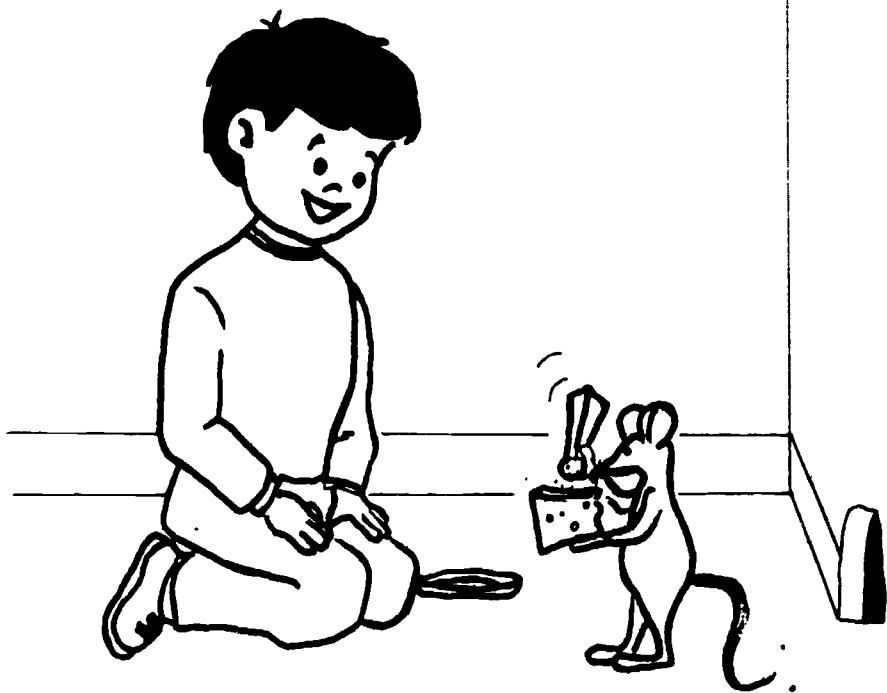

La rata le pide sal a Rico. Rico le da la sal. Sale mucha sal y toda cae en la comida de Tata.

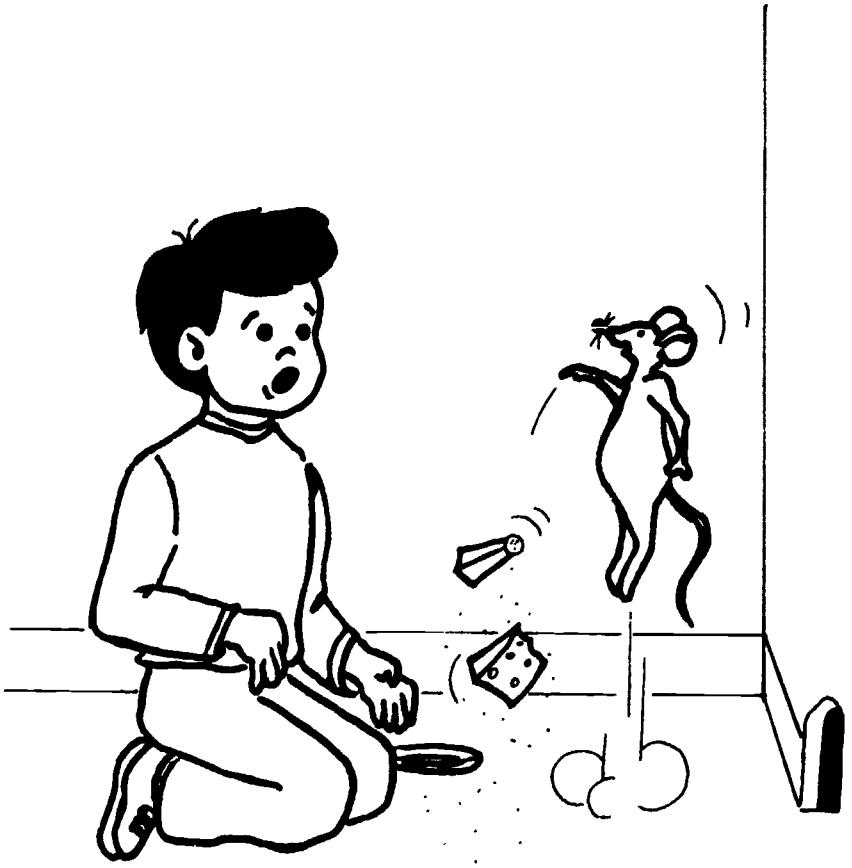

Tata se come la comida.  
Salta y grita mucho.  
La comida está salada.



A Rico le da mucha risa.  
A Tata no le da risa, a  
la rata le da mucha sed.

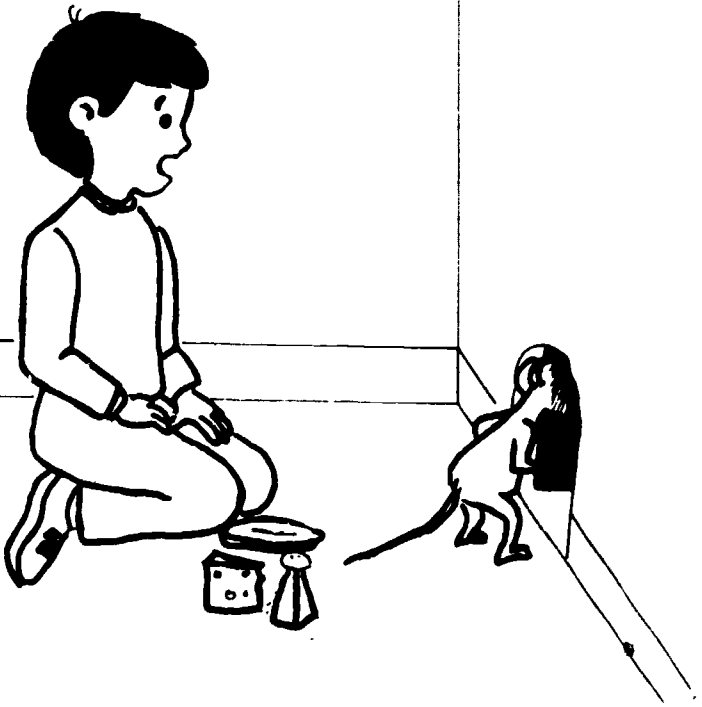

La rata no se come la comida.  
Se enoja y se mete a su casa.

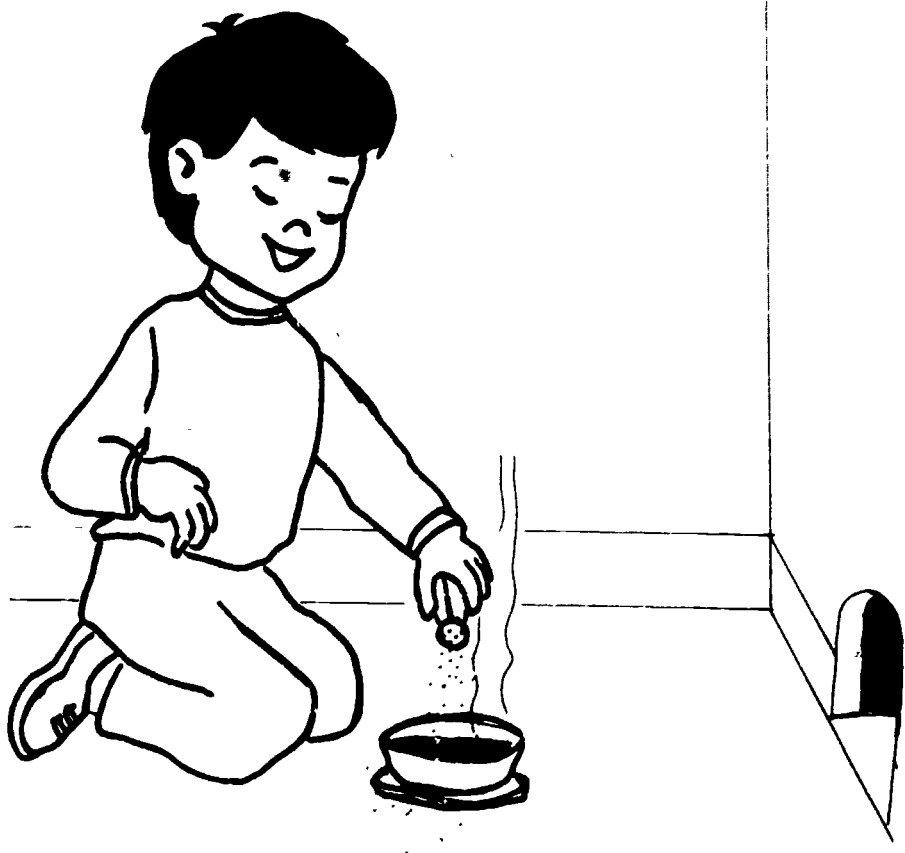

Rico le trae caldo a Tata.  
Le pone sal al caldo.  
No le pone mucha sal.  
No sale salado el caldo.



Tata sale y se toma el caldo. Le gusta mucho el caldo. Se lo toma todo. A los dos les da risa. Están contentos Rico y la rata, Tata.



Vocabulario Nuevo

pág.

1. Rico  
da  
comer
2. pide
3. enoja  
poco  
grita
4. sal  
mucho  
toda  
comida
5. come  
salada
6. risa  
sed
7. -----
8. trae  
caldo  
al  
salado
9. toma

## QUE BONITO ES LEER - READING SERIES

Repaso II - Paca

Repaso III - El Osito

Repaso III - La Carrera

Repaso IV - La Casita de Lobo

Repaso IV - La Rata de Rico

Repaso V - Como Tú

Repaso V - ¿Es Un Fantasma?

Repaso VI - Los Niños

Repaso VI - El Elefante y La Tortuga

Repaso VII - Vina, La Víbora

Repaso VII - Chiquita

Repaso VII - La Tos de René



# EL ELEFANTE

# Y

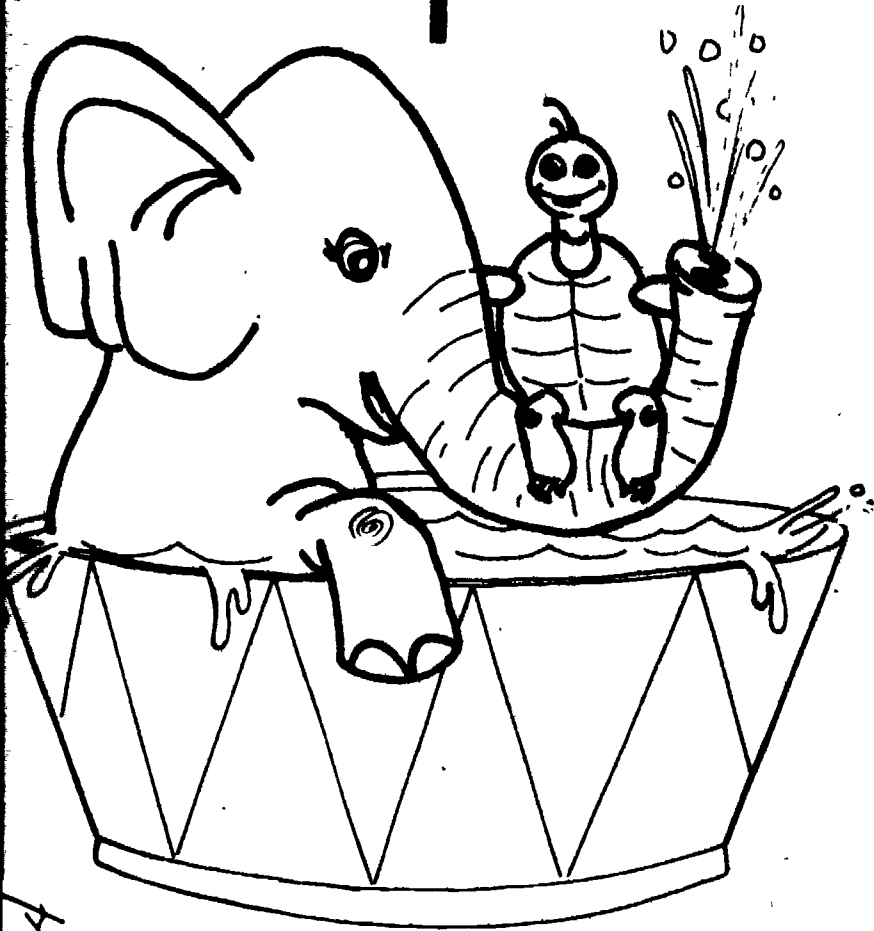

# LA TORTUGA

355

4769007

"The project reported herein was performed pursuant to a Grant from the U.S. Office of Education, Department of Health, Education and Welfare. However, the opinions expressed herein do not necessarily reflect the positions or policy of the U.S. Office of Education, and no official endorsement by the U.S. Office of Education should be inferred."

The Dissemination Center for Bilingual Bicultural Education is a special Title VII ESEA project funded by the U.S. Office of Education through Education Service Center, Region XIII. The Center has selected these materials for dissemination; however, the opinions expressed herein do not necessarily reflect its position or policy nor that of Education Service Center, Region XIII.

This publication was developed and printed with funds provided by Title VII of the Elementary and Secondary Education Act of 1965, as amended. Therefore, it is in the public domain and may be reproduced for local use.

This material was developed by the Curriculum Adaptation Network for Bilingual Bicultural Education (CANBBE), pursuant to grants from the William Randolph Hearst Foundation and the U.S. Office of Education. Cooperating entities in the network are the National Urban Coalition; the Edgewood (San Antonio) Independent School District; the Milwaukee Public Schools; the New York City Board of Education, Community School District 7; and the San Diego (California) Unified School District.

Information on this and other CANBBE materials designed to supplement the curriculum core materials of the Spanish Curricula Development Center (Dade County, Florida) may be obtained by writing:

Curriculum Adaptation Network for Bilingual/Bicultural Education  
Ricardo Hernández, Executive Director  
214 Dwyer Avenue, Room 312  
San Antonio, Texas 78204

or the appropriate CANBBE Regional Center:

Far West  
Regional Adaptation Center  
Leonard Fierro, Director  
2950 National Avenue  
San Diego, California 92113

Northeast  
Regional Adaptation Center  
Aurea Rodríguez, Director  
P.S. 25  
811 East 149th Street  
Bronx, New York 10455

Midwest  
Regional Adaptation Center  
Francisco Urbina, Coordinator  
Allen Field School  
Milwaukee, Wisconsin 53204

Southwest  
Regional Adaptation Center  
Abelardo Villarréal, Coordinator  
5358 West Commerce  
San Antonio, Texas 78237

The opinions expressed herein do not necessarily represent those of the funding sources or the cooperating agencies.

# ¡QUE BONITO ES LEER!

EL ELEFANTE Y LA TORTUGA

LIBRO IX - REPASO VI

Ilustraciones Por:  
JUAN JOSE MARTINEZ

Producido Por:

C. A. N. B. B. E.

SOUTHWEST REGIONAL CENTER

Edgewood Independent School District  
San Antonio, Texas  
mayo de 1974



DISSEMINATION CENTER FOR  
BILINGUAL BICULTURAL EDUCATION

8504 TRACOR LANE AUSTIN, TEXAS 78721

357

Dissemination Center  
for  
Bilingual Bicultural Education  
6504 Tracor Lane  
Austin, Texas 78721

Juan D. Solfa, Director

Education Service Center, Region XIII  
Austin, Texas 78721

Joe Parks, Executive Director

Royce King, Director, Division of  
Program Development

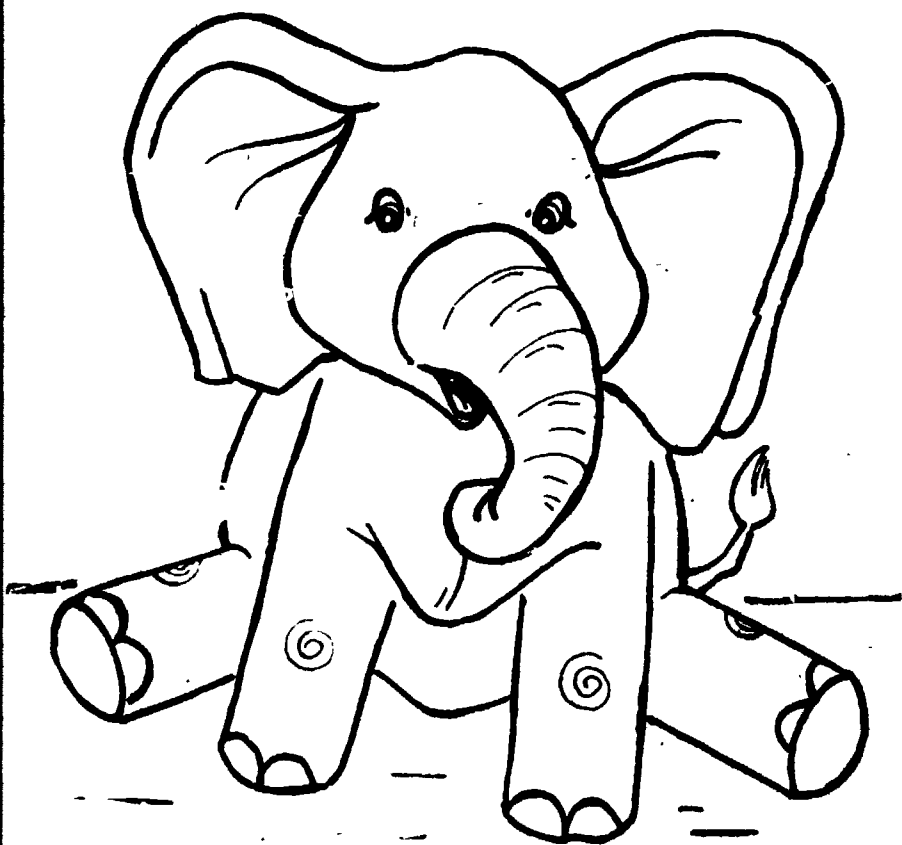

**Este es Popo.  
Popo es un elefante.**

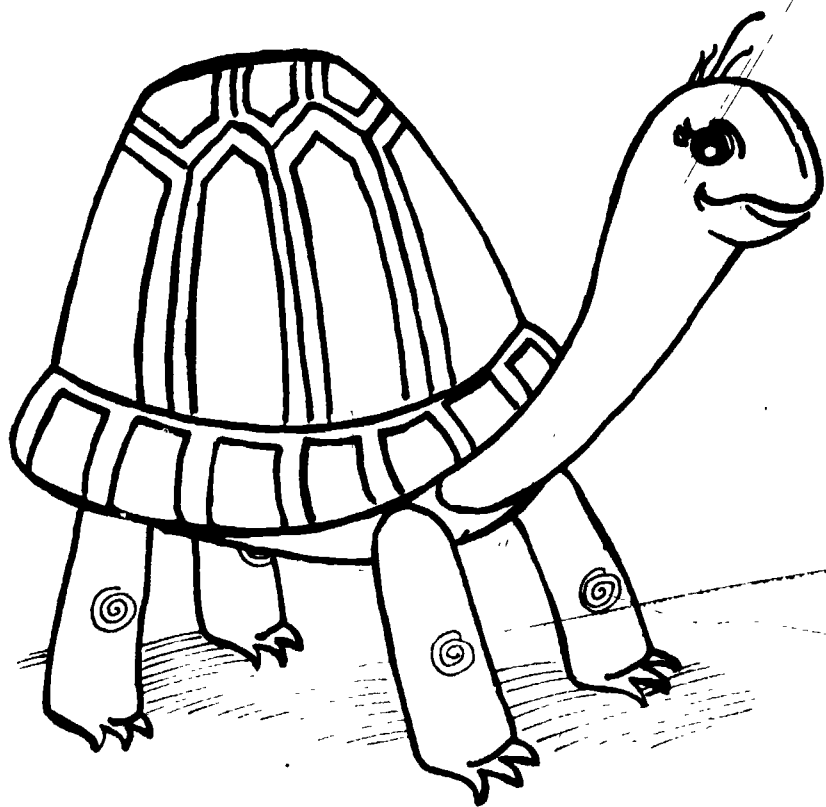

Esta es Tuti.  
Tuti es una tortuga.



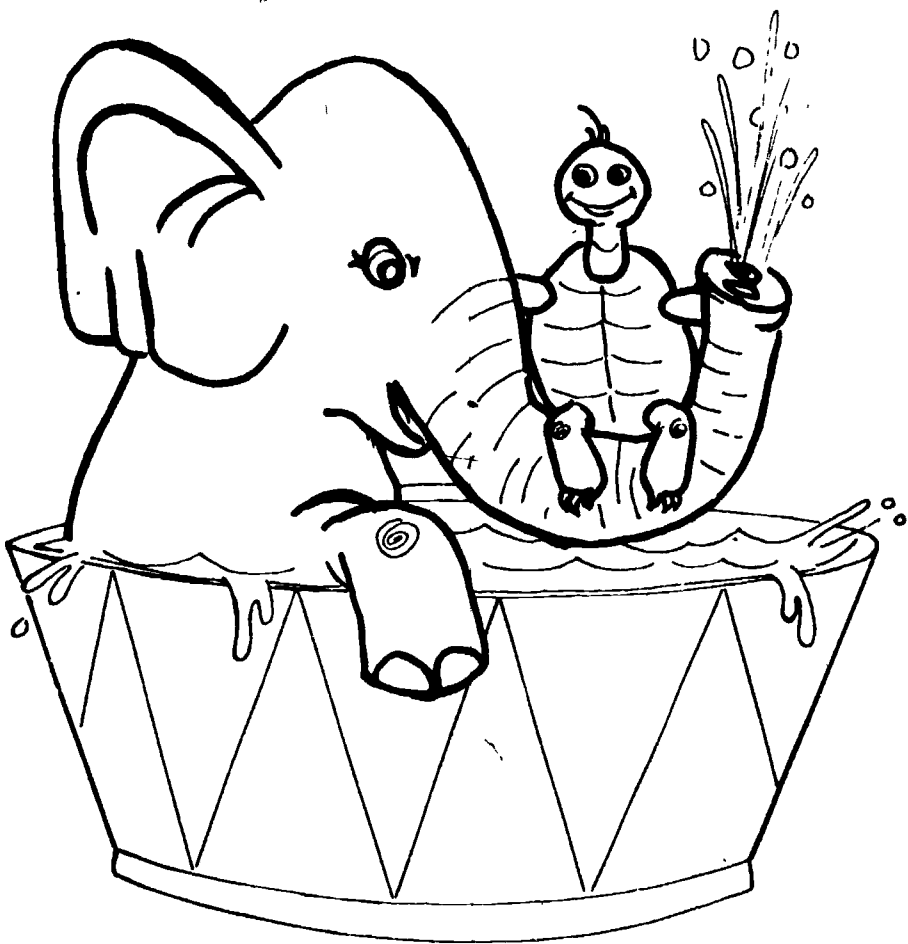

Popo es amigo de Tuti.  
Les gusta mucho jugar juntos.

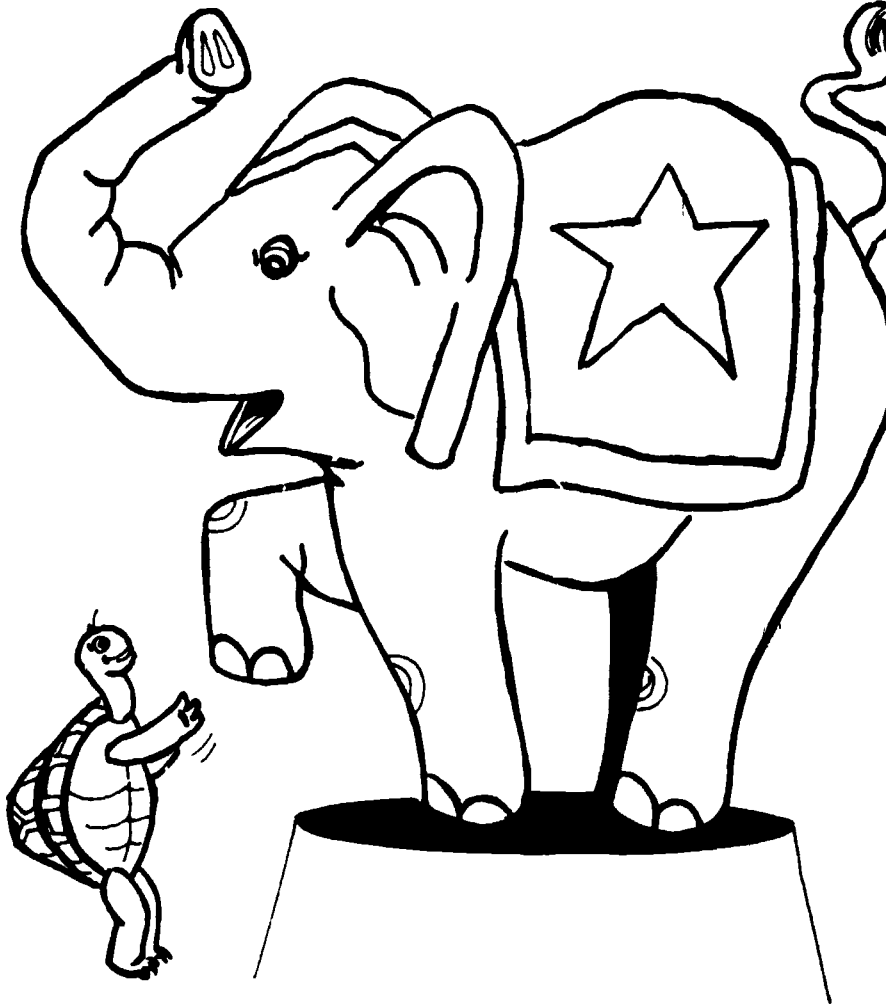

**Popo trabaja en un circo.  
Popo sabe hacer muchas cosas.  
Puede levantar una pata.  
Puede levantar dos patas.  
A Tuti le gusta ver a Popo.**

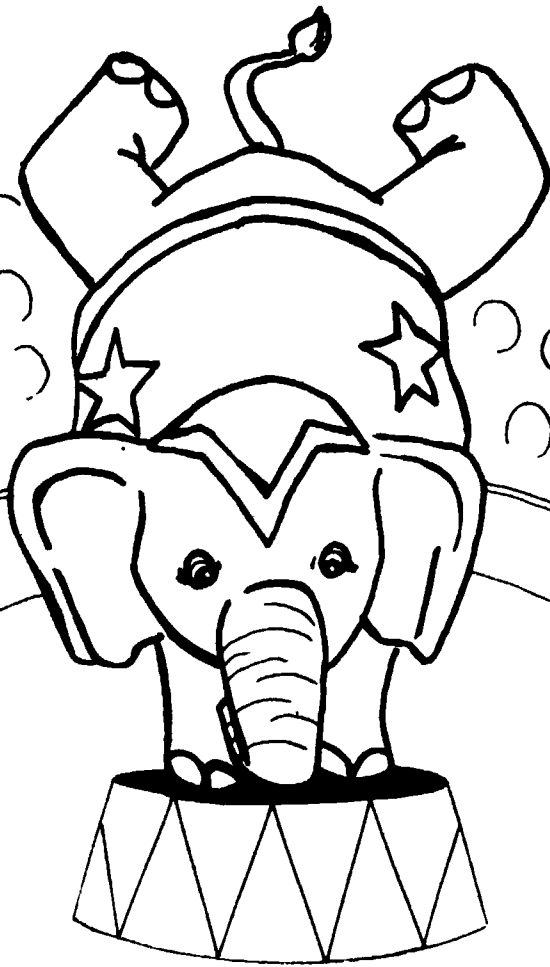

**Mucha gente va al circo  
a ver a Popo. A toda  
la gente le gusta ver a  
Popo. La gente se ríe  
mucho con Popo.**



**Tuti va al circo también.  
Tuti se sienta cerca de  
Popo. Así Tuti puede ver  
todo lo que hace Popo.**

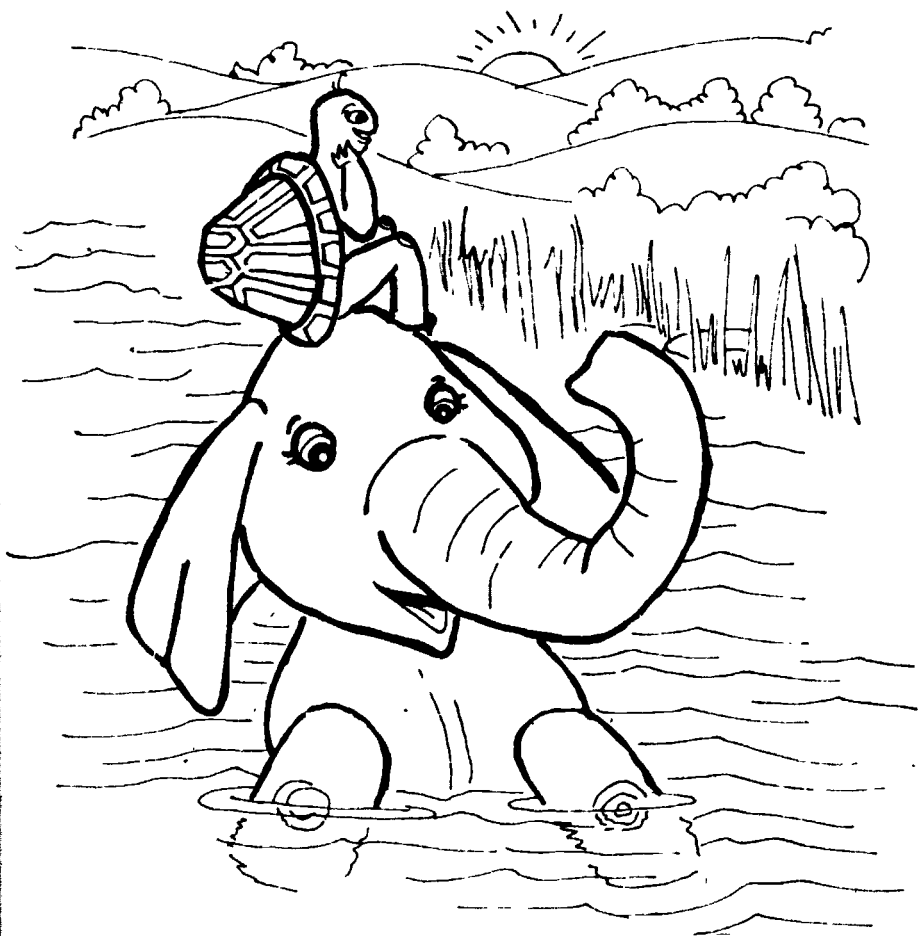

Un día Tuti y Popo van al río a jugar. A los dos les gusta mucho jugar en el agua. Tuti se sube en la cabeza de Popo. Popo se ríe.

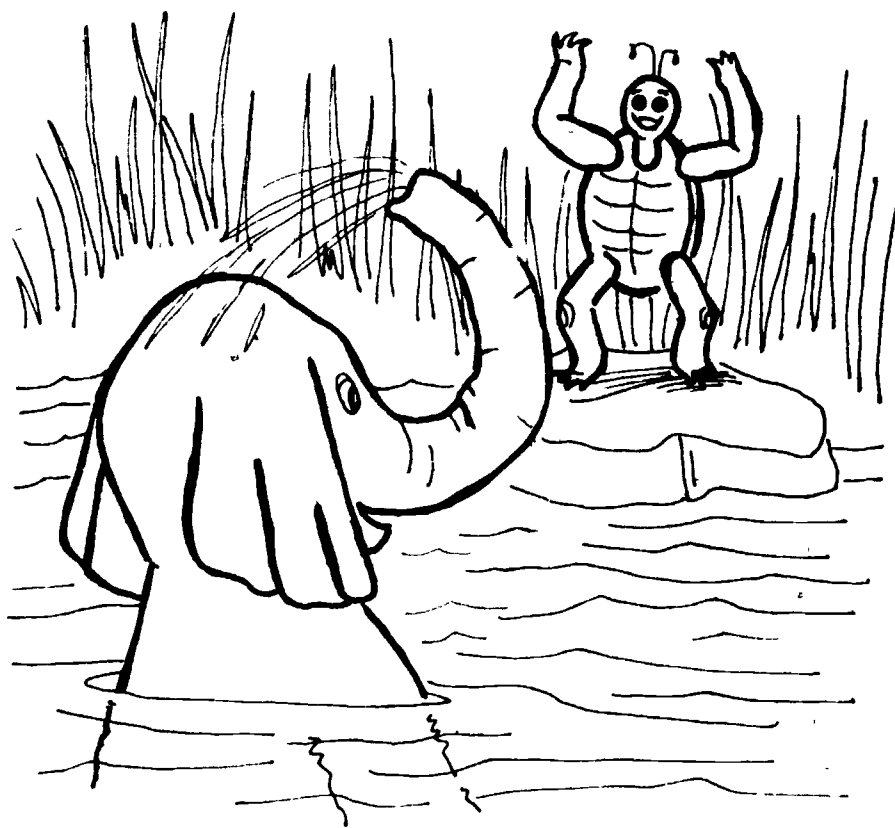

Popo se echa agua en la  
cabeza con la trompa. A  
Tuti le gusta cuando Popo  
se echa agua con la trompa.

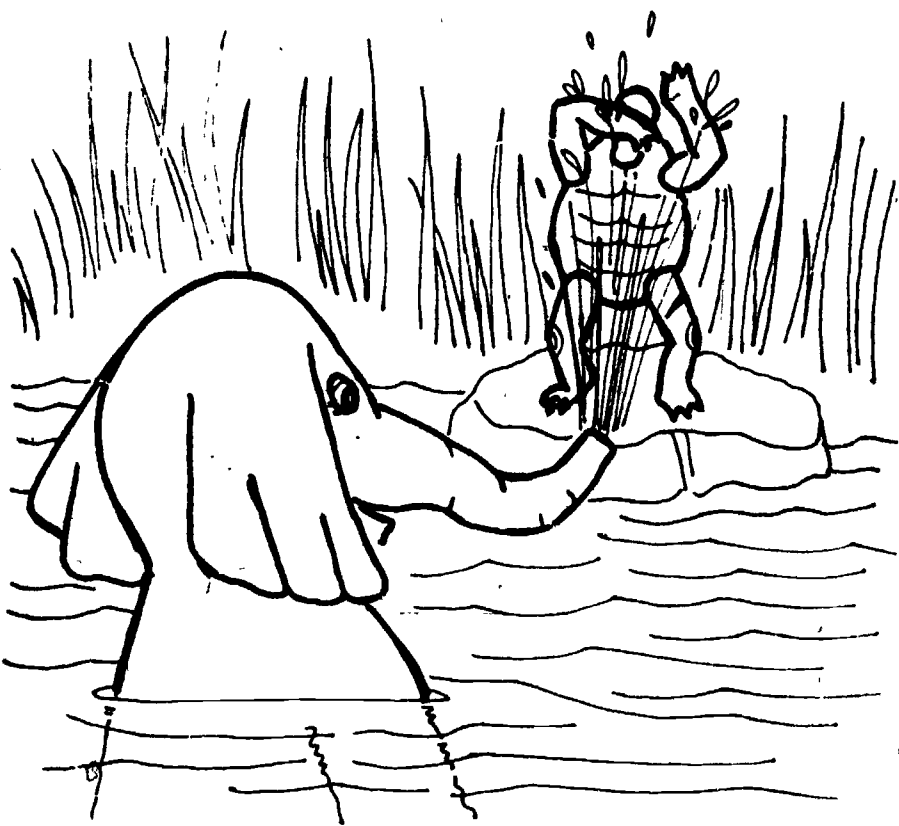

De repente Popo le echa agua  
a Tuti. Tuti se moja todita.  
Esto no le gusta a Tuti. Se  
enoja. Se enoja mucho, mucho.

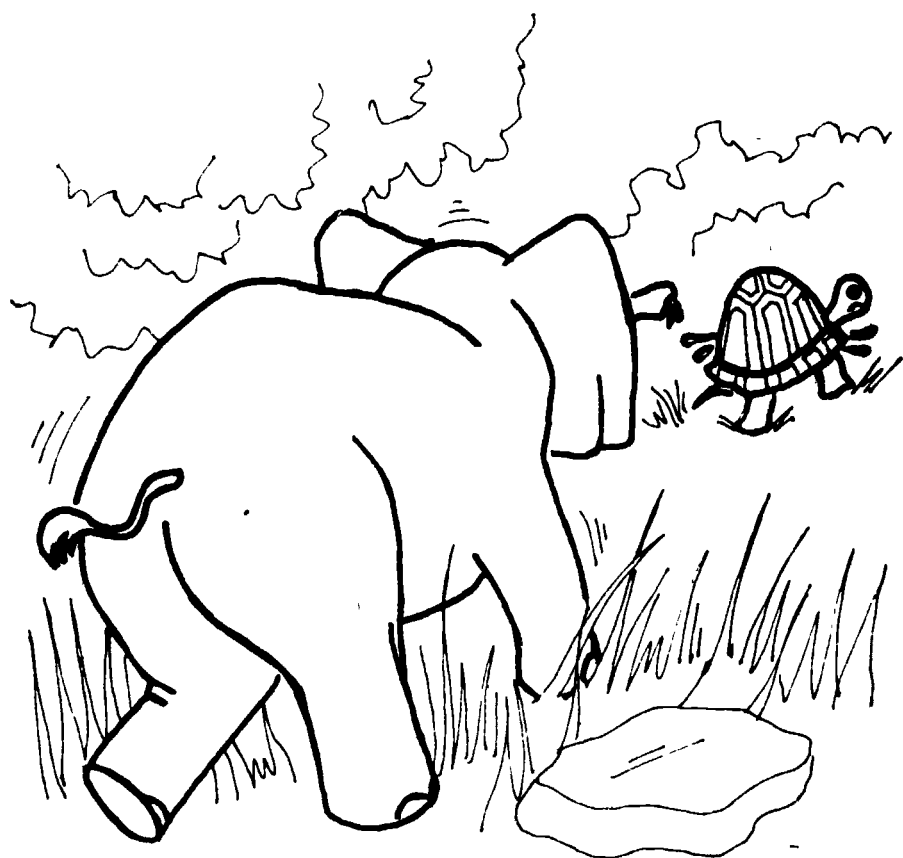

--Tú no estás jugando bien. Ya no voy a jugar contigo--, le dice Tuti a Popo. Tuti se enoja y se va. ¡Pobre Popo! No tiene con quien jugar. Se pone triste.



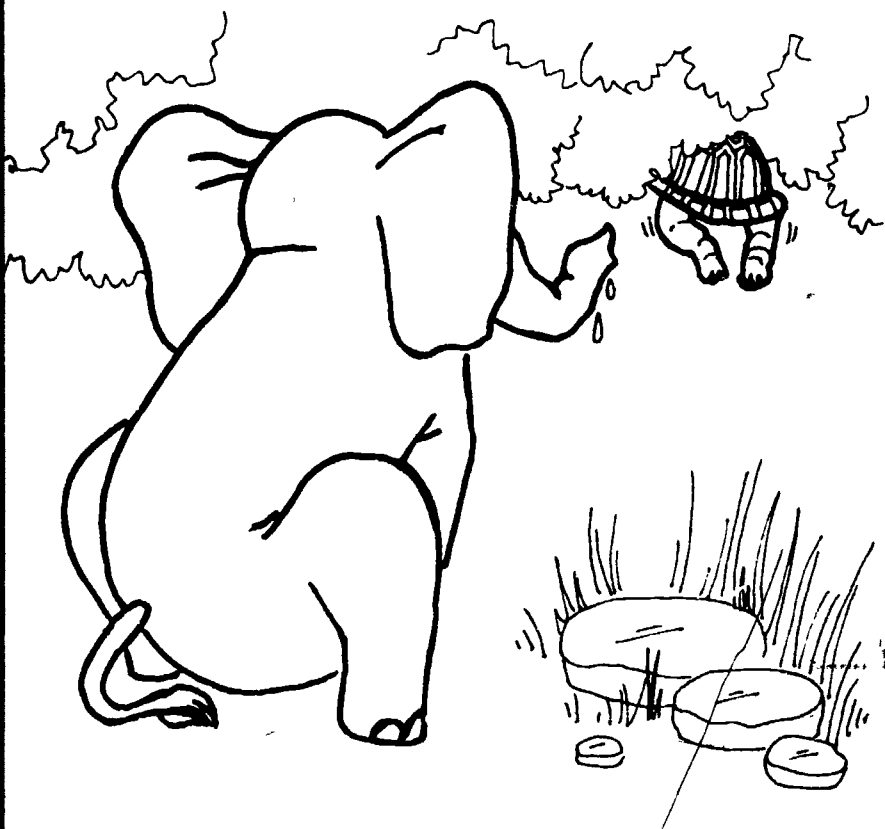

Tuti se mete debajo de un árbol. No voltea a ver a Popo. Popo le dice --Ya no voy a jugar así, Tuti--, y le pide perdón. Tuti no le hace caso. Esto pone más triste a Popo.

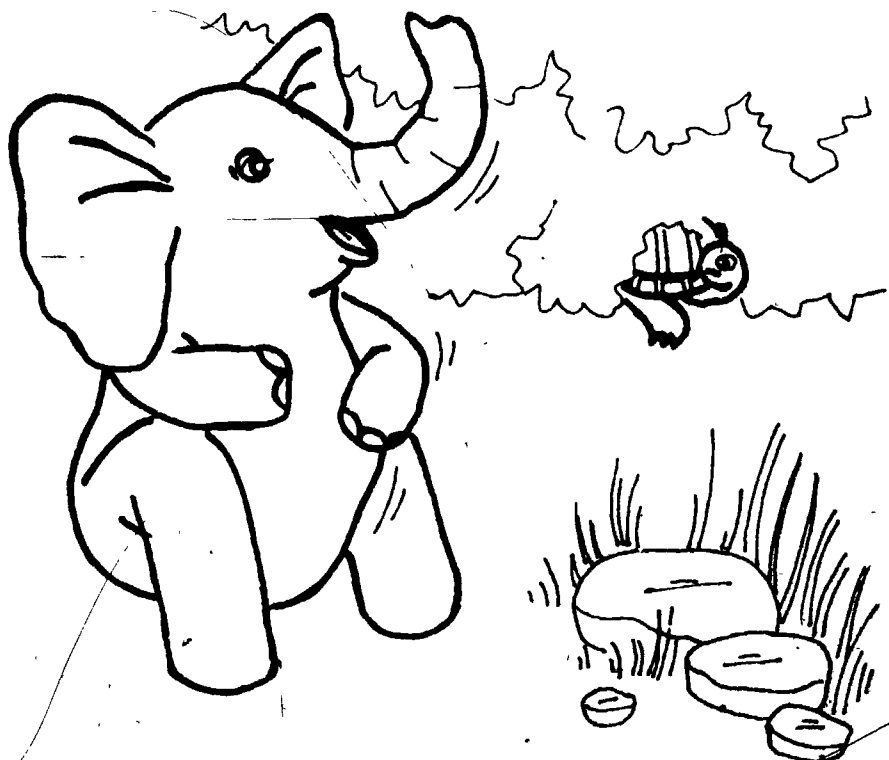

Entonces Popo comienza a cantar. Canta así,

--A mí me gusta Tuti,  
Tuti la tortuga.  
Salte, salte Tuti,  
¡Vamos a jugar!

Tuti sale de debajo del árbol.  
Se ríe. Popo se ríe también.

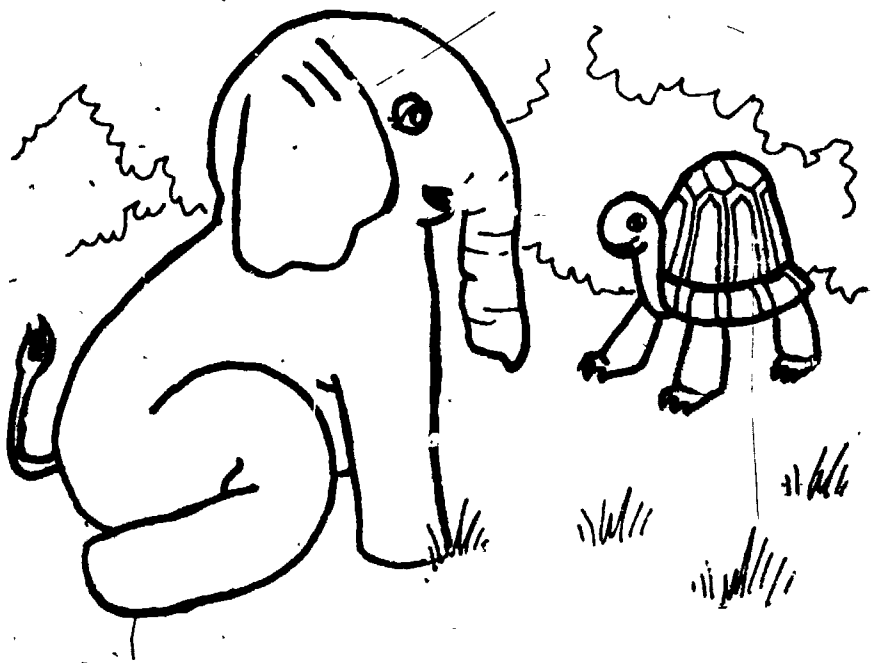

**Popo le pide perdón a Tuti.  
Tuti acepta y Popo se pone  
contento. Popo le promete  
jugar sin echarle agua.  
Tuti le promete no enojarse.**

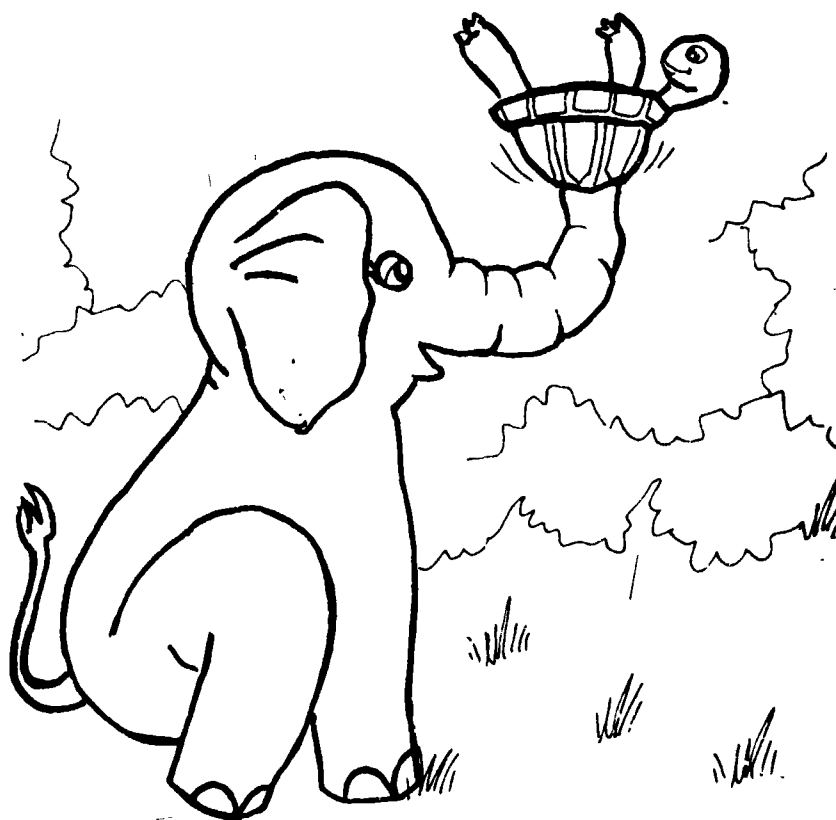

Juegan y juegan por mucho rato. De repente Popo dice --Ya es hora de volver al circo. Me tengo que ir. Tuti dice --Yo voy contigo. Yo te puedo ayudar en el circo.

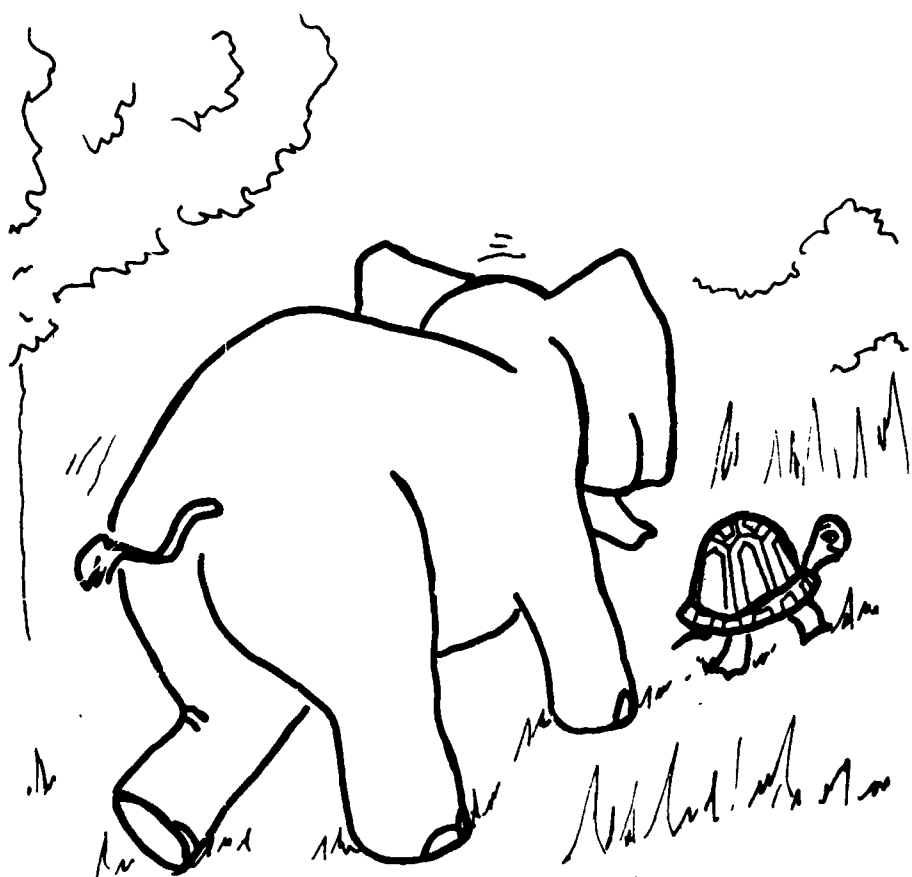

Se van los dos y viven en el  
circo. Están muy contentos  
y son los mejores amigos.

## Vocabulario Nuevo

<u>pág.</u>		<u>pág.</u>	
1.	Popo elefante	11.	árbol voltea perdón caso más
2.	Tuti tortuga		
3.	juntos	12.	Entonces comienza cantar canta salte vamos
4.	trabaja circo hacer cosas levantar pata		
5.	gente	13.	acepta promete sin echarle enojarse
6.	también sienta así hace	14.	rato hora volver me tengo ir contigo te ayudar
7.	río cabeza		
8.	echa trompa cuando		
9.	repente	15.	viven mejores
10.	estás voy pobre quien		

## QUE BONITO ES LEER - READING SERIES

Repaso II - Paca

Repaso III - El Osito

Repaso III - La Carrera

Repaso IV - La Casita de Lobo

Repaso IV - La Rata de Rico

Repaso V - Como Tú

Repaso V - ¿Es Un Fantasma?

Repaso VI - Los Niños

Repaso VI - El Elefante y La Tortuga

Repaso VII - Vina, La Víbora

Repaso VII - Chiquita

Repaso VII - La Tos de René



**VINA,  
LA  
VÍBORA**

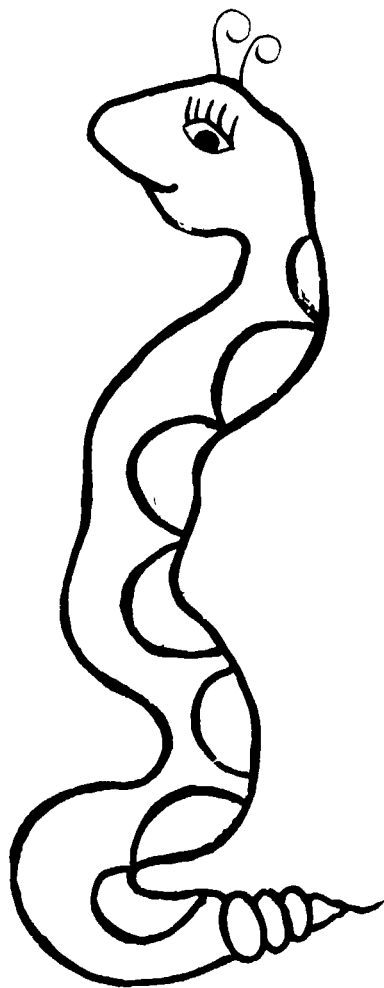

L0006974



"The project reported herein was performed pursuant to a grant from the U.S. Office of Education, Department of Health, Education and Welfare. However, the opinions expressed herein do not necessarily reflect the positions or policy of the U.S. Office of Education, and no official endorsement by the U.S. Office of Education should be inferred."

The Dissemination Center for Bilingual Bicultural Education is a special Title VII ESEA project funded by the U.S. Office of Education through Education Service Center, Region XIII. The Center has selected these materials for dissemination; however, the opinions expressed herein do not necessarily reflect its position or policy nor that of Education Service Center, Region XIII.

This publication was developed and printed with funds provided by Title VII of the Elementary and Secondary Education Act of 1965, as amended. Therefore, it is in the public domain and may be reproduced for local use.

This material was developed by the Curriculum Adaptation Network for Bilingual Bicultural Education (CANBBE), pursuant to grants from the William Randolph Hearst Foundation and the U.S. Office of Education. Cooperating entities in the network are the National Urban Coalition, the Edgewood (San Antonio) Independent School District, the Milwaukee Public Schools; the New York City Board of Education, Community School District 7, and the San Diego (California) Unified School District.

Information on this and other CANBBE materials designed to supplement the curriculum core materials of the Spanish Curricula Development Center (Dade County, Florida) may be obtained by writing

Curriculum Adaptation Network for Bilingual/Bicultural Education

Ricardo Hernández, Executive Director  
214 Dwyer Avenue, Room 312  
San Antonio, Texas 78204

or the appropriate CANBBE Regional Center:

Far West  
Regional Adaptation Center  
Leonard Fierro, Director  
2950 National Avenue  
San Diego, California 92113

Northeast  
Regional Adaptation Center  
Aurea Rodríguez, Director  
P.S. 25  
811 East 149th Street  
Bronx, New York 10455

Midwest  
Regional Adaptation Center  
Francisco Urbina, Coordinator  
Allen Field School  
Milwaukee, Wisconsin 53204

Southwest  
Regional Adaptation Center  
Abelardo Villarreal, Coordinator  
5358 West Commerce  
San Antonio, Texas 78257

The opinions expressed herein do not necessarily represent those of the funding sources or the cooperating agencies

# ¡QUE BONITO ES LEER!

VINA, LA VIBORA

LIBRO X - REPASO VII

ELIZABETH MARINES

C. A. N. B. B. E.

SOUTHWEST REGIONAL CENTER

Approved Independent Study Unit  
in Bilingual Education  
May 1974



DISSEMINATION CENTER FOR  
BILINGUAL BICULTURAL EDUCATION

6504 TRACOR LANE AUSTIN TEXAS 78721

Dissemination Center  
for  
Bilingual/Bicultural Education  
604 Travis Lane  
Austin, Texas 78721

Yuan D. Salas, Director

Education Resource Center, Region VIII  
Austin, Texas 78721

Lee Parks, Executive Director

Poyce King, Director, Division of  
Program Development

379

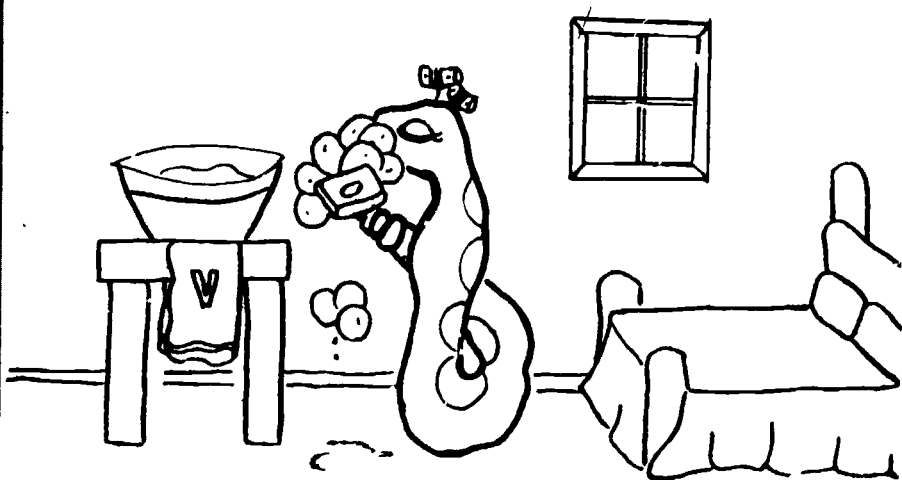

En una casita, allá muy lejos,  
vive una víbora llamada Vina.  
Antes de salir a la calle, Vina se  
lava y se viste muy bonita. Vina  
sale a buscar amigos para jugar.

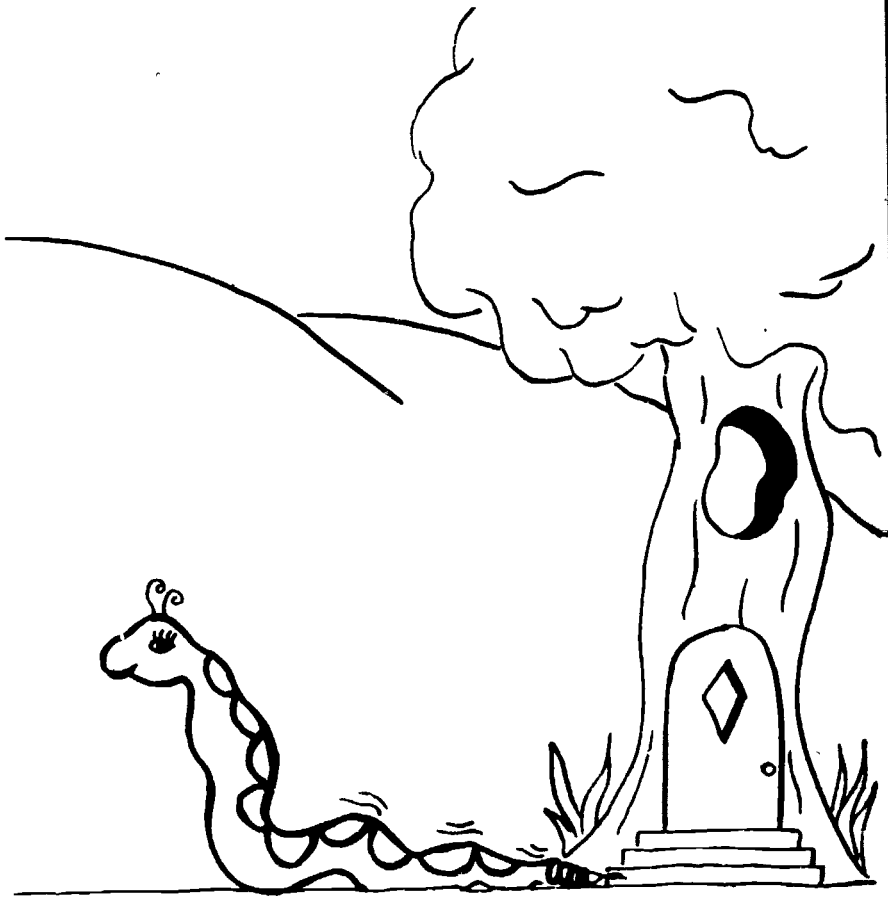

Una mañana sale en busca de  
amigos. Va muy mona Vina.  
En su mente lleva la idea de  
hallar muchos amigos. Piensa  
en cómo hacer muchos amigos.



Afuera, cerca de un árbol, un osito, un conejito, un pajarito, una viborita, y una mariposa están jugando muy contentos. De repente ven una víbora de cascabel junto al árbol. Al ver que es Vina, todos se asustan.



Todos los animalitos corren.  
--¡Patas para qué son!--  
dicen el osito y el conejito.  
--¡Alas para qué son!--  
dicen la mariposa y el pajarito.  
La viborita se asusta. Sabe  
que Vina también se arrastra  
como ella.

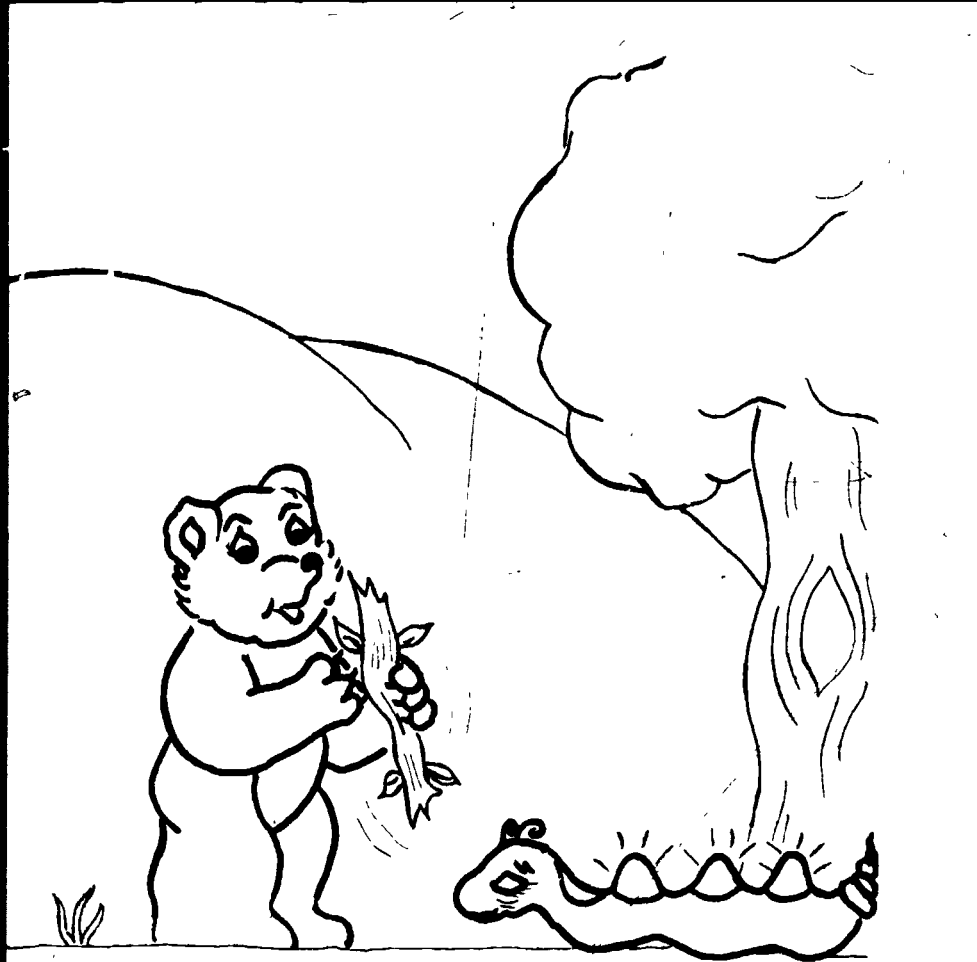

Vina se arrastra detrás de ellos. El osito ve un palo. Lo coge y le pega mucho a Vina. Vina se pone a llorar. Ella no sabe por qué todos se asustan con ella. Lo que pasa es que Vina no sabe jugar bien. Siempre se aprovecha de los otros animalitos y los agarra del pelo.



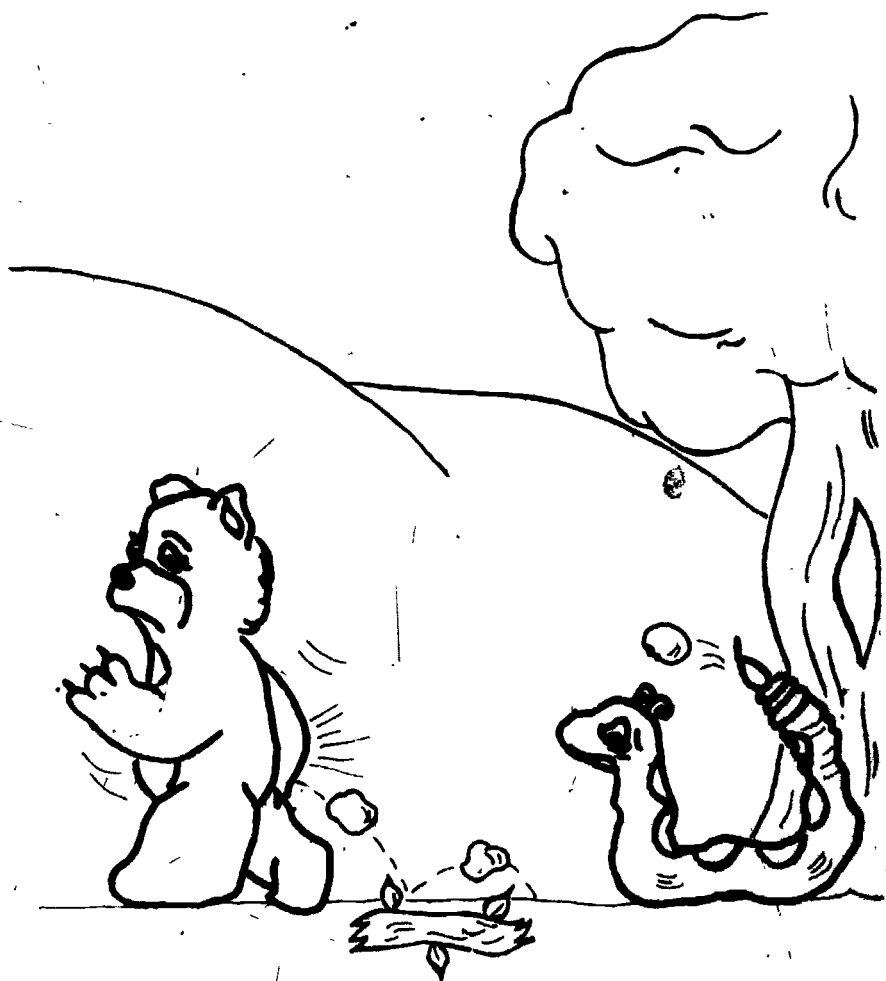

**El osito se va. Cuando ve  
que el osito se va, Vina le  
tira piedras con la cola.  
El osito se asusta y corre.  
Ahora Vina se quedó sola.**



**Vina está solita. No sabe por qué los animalitos no se quedan con ella. Está triste y se pone a pensar.**

**«¿Por qué no se quedan conmigo los otros animalitos? ¿Soy mala? ¿Juego feo?»**

**Vina piensa y piensa.**



Entonces Vina se pone a llorar. Lloro y llora. Después de un rato saca la cabeza. De repente ve que alguien viene. Es la viborita. Viene a pedirle que se porte mejor y le dice --Si te portas mejor, todos jugamos contigo.

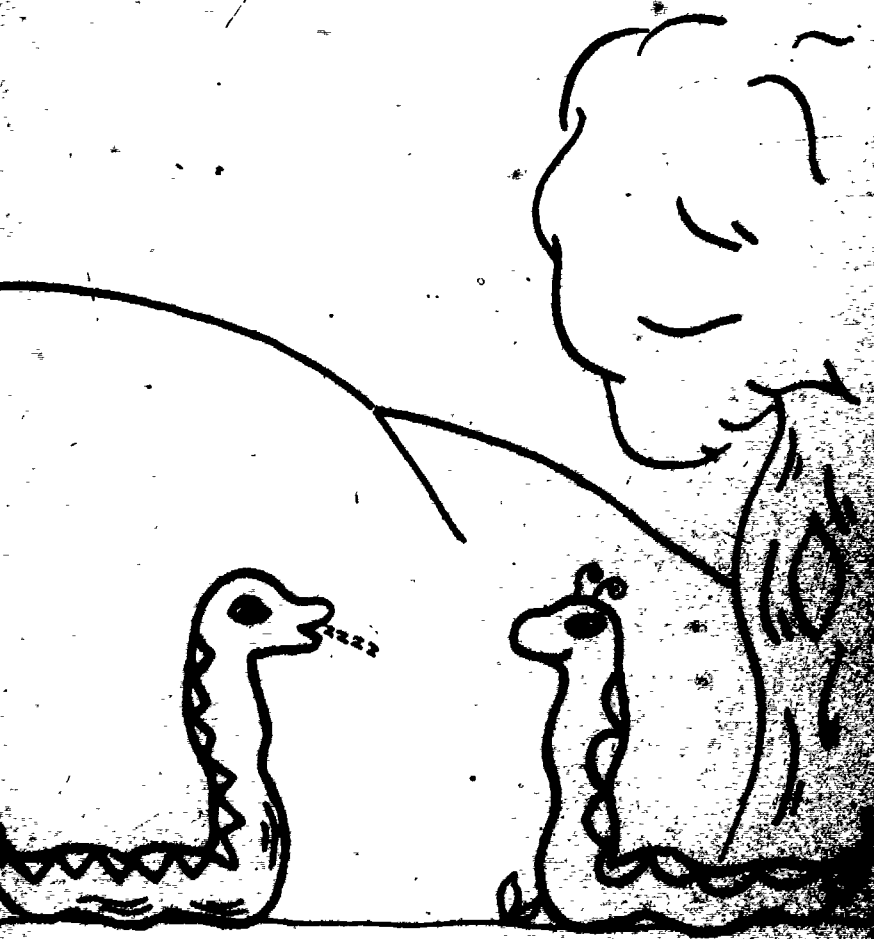

**Vina, al oír esto, decide portarse bien. Decide ser amiga de todos los animalitos. Ahora está contenta. Se ríe. Se va con la viborita a jugar con los otros animalitos.**



Vina ahora sí juega bien con los otros animalitos. Ya no tira piedras con la cola. No agarra a los otros animalitos del pelo. Todos los animalitos juegan bien. Todos están muy contentos y se ríen mucho.

Vocabulario Nuevo

pág.

pág.

1.   allá  
     lejos  
     vive  
     víbora  
     llamada  
     Vina  
     antes  
     salir  
     calle  
     lava  
     viste  
     bonito  
     buscar

2.   busca  
     mona  
     mente  
     lleva  
     idea  
     hallar  
     piensa  
     cómo  
     hacer

3.   Afuera  
     conejito  
     pajarito  
     viborita  
     mariposa  
     ven  
     junto  
     árbol  
     cascabel  
     ver

4.   animalitos  
     patas  
     dicen  
     alas  
     sabe  
     arrastra  
     ella

5.   detrás  
     palo  
     coge  
     llorar  
     siempre  
     aprovecha

6.   Cuando  
     tira  
     piedras  
     cola  
     ahora  
     quedó  
     sola

7.   solita  
     quedan  
     triste  
     pensar  
     conmigo  
     soy  
     mala  
     juego

(Cont.)

Vocabulario Nuevo (Cont.)

pág.

8. Después  
alguien  
viene.  
pedirle  
porte  
mejor  
te  
portas  
jugamos
9. oír  
decide  
portarse
10. -----  
•

391

13

## QUE BONITO ES LEER - READING SERIES

Repaso II - Paca

Repaso III - El Osito

Repaso III - La Carrera

Repaso IV - La Casita de Lobo

Repaso IV - La Rata de Rico

Repaso V - Como Tú

Repaso V - ¿Es Un Fantasma?

Repaso VI - Los Niños

Repaso VI - El Elefante y La Tortuga

Repaso VII - Vina, La Víbora

Repaso VII - Chiquita

Repaso VII - La Tos de René







# EL OSITO

393

1006974

"The project described here is written in order to contribute to the efforts of the U.S. Office of Education, Department of Health, Education and Welfare. However, the opinions expressed herein do not necessarily reflect the positions or policy of the U.S. Office of Education, and the official endorsement by the U.S. Office of Education should be inferred."

The Project Adaptation Center for Bilingual/Bicultural Education is a special title III ESEA project funded by the U.S. Office of Education through Education Service Center, Region XIII. The Center has selected these materials for dissemination, however, the opinions expressed herein do not necessarily reflect its position or policy nor that of Education Service Center, Region XIII.

This publication was developed and printed with funds provided by title III of the Elementary and Secondary Education Act of 1965, as amended. Therefore, it is in the public domain and may be reproduced for local use.

This material was developed by the Curriculum Adaptation Network for Bilingual/Bicultural Education (CANBBE), pursuant to grants from the William Randolph Hearst Foundation and the U.S. Office of Education. Cooperating entities in the network are the National Urban Coalition, the Edgewood (San Antonio) Independent School District, the Milwaukee Public Schools, the New York City Board of Education, Community School District 7, and the San Diego (California) Unified School District.

Information on this and other CANBBE materials designed to supplement the curriculum core materials of the Spanish Curricula Development Center (Dade County, Florida) may be obtained by writing:

Curriculum Adaptation Network for Bilingual/Bicultural Education  
Ricardo Hernández, Executive Director  
214 Dwyer Avenue, Room 312  
San Antonio, Texas 78204

or the appropriate CANBBE Regional Center

Far West  
Regional Adaptation Center  
Leonard Hierro, Director  
2950 National Avenue  
San Diego, California 92113

Midwest  
Regional Adaptation Center  
Francisco Urbina, Coordinator  
Allen Field School  
Milwaukee, Wisconsin 53204

Northeast  
Regional Adaptation Center  
Aurea Rodríguez, Director  
P. S. 25  
811 East 149th Street  
Bronx, New York 10455

Southwest  
Regional Adaptation Center  
Abelardo Villarreal, Coordinator  
5358 West Commerce  
San Antonio, Texas 78257

The opinions expressed herein do not necessarily represent those of the funding sources or the cooperating agencies.

# ¡QUE BONITO ES LEER!

EL OSITO

LIBRO II - REPASO III

JUAN JOSE MARTINEZ

C. A. N. B. B. E.

SOUTHWEST REGIONAL CENTER

1100 West 11th Street  
Austin, Texas  
78704



DISSEMINATION CENTER FOR  
BILINGUAL BICULTURAL EDUCATION

6504 TRACOR Lane AUSTIN TEXAS 78721

395

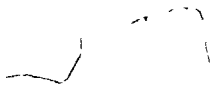

... ..  
... ..  
... ..  
... ..

... ..  
... ..  
... ..  
... ..

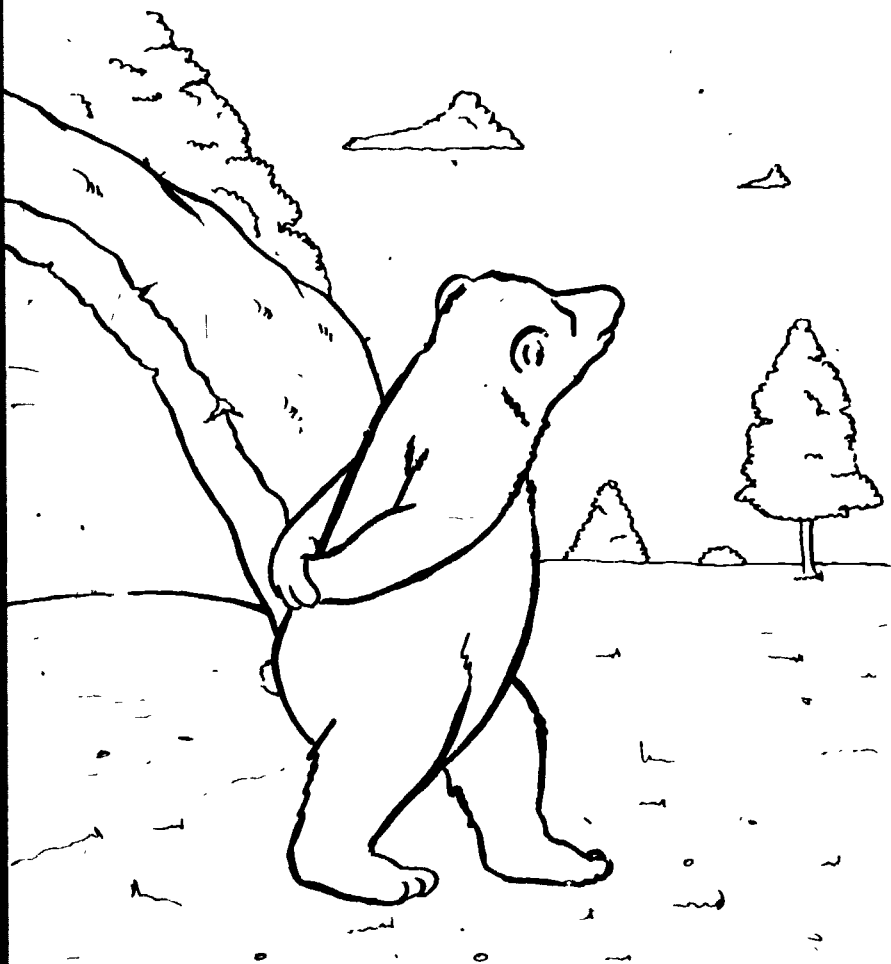

Este es Ripo.  
Ripo es un osito.  
Ripo sale de paseo.  
Sale solo.

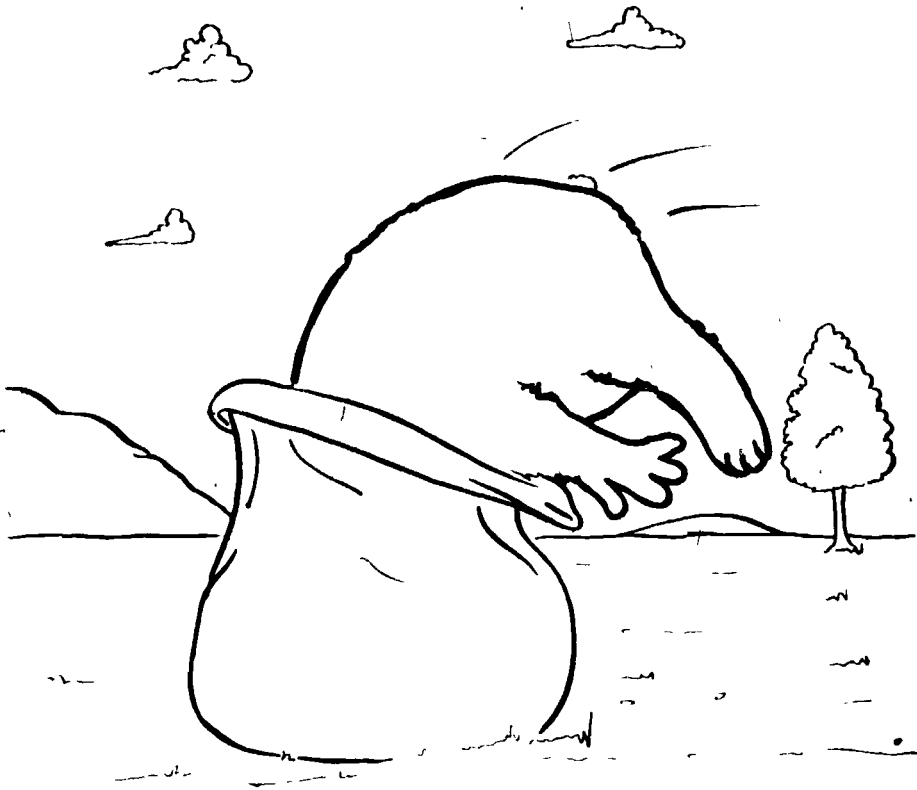

Ripo pasa un costal.  
Ripo se asoma.  
Se cae en el costal.

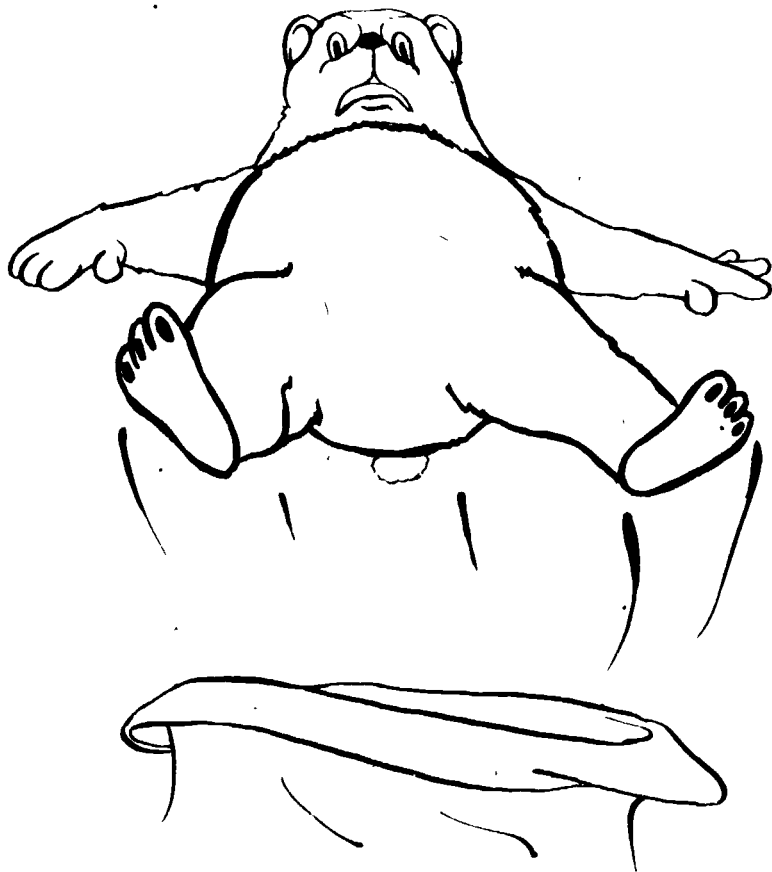

El costal apesta.  
Ripo salta alto.  
Salta alto y se cae.



Un animalito sale.  
Tico sale.  
Tico apesta.  
El osito se asusta.





Tico se sale del costal.  
Tico apesta.  
Tico asusta a Ripo.

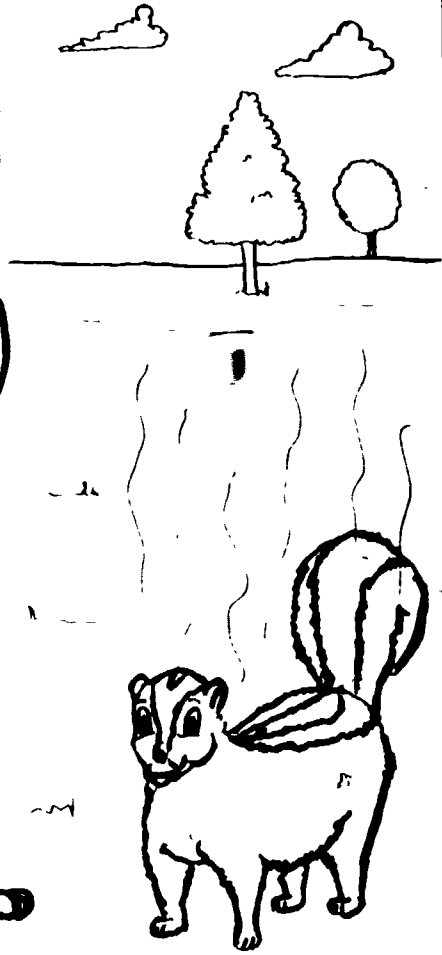

Tico apesta a Ripo.  
Ripo apesta.  
Ripo se tapa la nariz.



Esta es la casa de Ripo.  
El osito se mete a la casa.  
Ripo apesta a Tico.



Ripo tiene una lata de talco.  
El osito saca la lata de talco.  
El talco mata el olor.



El osito sale de la casa.  
Tico pasa a Ripo.  
Ripo se asusta.



Tico apesta a Ripo.  
Ripo salta alto.  
Tico se ríe.  
Ripo no se ríe.

Vocabulario Nuevo

pág.

1. Ripo  
osito  
solo
2. pasa  
costal  
asoma
3. apesta  
salta  
alto
4. asusta  
animalito  
Tico
5. del
6. tapa  
nariz
7. mete
8. talco  
saca  
lata  
mata  
olor
9. lo
10. ríe

407

11

## QUE BONITO ES LEER - READING SERIES

Repaso II - Paca

Repaso III - El Osito

Repaso III - La Carrera

Repaso IV - La Casita de Lobo

Repaso IV - La Rata de Rico

Repaso V - Como Tú

Repaso V - ¿Es Un Fantasma?

Repaso VI - Los Niños

Repaso VI - El Elefante y La Tortuga

Repaso VII - Vina, La Víbora

Repaso VII - Chiquita

Repaso VII - La Tos de René





# LA CARRERA

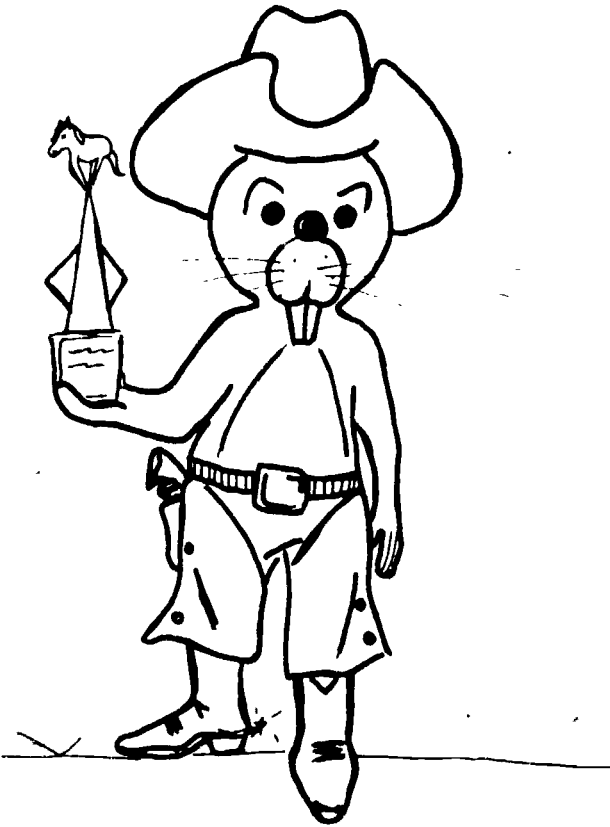

41699001  
ERIC  
Full text provided by ERIC

"The project reported here was performed in accordance with the U.S. Office of Education, Department of Health, Education and Welfare. However, the opinions expressed herein do not necessarily reflect the positions or policy of the U.S. Office of Education, and no official endorsement by the U.S. Office of Education should be inferred."

The Dissemination Center for Bilingual/Bicultural Education is a special project of the U.S. Office of Education through the Educational Service Center, Region XIII. The Center has selected these materials for dissemination, however, the opinions expressed herein do not necessarily reflect its position or policy nor that of Education Service Center, Region XIII.

The publication was developed and printed with funds provided by Title VII of the Elementary and Secondary Education Act of 1965, as amended. Therefore, it is in the public domain and may be reproduced for local use.

This material was developed by the Curriculum Adaptation Network for Bilingual/Bicultural Education (CANBIE), pursuant to grants from the William Randolph Hearst Foundation and the U.S. Office of Education. Cooperating entities in the network are the National Urban Coalition, the Edgewood (San Antonio) Independent School District, the Milwaukee Public Schools, the New York City Board of Education, Community School District 7, and the San Diego (California) Unified School District.

Information on this and other CANBIE materials designed to supplement the curriculum core materials of the Spanish Curricula Development Center (Bade County, Florida) may be obtained by writing:

Curriculum Adaptation Network for Bilingual/Bicultural Education  
Ricardo Hernández, Executive Director  
214 Dwyer Avenue, Room 312  
San Antonio, Texas 78204

or the appropriate CANBIE Regional Center

Far West  
Regional Adaptation Center  
Leonard Pierra, Director  
2950 National Avenue  
San Diego, California 92113

Northeast  
Regional Adaptation Center  
Aurea Rodriguez, Director  
P. S. 25  
811 East 149th Street  
Bronx, New York 10455

Midwest  
Regional Adaptation Center  
Francisco Urbina, Coordinator  
Allen Field School  
Milwaukee, Wisconsin 53204

Southwest  
Regional Adaptation Center  
Abelardo Villarreal, Coordinator  
5558 West Commerce  
San Antonio, Texas 78207

The opinions expressed herein do not necessarily represent those of the funding sources or the cooperating agencies.

# ¡QUE BONITO ES LEER!

LA CARRERA

LIBRO III - REPASO III

Ilustraciones Por:

SERGIO RUIZ

Producido Por:

C. A. N. B. B. E.

SOUTHWEST REGIONAL CENTER

Edgewood Independent School District  
San Antonio, Texas  
mayo de 1974



DISSEMINATION CENTER FOR  
BILINGUAL BICULTURAL EDUCATION

6504 TRACOR LANE AUSTIN TEXAS 78721

Dissemination Center  
for  
Bilingual/Bicultural Education  
604 Traylor Lane  
Austin, Texas 78701

Juan D. Solís, Director

Education Service Center, Region X II  
Austin, Texas 78761

Joe Parks, Executive Director

Boyle King, Director, Division of  
Program Development

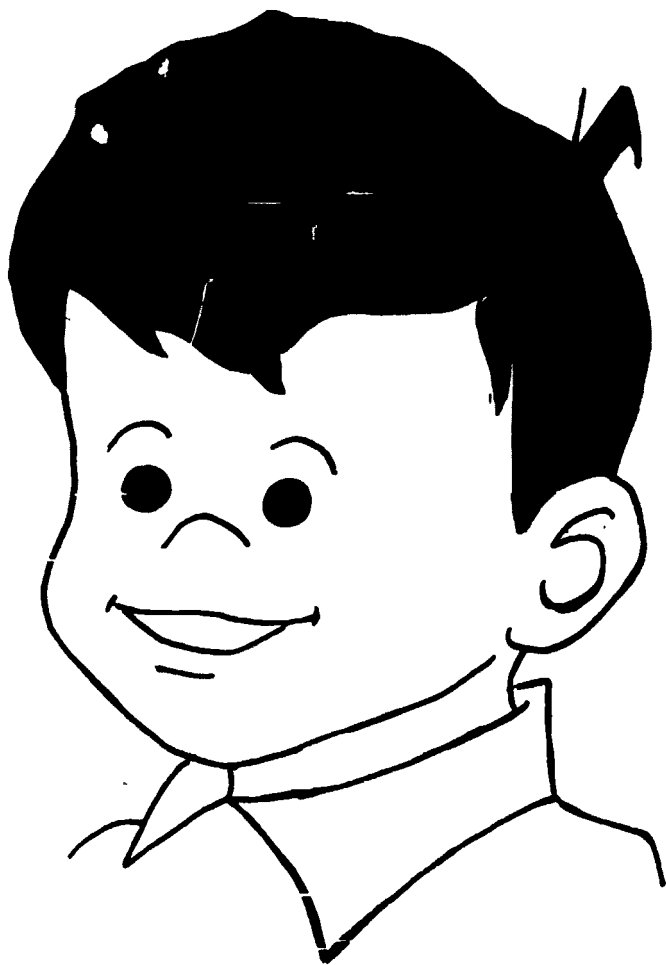

Este es Oscar de la Rosa.

1413

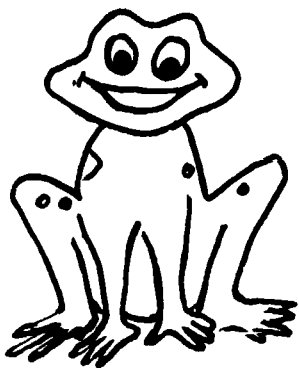

Este es Sapo Papo.



Esta es Rata Tata.

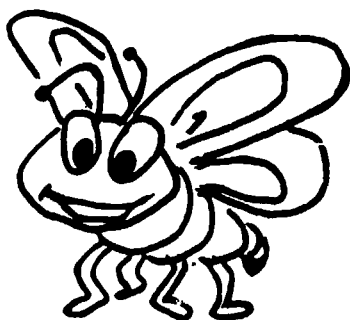

Esta es Mosca Rosca.



Oscar les pita a todos. Sale Rata  
Tata, Sapo Papo, y Mosca Rosca.  
Todos corren. Es una carrera.  
A todos les gusta una carrera.

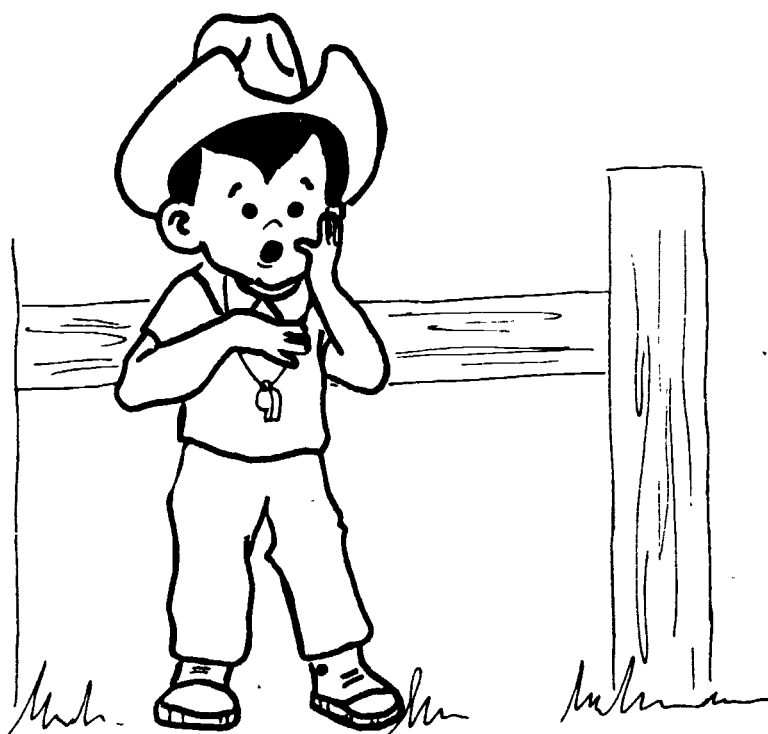

Mosca Rosca pasa a Sapo Papo.  
Sapo Papo pasa a Rata Tata y la  
pisa. Esto no le gusta a la rata.





El sapo salta y pasa a Mosca Rosca.

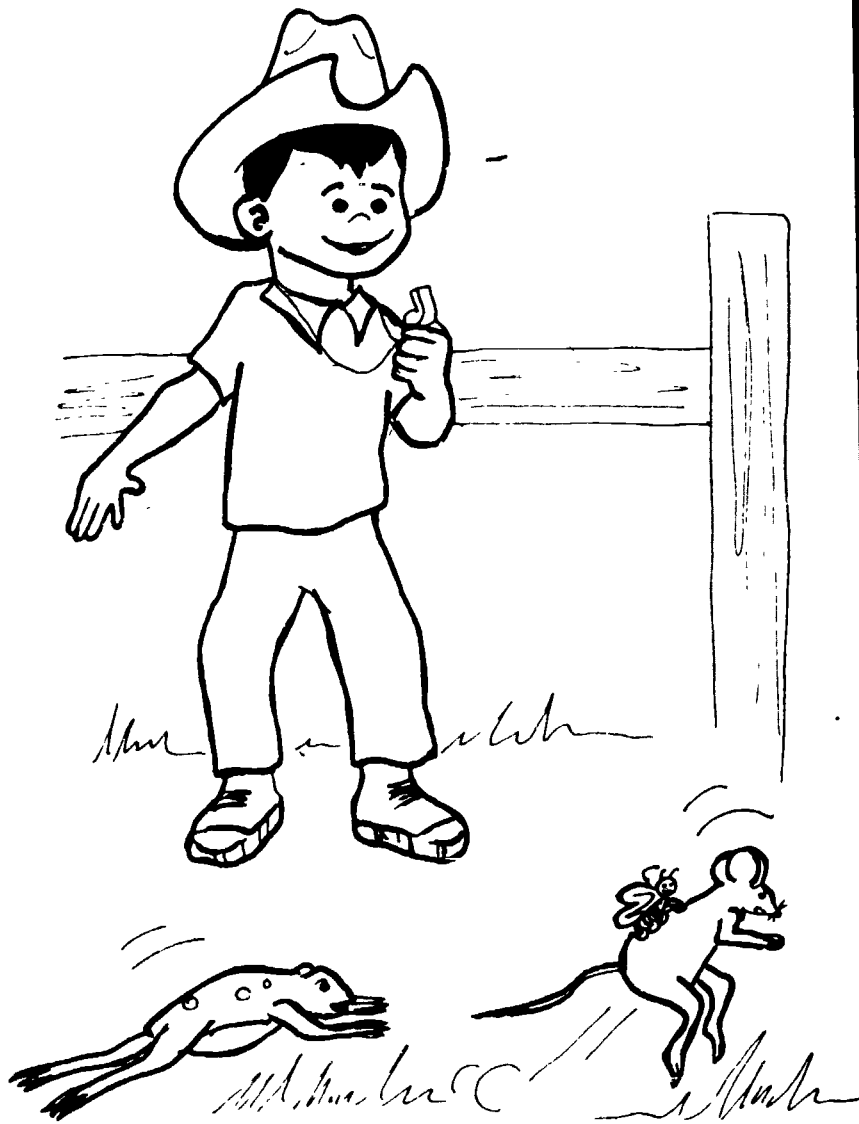

Rata Tata pasa a Sapo Papo. Mosca Rosca se cae. La mosca se cae en la rata. Esto no le gusta a la rata.

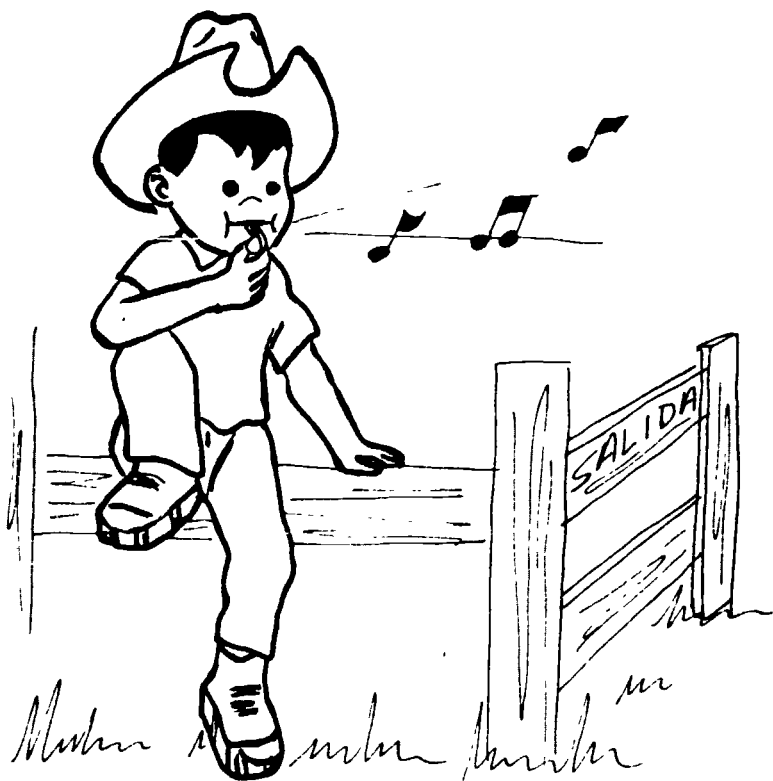

La rata salta. Salta alto.  
Oscar les pita a todos.

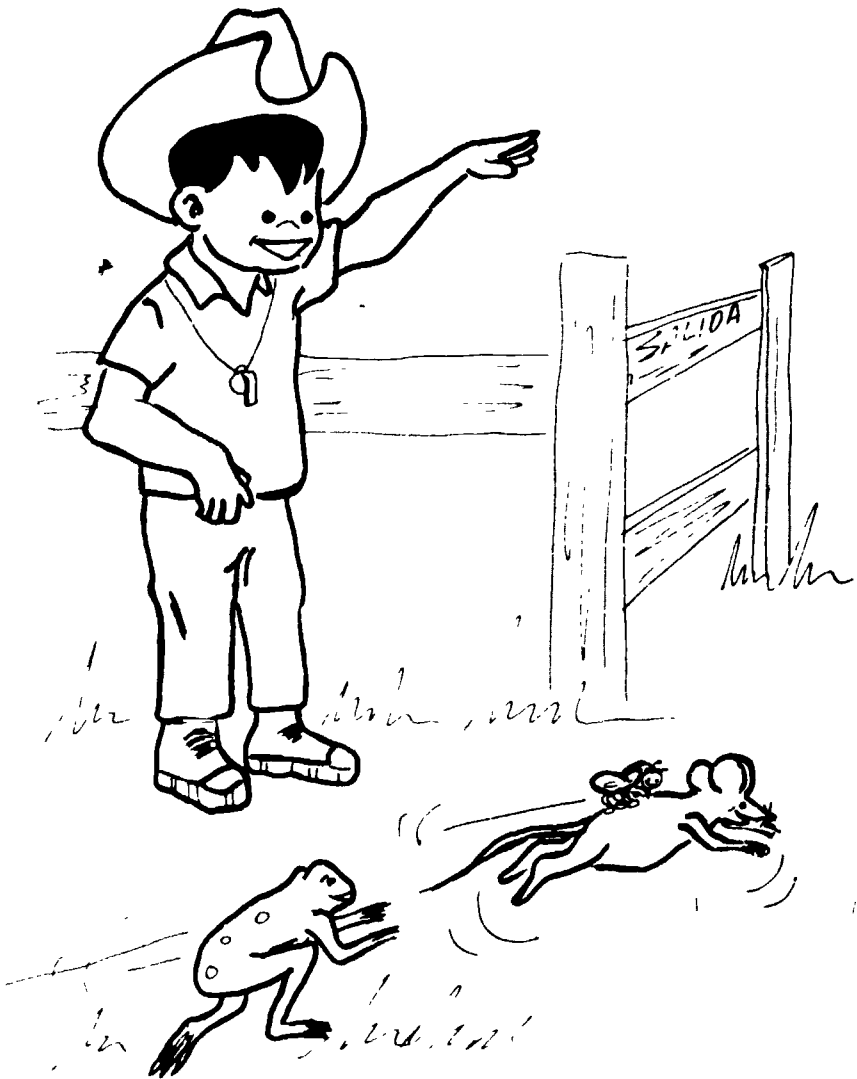

Rata Tata gana. Rata Tata  
gana la carrera. Esto sí le  
gusta a la rata. Todos se ríen.  
A todos les gusta una carrera.

Vocabulario Nuevo

Pág.

1. Oscar  
Rosa
2. Mosca  
Rosa  
Rata  
Tata  
Cajó  
Lano
3. les  
pita  
to los  
corren  
una  
carrera  
gusta
4. pisa  
Este
5. -----
6. -----
7. -----
8. gana  
sí  
ríen

## QUE BONITO ES LEER - READING SERIES

Repaso II - Paca

Repaso III - El Osito

Repaso III - La Carrera

Repaso IV - La Casita de Lobo

Repaso IV - La Rata de Rico

Repaso V - Como Tú

Repaso V - ¿Es Un Fantasma?

Repaso VI - Los Niños

Repaso VI - El Elefante y La Tortuga

Repaso VII - Vina, La Víbora

Repaso VII - Chiquita

Repaso VII - La Tos de René



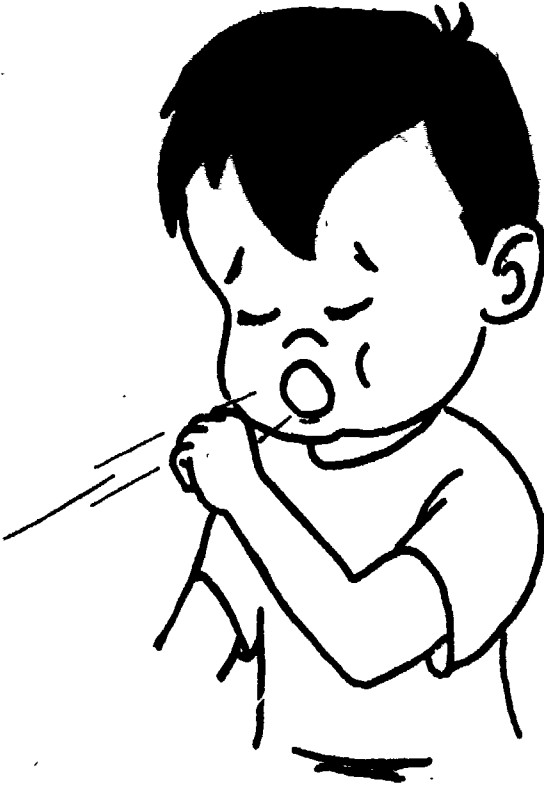

# LA TOS DE RENÉ

423

006974

"The project reported herein was performed pursuant to a Grant from the U.S. Office of Education, Department of Health, Education and Welfare. However, the opinions expressed herein do not necessarily reflect the positions or policy of the U.S. Office of Education, and no official endorsement by the U.S. Office of Education should be inferred."

The Dissemination Center for Bilingual Bicultural Education is a special Title VII ESEA Project funded by the U.S. Office of Education through Education Service Center, Region XIII. The Center has selected these materials for dissemination; however, the opinions expressed herein do not necessarily reflect its position or policy nor that of Education Service Center, Region XIII.

This publication was developed and printed with funds provided by Title VII of the Elementary and Secondary Education Act of 1965, as amended. Therefore, it is in the public domain and may be reproduced for local use.

This material was developed by the Curriculum Adaptation Network for Bilingual Bicultural Education (CANBBE), pursuant to grants from the William Randolph Hearst Foundation and the U.S. Office of Education. Cooperating entities in the network are the National Urban Coalition; the Edgewood (San Antonio) Independent School District; the Milwaukee Public Schools; the New York City Board of Education, Community School District 7; and the San Diego (California) Unified School District.

Information on this and other CANBBE materials designed to supplement the curriculum core materials of the Spanish Curricula Development Center (Dade County, Florida) may be obtained by writing:

Curriculum Adaptation Network for Bilingual/Bicultural Education  
Ricardo Hernández, Executive Director  
214 Dwyer Avenue, Room 312  
San Antonio, Texas 78204

or the appropriate CANBBE Regional Center:

Far West  
Regional Adaptation Center  
Leonard Fierro, Director  
2950 National Avenue  
San Diego, California 92113

Northeast  
Regional Adaptation Center  
Auree Rodriguez, Director  
P.S. 25  
811 East 149th Street  
Bronx, New York 10455

Midwest  
Regional Adaptation Center  
Francisco Urbina, Coordinator  
Allen Field School  
Milwaukee, Wisconsin 53204

Southwest  
Regional Adaptation Center  
Abelardo Villarreal, Coordinator  
5358 West Commerce  
San Antonio, Texas 78237

The opinions expressed herein do not necessarily represent those of the funding sources or the cooperating agencies.



# **¡QUE BONITO ES LEER!**

**LA TOS DE RENE**

**LIBRO XII - REPASO VII**

**Ilustraciones Por:  
SERGIO RUIZ**

**Producido Por:**

**C. A. N. B. B. E.**

**SOUTHWEST REGIONAL CENTER**

**Edgewood Independent School District  
San Antonio, Texas  
mayo de 1974**



**DISSEMINATION CENTER FOR  
BILINGUAL BICULTURAL EDUCATION**

**8004 TRACON LANE AUSTIN, TEXAS 78721**

Dissemination Center  
for  
Bilingual Bicultural Education  
6504 Tracor Lane  
Austin, Texas 78721

Juan D. Solis, Director

Education Service Center, Region XIII  
Austin, Texas 78721

Joe Parks, Executive Director

Royce King, Director, Division of  
Program Development

426

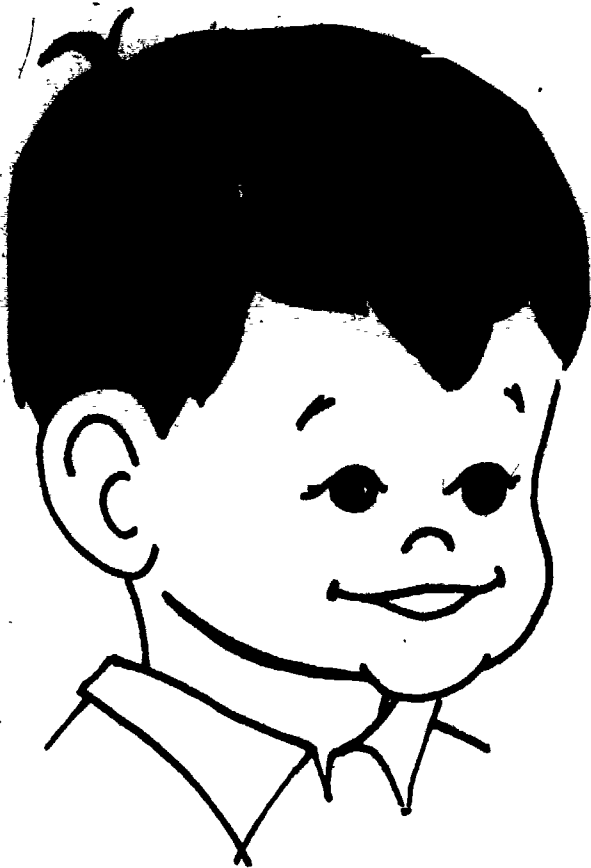

En un pueblo, cerca de aquí, vive un niño llamado René. Este niño acostumbra salir a jugar muy temprano en la mañana. Un día, cuando René sale a jugar hace mucho frío. Le comienza a doler la cabeza y deja de jugar. Se va a su casa rápidamente.



--Estás pálido--, dice la mamá al ver a René.

--Mamá, me duele la cabeza y creo que tengo calentura. La mamá lo lleva con el doctor Vela. Este doctor es el médico de la familia. Tiene su oficina en el centro.

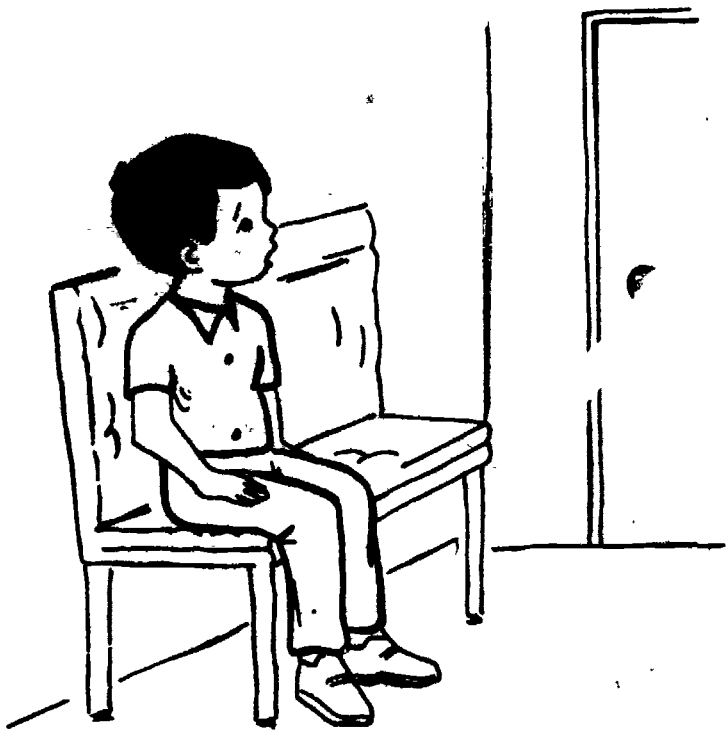

La mamá sienta a René en la banca. Ella va y habla con la enfermera. --Señorita, René va a esperar aquí. Al rato vengo. --Muy bien, señora. Puede dejar a René aquí. René sabe que el doctor va a salir luego. Está un poco asustado. Está solito.

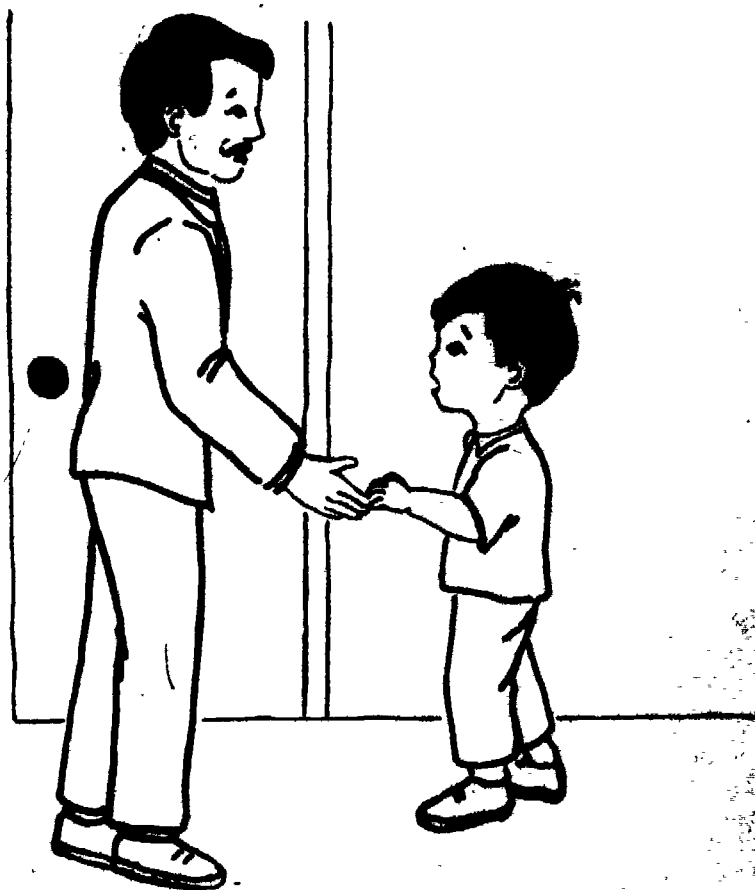

**René oye a una persona  
que dice su nombre. Voltea  
asustado y ve al doctor.**

**--Pasa, René. ¿Cómo te sientes?**

**--Ma-malo, doctor.**

**--Ven, no tengas miedo. Vamos  
a ver qué tienes.**

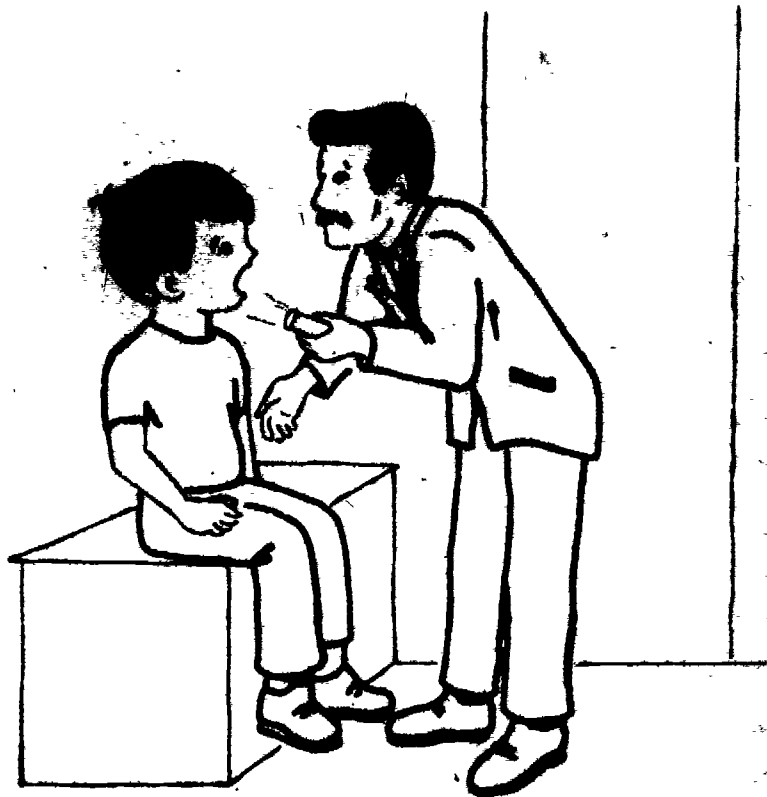

**René se sienta y el doctor trae una linterna. --Abre tu boca, René. Necesito ver tu garganta. René no deja de pensar en su mamá. El se siente solo aquí. Siempre había venido con su mamá a ver al doctor.**



De repente René empieza a toser mucho. Se agarra el pecho. El doctor corre y trae un jarabe para la tos. René se lo toma todo pero le sigue la tos. Ahora le duele la garganta también.



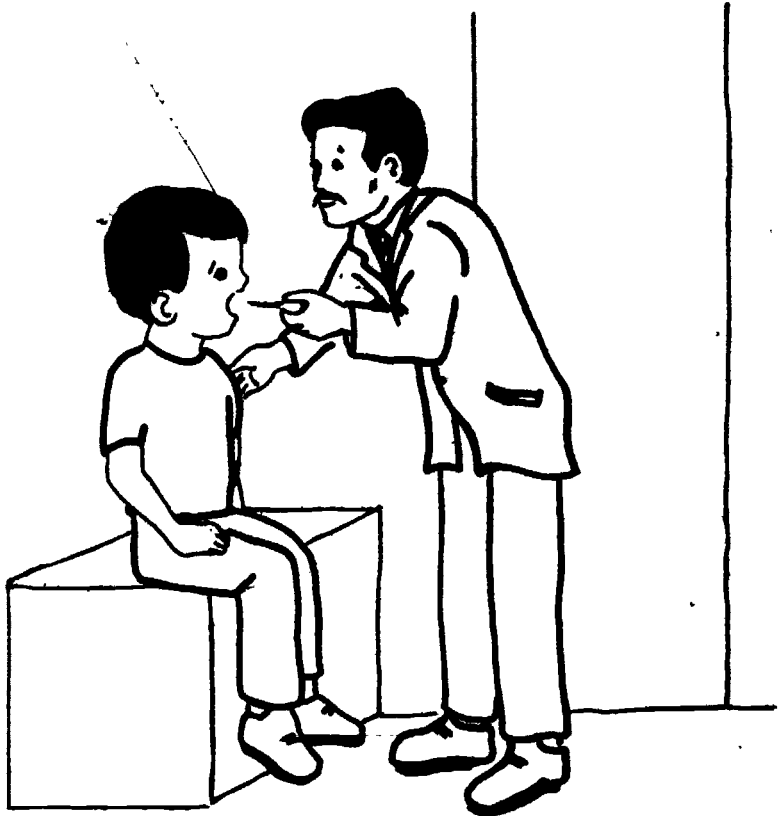

**El doctor le da más medicina para la garganta. Su mamá no está con él cuando el doctor lo está curando. Pero René se dice a sí mismo --El doctor no es malo. El me va a curar.**

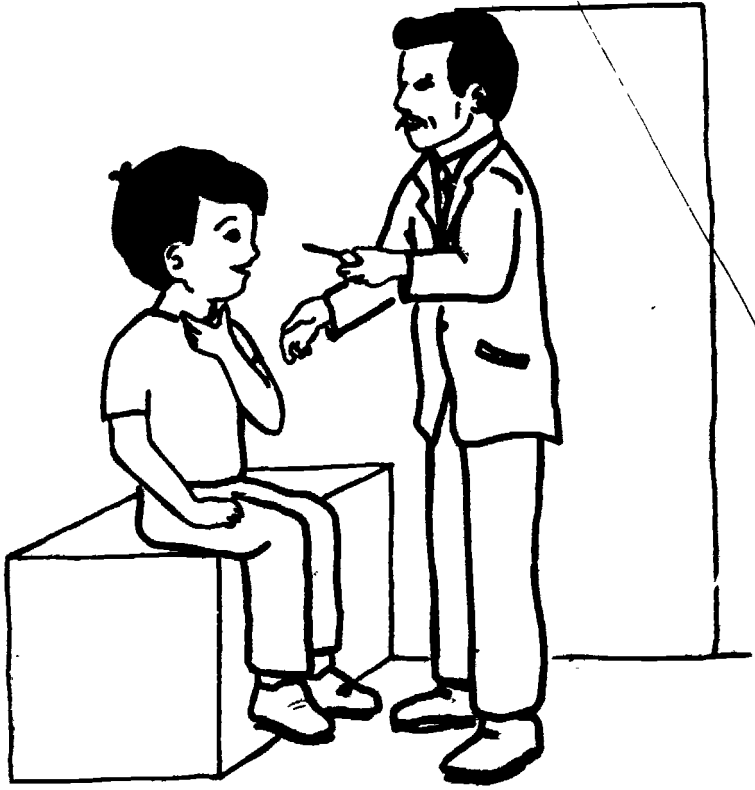

**René ya no siente ganas  
de toser. Ya no le duele la  
garganta. Se ríe con el  
doctor y le pide más medicina.  
El doctor le da más. El  
doctor sale del consultorio.**



Regresa y le trae cuatro paletas a René. Esto pone muy feliz a René. Ya no le da la tos. Pasa por la sala de espera y se ríe con la enfermera. --Tu mamá te está esperando en el pasillo. --¡Gracias!-- René corre feliz a donde está su mamá.

## Vocabulario Nueyo

pág.

pág.

1. pueblo  
llamado  
René  
acostumbra  
temprano  
frío  
doler  
deja  
rápidamente

2. pálido  
creo  
calentura  
doctor  
Vela  
médico  
familia  
oficina  
centro

3. banca  
habla  
enfermera  
Señorita  
esperar  
dejar

4. oye  
persona  
nombre  
malo  
tengas

5. linterna  
abre  
necesito  
garganta  
había  
venido  
enfermo

6. empieza  
toser  
pecho  
jarabe  
sigue

7. medicina  
curando  
sí mismo  
curar

8. ganas  
consultorio

9. Regresa  
cuatro  
paletas  
feliz  
sale  
espera  
esperando  
pasillo  
Gracias

## QUE BONITO ES LEER - READING SERIES

Repaso II - Paca

Repaso III - El Osito

Repaso III - La Carrera

Repaso IV - La Casita de Lobo

Repaso IV - La Rata de Rico

Repaso V - Como Tú

Repaso V - ¿Es Un Fantasma?

Repaso VI - Los Niños

Repaso VI - El Elefante y La Tortuga

Repaso VII - Vina, La Víbora

Repaso VII - Chiquita

Repaso VII - La Tos de René



# CHIQUITA



L006974

"The project reported herein was performed pursuant to a Grant from the U.S. Office of Education, Department of Health, Education and Welfare. However, the opinions expressed herein do not necessarily reflect the positions or policy of the U.S. Office of Education, and no official endorsement by the U.S. Office of Education should be inferred."

The Dissemination Center for Bilingual Bicultural Education is a special Title VII ESEA project funded by the U.S. Office of Education through Education Service Center, Region XIII. The Center has selected these materials for dissemination; however, the opinions expressed herein do not necessarily reflect its position or policy nor that of Education Service Center, Region XIII.

This publication was developed and printed with funds provided by Title VII of the Elementary and Secondary Education Act of 1965, as amended. Therefore, it is in the public domain and may be reproduced for local use.

This material was developed by the Curriculum Adaptation Network for Bilingual Bicultural Education (CANBBE), pursuant to grants from the William Randolph Hearst Foundation and the U.S. Office of Education. Cooperating entities in the network are the National Urban Coalition; the Edgewood (San Antonio) Independent School District; the Milwaukee Public Schools; the New York City Board of Education, Community School District 7; and the San Diego (California) Unified School District.

Information on this and other CANBBE materials designed to supplement the curriculum core materials of the Spanish Curricula Development Center (Dade County, Florida) may be obtained by writing:

Curriculum Adaptation Network for Bilingual/Bicultural Education  
Ricardo Hernández, Executive Director  
214 Dwyer Avenue, Room 312  
San Antonio, Texas 78204

or the appropriate CANBBE Regional Center:

Far West  
Regional Adaptation Center  
Leonard Fierco, Director  
2950 National Avenue  
San Diego, California 92113

Northeast  
Regional Adaptation Center  
Aurea Rodríguez, Director  
P. S. 25  
811 East 149th Street  
Bronx, New York 10455

Midwest  
Regional Adaptation Center  
Francisco Urbina, Coordinator  
Allen Field School  
Milwaukee, Wisconsin 53204

Southwest  
Regional Adaptation Center  
Abelardo Villarreal, Coordinator  
5356 West Commerce  
San Antonio, Texas 78237

The opinions expressed herein do not necessarily represent those of the funding sources or the cooperating agencies.

# ¡QUE BONITO ES LEER!

CHIQUITA

LIBRO XI - REPASO VII

Ilustraciones Por:  
SERGIO RUIZ

Producido Por:

C. A. N. B. B. E.

SOUTHWEST REGIONAL CENTER

Edgewood Independent School District  
San Antonio, Texas  
mayo de 1974

**IBB** DISSEMINATION CENTER FOR  
BILINGUAL BICULTURAL EDUCATION  
1004 TRACER LAKE AUSTIN, TEXAS 78721

440



Dissemination Center  
for  
Bilingual Bicultural Education  
6504 Tracor Lane  
Austin, Texas 78721

Juan D. Solis, Director

Education Service Center, Region XIII  
Austin, Texas 78721

Joe Perke, Executive Director

Royce King, Director, Division of  
Program Development

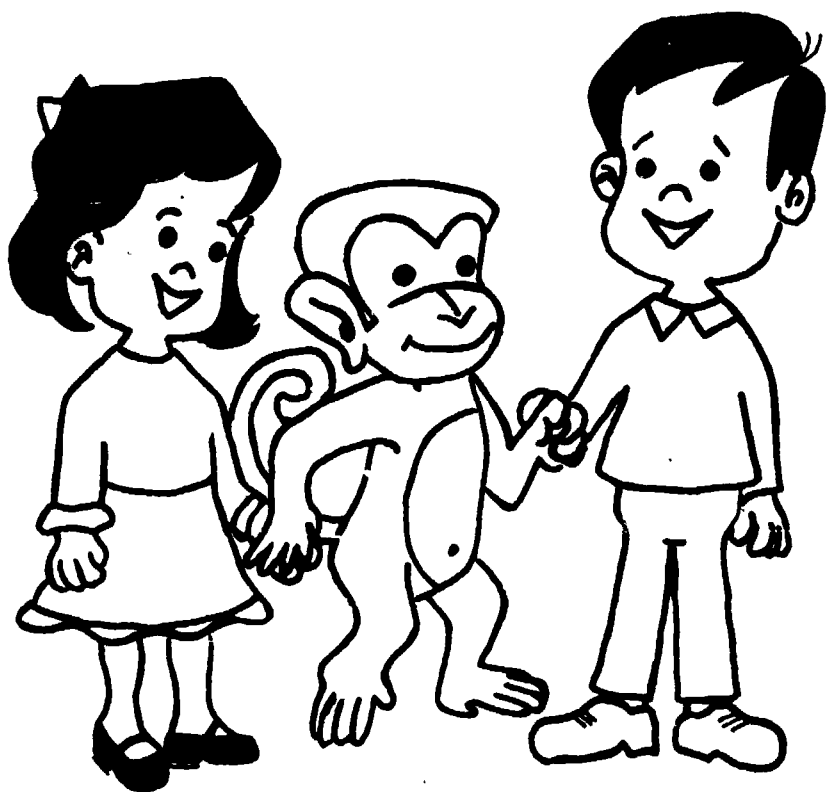

Esta es Chiquita. Es una  
changa. Es la changa  
de Chago y Chavelita.

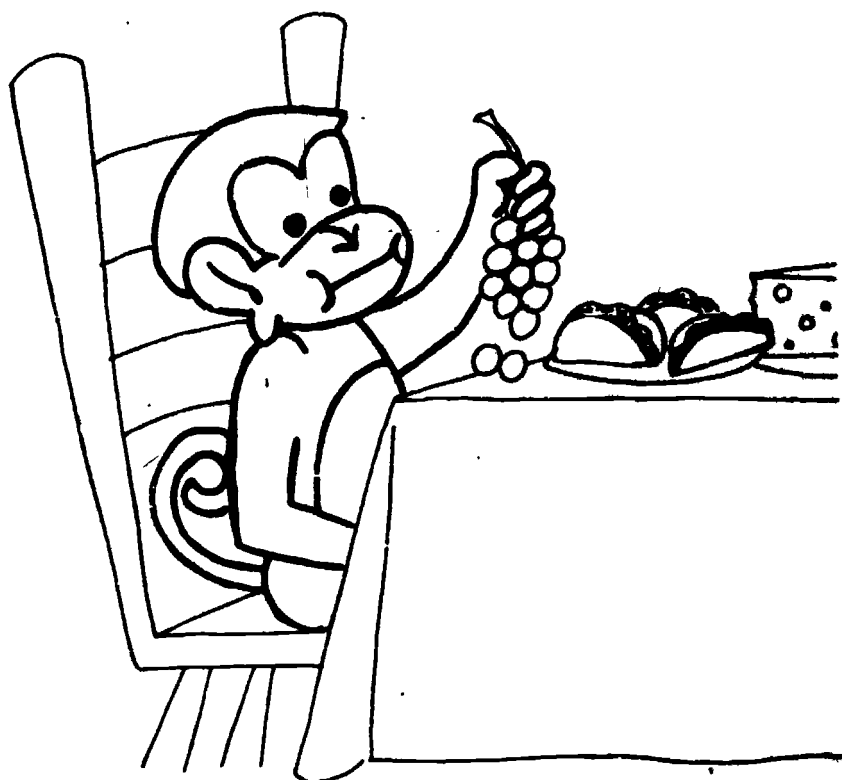

**A Chiquita le gusta comer. Le gustan las uvas. Le gustan las tortillas con queso. No le gusta el chile. Es muy picoso el chile.**



**Un día Chiquita va a una  
carne asada. Va con Chago  
y Chavelita. Chago y  
Chavelita son hermanos.**

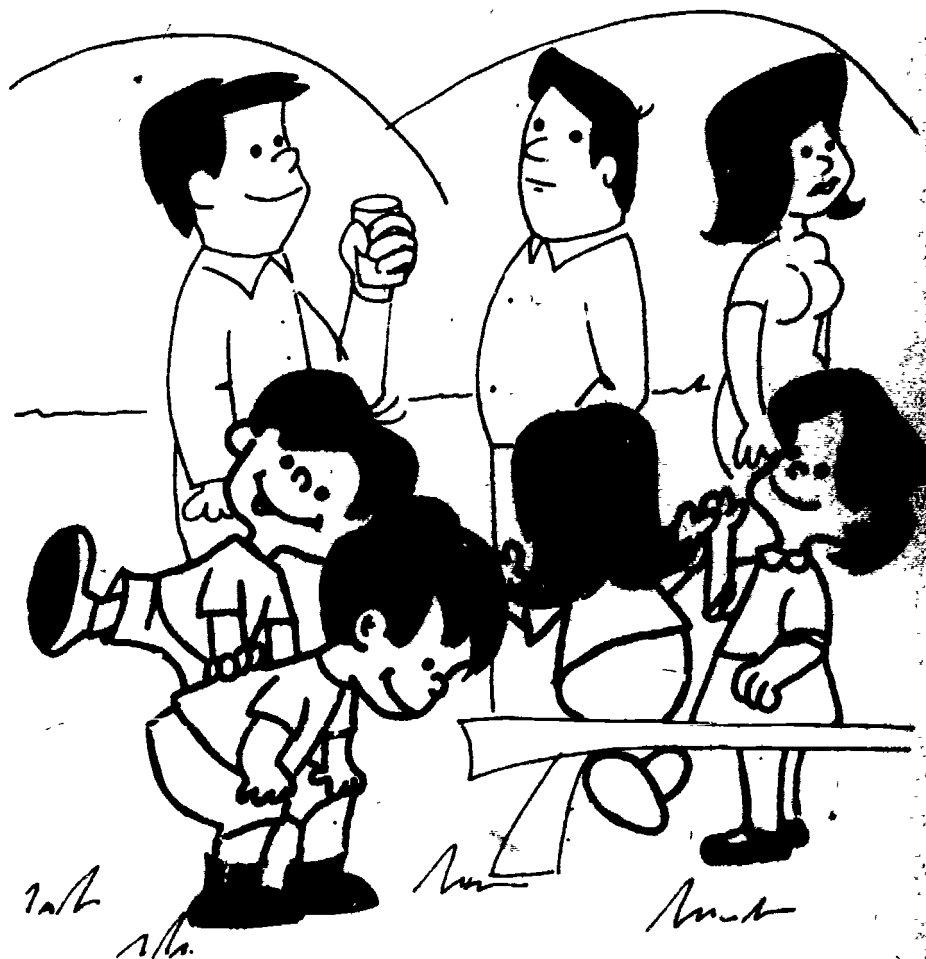

Los papás de los niños están en la carne asada. Están los amigos de Chago. Están las amigas de Chavelita también.

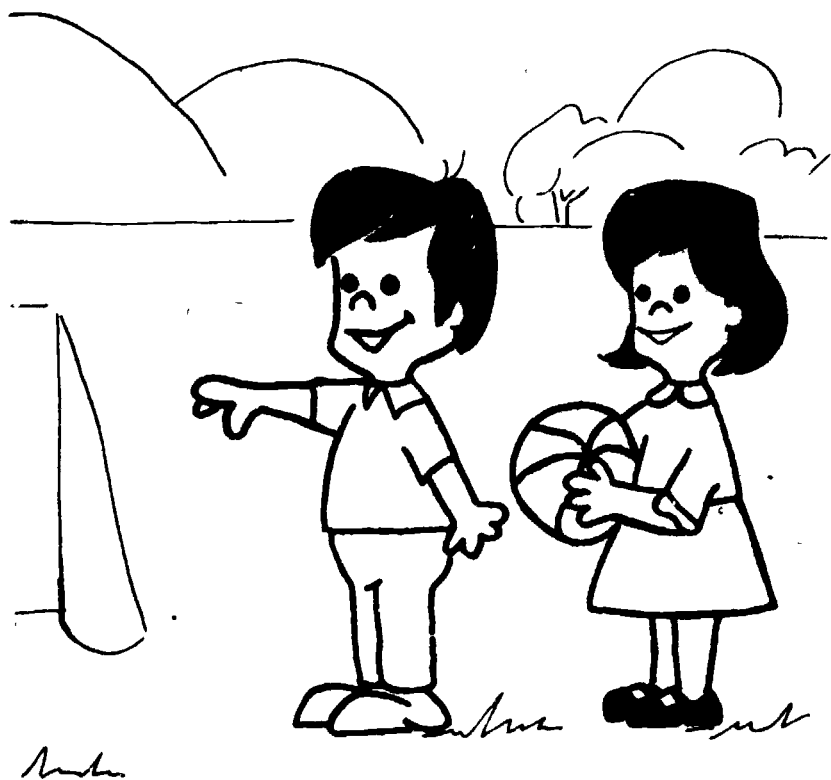

Los niños se van a jugar con  
sus amigos. Le dicen a  
Chiquita que se quede allí.  
Esto le gusta a Chiquita  
porque allí está la comida.



**Sí, Chiquita está muy, muy  
contenta. Ve mucho de comer.  
Ve muchas tortillas. Ve mucho  
queso. Ve mucha carne asada.  
Va a comer mucho Chiquita.**



**Chiquita se sube a la mesa.  
Coge una tortilla y le pone  
un pedazo de carne. Le  
gustan mucho los tacos de  
carne asada.**





A Chiquita le gusta mucho  
el queso. Coge otra tortilla  
y le pone queso. Se come  
una, dos, tres quesadillas.



**Mete la mano en un molcajete.  
Se chupa un dedo. Pronto da  
un salto. Se ve la mano. Ve  
que los dedos están rojos.**



Se mete los dedos a la boca.  
Chiquita salta más y más.  
Le pica la boca. Coge una  
soda y se la toma. Coge  
una uva y se la come.



**Es chile en el molcajete.  
A Chiquita no le gusta  
el chile. Coge el  
molcajete y tira el chile.**



Chiquita coge una tortilla  
y se sube a un árbol. Allí  
se va a comer un taco sin  
chile. Los niños la ven y le  
llaman. Ya se van a la casa.

Vocabulario Nuevo

<u>pág.</u>		<u>pág.</u>	
1.	Chiquita changa Chago Chavelita	10.	boca pica soda
2.	gustan uvas tortillas chile picozo	11.	-----
3.	carne asada hermanos	12.	llaman
4.	papás		
5.	quede allí porque		
6.	-----		
7.	pedazo tacos		
8.	tres quesadillas		
9.	mano molcajete chupa dedos rojos		

## QUE BONITO ES LEER - READING SERIES

Repaso II - Paca

Repaso III - El Osito

Repaso III - La Carrera

Repaso IV - La Casita de Lobo

Repaso IV - La Rata de Rico

Repaso V Como Tú

Repaso V - ¿Es Un Fantasma?

Repaso VI - Los Niños

Repaso VI - El Elefante y La Tortuga

Repaso VII - Vina, La Víbora

Repaso VII - Chiquita

Repaso VII - La Tos de René



# LOS NIÑOS

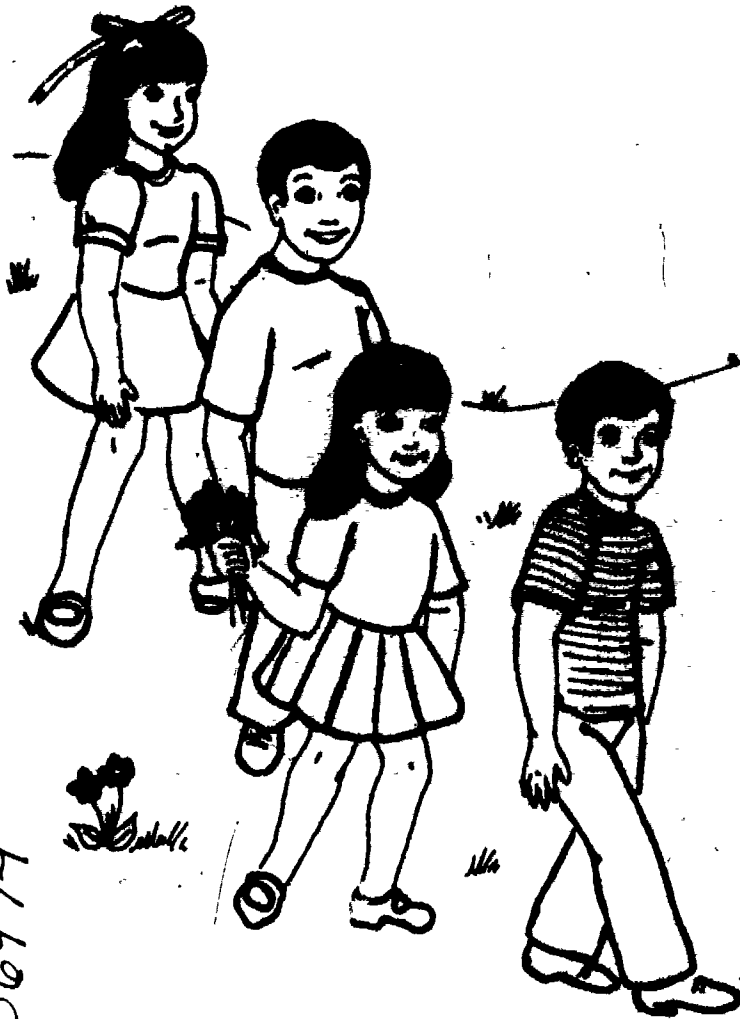

446900



"The project reported herein was performed pursuant to a Grant from the U.S. Office of Education, Department of Health, Education and Welfare. However, the opinions expressed herein do not necessarily reflect the positions or policy of the U.S. Office of Education, and no official endorsement by the U.S. Office of Education should be inferred."

The Dissemination Center for Bilingual Bicultural Education is a special Title VII ESEA project funded by the U.S. Office of Education through Education Service Center, Region XIII. The Center has selected these materials for dissemination; however, the opinions expressed herein do not necessarily reflect its position or policy nor that of Education Service Center, Region XIII.

This publication was developed and printed with funds provided by Title VII of the Elementary and Secondary Education Act of 1965, as amended. Therefore, it is in the public domain and may be reproduced for local use.

This material was developed by the Curriculum Adaptation Network for Bilingual Bicultural Education (CANBBE), pursuant to grants from the William Randolph Hearst Foundation and the U.S. Office of Education. Cooperating entities in the network are the National Urban Coalition; the Edgewood (San Antonio) Independent School District; the Milwaukee Public Schools; the New York City Board of Education, Community School District 7; and the San Diego (California) Unified School District.

Information on this and other CANBBE materials designed to supplement the curriculum core materials of the Spanish Curricula Development Center (Bade County, Florida) may be obtained by writing:

Curriculum Adaptation Network for Bilingual/Bicultural Education  
Ricardo Hernández, Executive Director  
214 Dwyer Avenue, Room 117  
San Antonio, Texas 78204

or the appropriate CANBBE Regional Center:

**Far West**  
Regional Adaptation Center  
Leonard Figue, Director  
2950 National Avenue  
San Diego, California 92113

**Northeast**  
Regional Adaptation Center  
Aurea Rodríguez, Director  
P.S. 25  
811 East 149th Street  
Bronx, New York 10455

**Midwest**  
Regional Adaptation Center  
Francisco Urbina, Coordinator  
Allen Field School  
Milwaukee, Wisconsin 53204

**Southwest**  
Regional Adaptation Center  
Abelardo Villarreal, Coordinator  
5358 West Commerce  
San Antonio, Tex. 78237

The opinions expressed herein do not necessarily represent those of the funding sources or the cooperating agencies.

# **¡QUE BONITO ES LEER!**

**LOS NIÑOS**

**LIBRO VIII - REPASO VI**

**Ilustraciones Por:**

**OSCAR MORALES**

**Producción Por:**

**C. A. N. B. B. E.**

**SOUTHWEST REGIONAL CENTER**

**Edgewood Independent School District  
San Antonio, Texas  
mayo de 1974**

**IBB** **DISSEMINATION CENTER FOR  
BILINGUAL BICULTURAL EDUCATION**  
9004 W. LANE AUSTIN, TEXAS 78721

Dissemination Center  
for  
Bilingual Bicultural Education  
6504 Tracer Lane  
Austin, Texas 78721

Juan D. Solis, Director

Education Service Center, Region XIII  
Austin, Texas 78721

Joe Parks, Executive Director

Wayne King, Director, Division of  
Program Development



**Josefa, Raúl, Lupita, y  
Martín juegan. Juegan  
en el jardín. Va a llover  
y esto les da gusto.**



Los niños están contentos y cantan --Llega la nube por la lomita. Corre tía Toñita, corre. Si no, se va a mojar mi tía Toñita.



Los niños se meten debajo de un techo. Les gusta ver llover. Les gusta ver las gotas de agua caer. Raúl no se mete debajo del techo, y se moja.

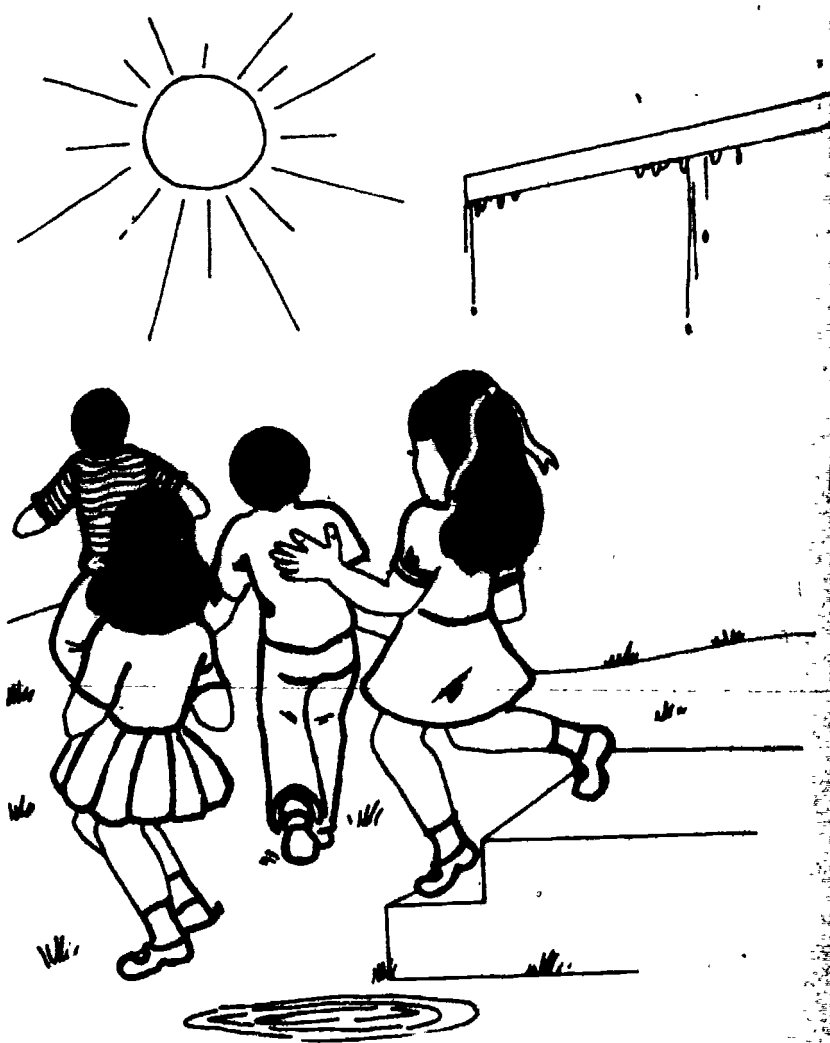

**Para de llover. Las nubes  
se van. Sale el sol. Los  
niños salen a jugar.**



Juegan en un charco de agua.  
A Josefa se le cae el moño.  
Todos contentos, juegan y  
juegan los niños.





**Raúl se moja todito. Se moja  
y enloda los pantalones y la  
camisa. Todos se mojan en el  
charco.**

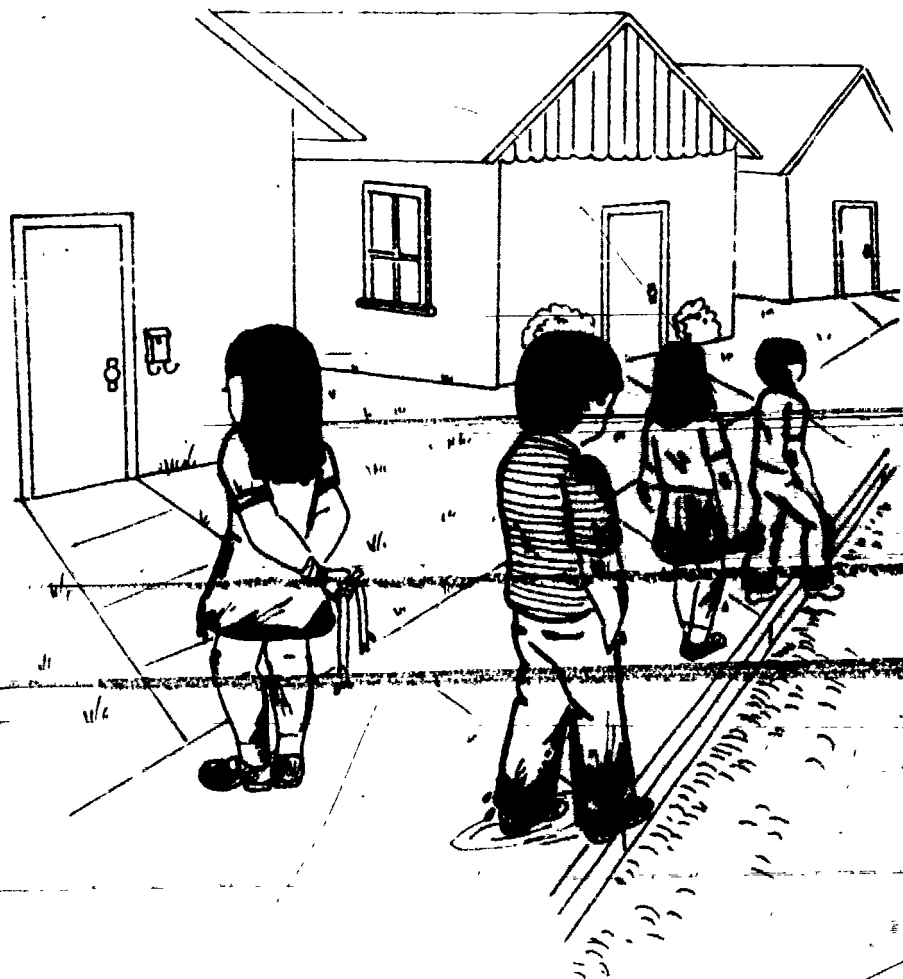

Ya es tarde y el sol se mete.  
Cada niño se va a su casa.  
Todos van enlodados. Sus  
mamás los van a regañar.



**La mamá de Lupita está  
enojada. Ella regaña  
mucho a Lupita. Le enseña  
el moño lleno de lodo.**



Raúl llega a su casa todo  
enlodado. Su mamá se  
enoja mucho. Lo fegaña.  
Lo mete al baño.

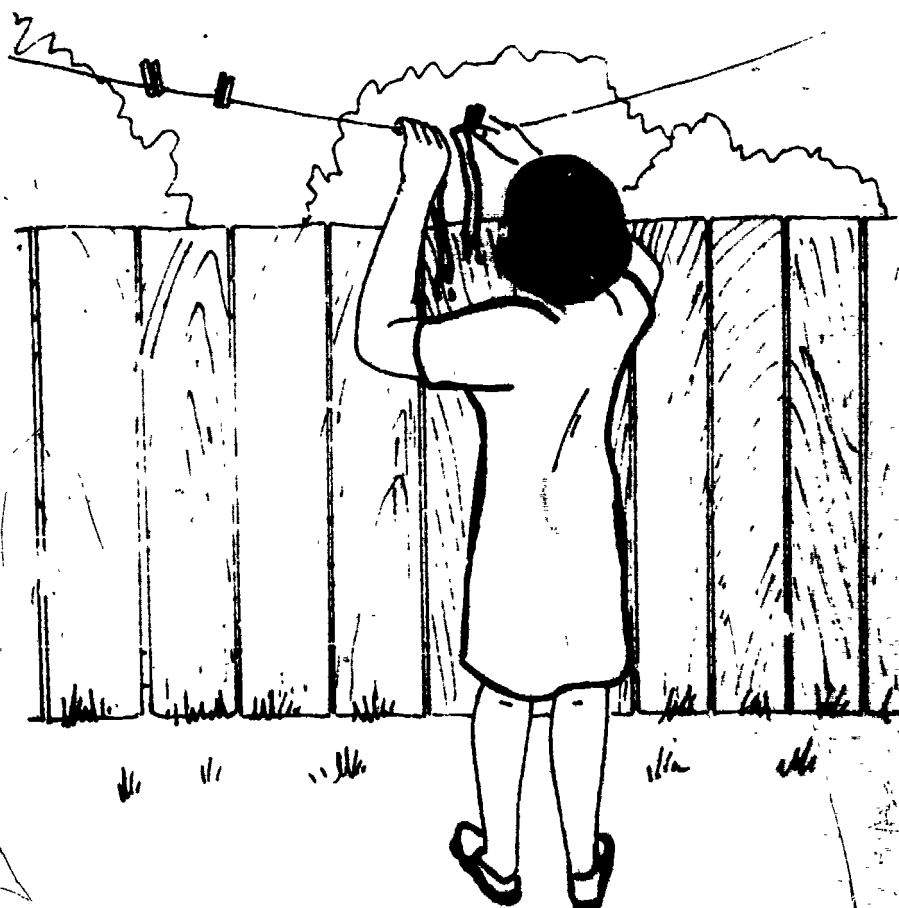

La mamá de Lupita sale a tender el mofo. Lupita ya está en la cama. Se va a dormir.



La mamá de Raúl mete los pantalones y la camisa en la lavadora. Mañana los va a tender.



**Raúl ya está en su cama. Ya está dormido. Está soñando a Martín. Está soñando que Martín está jugando en el charco de agua.**

Vocabulario Nuevo

pág.

pág.

1. Raúl  
Lupita  
Martín  
juegan  
llover
2. cantan  
Llega  
nube  
lomita  
tía  
Toñita  
mojar  
mi
3. techo  
ver  
gotas  
agua  
caer  
moja
4. para  
nubes  
van  
sol
5. charco  
moño
6. todito  
enloda  
pantalones  
camisa  
mojan

7. ya  
tarde  
cada  
va  
van  
enlodados  
sus  
manás  
regafiar
8. enojada  
regaña  
enseña  
lleno  
lodo
9. llega  
baño
10. tender  
dormir
11. lavadora  
mañana
12. dormido  
sofando  
jugando



## QUE BONITO ES LEER - READING SERIES

Repaso II - Paca

Repaso III - El Osito

Repaso III - La Carrera

Repaso IV - La Casita de Lobo

Repaso IV - La Rata de Rico

Repaso V - Como Tú

Repaso V - ¡Es Un Fantasma!

Repaso VI - Los Niños

Repaso VI - El Elefante y La Tortuga

Repaso VII - Vina, La Víbora

Repaso VII - Chiquita

Repaso VII - La Tos de René



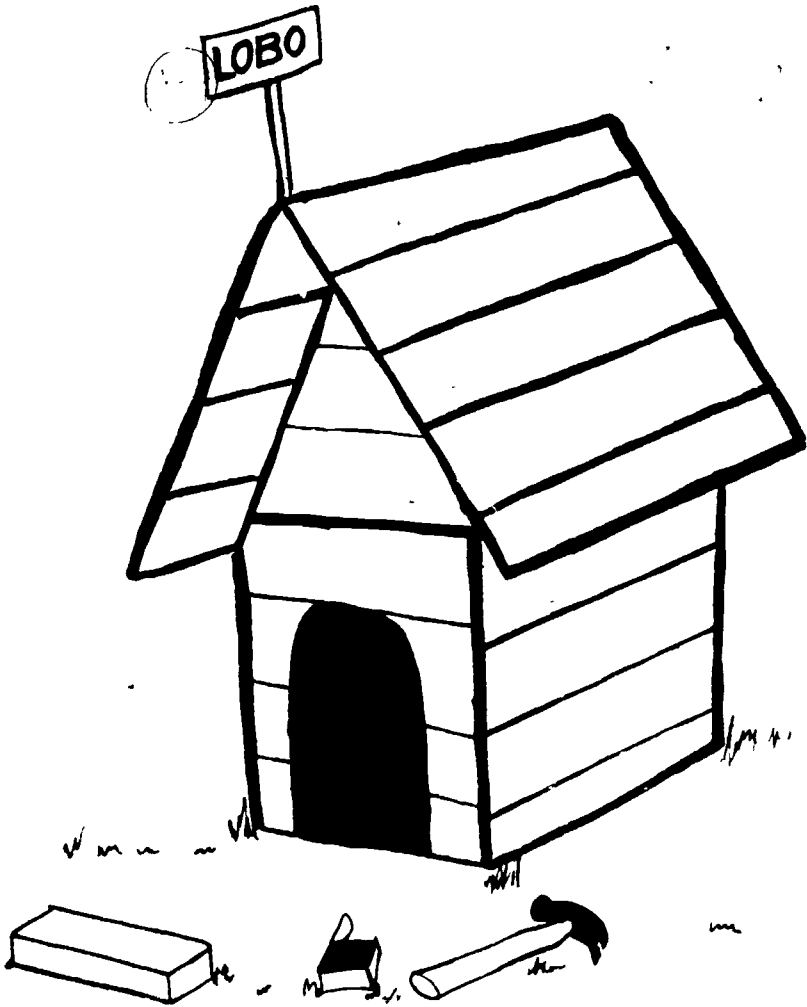

# LA CASITA DE LOBO

474

4269007

"The project reported herein was performed pursuant to a grant from the U. S. Office of Education, Department of Health, Education and Welfare. However, the opinions expressed herein do not necessarily reflect the positions or policy of the U. S. Office of Education, and no official endorsement by the U. S. Office of Education should be inferred."

The Dissemination Center for Bilingual Bicultural Education is a special Title VII ESFA project funded by the U.S. Office of Education through Education Service Center, Region XIII. The Center has selected these materials for dissemination; however, the opinions expressed herein do not necessarily reflect its position or policy nor that of Education Service Center, Region XIII.

This publication was developed and printed with funds provided by Title VII of the Elementary and Secondary Education Act of 1965, as amended. Therefore, it is in the public domain and may be reproduced for local use.

This material was developed by the Curriculum Adaptation Network for Bilingual Bicultural Education (CANBBE), pursuant to grants from the William Randolph Hearst Foundation and the U. S. Office of Education. Cooperating entities in the network are the National Urban Coalition, the Edgewood (San Antonio) Independent School District, the Milwaukee Public Schools, the New York City Board of Education, Community School District 7, and the San Diego (California) Unified School District.

Information on this and other CANBBE materials designed to supplement the curriculum core materials of the Spanish Curricula Development Center (Dade County, Florida) may be obtained by writing

Curriculum Adaptation Network for Bilingual/Bicultural Education  
Ricardo Hernández, Executive Director  
214 Dwyer Avenue, Room 312  
San Antonio, Texas 78204

or the appropriate CANBBE Regional Center

Far West  
Regional Adaptation Center  
Leonard Hierro, Director  
2950 National Avenue  
San Diego, California 92113

Northeast  
Regional Adaptation Center  
Aurea Rodríguez, Director  
P. S. 25  
811 East 149th Street  
Bronx, New York 10455

Midwest  
Regional Adaptation Center  
Francisco Urbina, Coordinator  
Allen Field School  
Milwaukee, Wisconsin 53204

Southwest  
Regional Adaptation Center  
Abelardo Villarreal, Coordinator  
5358 West Commerce  
San Antonio, Texas 78257

The opinions expressed herein do not necessarily represent those of the funding sources or the cooperating agencies.

# ¡QUE BONITO ES LEER!

LA CASITA DE LOBO

LIBRO IV - REPASO IV

Ilustraciones por:

RODIE BUSTAMANTE

A

Traducido por:

C. A. N. B. B. E.

SOUTHWEST REGIONAL CENTER

Edgeood Independent School District  
San Antonio, Texas  
mayo de 1974

 **DISSEMINATION CENTER FOR  
BILINGUAL BICULTURAL EDUCATION**  
6504 TRACOR LANE AUSTIN TEXAS 78721

THE UNIVERSITY OF CHICAGO  
LIBRARY  
540 EAST 57TH STREET  
CHICAGO, ILL. 60637  
TEL: 773-936-3200

UNIVERSITY OF CHICAGO  
LIBRARY  
540 EAST 57TH STREET  
CHICAGO, ILL. 60637  
TEL: 773-936-3200

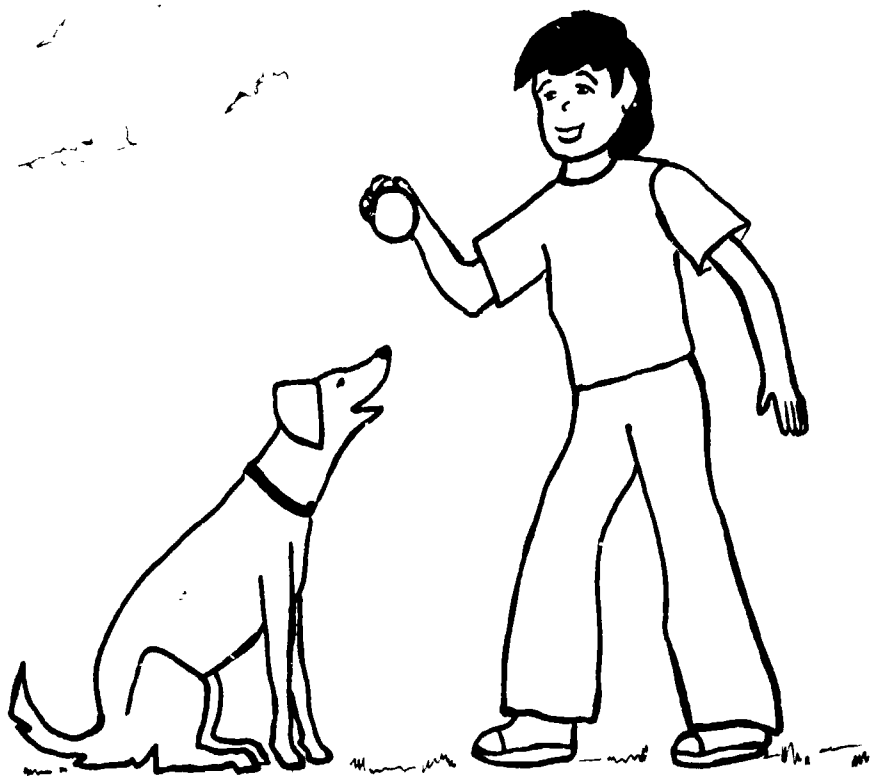

Este es Marcos. Marcos  
tiene un perro, Lobo.  
Marcos y Lobo son amigos.

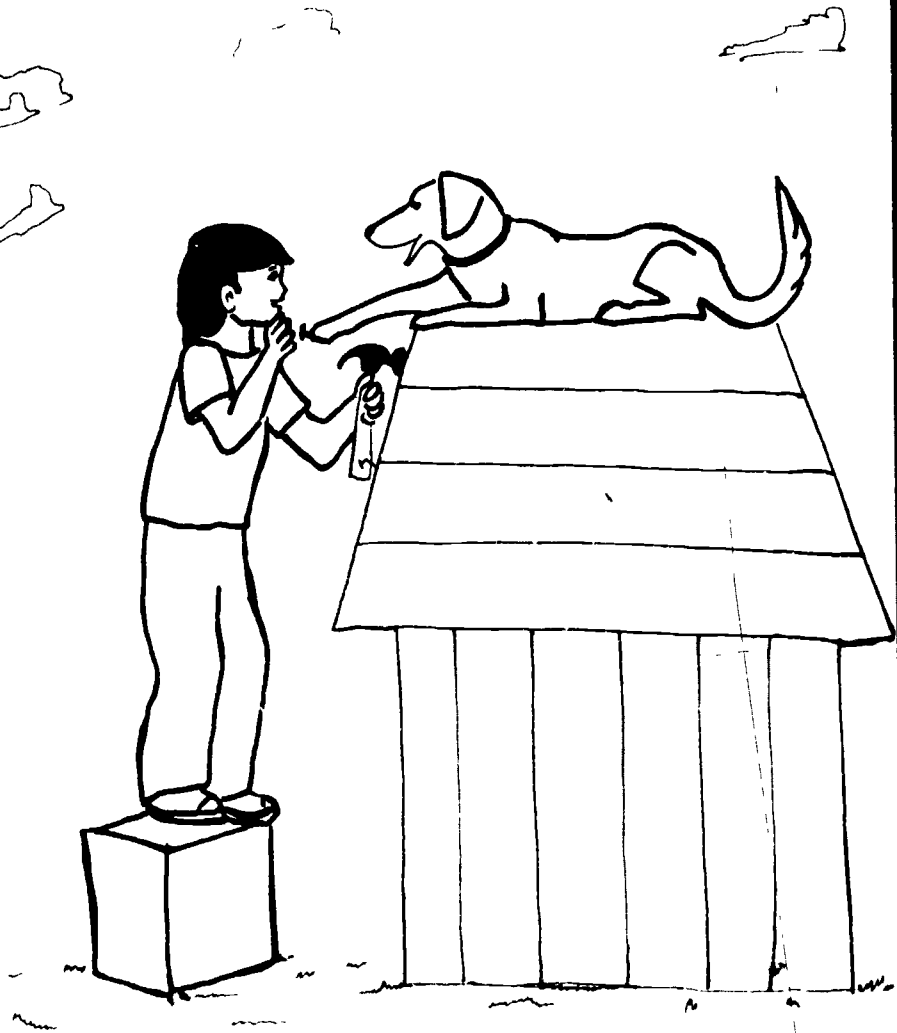

Esta va a ser la casa de Lobo.  
Va a ser una casita. Marcos  
está clavando la casita.

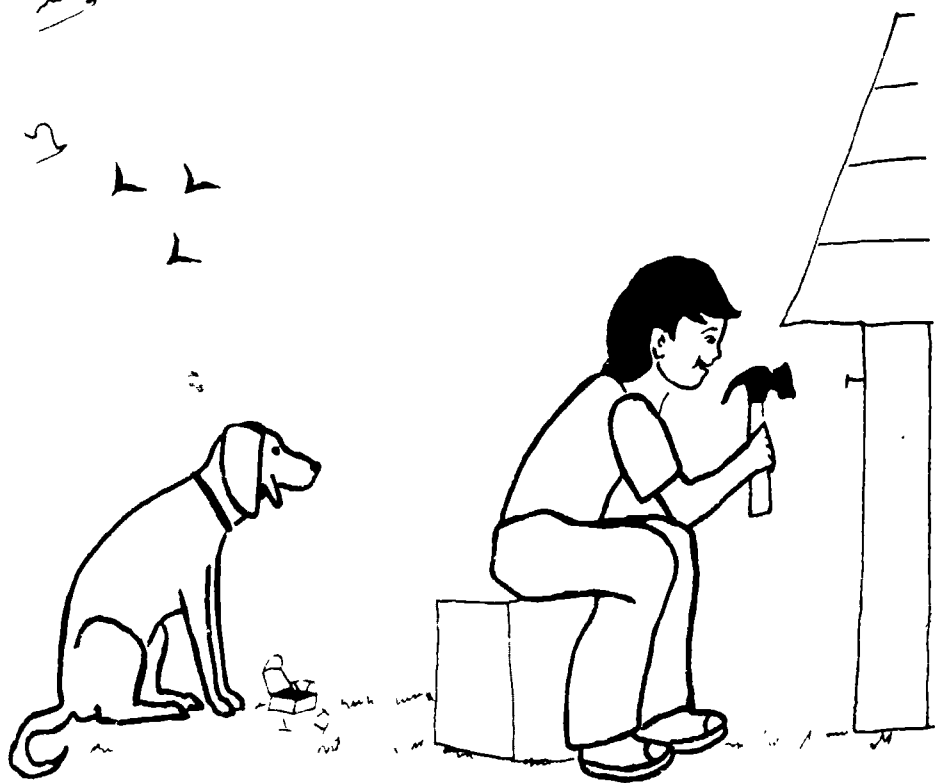

La casita está casi lista.  
Lobo está contento.  
Marcos está contento.  
Los dos están contentos.





Marcos está clavando y se  
pega. Se pega en el dedo.  
Le duele mucho el dedo.



Su dedo se pone gordo. Marcos no usa ese dedo. Le duele el dedo y no lo puede usar.

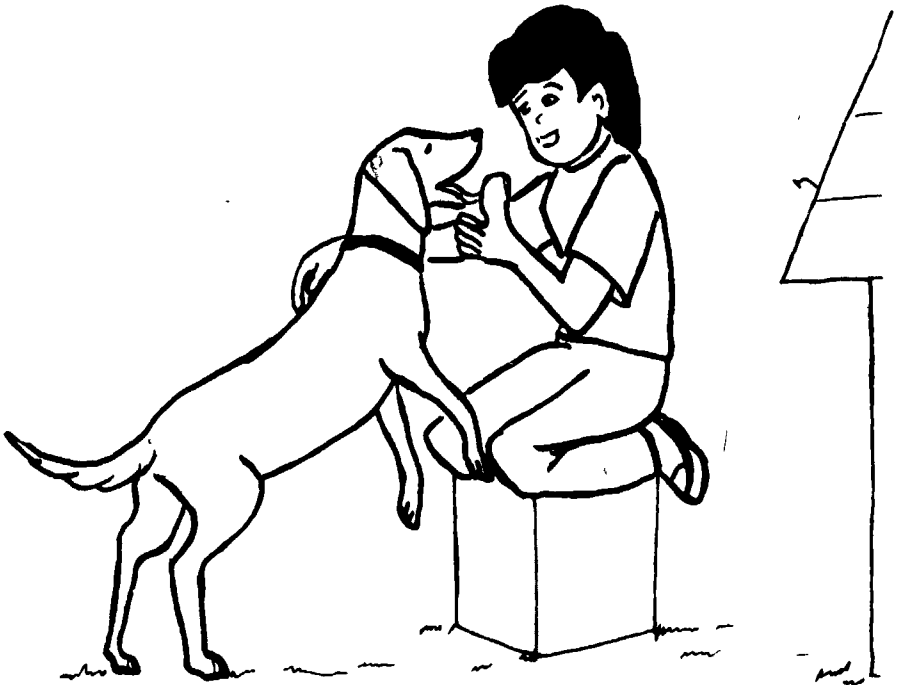

El dedo de Marccs se pone gordo, gordo . Lobo le lame el dedo y Marcos se ríe.

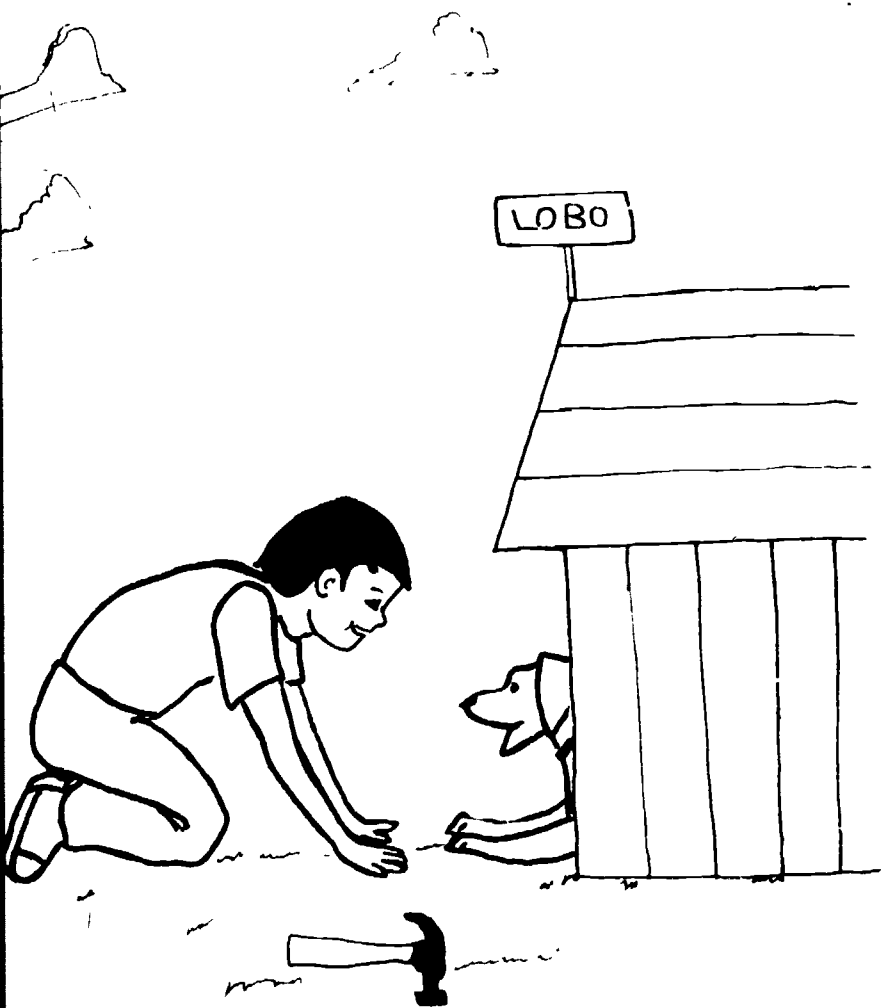

Marcos acaba la casita de Lobo. Está lista. Lobo se mete en la casita. Está contento con su casita. Los dos están contentos con la casita.

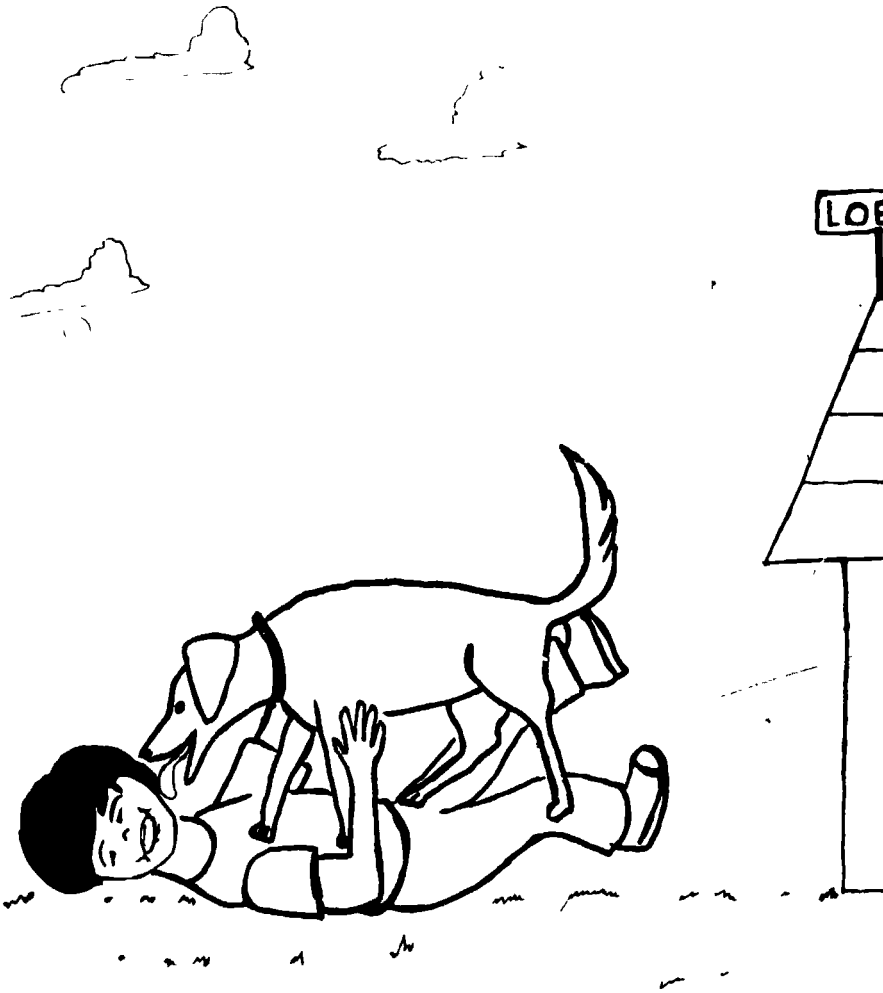

A Lobo le gusta mucho su casita.  
Está contento y lame a Marcos  
de gusto. Marcos se ríe y se ríe.

Vocabulario Nuevo

pág.

1. Marcos  
perro  
Lobo  
son  
amigos
2. va  
ser  
casita  
clavando
3. casi  
lista  
contento  
los  
dos  
están  
contentos
4. pega  
dedo  
mucho  
duele
5. su  
pone  
gordo  
usa  
ese  
puede
6. lame
7. acaba
8. -----

## QUE BONITO ES LEER - READING SERIES

Repaso II - Paca

Repaso III - El Osito

Repaso III - La Carrera

Repaso IV - La Casita de Lobo

Repaso IV - La Rata de Rico

Repaso V - Como Tú

Repaso V - ¿Es Un Fantasma?

Repaso VI - Los Niños

Repaso VI - El Elefante y La Tortuga

Repaso VII - Vina, La Víbora

Repaso VII - Chiquita

Repaso VII - La Tos de René



# ¿ES UN FANTASMA?

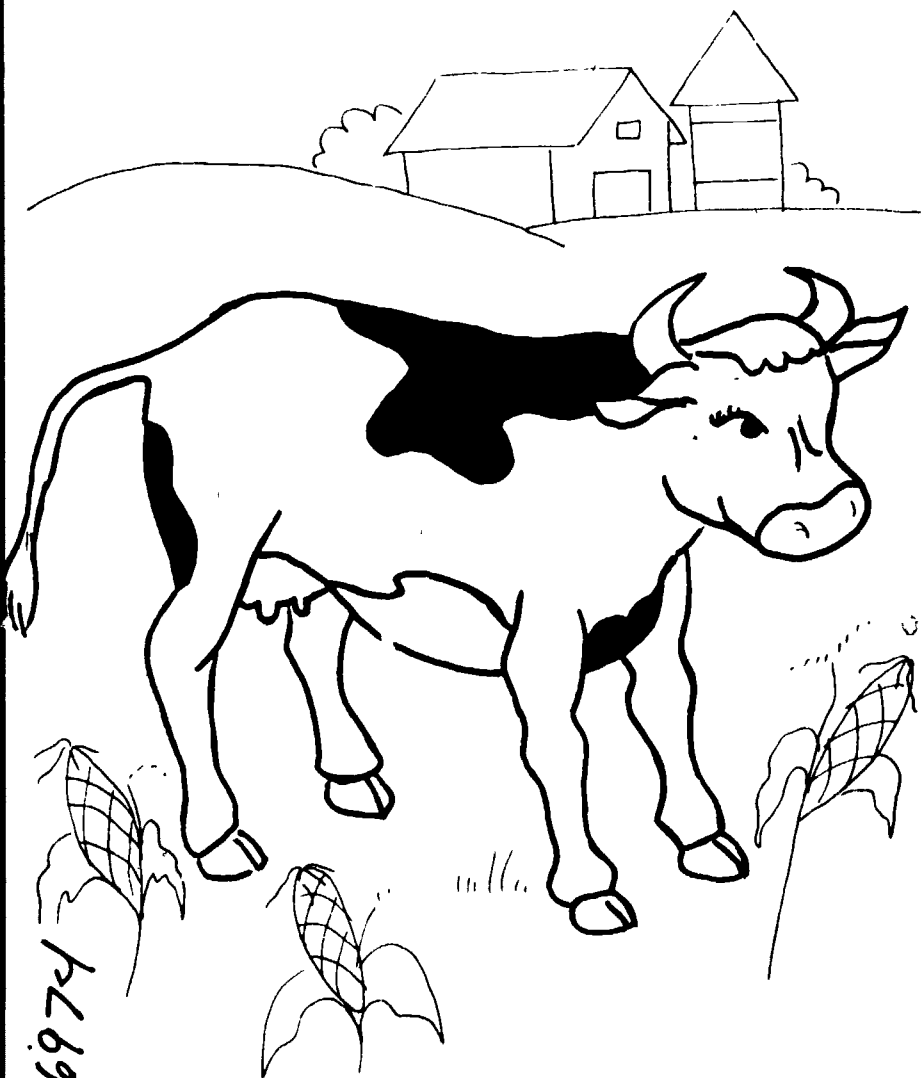

426900-1



"The project reported herein was performed pursuant to a grant from the U.S. Office of Education, Department of Health, Education and Welfare. However, the opinions expressed herein do not necessarily reflect the positions or policy of the U.S. Office of Education, and no official endorsement by the U.S. Office of Education should be inferred."

The Dissemination Center for Bilingual/Bicultural Education is a special Title VII ERSEA project funded by the U.S. Office of Education through Education Service Center, Region XIII. The Center has selected these materials for dissemination; however, the opinions expressed herein do not necessarily reflect the position or policy nor that of Education Service Center, Region XIII.

This publication was developed and printed with funds provided by Title VII of the Elementary and Secondary Education Act of 1965, as amended. Therefore, it is in the public domain and may be reproduced for local use.

This material was developed by the Curriculum Adaptation Network for Bilingual/Bicultural Education (CANBBE), pursuant to grants from the William Randolph Hearst Foundation and the U.S. Office of Education. Cooperating entities in the network are the National Urban Coalition, the Edgewood (San Antonio) Independent School District, the Milwaukee Public Schools, the New York City Board of Education, Community School District 7, and the San Diego (California) Unified School District.

Information on this and other CANBBE materials designed to supplement the curriculum core materials of the Spanish Curricula Development Center (Dade County, Florida) may be obtained by writing:

Curriculum Adaptation Network for Bilingual/Bicultural Education

Ricardo Hernández, Executive Director  
214 Inver Avenue, Room 312  
San Antonio, Texas 78204

or the appropriate CANBBE Regional Center

Far West  
Regional Adaptation Center  
Leonard Ferrero, Director  
2950 National Avenue  
San Diego, California 92113

North East  
Regional Adaptation Center  
Aurea Rodríguez, Director  
P. S. 25  
811 East 149th Street  
Bronx, New York 10455

Midwest  
Regional Adaptation Center  
Francisco Urbana, Coordinator  
Allen Field School  
Milwaukee, Wisconsin 53204

Southwest  
Regional Adaptation Center  
Abelardo Villarreal, Coordinator  
5358 West Loop  
San Antonio, Texas 78212

The opinions expressed herein do not necessarily reflect those of the funding sources or the cooperating agencies.

# ¡QUE BONITO ES LEER!

¿ES UN FANTASMA?

LIBRO VII - REPASO

Ilustraciones Por:

MERGIO RUIZ

Producido por:

C. A. N. B. B. E.

SOUTHWEST REGIONAL CENTER

Edgewood Independent School District  
San Antonio, Texas  
mayo de 1974



DISSEMINATION CENTER FOR  
BILINGUAL BICULTURAL EDUCATION

6504 TRACOR LANE AUSTIN TEXAS 78721



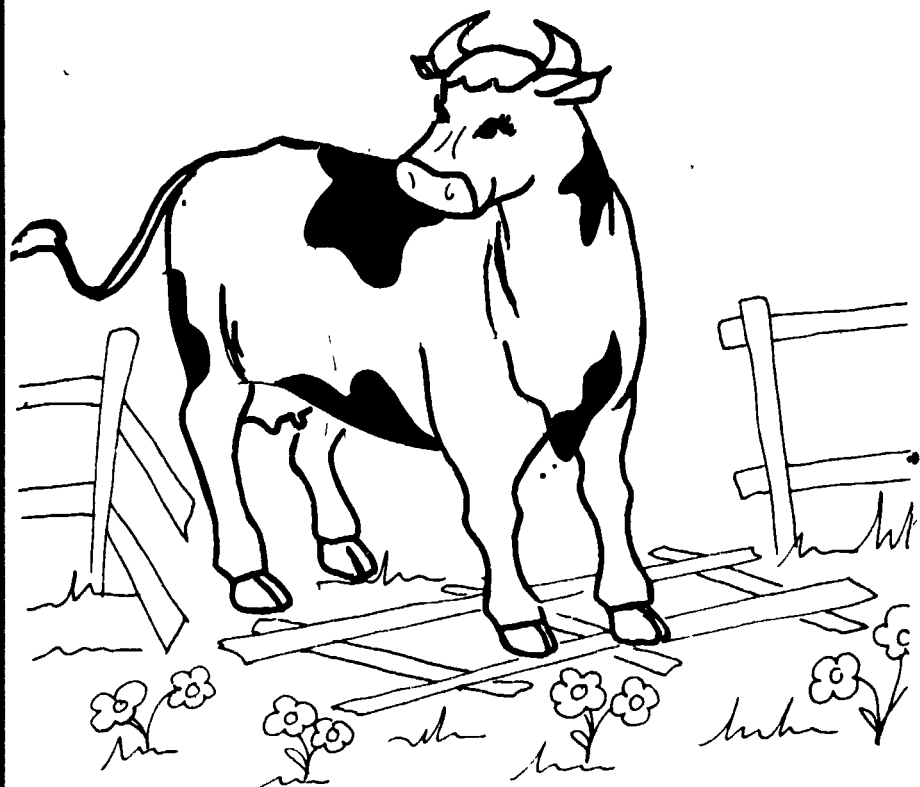

“La Pinta” es una vaca.  
Un día tumba la cerca de  
doña Josefa. Se mete en  
el jardín de doña Josefa.

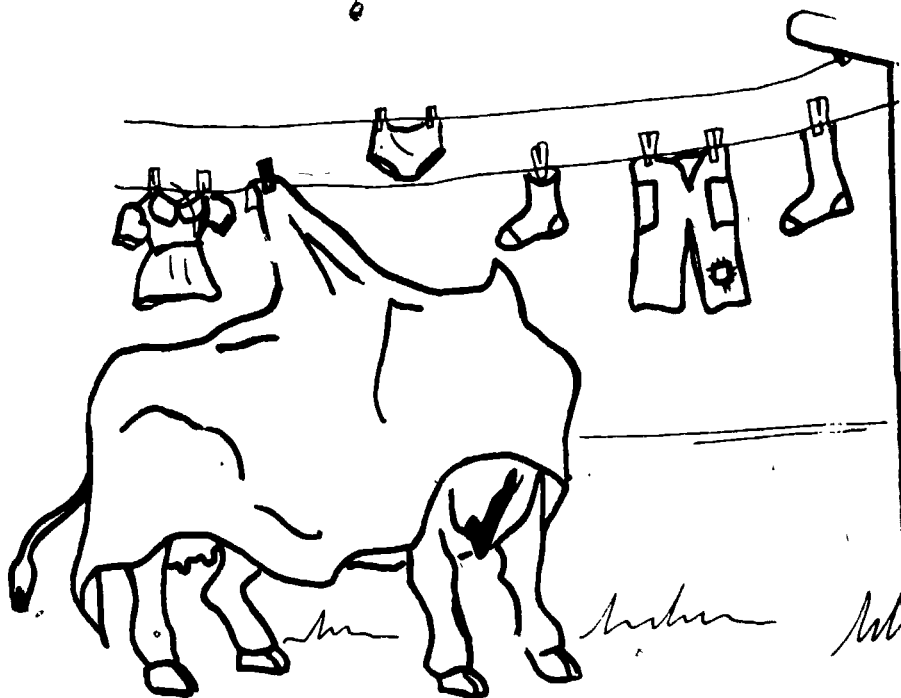

Ve una sábana tendida y  
corre a donde está. Se  
mete debajo de la sábana.  
La sábana la tapa toda.

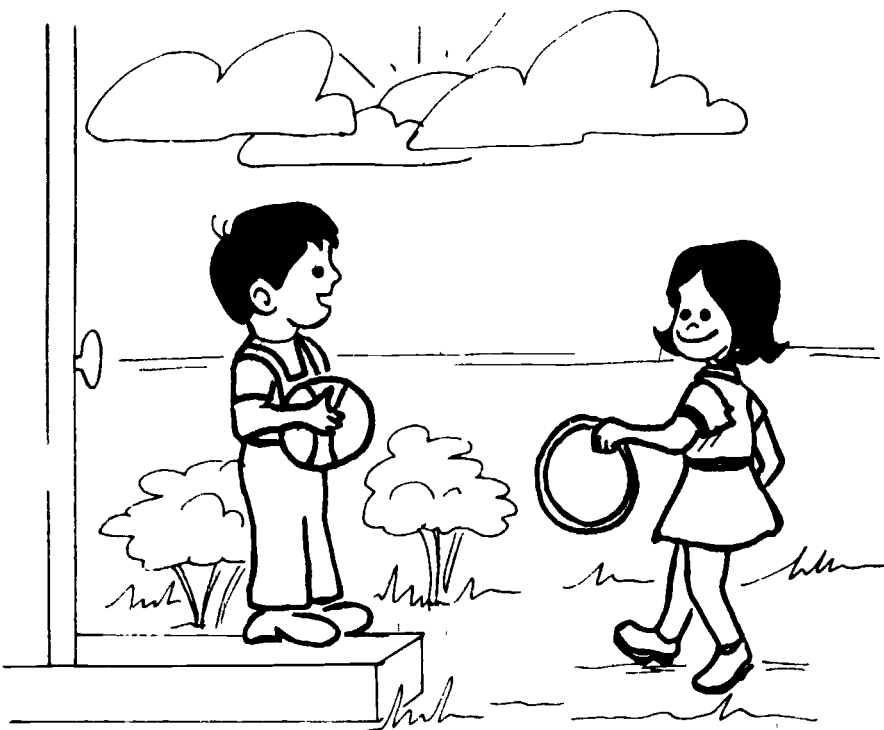

Vilma y Felipe salen a jugar. Ellos son los niños de doña Josefa. Salen a jugar en el jardín.



Se les acerca un bulto. No saben qué es. Los dos niños se asustan. Se les para el pelo. Se les caen los juguetes.

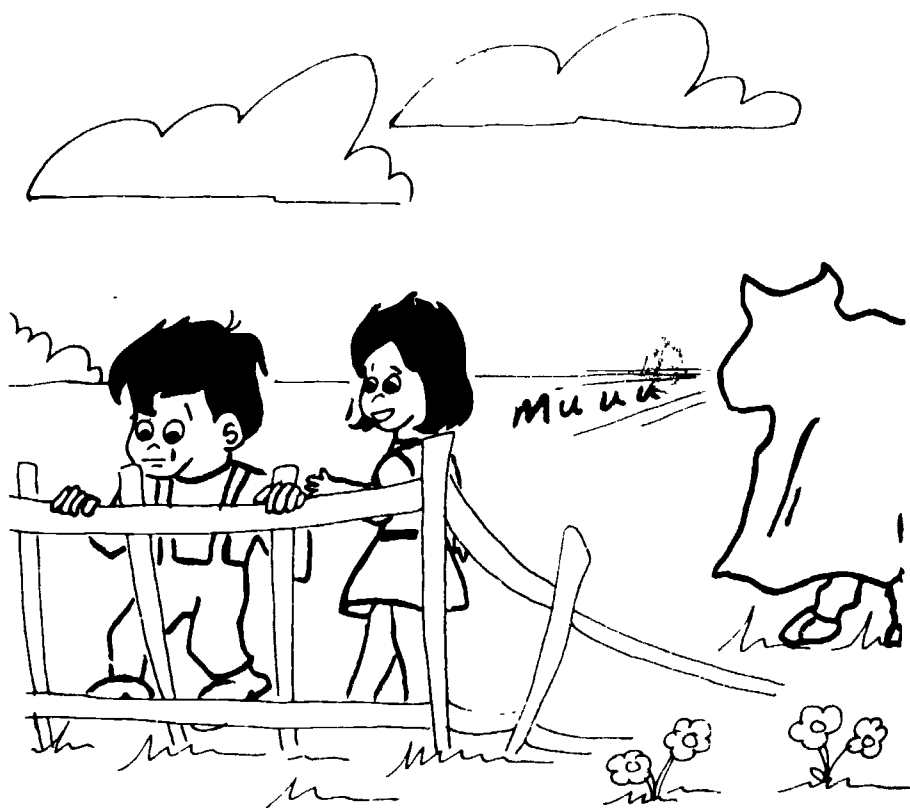

Los dos corren asustados.  
Corren mucho y se suben  
en la cerca. Vilma se cae  
de la cerca.



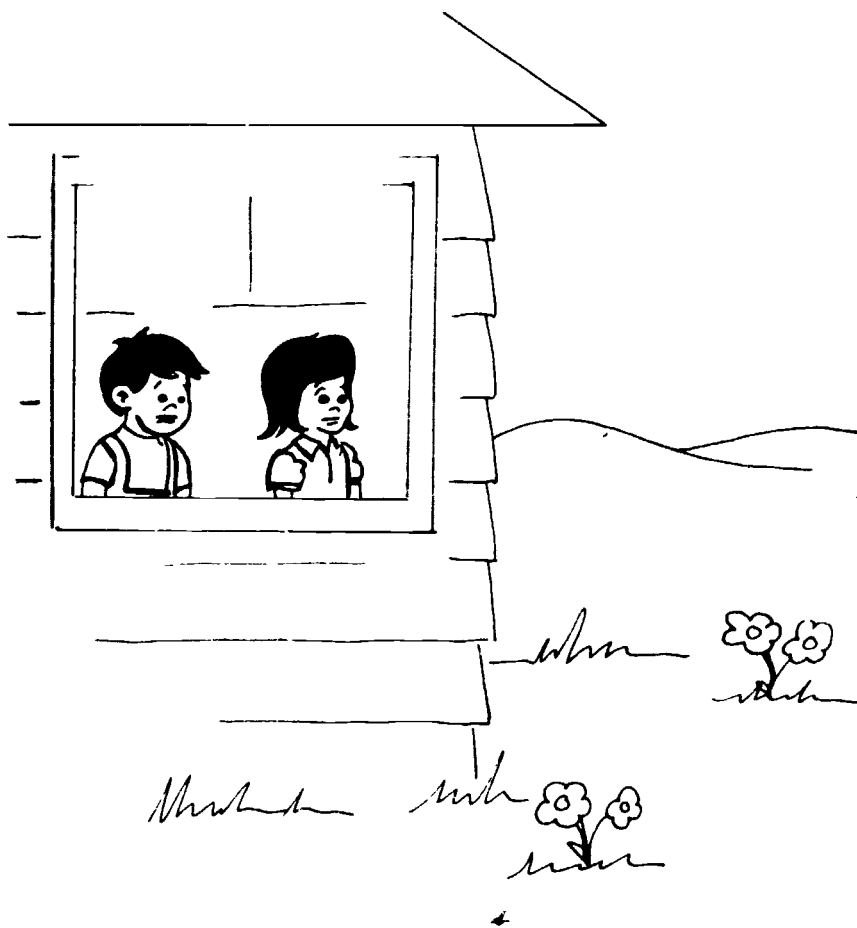

Se meten en la casa. Están muy asustados. Se asoman por la ventana. Vilma pregunta --¿Dónde está el fantasma feo?

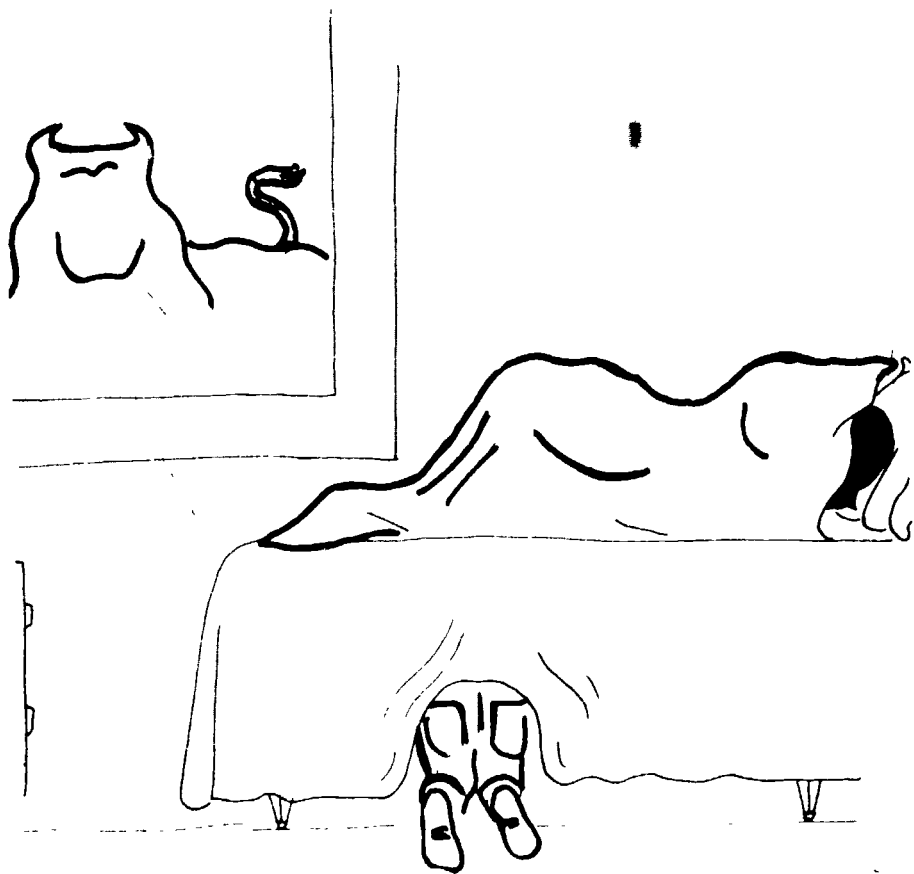

El fantasma feo se acerca a la ventana. Pronto Felipe se mete debajo de la cama. Vilma agarra una sábana y se tapa.

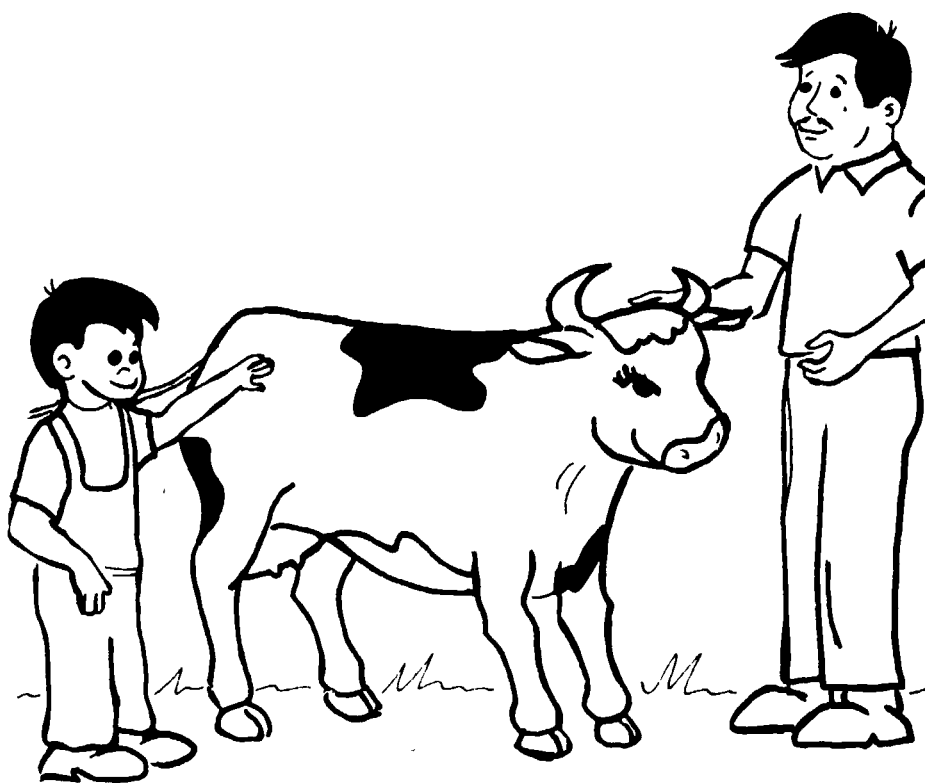

El papá de los niños sale  
y pesca al fantasma feo.

--¡Es "La Pinta"!-- dice Vilma.

--¡Es "La Pinta"!-- dice Felipe.

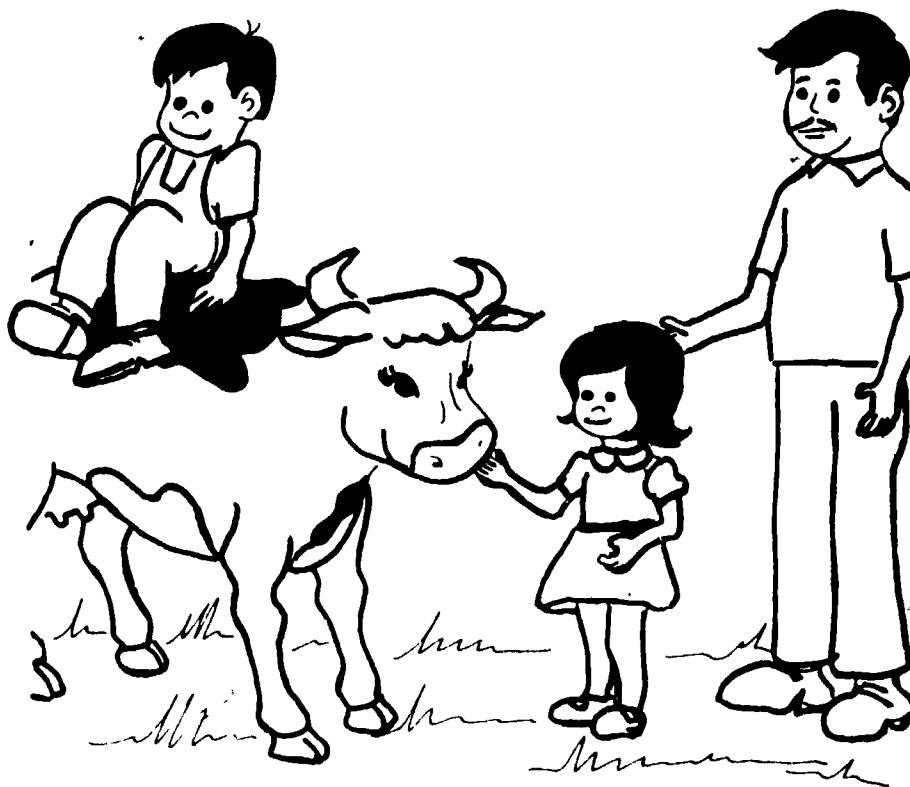

Vilma y Felipe se ríen mucho.  
El papá se ríe y dice --Estos  
niños se asustan con poco.

Vocabulario Nuevo

pág.

pág.

1. Pinta  
vaca  
tumba  
cerca  
doña  
Josefa  
jardín

2. Ve  
sábana  
tendida  
corre  
donde

3. Vilma  
Felipe  
salen  
jugar  
Ellos  
niños

4. acerca  
bulto  
qué  
asustan  
pelo  
juguetes

5. suben

6. muy  
asoman  
ventana  
pregunta  
fantasma  
feo

7. Pronto  
agarra

8. pesca  
dice

9. -----

10. -----

## QUE BONITO ES LEER - READING SERIES

Repaso II - Paca

Repaso III - El Osito

Repaso III - La Carrera

Repaso IV - La Casita de Lobo

Repaso IV - La Rata de Rico

Repaso V - Como Tú

Repaso V - ¿Es Un Fantasma?

Repaso VI - Los Niños

Repaso VI - El Elefante y La Tortuga

Repaso VII - Vina, La Víbora

Repaso VII - Chiquita

Repaso VII - La Tos de René



C  
A  
N  
B  
B  
E



NOMBRE \_\_\_\_\_

ESCUELA \_\_\_\_\_

F1006974

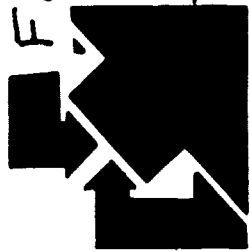

PUBLISHED AND DISTRIBUTED BY THE:

DISSEMINATION CENTER FOR BILINGUAL BICULTURAL EDUCATION



"The project reported herein was performed pursuant to a Grant from the U.S. Office of Education, Department of Health, Education and Welfare. However, the opinions expressed herein do not necessarily reflect the positions or policy of the U.S. Office of Education, and no official endorsement by the U.S. Office of Education should be inferred."

The Dissemination Center for Bilingual Bicultural Education is a special Title VII ESEA project funded by the U.S. Office of Education through Education Service Center, Region XIII. The Center has selected these materials for dissemination, however, the opinions expressed herein do not necessarily reflect its position or policy nor that of Education Service Center, Region XIII.

This publication was developed and printed with funds provided by Title VII of the Elementary and Secondary Education Act of 1965, as amended. Therefore, it is in the public domain and may be reproduced for local use.

DISSEMINATION CENTER FOR  
BILINGUAL BICULTURAL EDUCATION

Staff

Juan D. Solís, Director  
Blanche Armendáriz, Staff Editor  
Carmen Barrera, Staff Editor  
Joanna F. Chambers, Research Librarian  
Suzanna Cortez, Distribution Supervisor  
Ross P. Goldsmith, Evaluator  
Pam Harper, Staff Editor  
Ernest Pérez, Bilingual Curriculum Specialist  
Elsa Sánchez de la Vega-Lockler, Staff Editor

First printing February 1974  
Reprinted August 1974  
Reprinted December 1974



# **¡QUE BONITO ES LEER!**

**Spanish Language Arts Primary**

**CUADERNO DE EJERCICIOS**

**POR**

**ABELARDO VILLARREAL**  
Coordinador

**BECKY DE LA PEÑA**

**LUCILLE NICHOLS**

**OSCAR MORALES**  
Ilustrador

**SALVADOR FLORES**  
Especialista en Currículo

**CARMEN HOEFLICH**  
Redactora

**LINA R. RIVERA**

**DIANA BECERRIL**  
Ilustradora

**Producido Por:**

**C. A. N. B. B. E**  
**SOUTHWEST REGIONAL CENTER**

**Edgewood Independent School District**  
**San Antonio, Texas**  
**Diciembre de 1974**

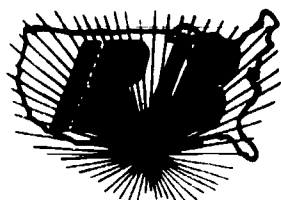

**DISSEMINATION CENTER**  
**for**  
**BILINGUAL BICULTURAL EDUCATION**  
6304 Tractor Lane Austin, Texas 78721

505

Information Center  
for  
Agricultural Education  
6604 Hillcroft  
Austin, Texas 78721  
John D. Sulfs, Director

Information Center, Region XIII  
Austin, Texas 78721  
Joe Parks, Executive Director  
K. C. King, Director, Division of  
Program Development

TABLA DE CONTENIDOS

U N I D A D	P A G I N A
<u>P</u> . . . . .	1
<u>O</u> . . . . .	11
<u>S</u> . . . . .	17
<u>A</u> . . . . .	21
Repaso I . . . . .	25
<u>E</u> . . . . .	33
<u>L</u> . . . . .	39
<u>T</u> . . . . .	47
<u>C/k/</u> . . . . .	57
Repaso II . . . . .	63
<u>D</u> . . . . .	71
<u>I</u> . . . . .	77
<u>M</u> . . . . .	83
<u>R/r/</u> . . . . .	95
Repaso III . . . . .	99
<u>N</u> . . . . .	.103
<u>B</u> . . . . .	.111
<u>U</u> . . . . .	.119
<u>G</u> . . . . .	.127
Repaso IV . . . . .	.132

TABLA DE CONTENIDOS

U N I D A D	P A G I N A
<u>J</u> . . . . .	139
<u>V/b/</u> . . . . .	145
<u>F</u> . . . . .	153
Repaso V. . . . .	158
<u>Ñ</u> . . . . .	163
<u>G/j/</u> . . . . .	167
<u>Ll</u> . . . . .	173
<u>Y/ll/</u> . . . . .	179
Repaso VI . . . . .	183
<u>K</u> . . . . .	187
<u>Q/k/</u> . . . . .	197
<u>CH</u> . . . . .	201
<u>Z</u> . . . . .	209
<u>H</u> . . . . .	211
Repaso VII. . . . .	220

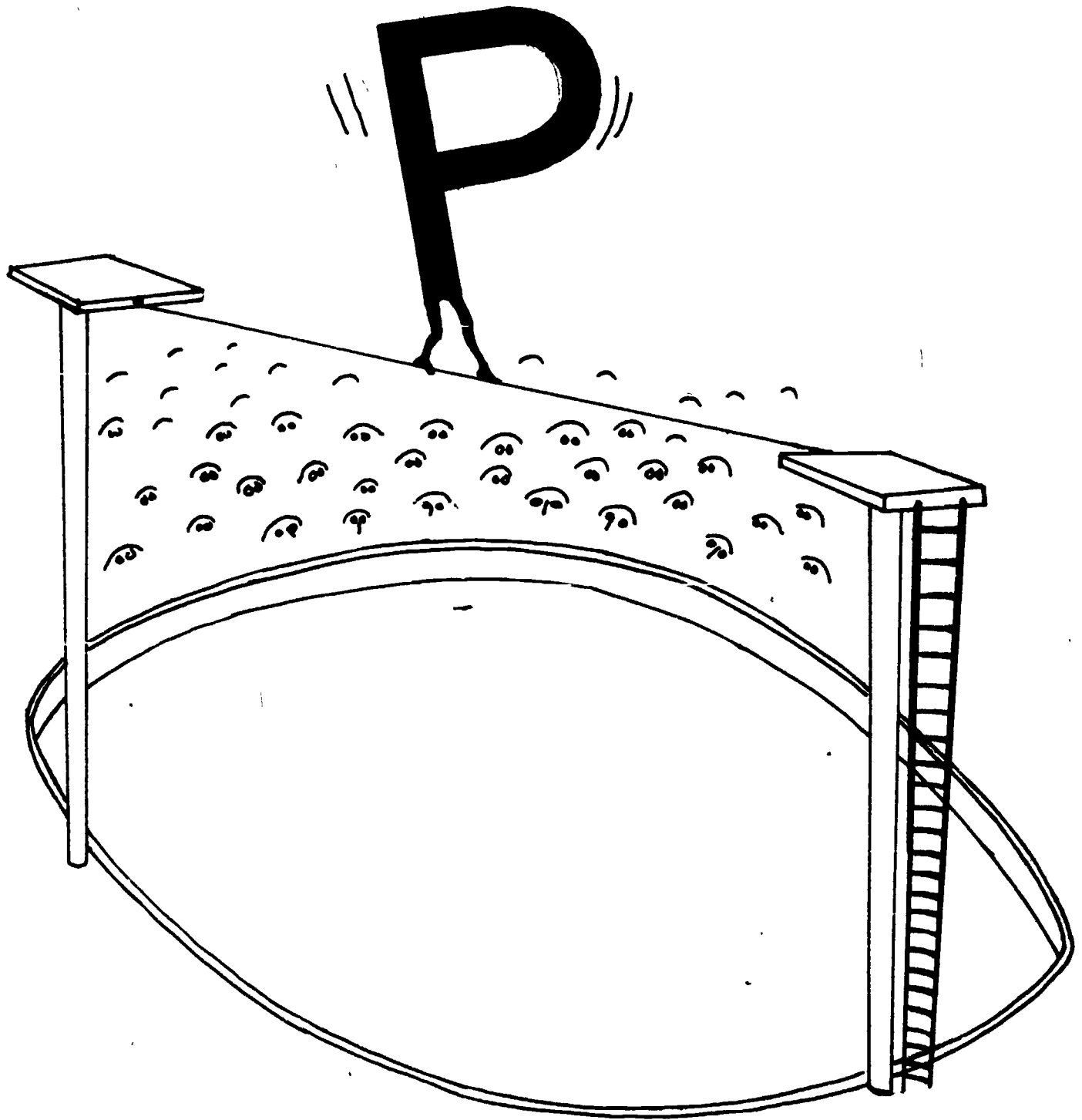

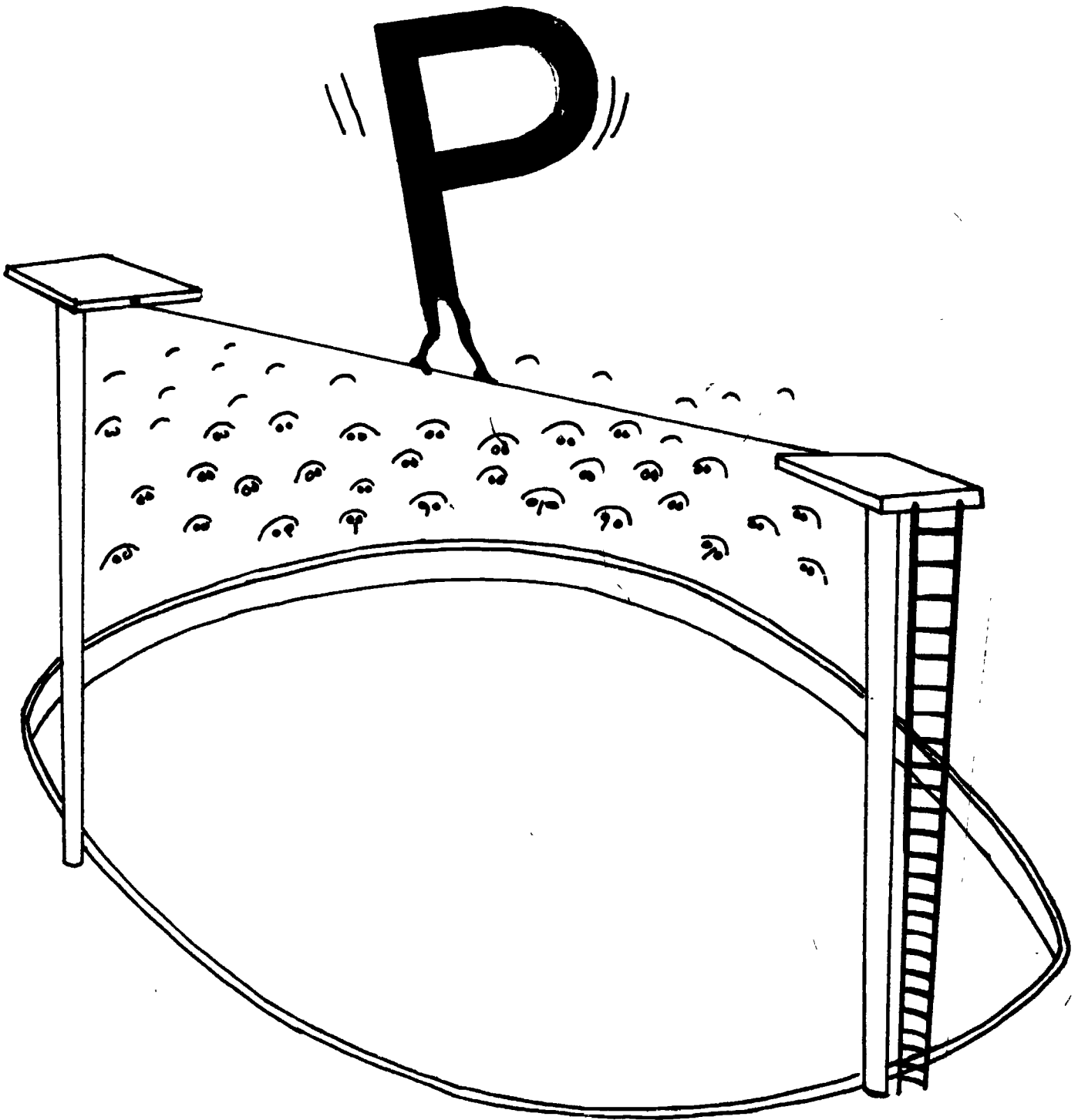

Busca los dibujos que empiezan con P y pntalos de un sólo color.

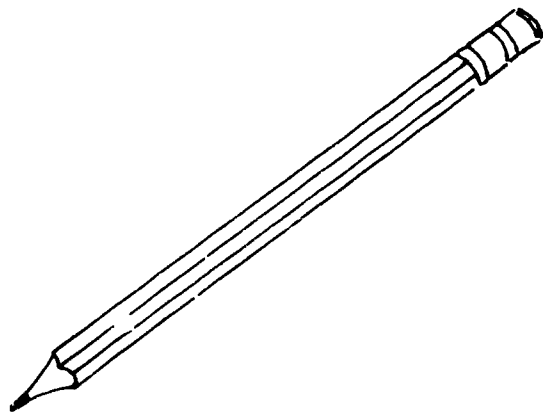
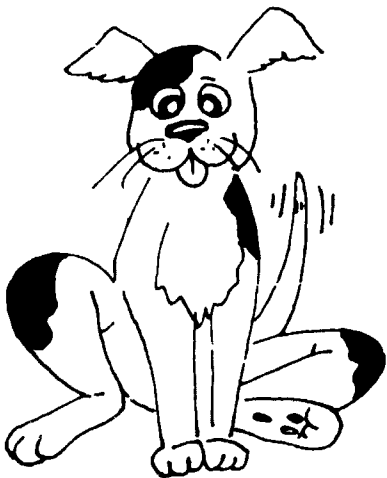
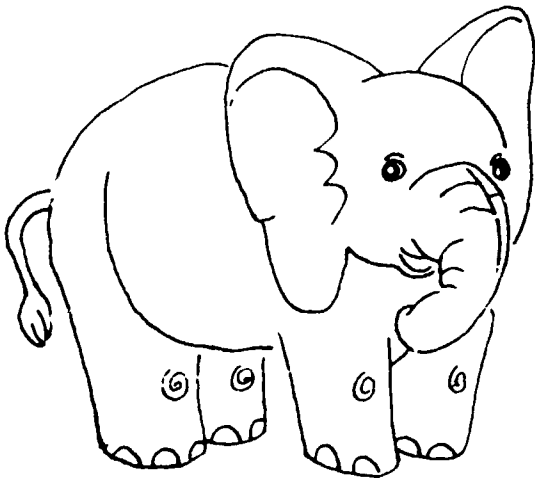
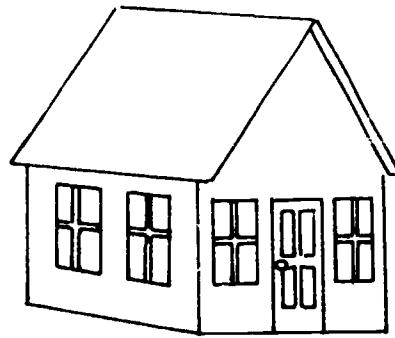
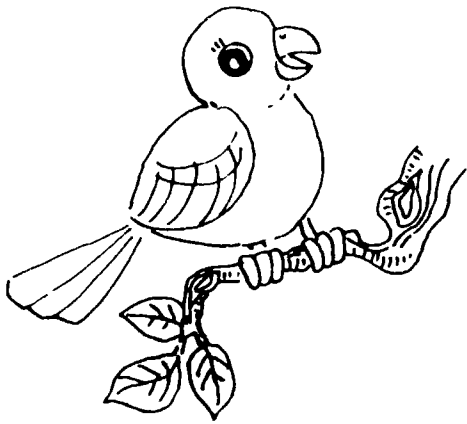

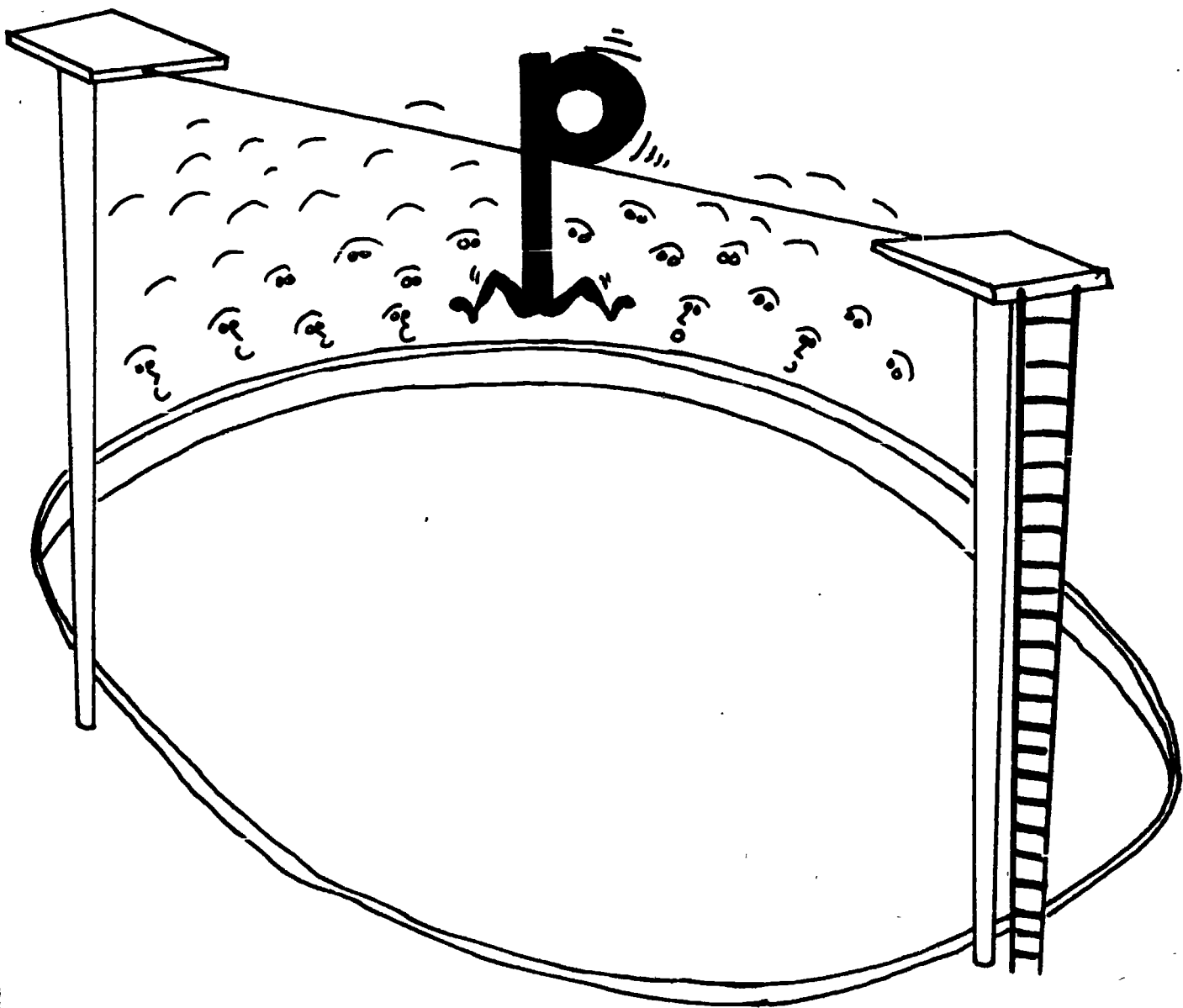



Mira el dibujo. Abajo completa la palabra con la letra que comienza el dibujo.

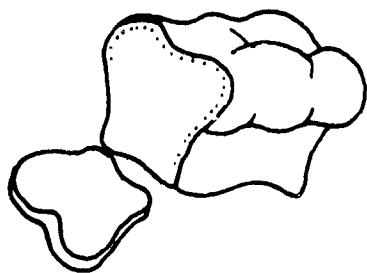

\_\_\_ an

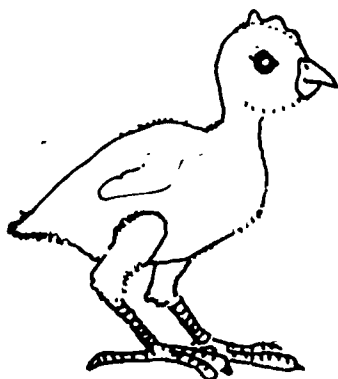

\_\_\_ ollo

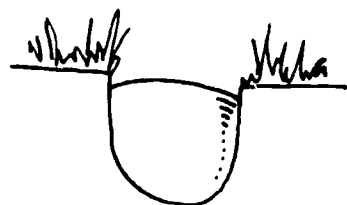

\_\_\_ ozo

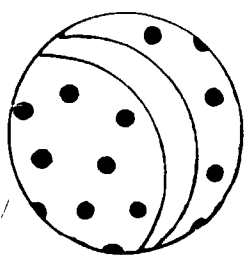

\_\_\_ elota



\_\_\_ erro

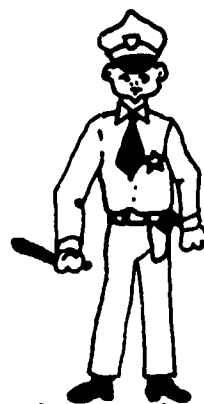

\_\_\_ olicía

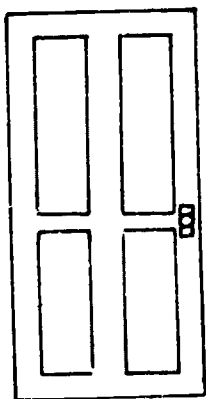

\_\_\_ uerta



\_\_\_ apa

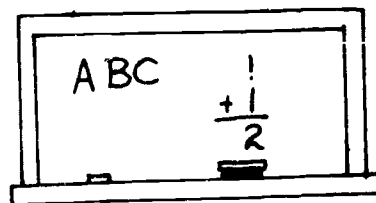

\_\_\_ izarrón

1, 5

Mira los dibujos: escribe una P al lado de cada dibujo que empieza con P.

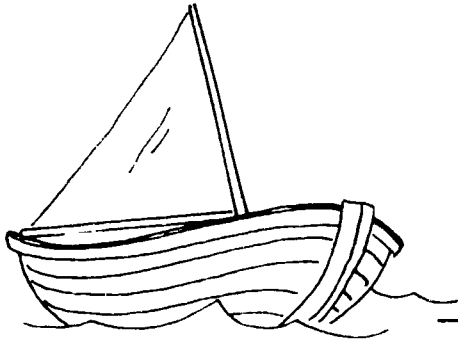

\_\_\_\_\_

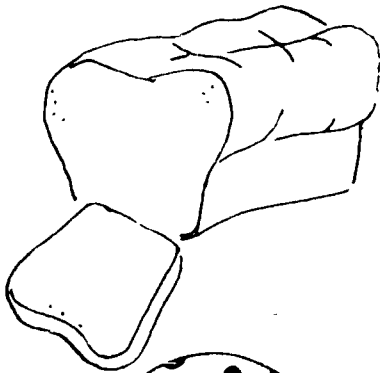

\_\_\_\_\_

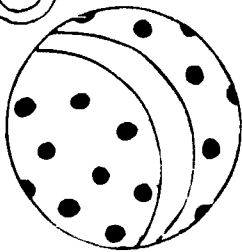

\_\_\_\_\_

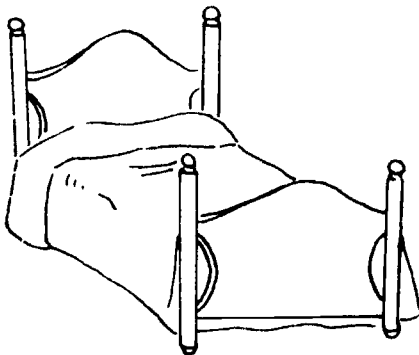

\_\_\_\_\_

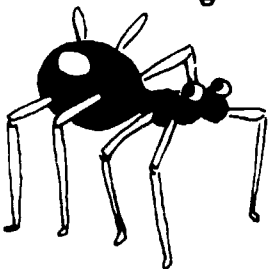

\_\_\_\_\_

Fíjense en las palabras de al lado. Ahora terminen la oración dibujando la respuesta.

EI

corre.

La

es roja.

EI

nada.

EI

duerme.

La

es buena.

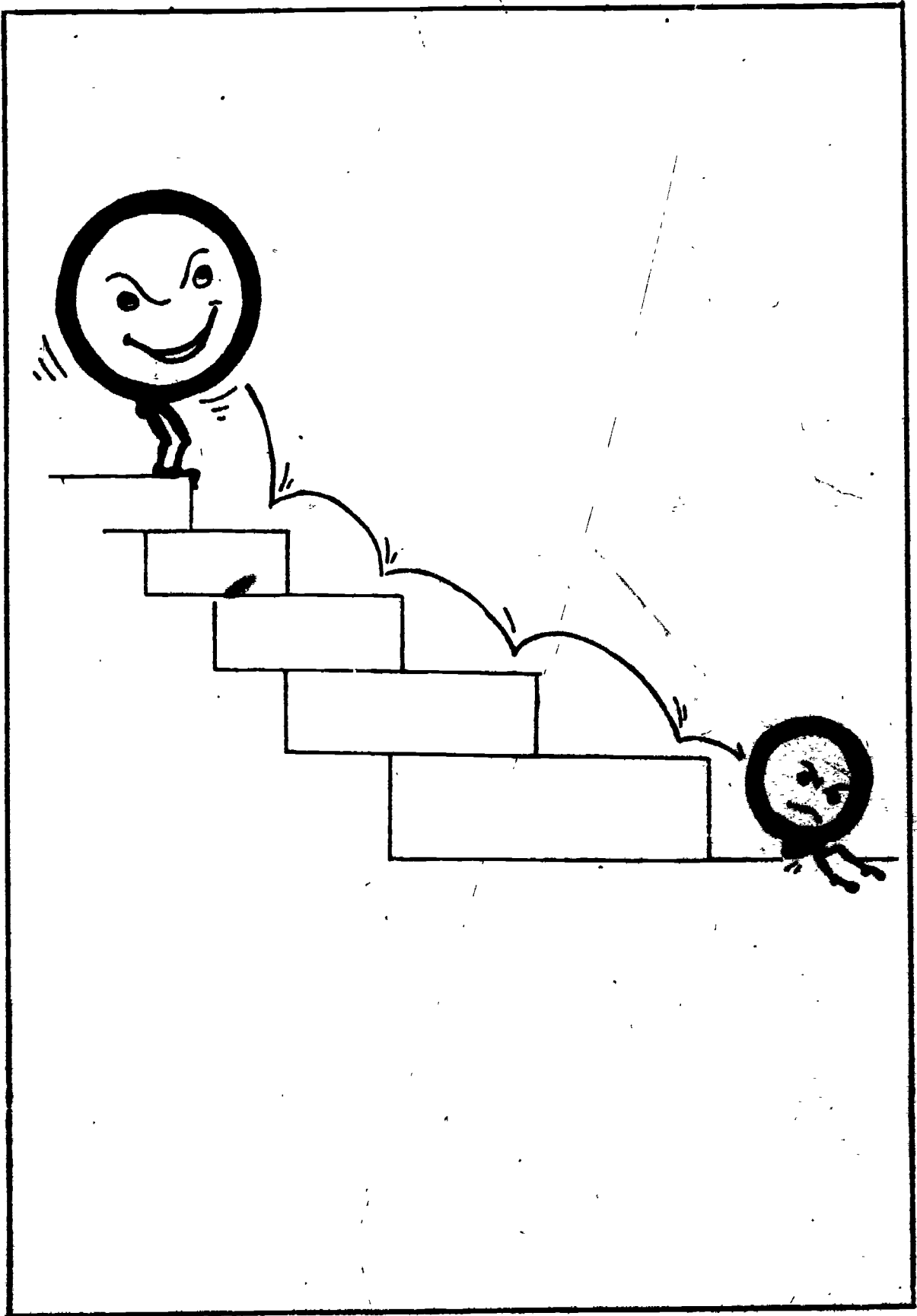

Mira el dibujo y la palabra abajo del dibujo. Cada vez que veas una o en la palabra trázala.

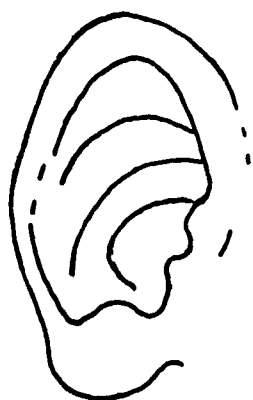

OREJA

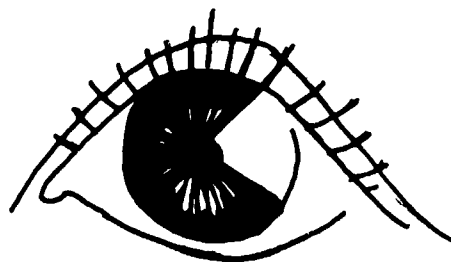

OJO



OSO



OJAL

2, 4

Mira los dibujos en los carritos. Si los nombres de los dos (2) dibujos comienzan con el mismo sonido, engancha los carritos.

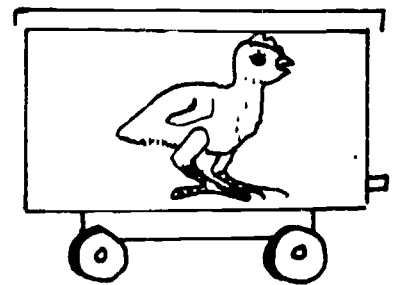
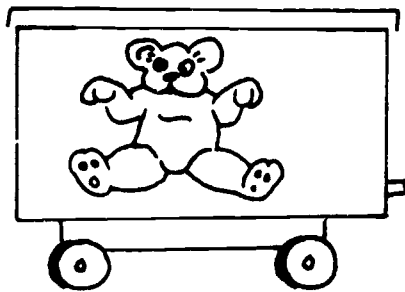
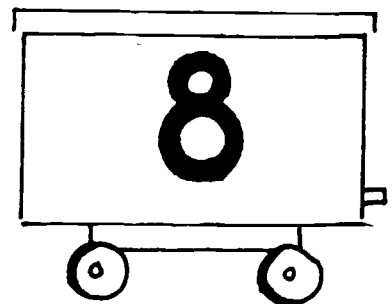
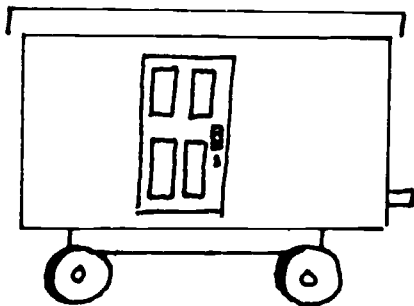
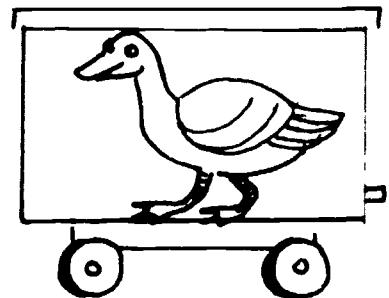
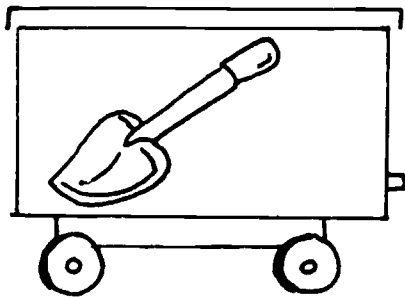
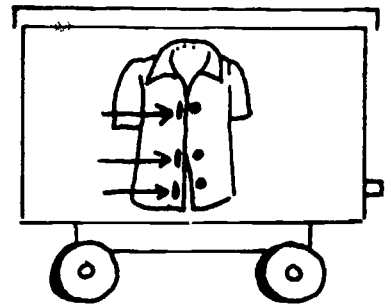
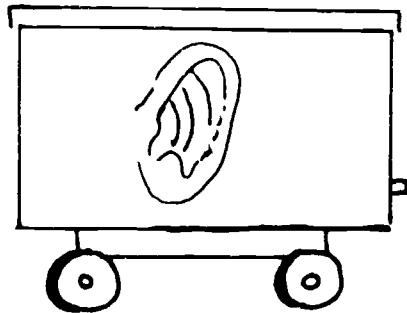

Mira la letra. Haz una línea de la letra al dibujo que comienza con el sonido de esa letra.



P



O

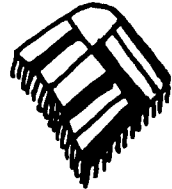
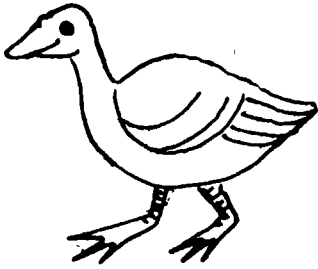
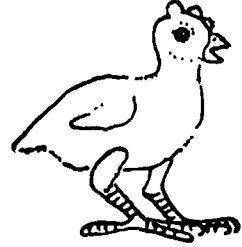

8

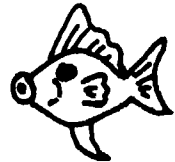

O



P

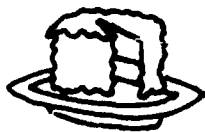
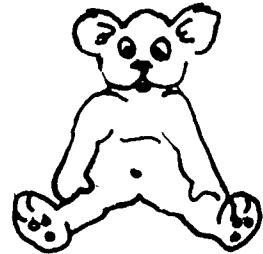

2, 6

Mira el dibujo. Di el nombre del dibujo. Completa la palabra.

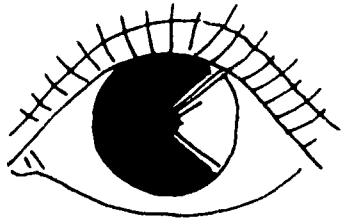

\_\_jo

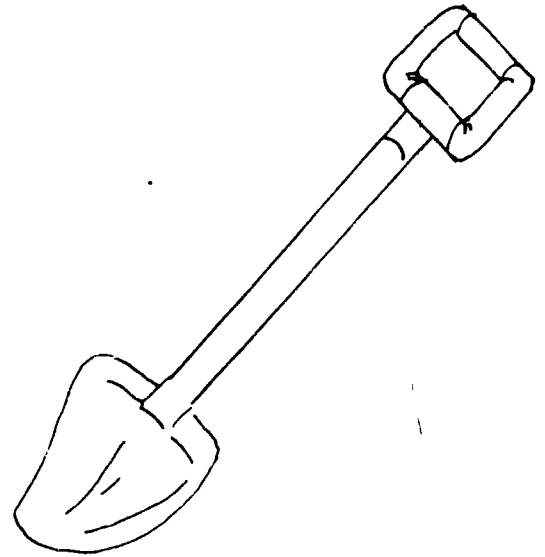

\_\_ala

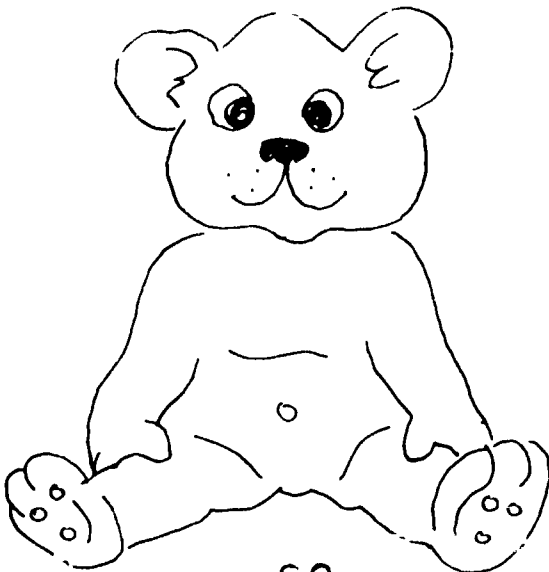

\_\_so

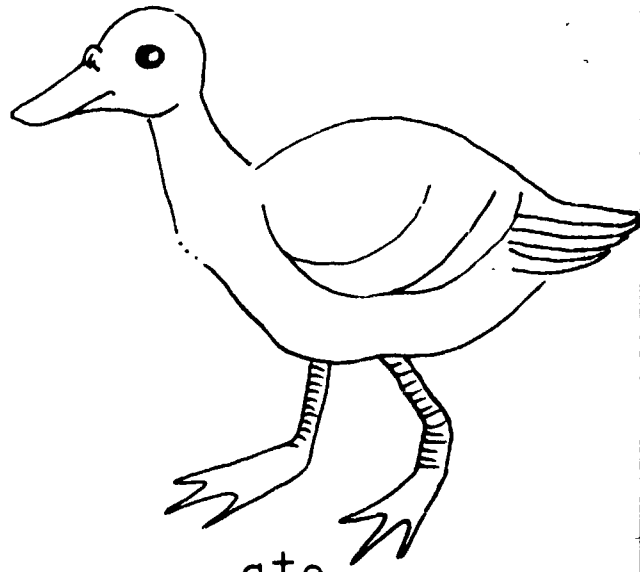

\_\_ato



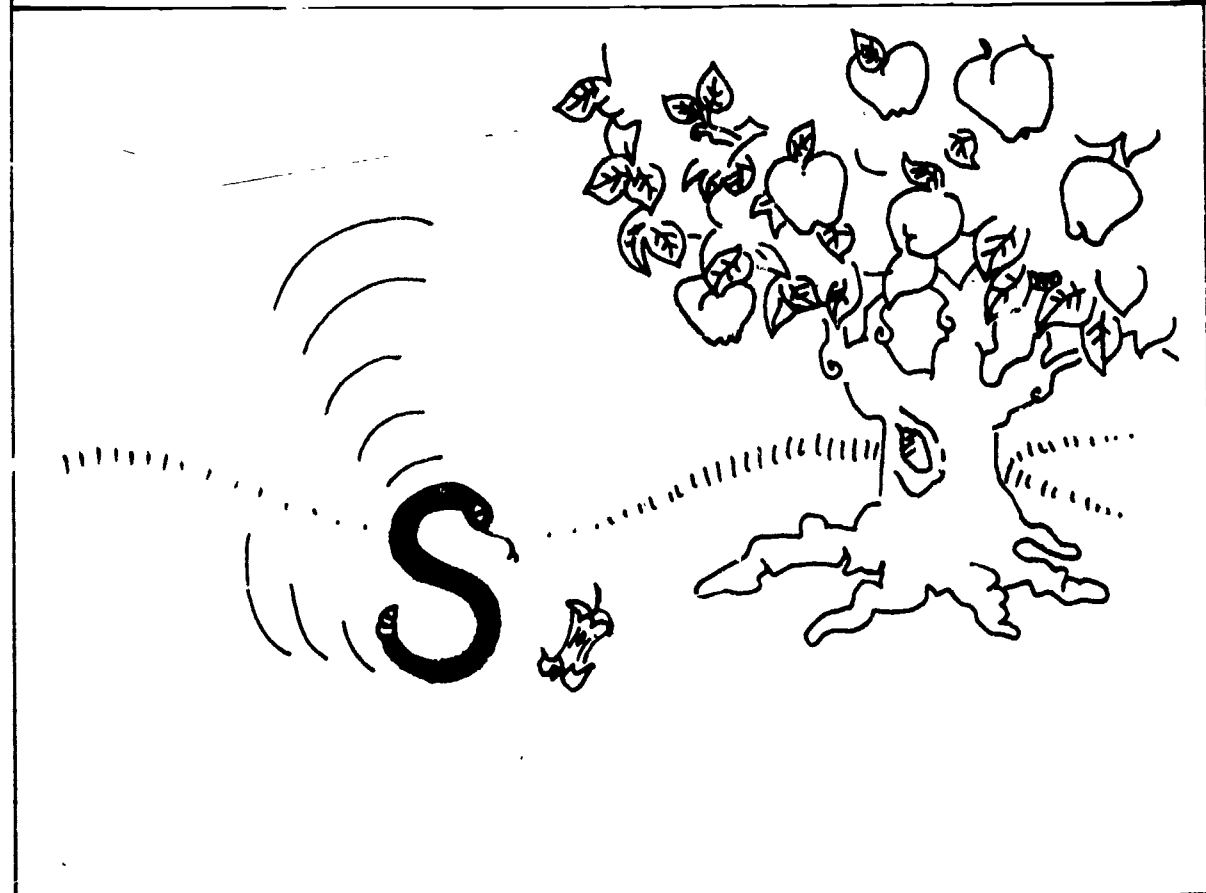
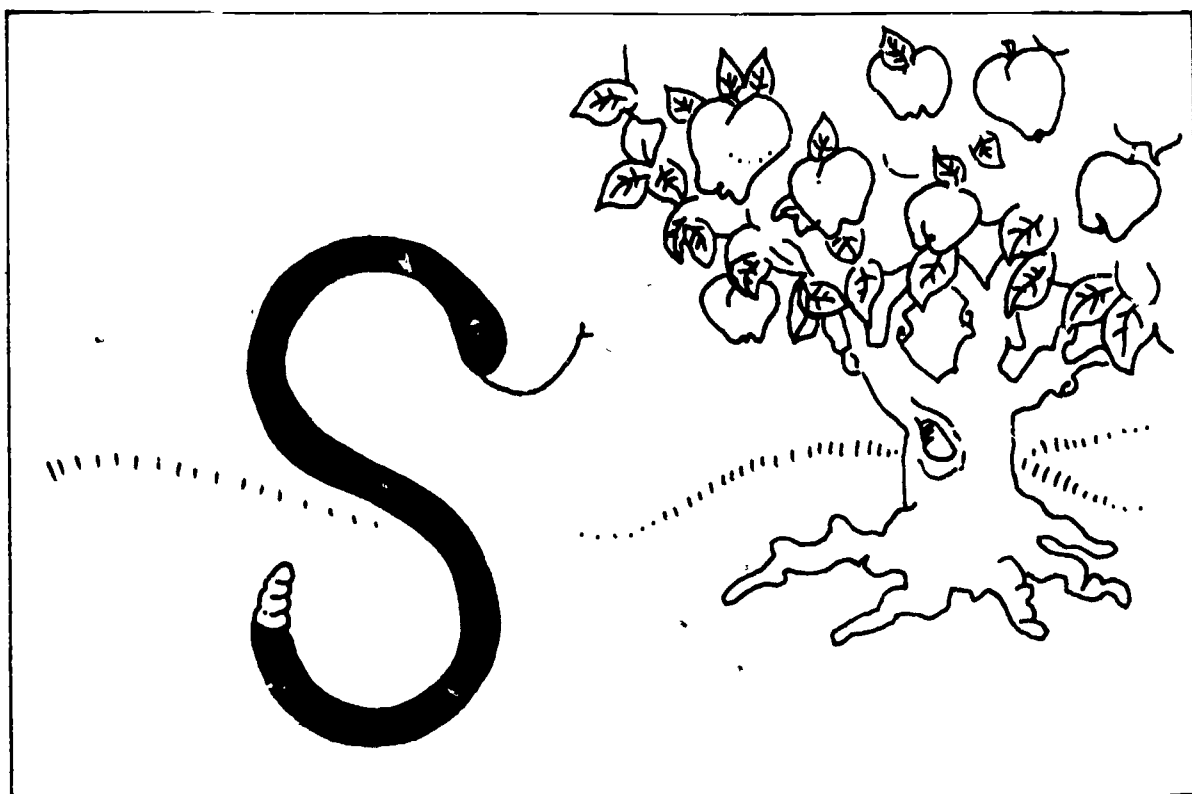

Haz una línea de la letra S al dibujo que comienza con el sonido de dicha letra.

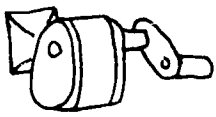



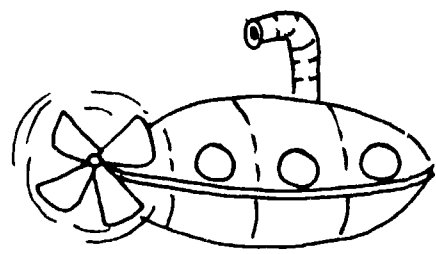
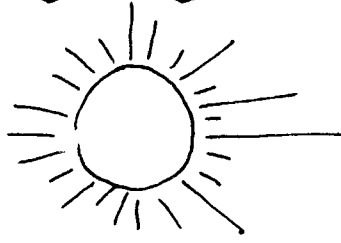
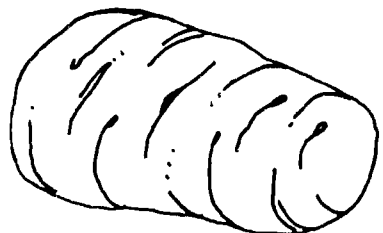
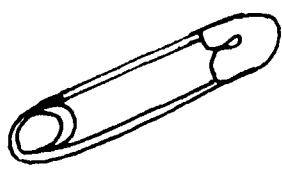

S

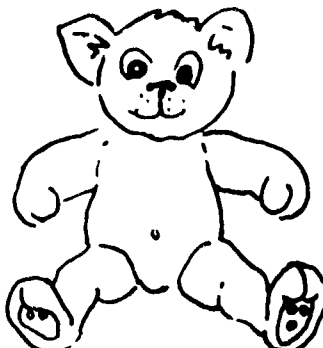
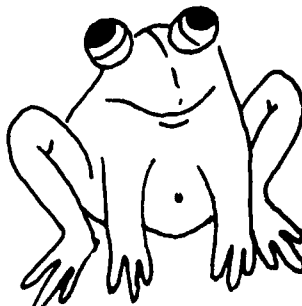
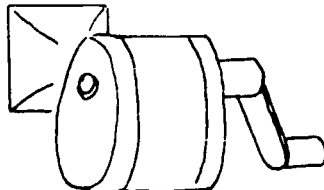

3, 5

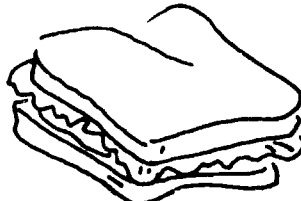
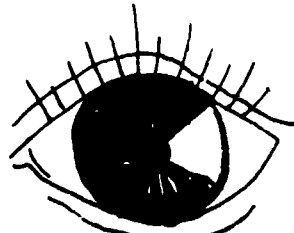
Mira el dibujo. Haz una línea de la letra que comienza el nombre del dibujo al dibujo.

<p>P O S</p> 	<p>S P O</p> 	<p>O P S</p> 
<p>S O P</p> 	<p>O S P</p> 	<p>S P O</p> 
<p>P O S</p> 	<p>P S O</p> 	<p>O S P</p> 

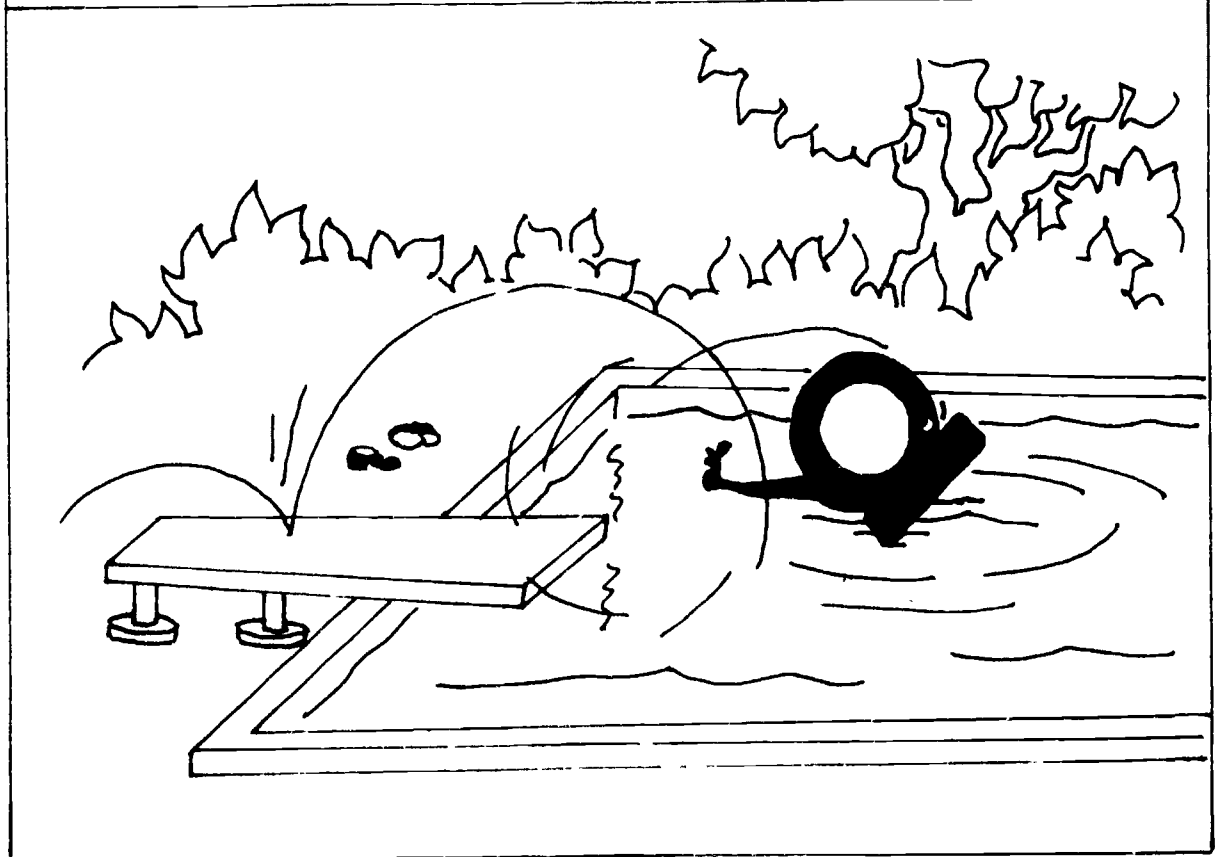
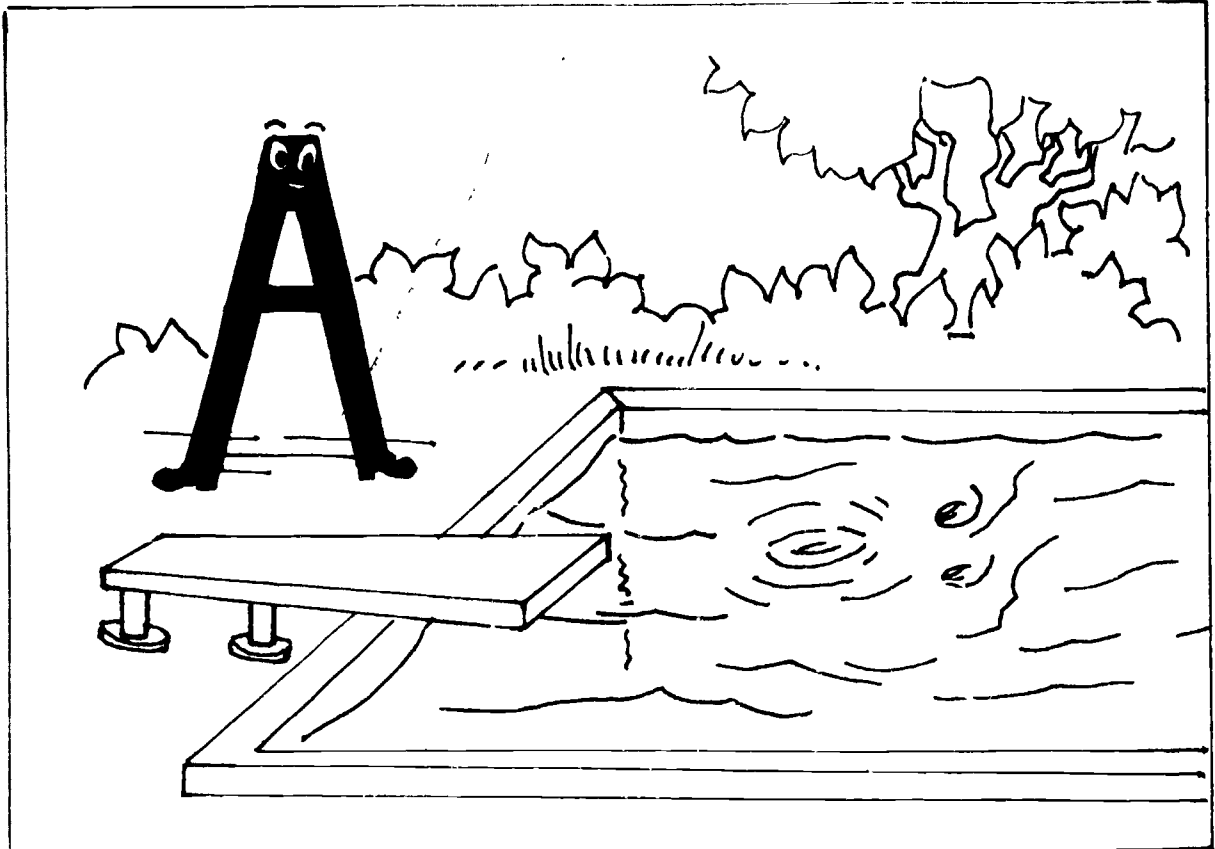

Haz un círculo alrededor de los dibujos que empiezan con /a/.

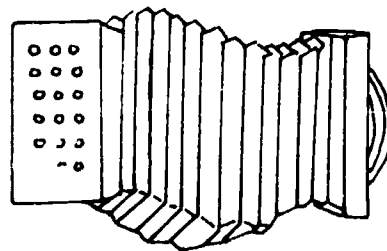
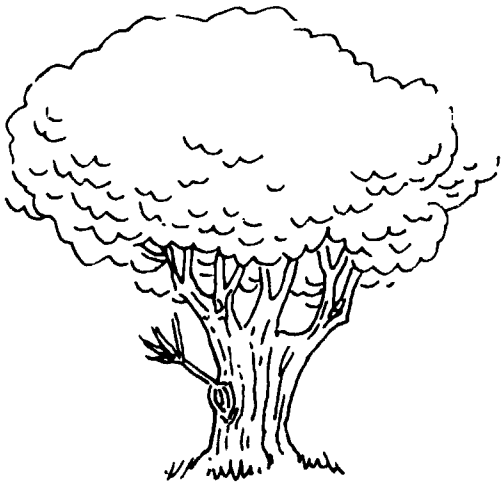
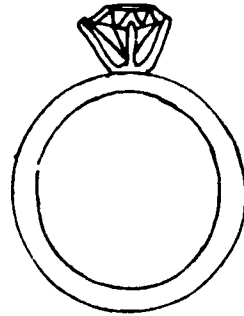
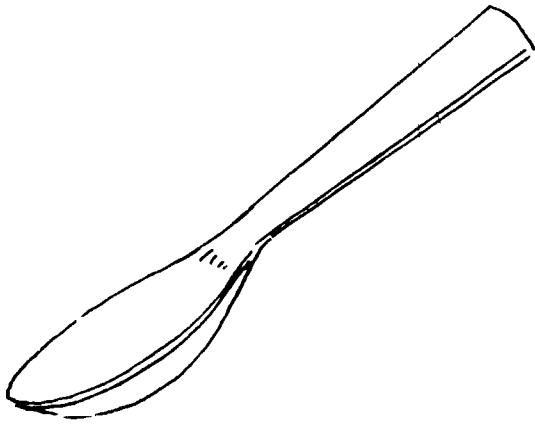
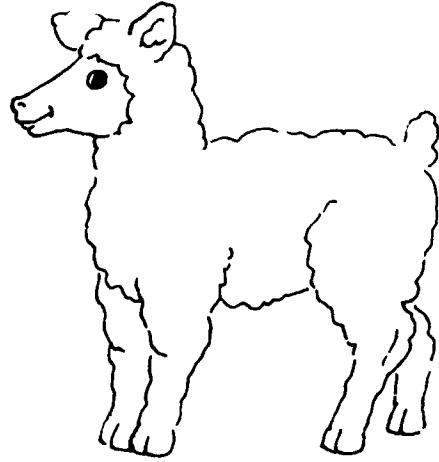
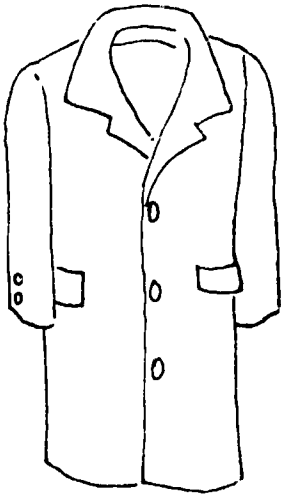

Corta las letras de abajo. Mira el dibujo y pega la letra que comienza el nombre del dibujo.

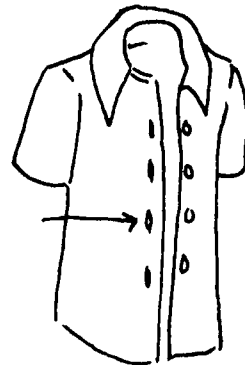
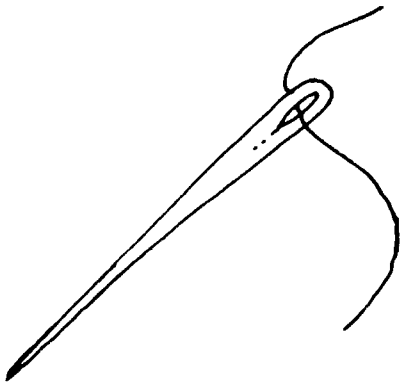
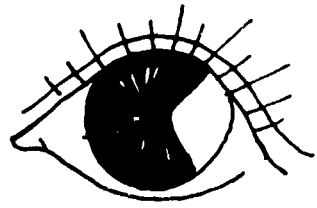
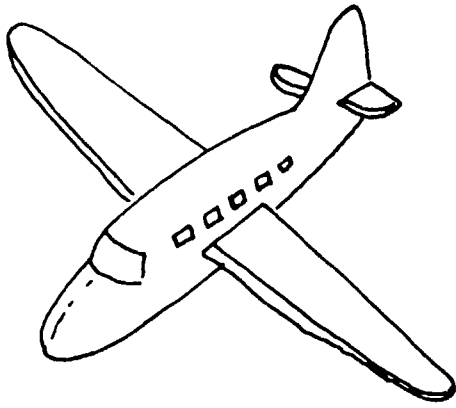

o

a

o







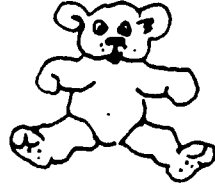
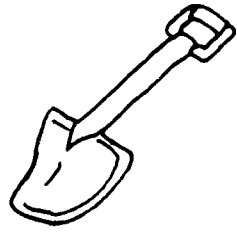

a

o

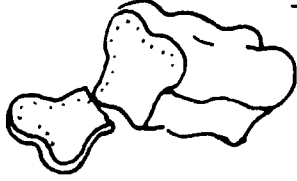
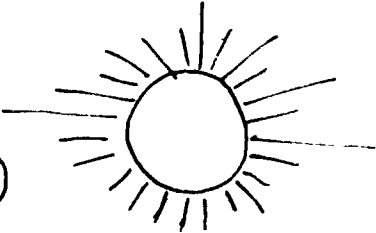
a

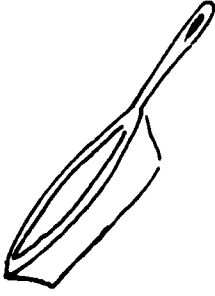
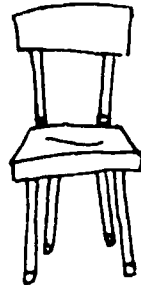
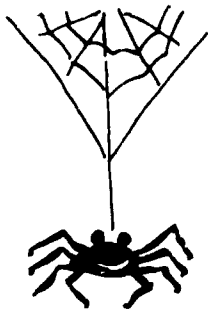
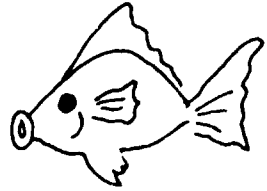
4,3

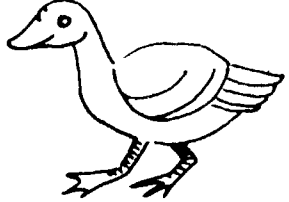
Mira el primer dibujo. Escoge uno de los otros tres (3) que comienza con el mismo sonido que el primer dibujo.

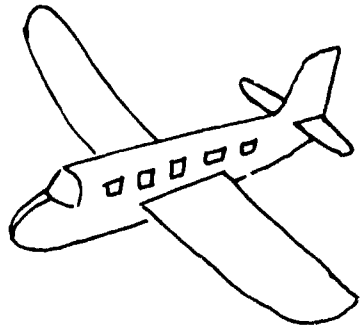
Mira la manzana. Si las letras que están adentro de la manzana son las mismas letras, dibújale las hojas a la manzana.



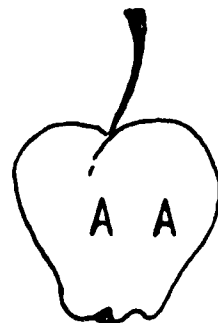
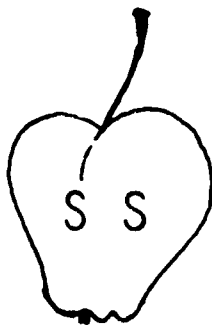
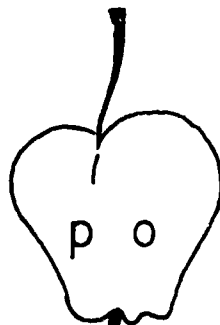
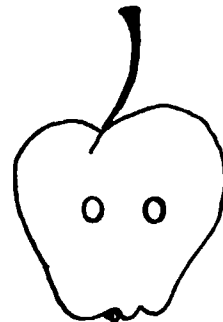
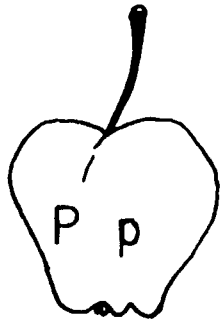
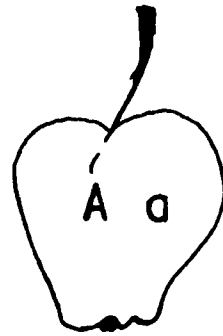
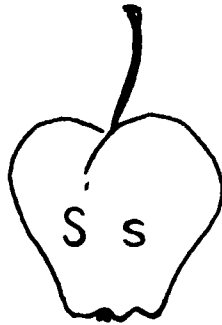
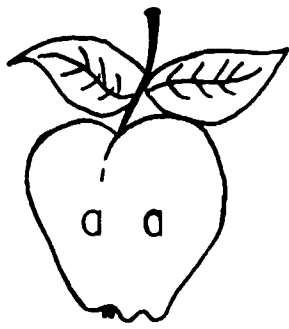

Haz una línea para pegar las letras que son iguales o son las mismas.





P	o	a	P
A	s	S	s
S	a	o	O
O	p	p	A
P	s	S	a
S	a	P	O
O	o	A	S
A	p	o	p

5, 2

529

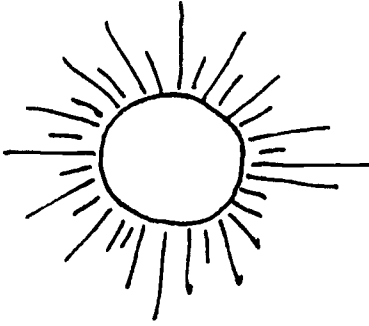
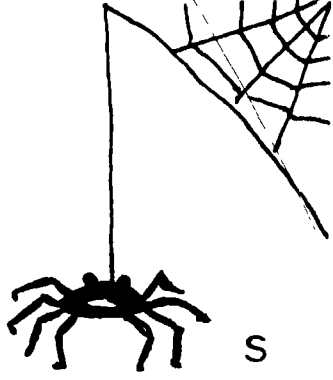
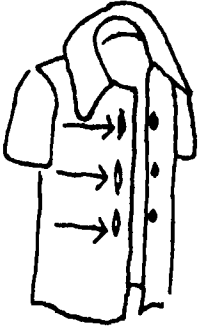
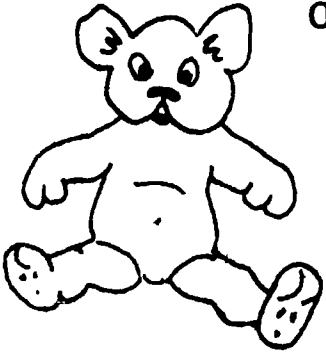
27

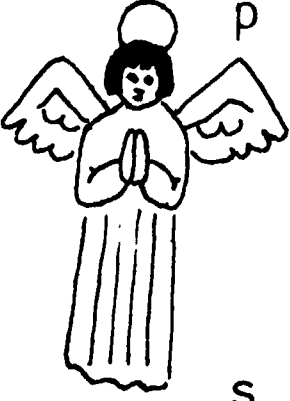
Mira el dibujo y las cuatro letras en cada cuadro. Haz un corralito alrededor de la letra con la que empieza el nombre del dibujo.

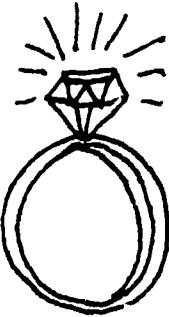
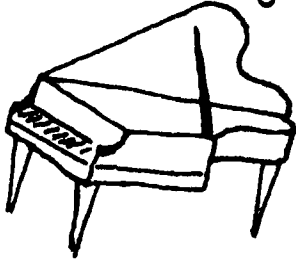
<p>s p</p>  <p>o a</p>	<p>a p</p>  <p>o s</p>	<p>p o</p>  <p>s a</p>
<p>s a</p>  <p>o p</p>	<p>a s</p>  <p>p o</p>	<p>o p</p>  <p>á s</p>
<p>p c</p>  <p>s a</p>	<p>o a</p>  <p>p s</p>	<p>s o</p>  <p>p a</p>

Traza un  alrededor de los objetos que comienzan con P; un  para los de la O; una  para los de la S y un  para los de la A.

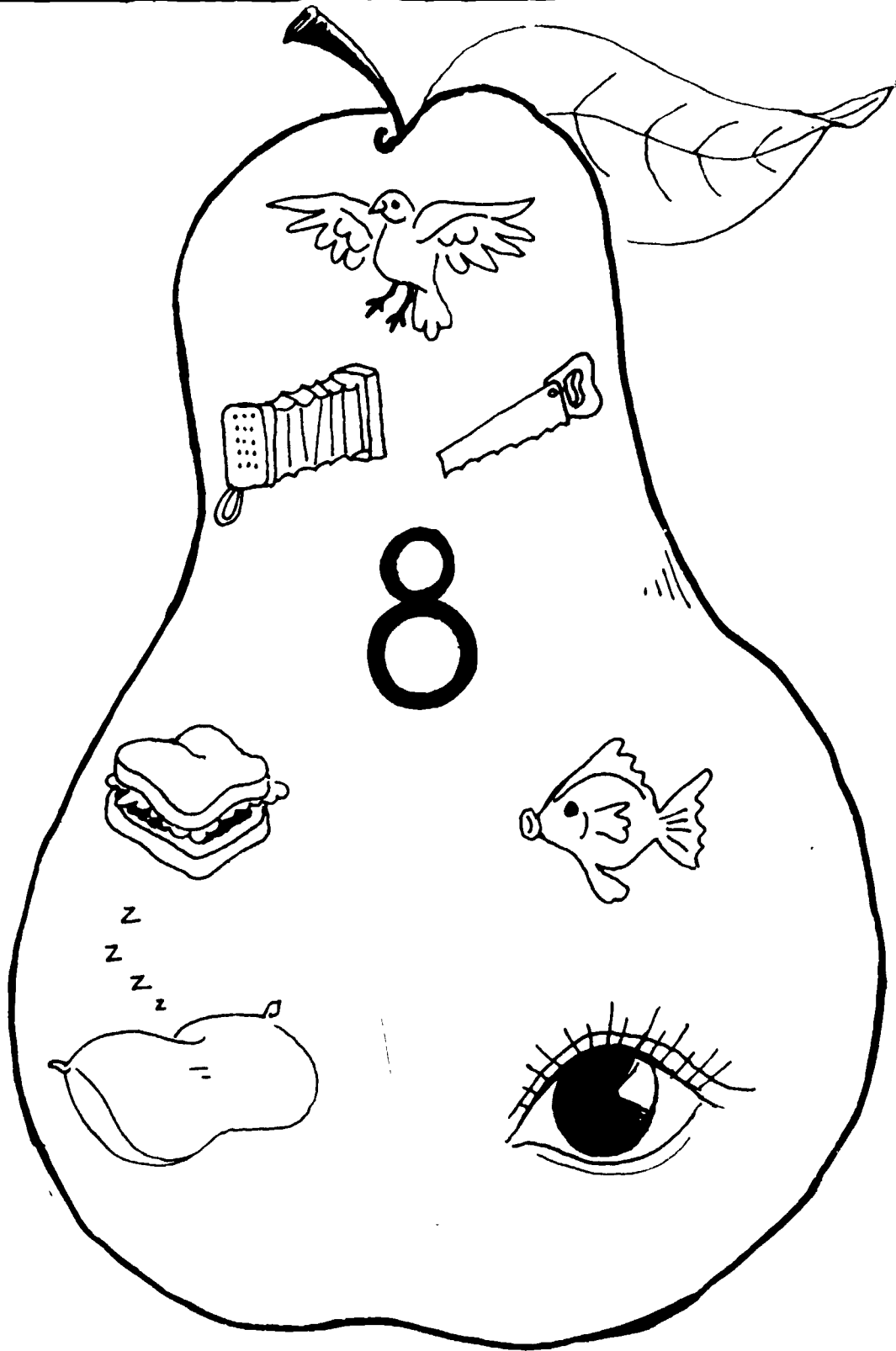

Mira el dibujo. Escoge una de las sílabas que está arriba del dibujo. Escribe la sílaba abajo del dibujo para completar la palabra.

po pa so sa



\_\_\_llo

po pa so sa



\_\_\_co

po pa so sa



\_\_\_da

po pa so sa

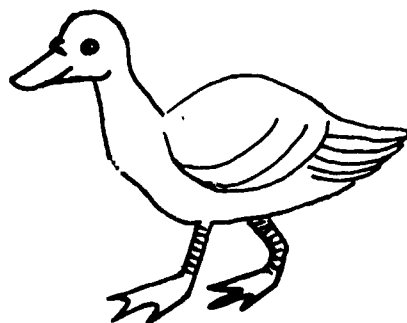

\_\_\_to

po pa so sa

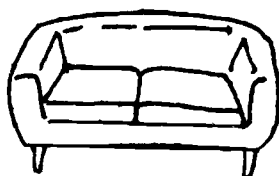

\_\_\_fá

po pa so sa

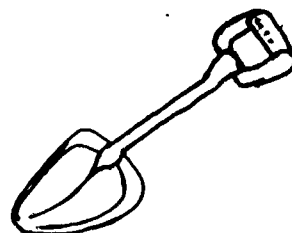

\_\_\_la

Mira el dibujo y di el nombre del dibujo. Escoge una de las sílabas po, o pa, y escríbela abajo del dibujo para completar la palabra.

pa

po

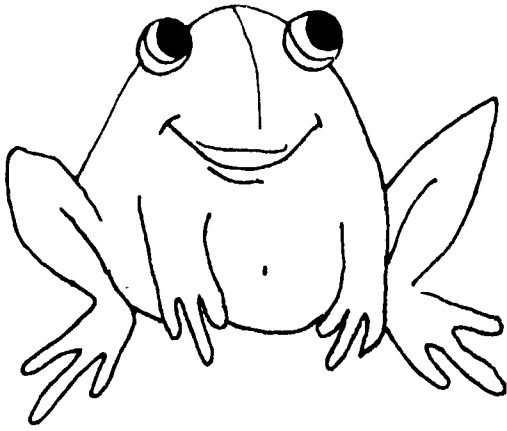

sa \_\_\_\_\_

pa

po

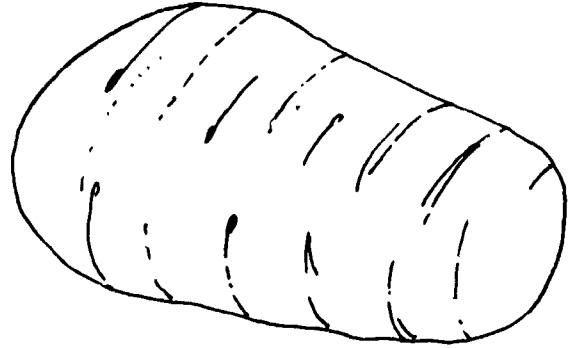

pa \_\_\_\_\_

pá

po

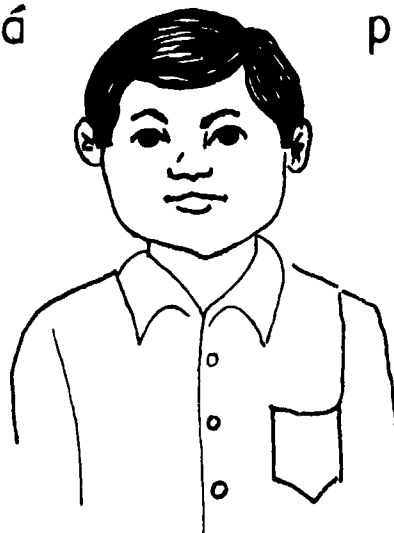

pa \_\_\_\_\_

5, 4

Mira el dibujo y escoge una de las sílabas po, o pa. Escribe la sílaba abajo del dibujo para completar la palabra.

sa

po

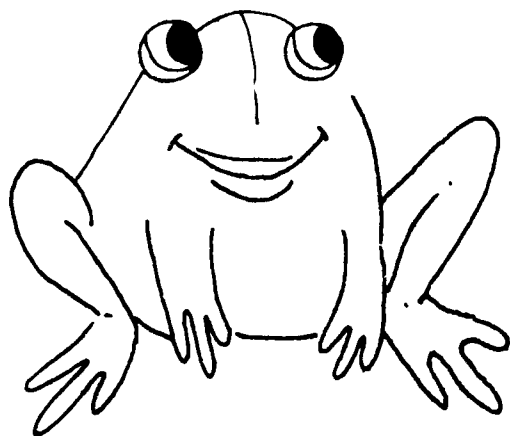

\_\_\_po

po

pa

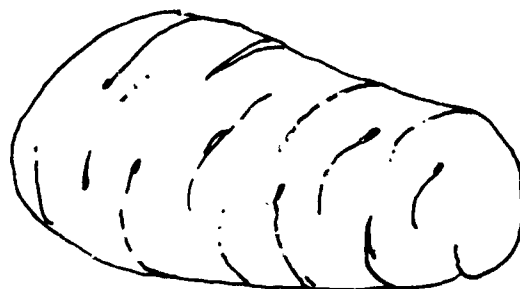

\_\_\_pa

po

pa

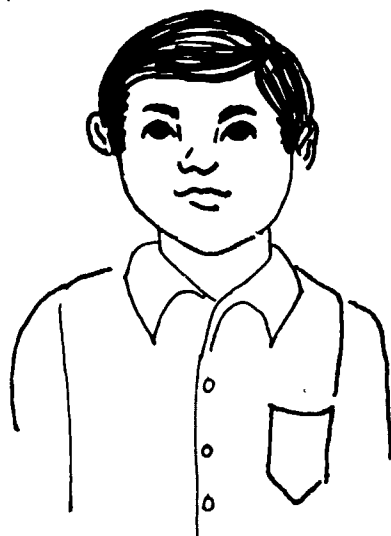

\_\_\_pá

534

5,4

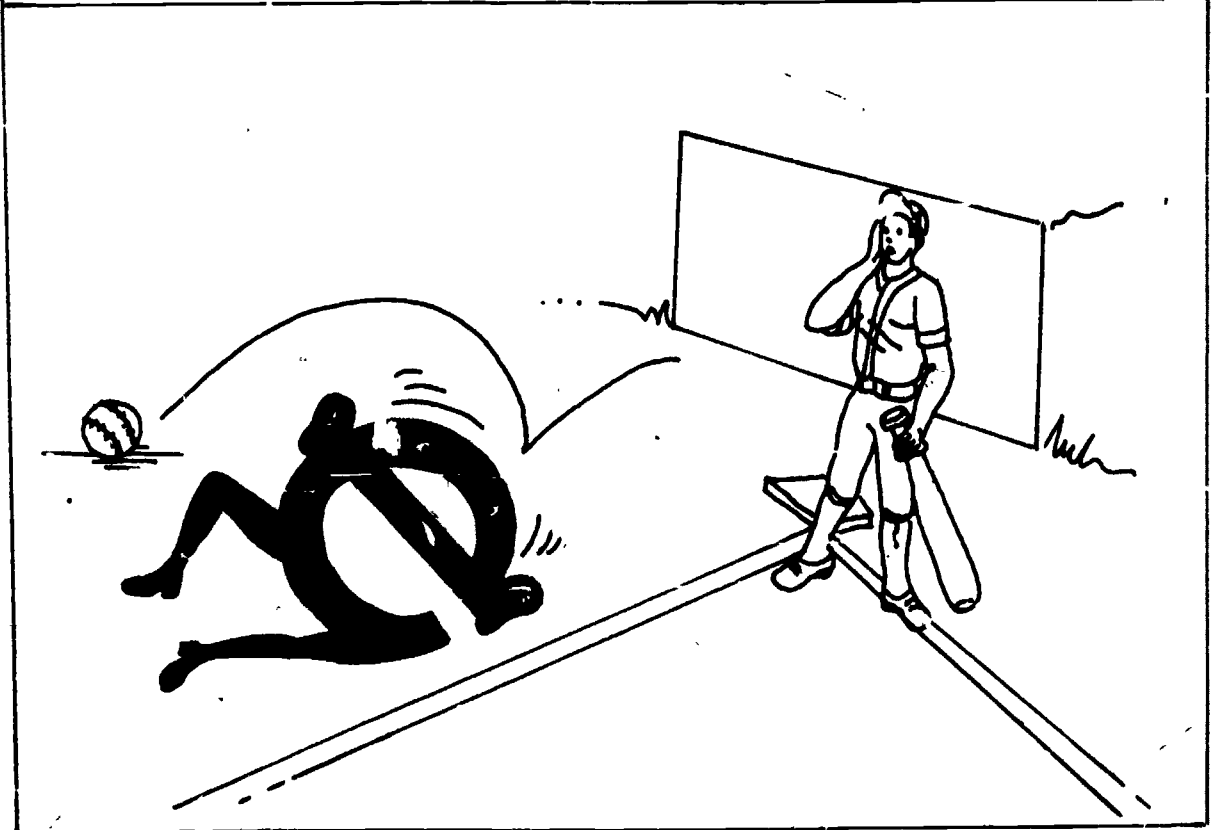
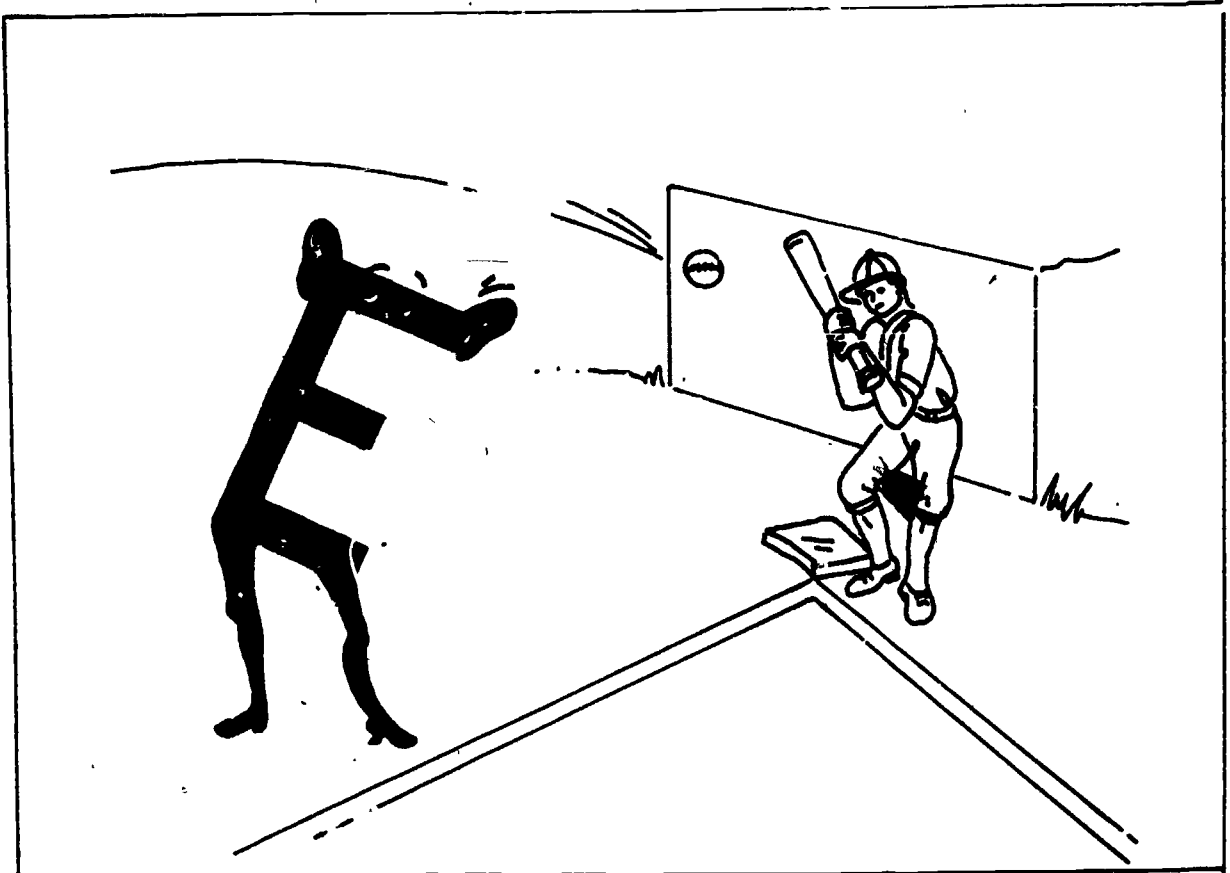

Mira la palabra y dibuja lo que dice la palabra.

elefante

escoba

escalera

estufa

6, 2

536

35



Haz una línea de la E grande a la /e/ chiquita

E e	E e	E e	e E
e E	e e	E E	E E
e E	E e	e e	e E

6,3

537

Mira la E /e/. Pega el estambre sobre la E /e/.

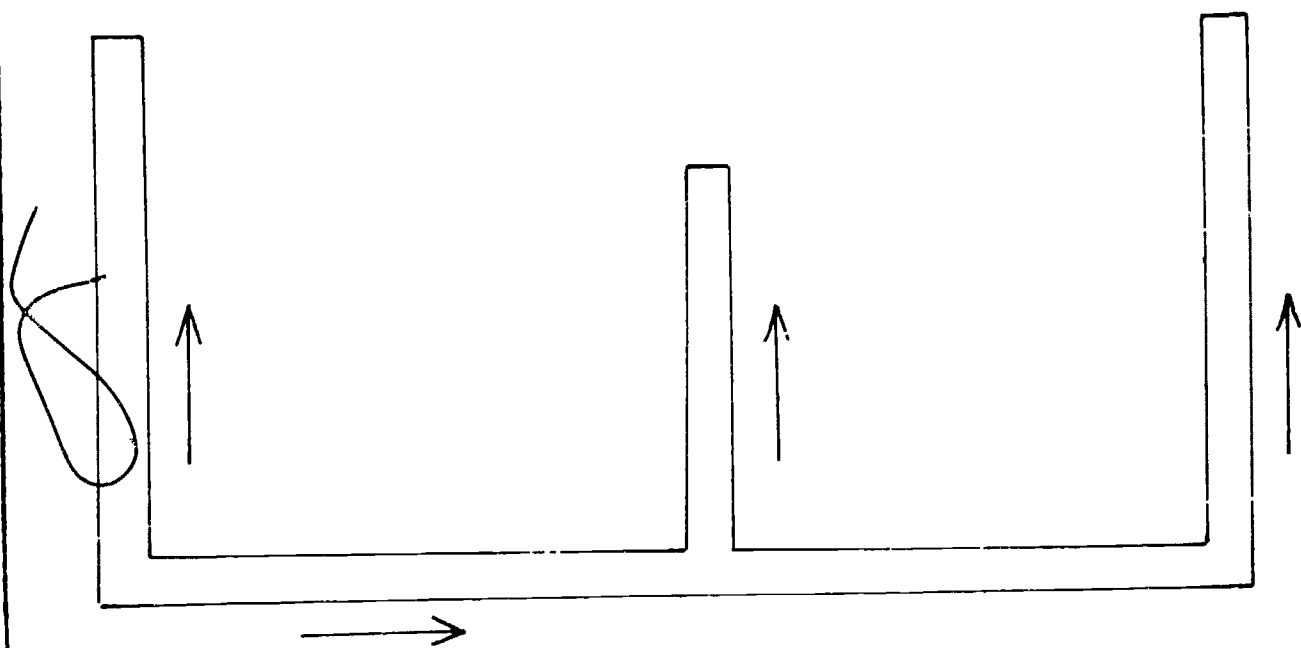
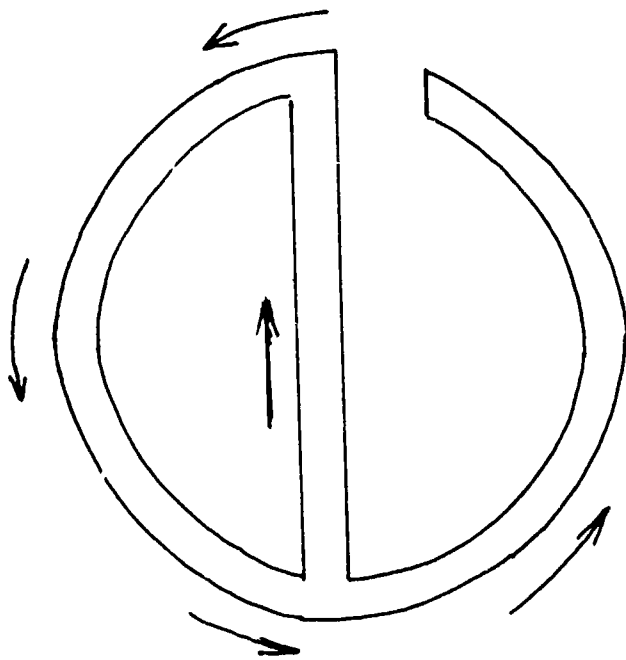





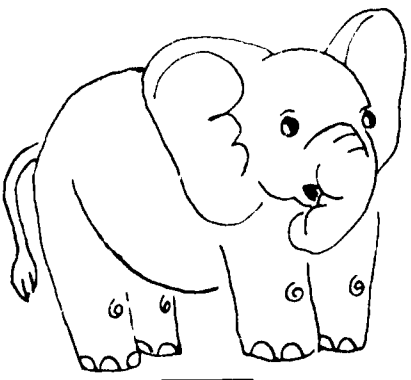

6, 3

538

37

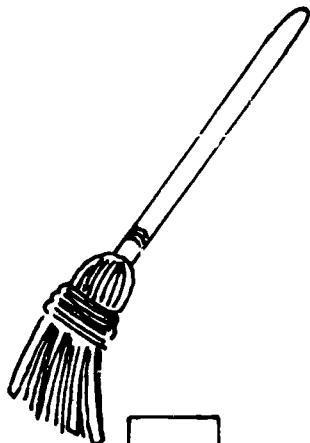
Mira el dibujo y escribe la letra con la que comienza el nombre del dibujo.

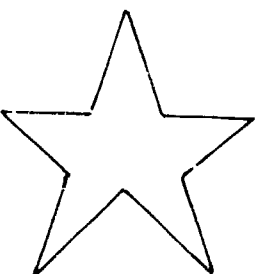
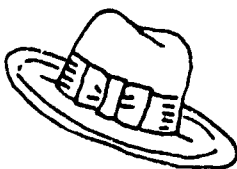
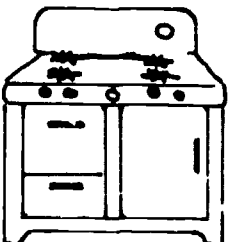
 <input type="text"/>	 <input type="text"/>	 <input type="text"/>
 <input type="text"/>	 <input type="text"/>	 <input type="text"/>
 <input type="text"/>	 <input type="text"/>	 <input type="text"/>

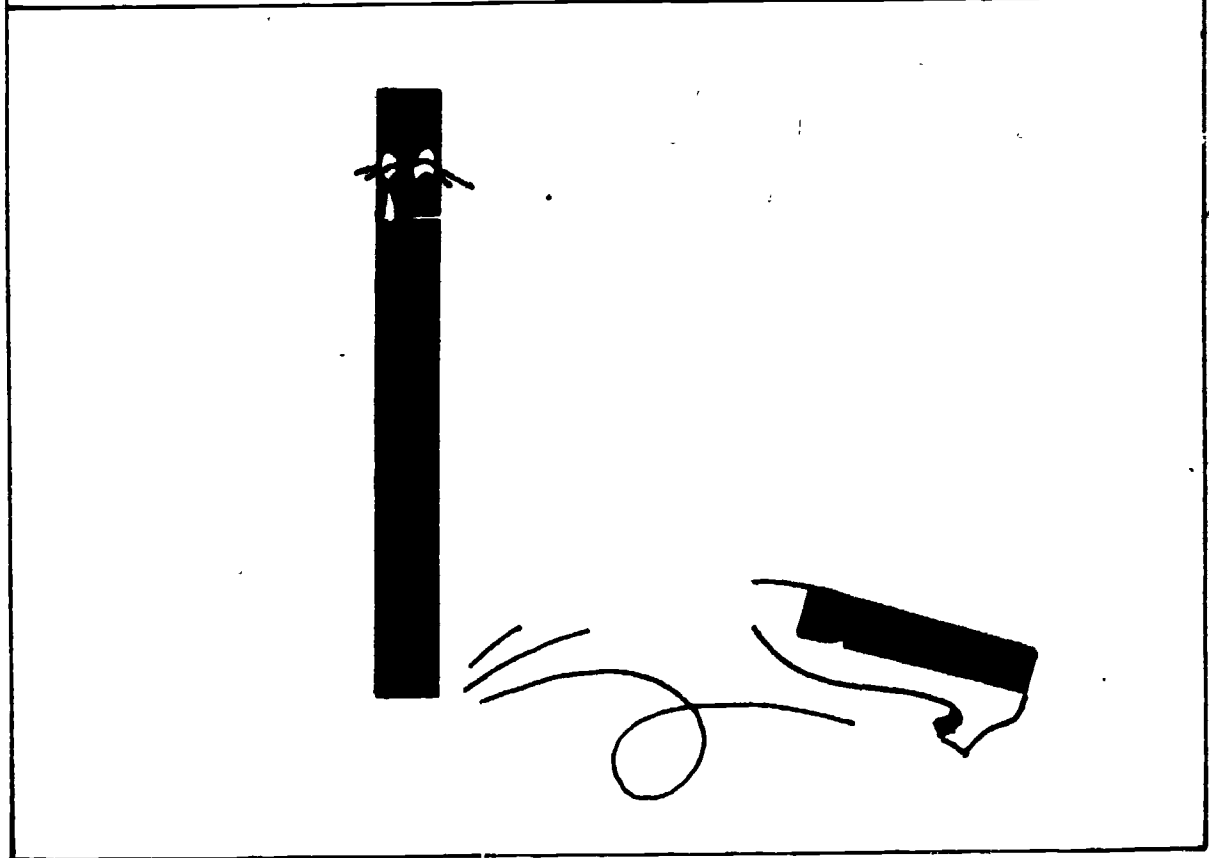
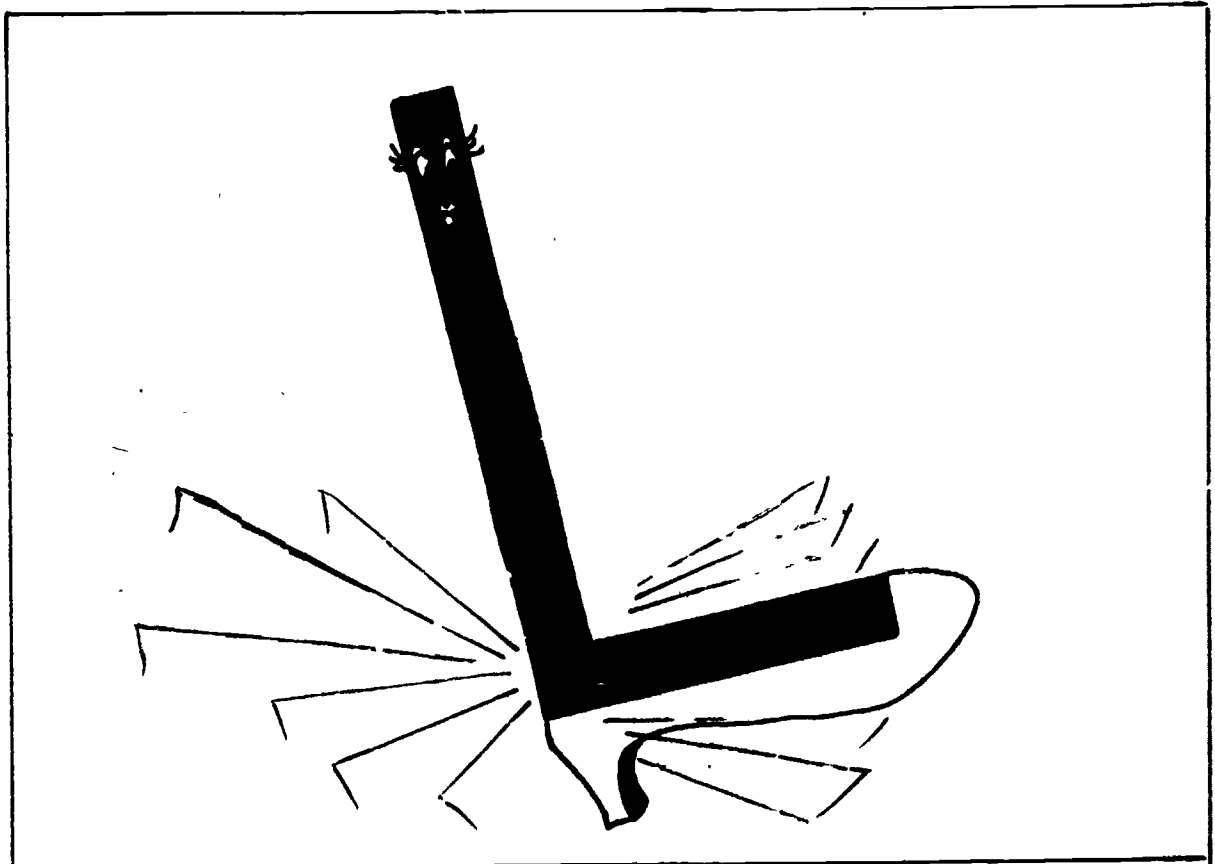

Haz una línea de la letra L al dibujo cuyo nombre comienza con el sonido de esa letra.

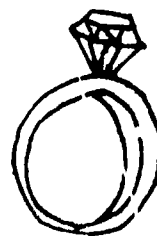
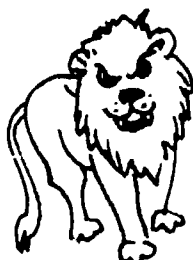
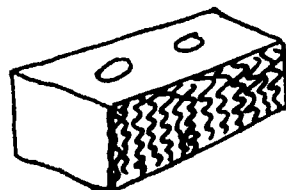
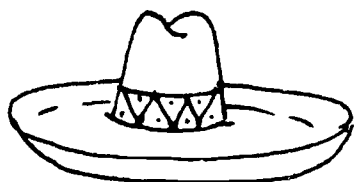
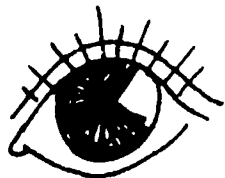

541

7.2

Completa la palabra escribiendo la letra que le falta.

\_\_\_ obo



\_\_\_ umbre

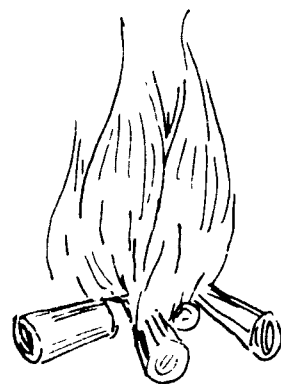

\_\_\_ imón

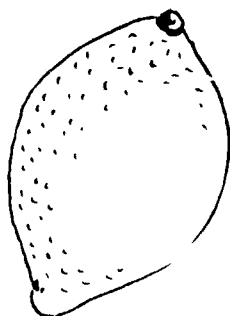

\_\_\_ una

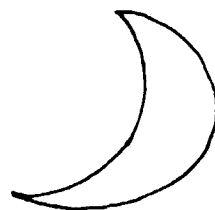

\_\_\_ ibro

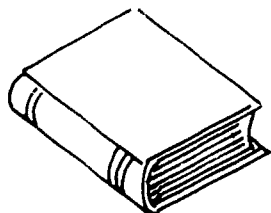

\_\_\_ ámpara

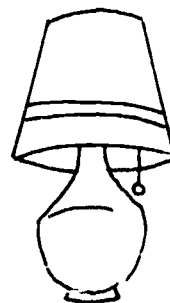

Haz una línea de la letra L a la palabra que comienza con esa letra.

guitarra

montaña

|

lentes

|

vestido

ladrón

lámpara

tigre

burro

|

limón

|

lobo

sol

línea

7, 4

Fíjate en el dibujo y escoge una de las tres (3) sílabas para completar la palabra que es el nombre del dibujo.

la

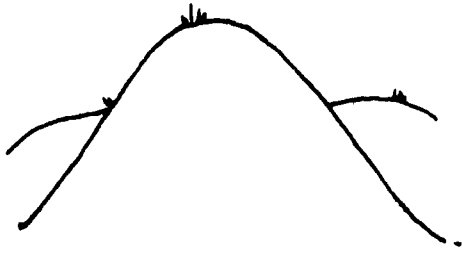

le

lo

\_\_\_ma

le



la

lo

\_\_\_bo

lo

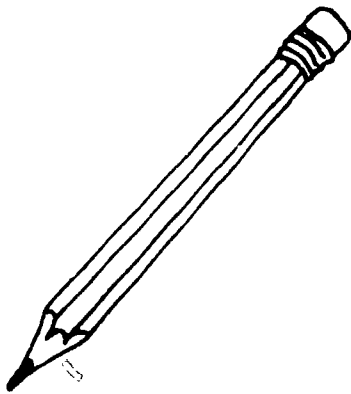

lá

le

\_\_\_piz

le



lo

lá

\_\_\_grima

la

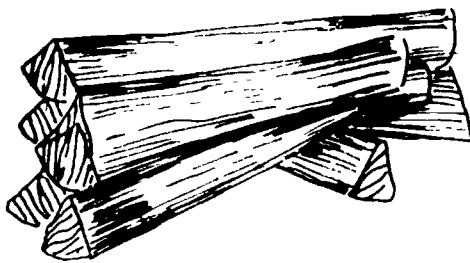

lo

le

\_\_\_ña

la

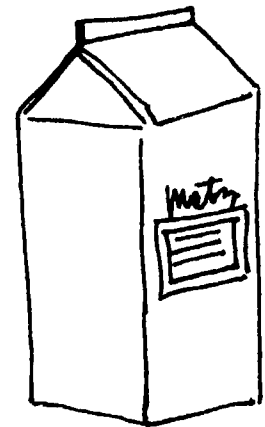

le

lo

\_\_\_che



Mira el dibujo y escribe el o la en los blancos.

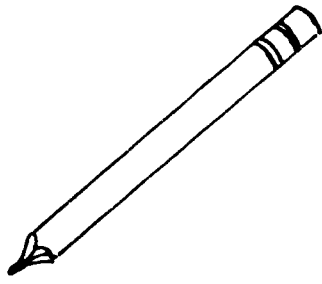

\_\_\_\_\_

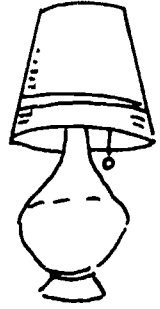

\_\_\_\_\_

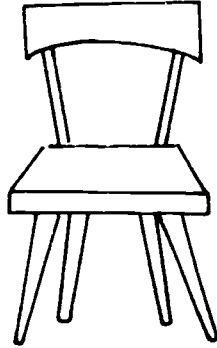

\_\_\_\_\_



\_\_\_\_\_

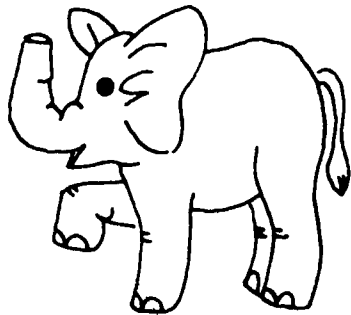

\_\_\_\_\_



\_\_\_\_\_



\_\_\_\_\_



\_\_\_\_\_

7, 6

545

45

Mira el dibujo y escribe en los blancos los o las.

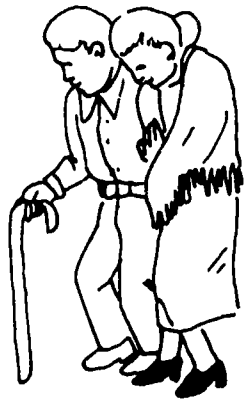

\_\_\_\_\_

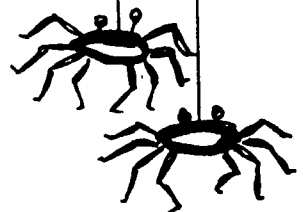

\_\_\_\_\_

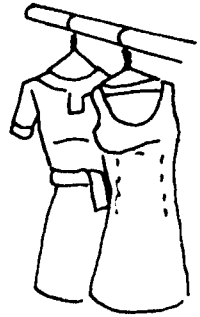

\_\_\_\_\_



\_\_\_\_\_



\_\_\_\_\_

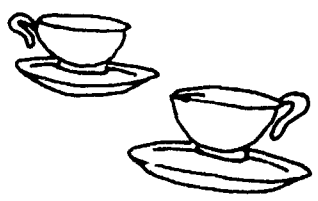

\_\_\_\_\_

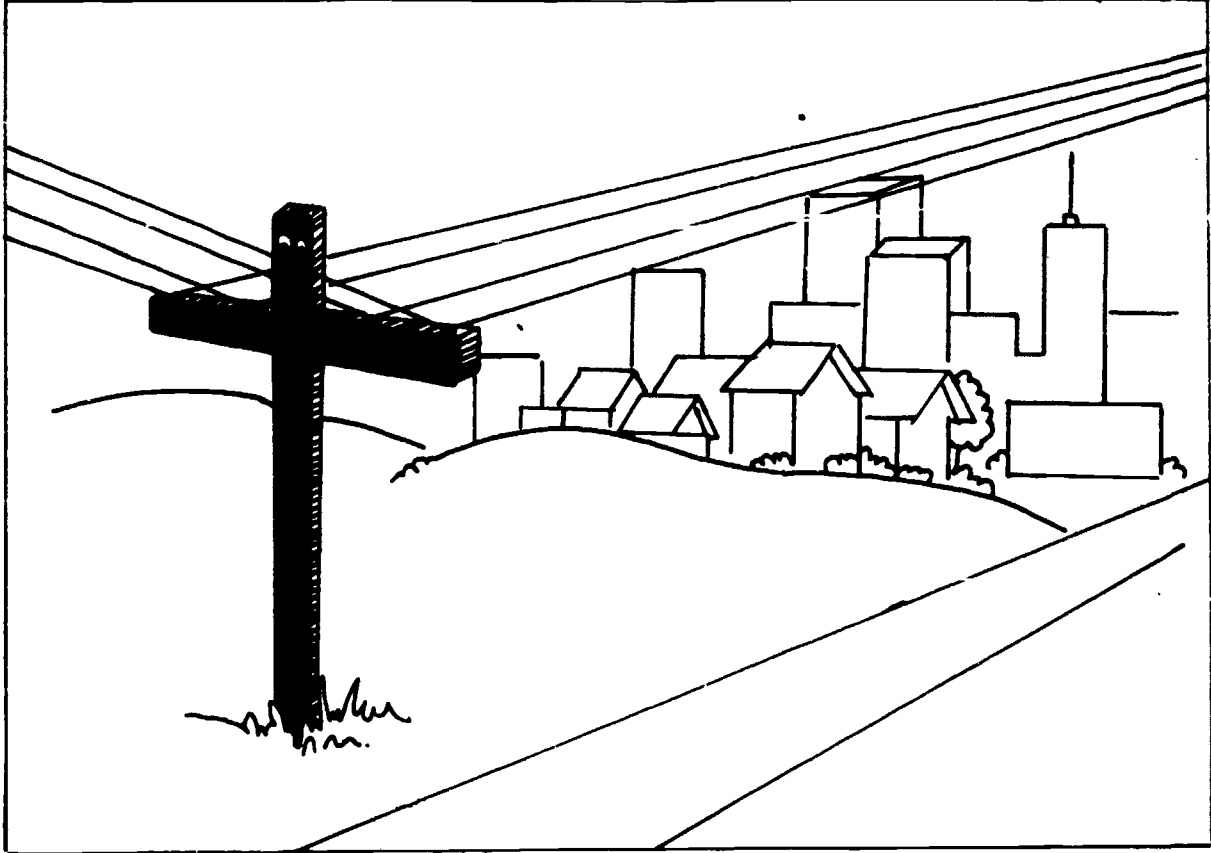
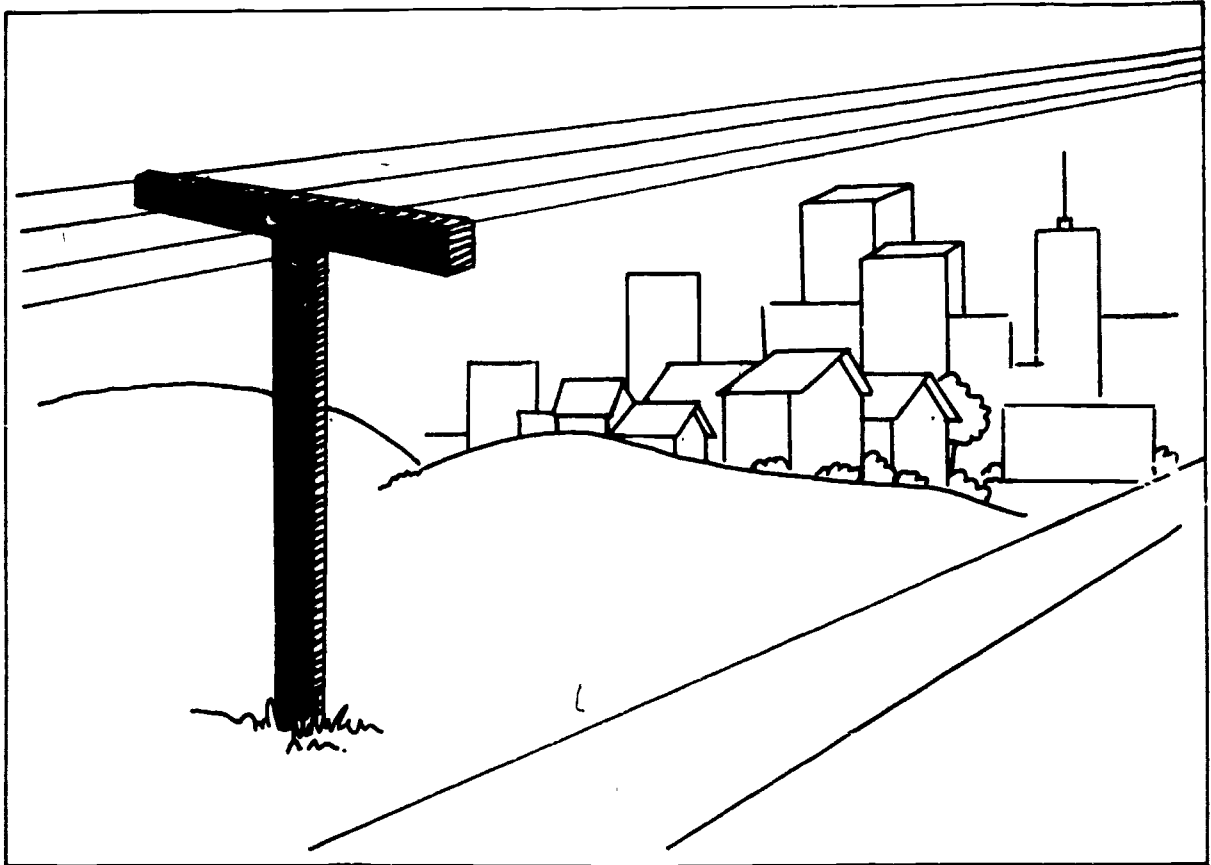

Recorta ocho (8) dibujos cuyos nombres comienzan con la letra /t/.  
Pégalos en la T grande que está en la página 51.

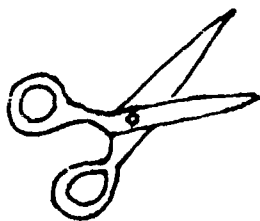
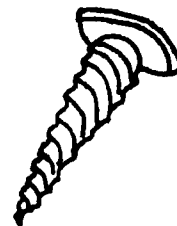
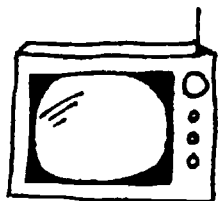
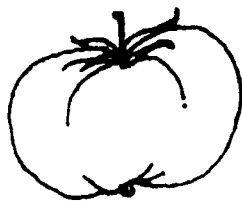
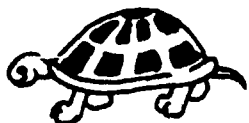
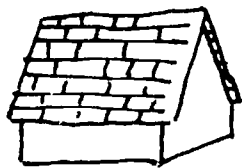

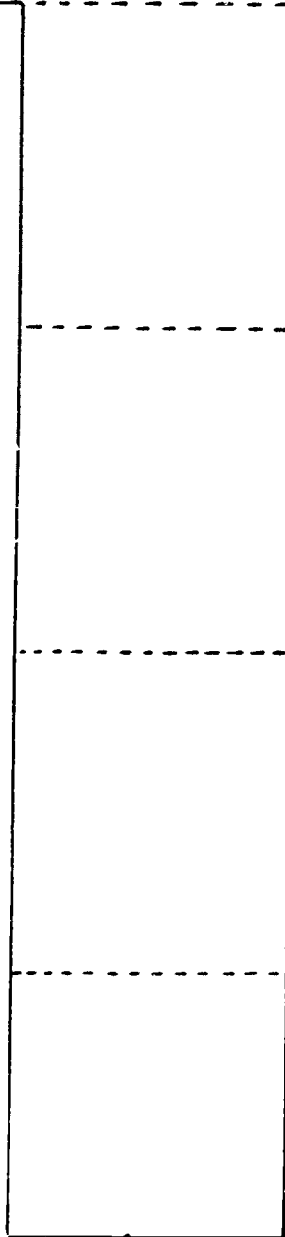
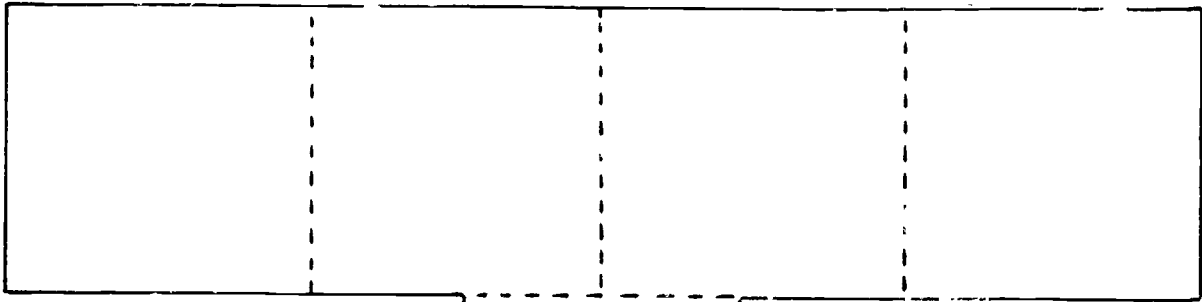

8, 3

549

51

Haz una rueda alrededor de los dibujos cuyos nombres comienzan con T.

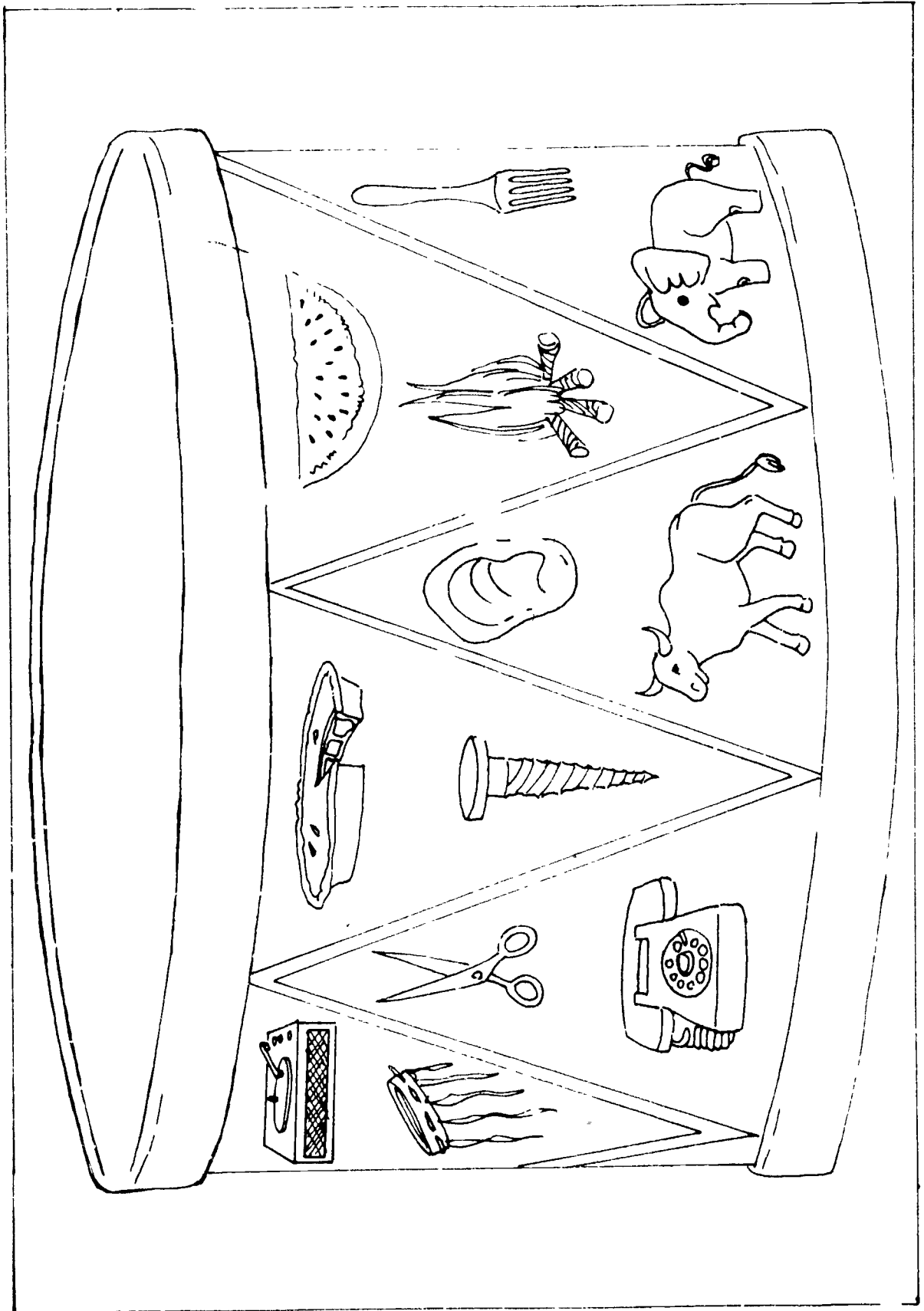

Pinta de un solo color todos los cuadros que tienen la letra T o /t/.





T	t	T	t	t
L	O	T	A	P
e	S	t	E	A
l	p	t	o	s

8,4

551

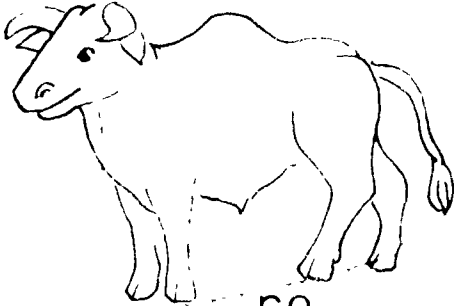
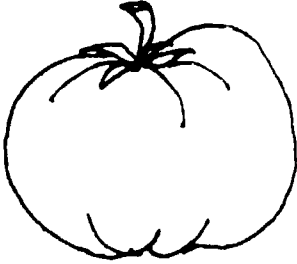
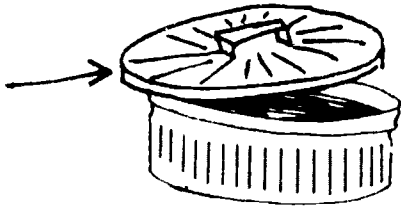
3

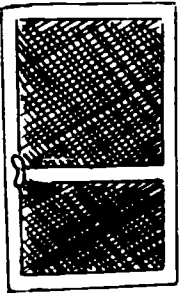
Mira el dibujo y di el nombre. Escoge una de las sílabas ta, te, to. Escribe la sílaba abajo del dibujo para completar la palabra.

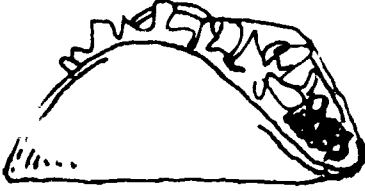
ta	te	to
 <p>_____ za</p>		 <p>_____ ro</p>
 <p>_____ mate</p>		 <p>_____ pa</p>
 <p>_____ mal</p>		 <p>_____ la</p>
 <p>_____ bla</p>		 <p>_____ co</p>



Mira el dibujo. Di el nombre del dibujo. Escoge una de las tres (3) sílabas al lado del dibujo para completar la palabra.

ta  
te  
to

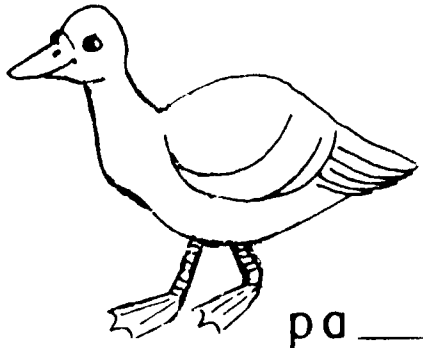

pa \_\_\_

la  
le  
lo

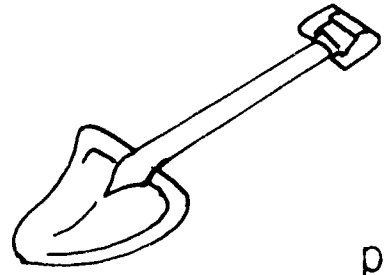

pa \_\_\_

pa  
po  
pe

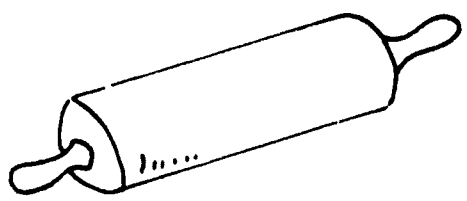

\_\_\_ lote

ta  
te  
to

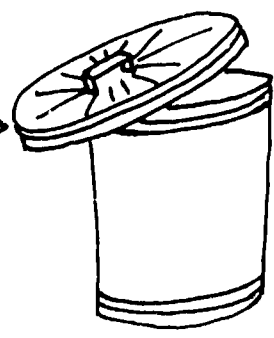

\_\_\_ pa

so  
sa  
se

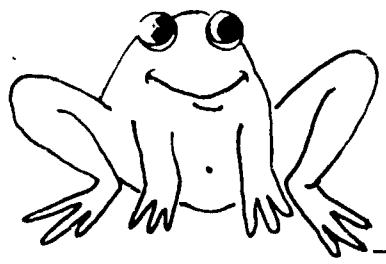

\_\_\_ po

pe  
po  
pa

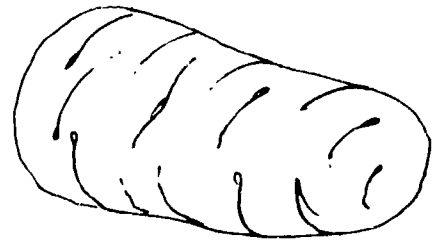

pa \_\_\_

lá  
le  
lo



\_\_\_ piz

po  
pe  
pa

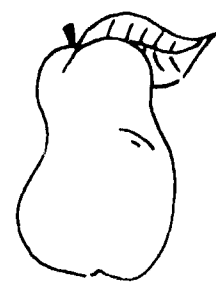

\_\_\_ ra

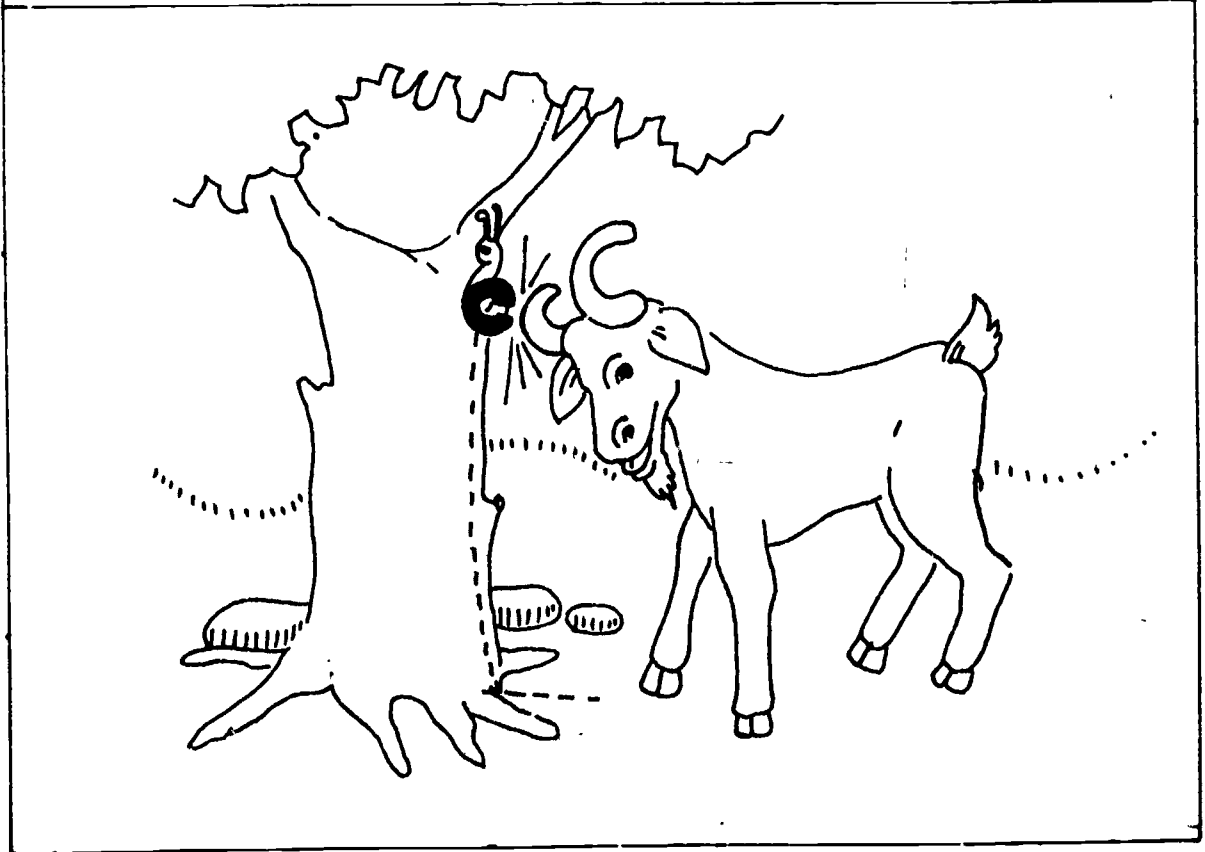
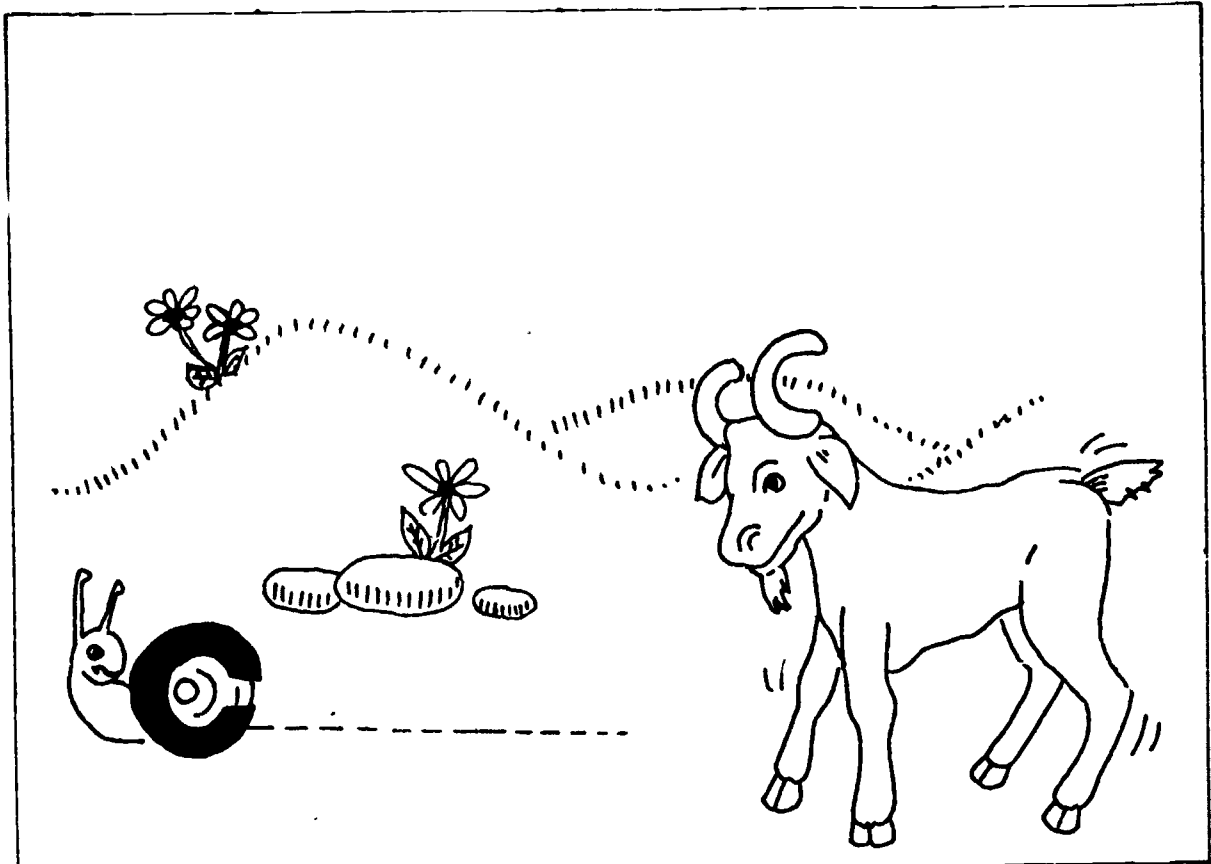

Haz una línea de la C grande y la /c/ chiquita.



C	T	o	C	c	c
c	T	c	O	C	s
O	o	C	c	C	e
A	P	P	S	L	c
C	c	e	C	C	e
c	C	l	c	c	L

9,4

555

50

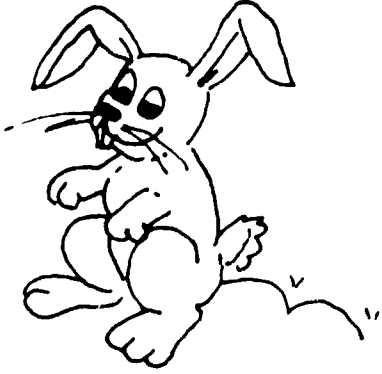
Mira el dibujo. Di el nombre del dibujo. Escoge una de las cuatro (4) letras en cada cuadro con que comienza el nombre del dibujo y traza un círculo alrededor de ella.

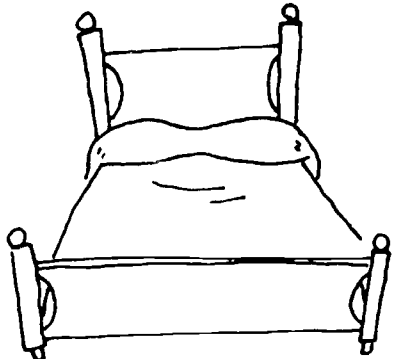
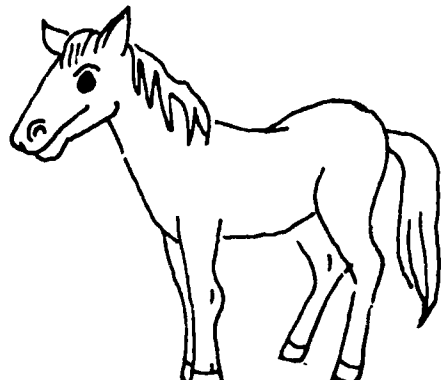
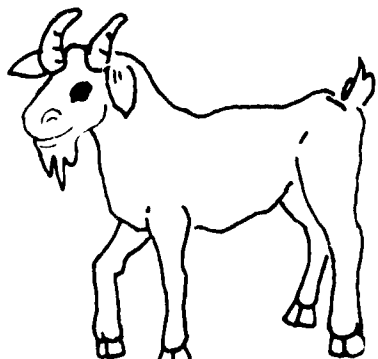
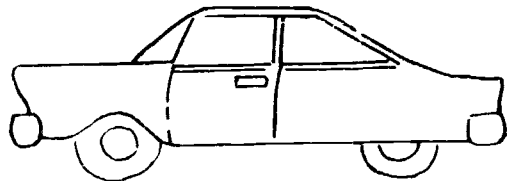
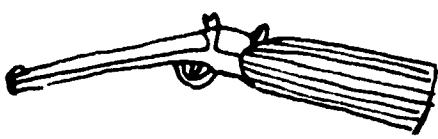
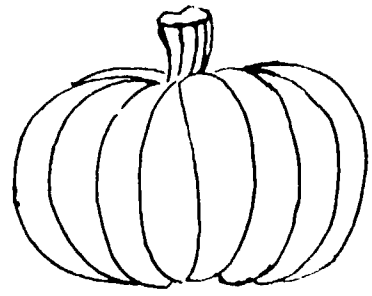
<p>c</p>  <p>o</p>	<p>t</p>  <p>s</p> <p>a</p> <p>c</p>
<p>e</p>  <p>o</p> <p>p</p>	<p>l</p>  <p>t</p> <p>c</p> <p>s</p>
<p>c</p>  <p>t</p> <p>l</p>	<p>e</p>  <p>c</p> <p>p</p> <p>o</p>
<p>s</p>  <p>l</p> <p>c</p>	<p>a</p>  <p>e</p> <p>c</p> <p>t</p> <p>p</p>

Si el nombre del dibujo comienza con la letra C, escribe la letra en las líneas debajo del dibujo.

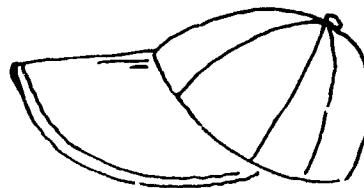
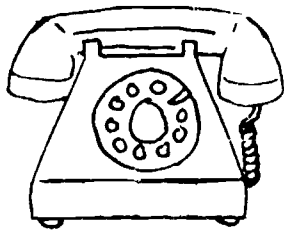
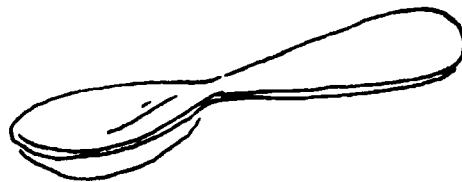
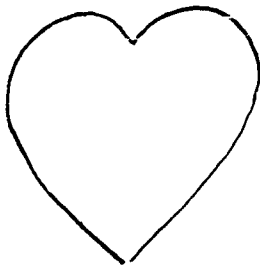
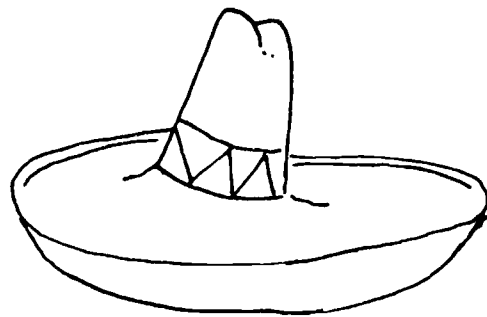
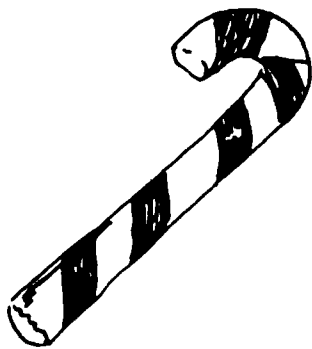

Identifica el dibujo. Escribe el nombre del dibujo.

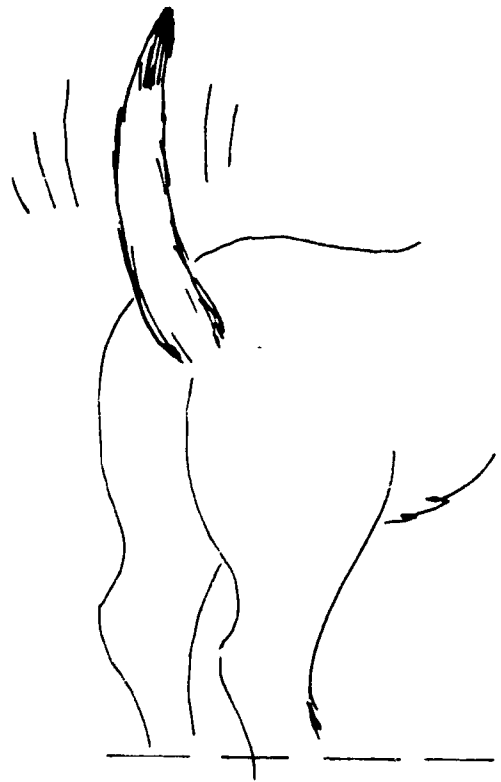
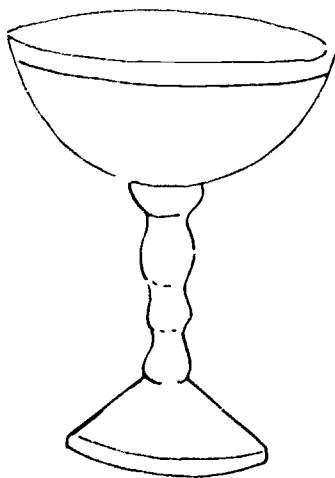
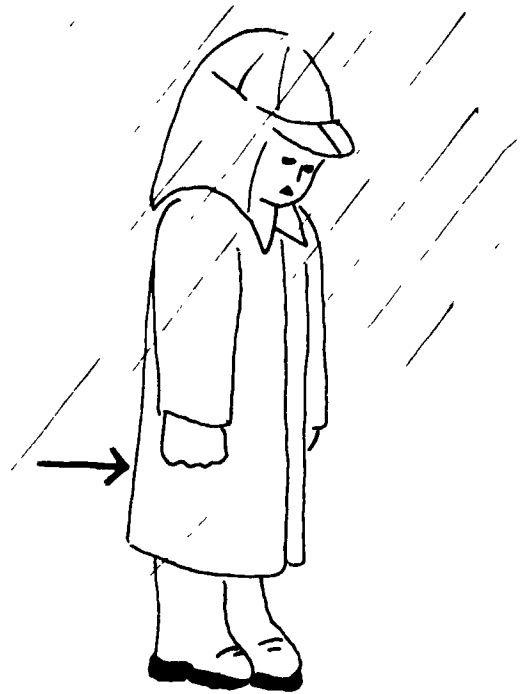
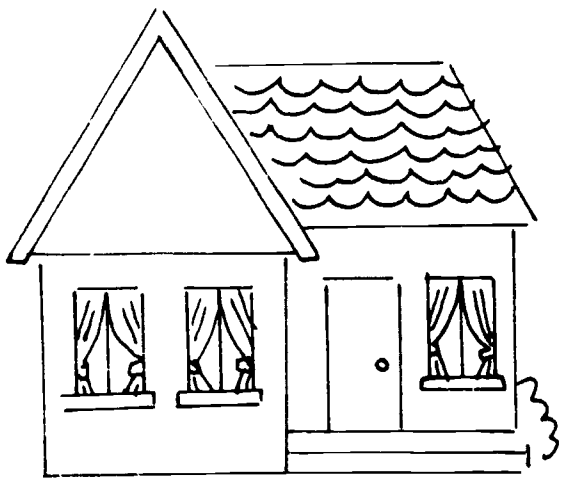

Haz una línea del dibujo a la letra que comienza el nombre de ese dibujo.

C  
H  
E



E  
H  
C

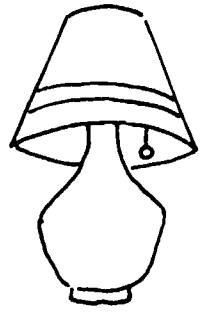

C  
H  
E

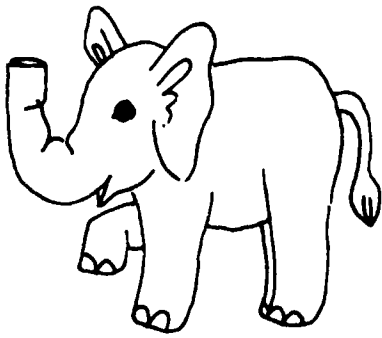

E  
H  
C

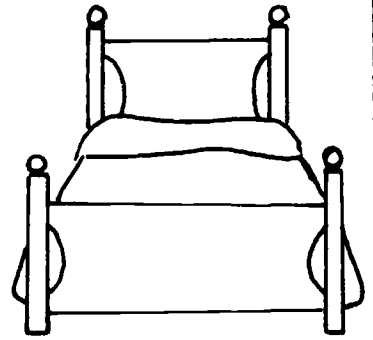

C  
H  
E

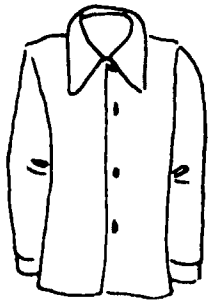

E  
H  
C

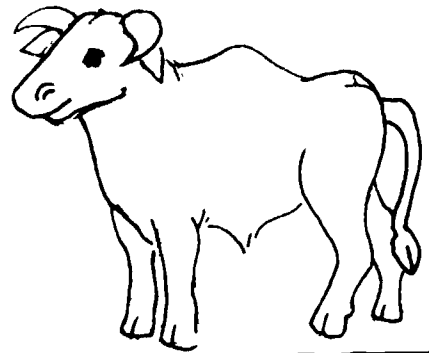

C  
H  
E

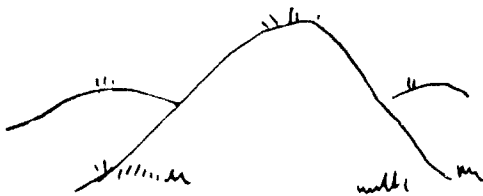

E  
H  
C

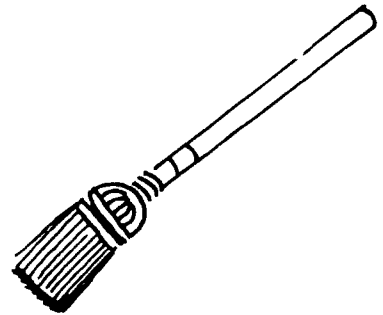

Recorta cada cuadro que tiene una sílaba.

se

le

pe

ta

ca

la

sa

pa

so

po

lo

co

560

10 , 2

65



Pega en esta página ocho (8) de los cuadros que recortaste en la página 65.

	Gratis	

Basen las palabras que están abajo de la página y arriba en los cuadros.  
 Pinta con tus colores los cuadros que dicen una palabra de un sólo color.  
 Usa un color diferente para cada palabra.

o	s	o	s	o	l
e	l	l	a	s	e
c	a	s	a	e	s
l	a	t	a	c	c
e	s	a	l	a	s

oso

el

esa

la

las

se

taco

casa

sol

es

Mira el dibujo. Escribe el nombre del dibujo abajo de cada uno.

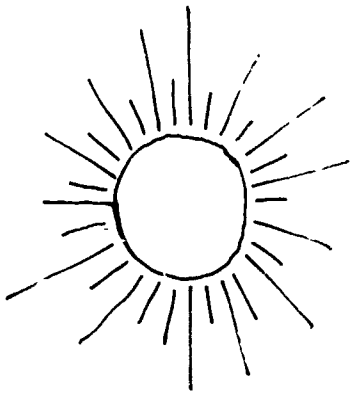

-----



-----

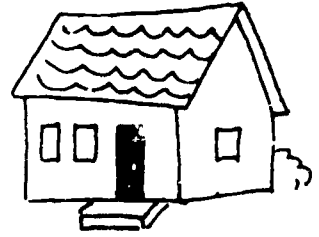

-----



-----

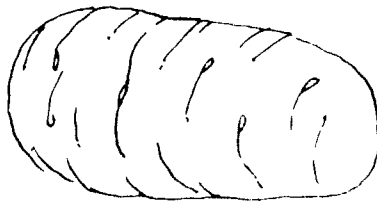

-----



-----

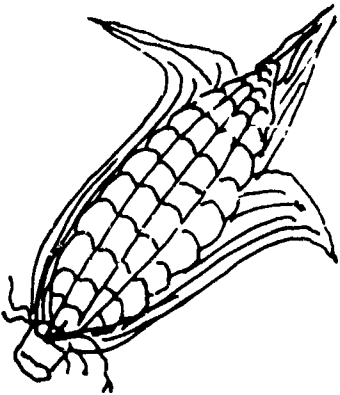

-----

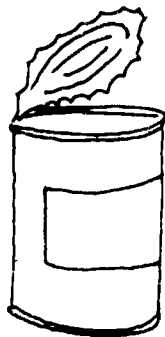

-----

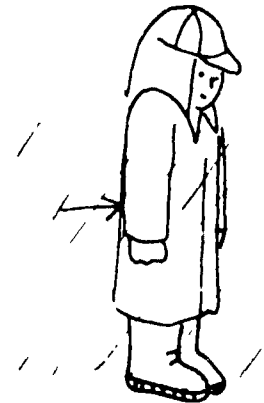

-----

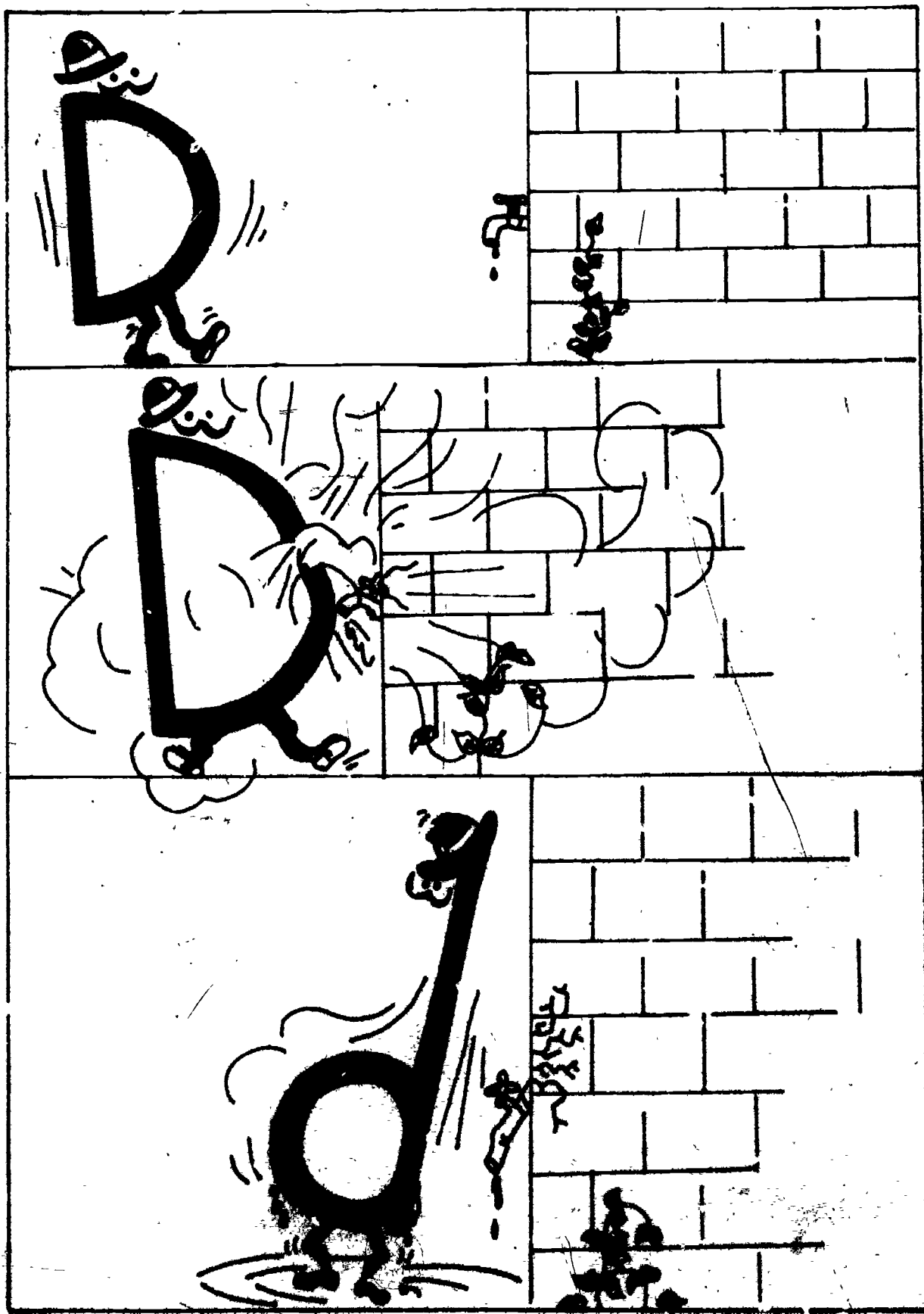

Haz una línea de la letra /d/ al dibujo cuyo nombre comienza con esa letra.

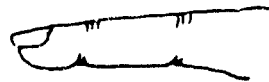
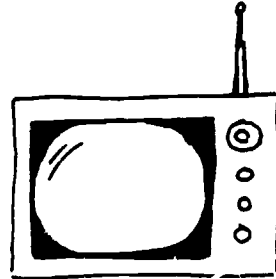
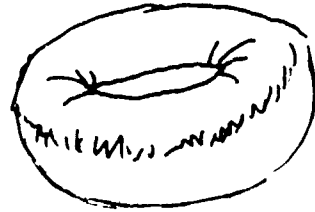
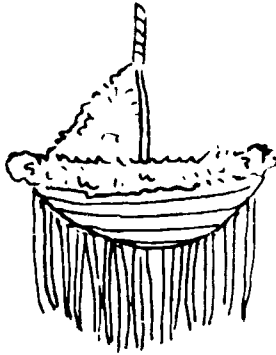
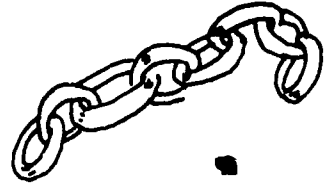
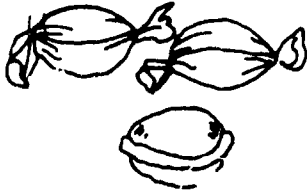

565

11, 2

Mira el dibujo. Escoge una de las sílabas al lado del dibujo para completar la palabra.

da

de

do

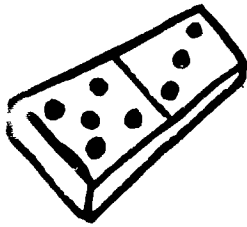

\_\_\_ minó

da

do

de



de \_\_\_

de

ca

dó

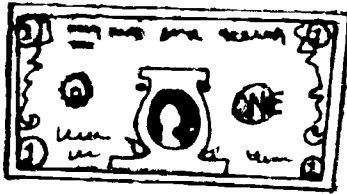

\_\_\_ lar

da

do

ce

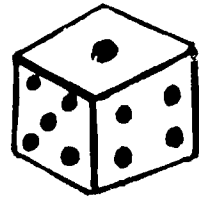

\_\_\_ do

de

da

do



co \_\_\_

de

do

da



so \_\_\_

Identifica el dibujo. Completa el nombre del dibujo escribiendo la sílaba que le falta a la palabra.

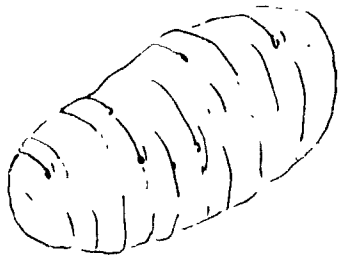

\_\_\_ pa



\_\_\_ te

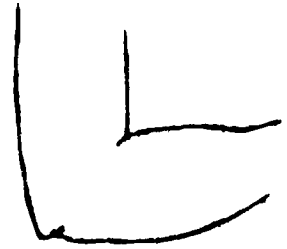

co \_\_\_



de \_\_\_



\_\_\_ po

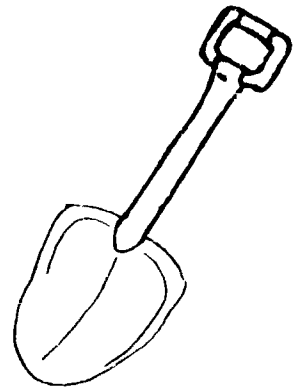

pa \_\_\_

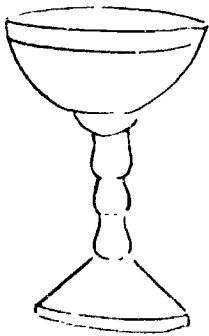

co \_\_\_

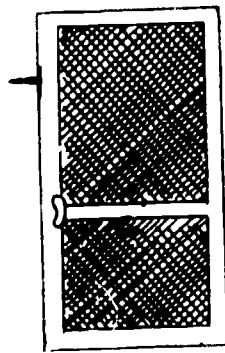

te \_\_\_

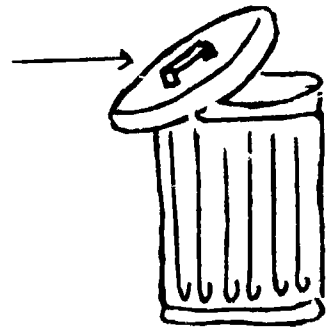

\_\_\_ pa

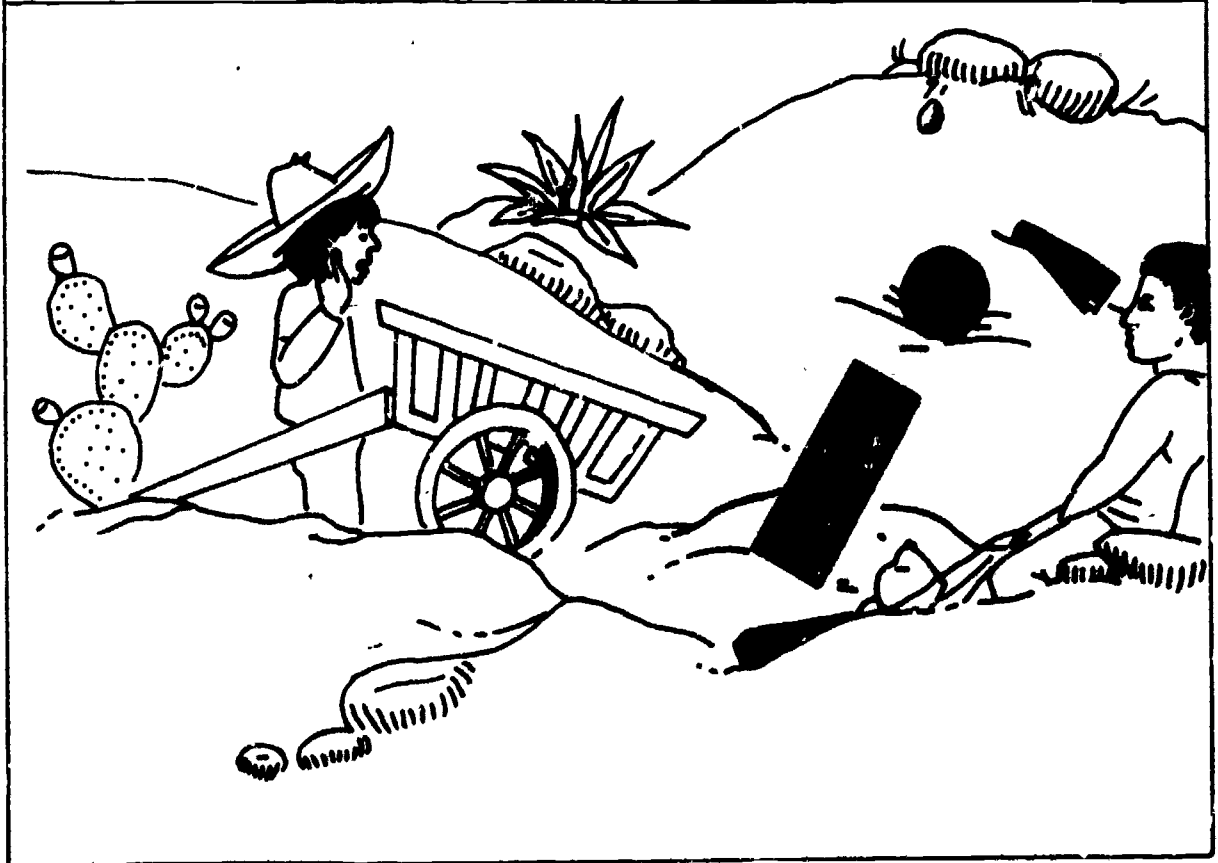
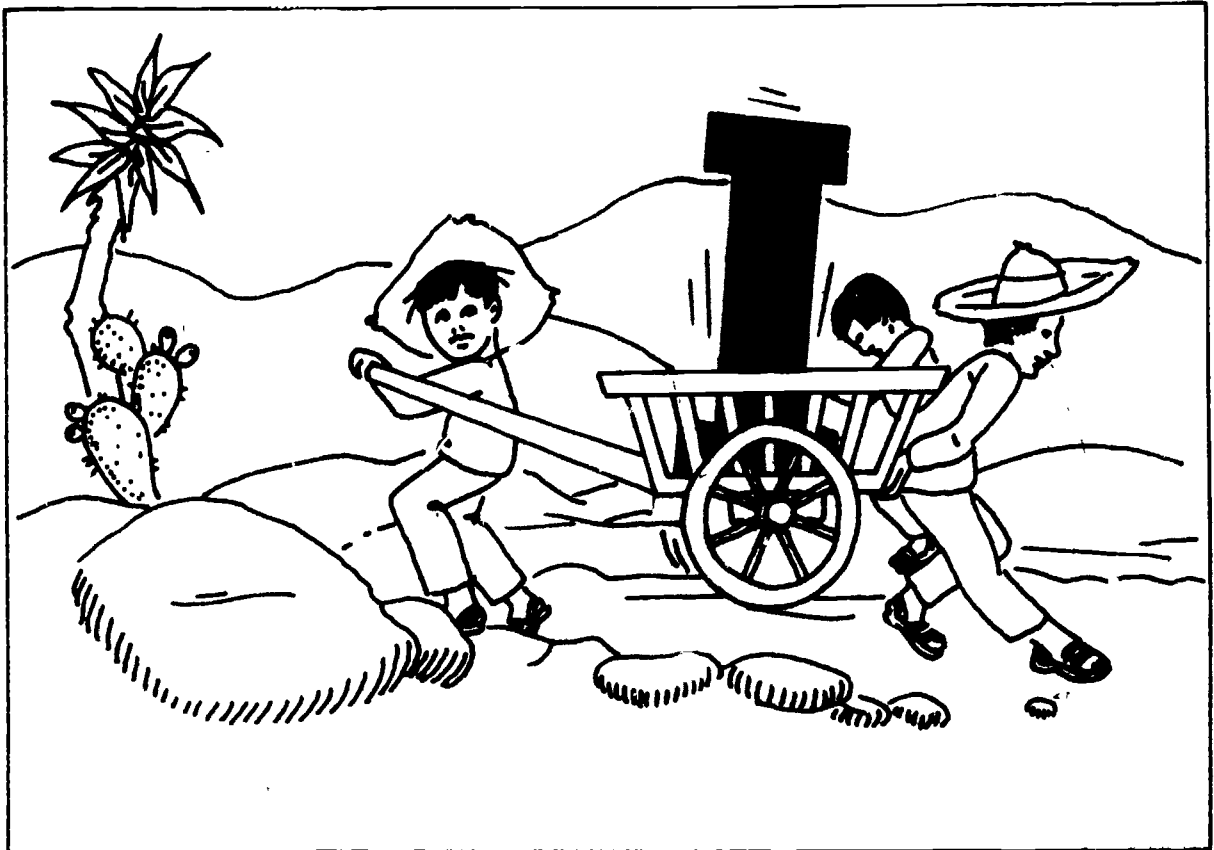



Traza un corralito alrededor de palabras que empiezan con I /i/.

Isidro

sopa

pcto

Ignacio

instrumento

tapa

tijeras

capa

elote

imán

indio

lata

dedo

iglesia

Inéz

Irene

isla

Irma

pala

tela

12, 3

Identifica el dibujo. Escribe la letra que le falta a la palabra para completarla.

d  
e  
i

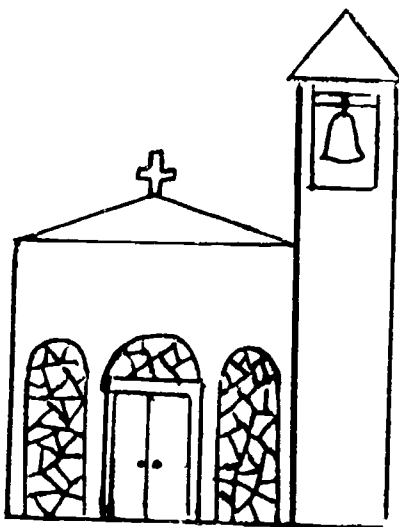

— glesia

i  
t  
c

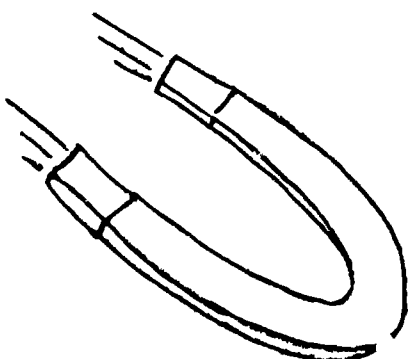

— mán

s  
l  
i



— ndio

a  
i  
p



— sla

Haz un corralito alrededor de cada I e /i/.

T	I	t	I
L	i	I	i
I	T	i	L
i	L	L	L
t	I	t	I

F	S	e	I
D	U	a	t
I	I	I	A
O	i	i	a
T	L	t	I

Haz una raya para conectar las sílabas y hacer palabras.

PA	LA	TA	PA
JS	PO	CA	DO
SA	TO	DE	SA
CA	SO	PI	SA
BO	PA	SA	LA
PI	TE	CO	SO

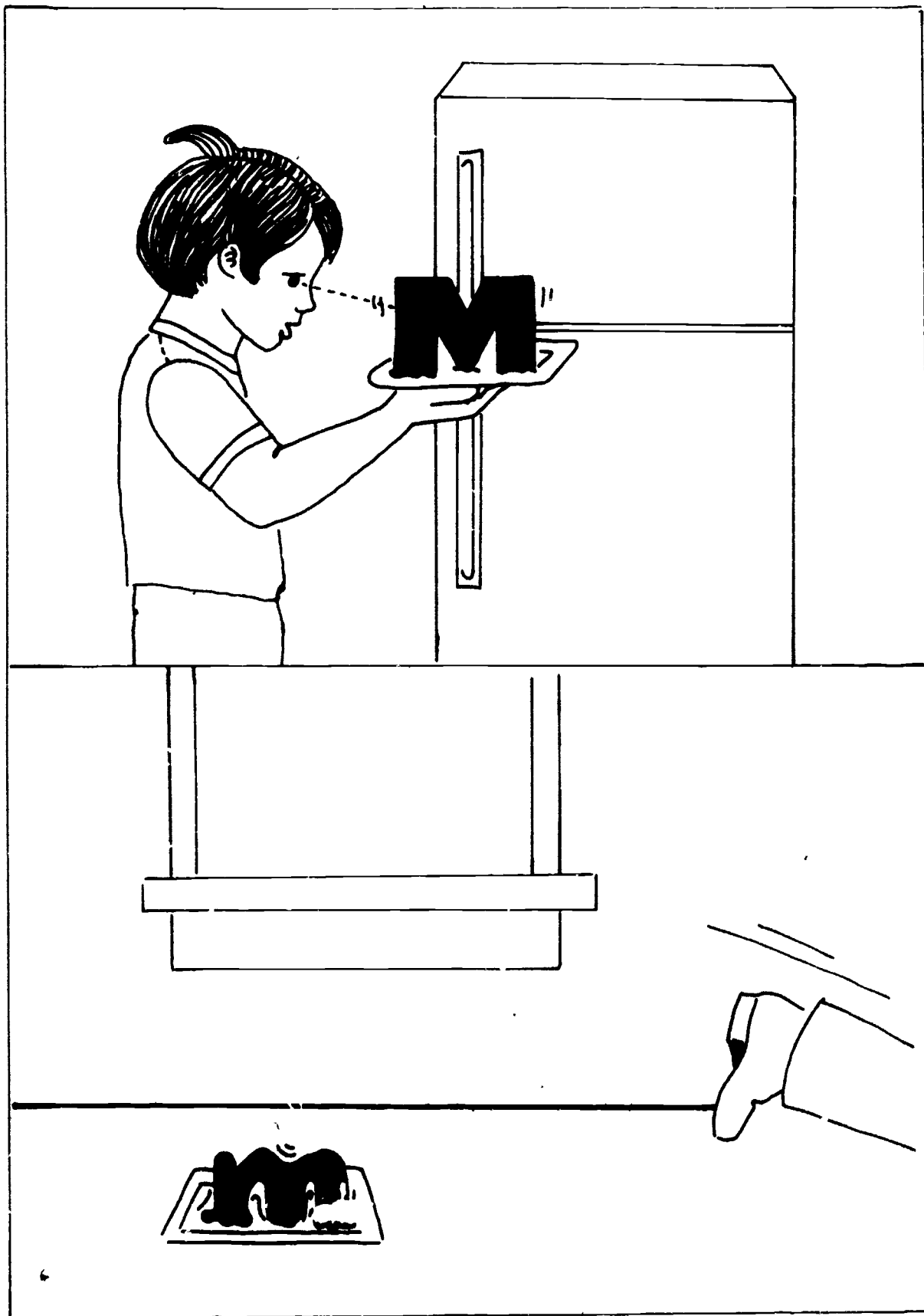

En los dos (2) cuadros de arriba haz una línea para conectar las sílabas iguales. En los cuadros de abajo escribe el nombre del dibujo.

MA	MI	ME	MO
ME	MO	MO	MI
MI	ME	MI	MA
MO	MA	MA	ME

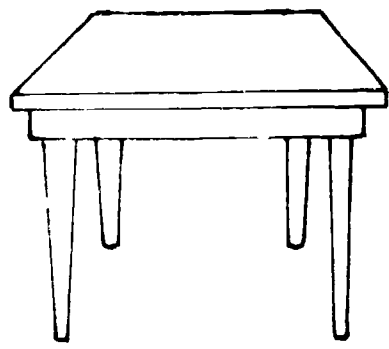
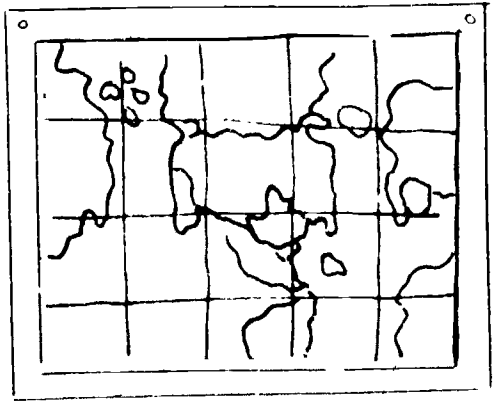

13, 4

Recorta estos dibujos y pégalos en la siguiente página en el nombre que les corresponde.

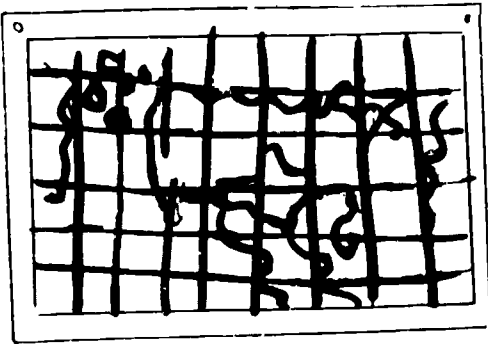
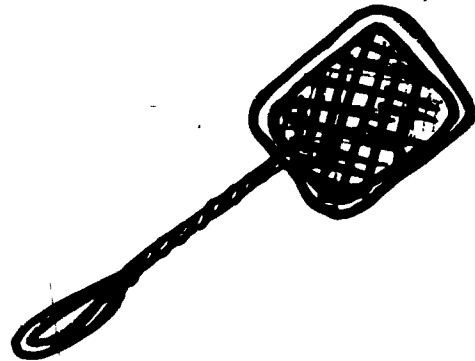
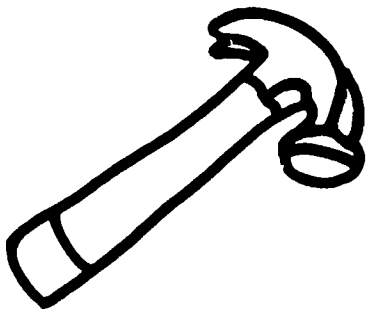
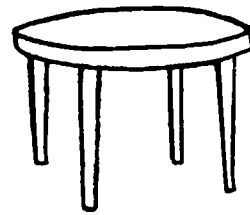

mata

mapa

mosca

mamá

mesa

matamoscas

13, 5

576

89



Recorta los dibujos cuyos nombres comienzan con la letra M. Pega los dibujos en la mariposa en la siguiente página.

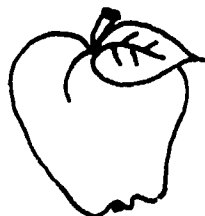
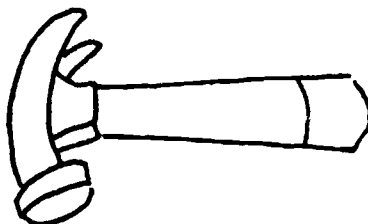
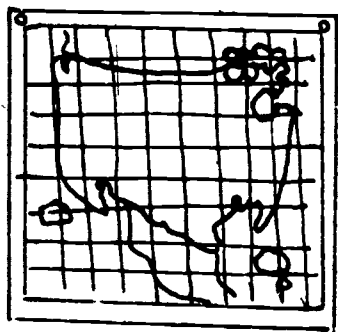
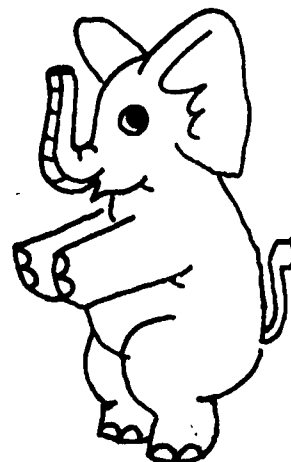
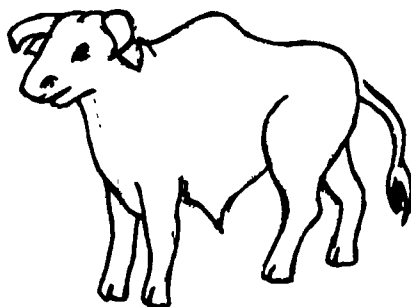
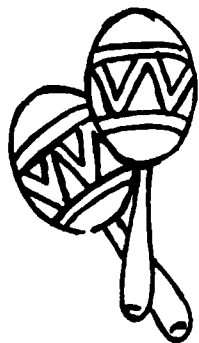

13, 5

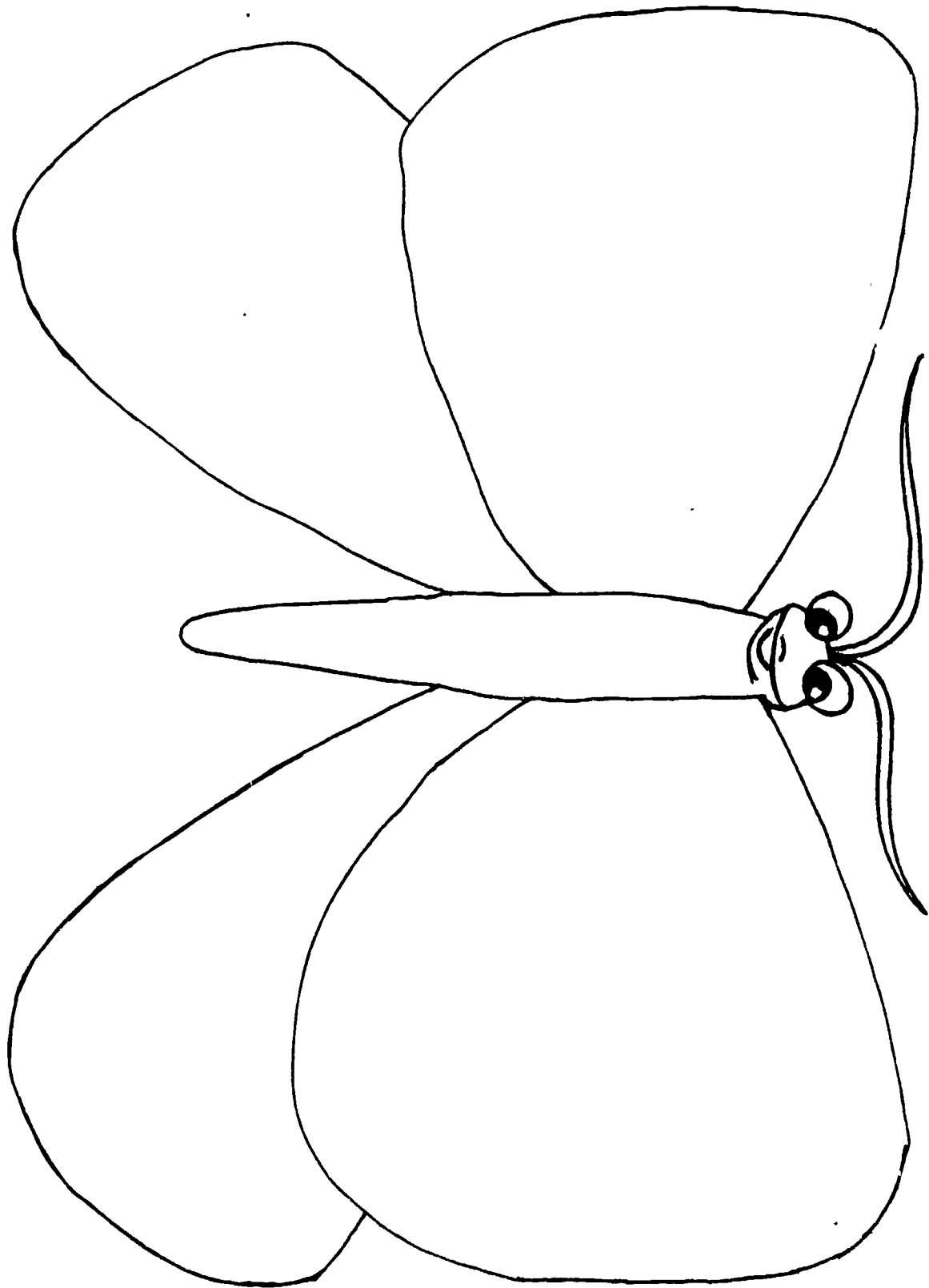

13, 5

578

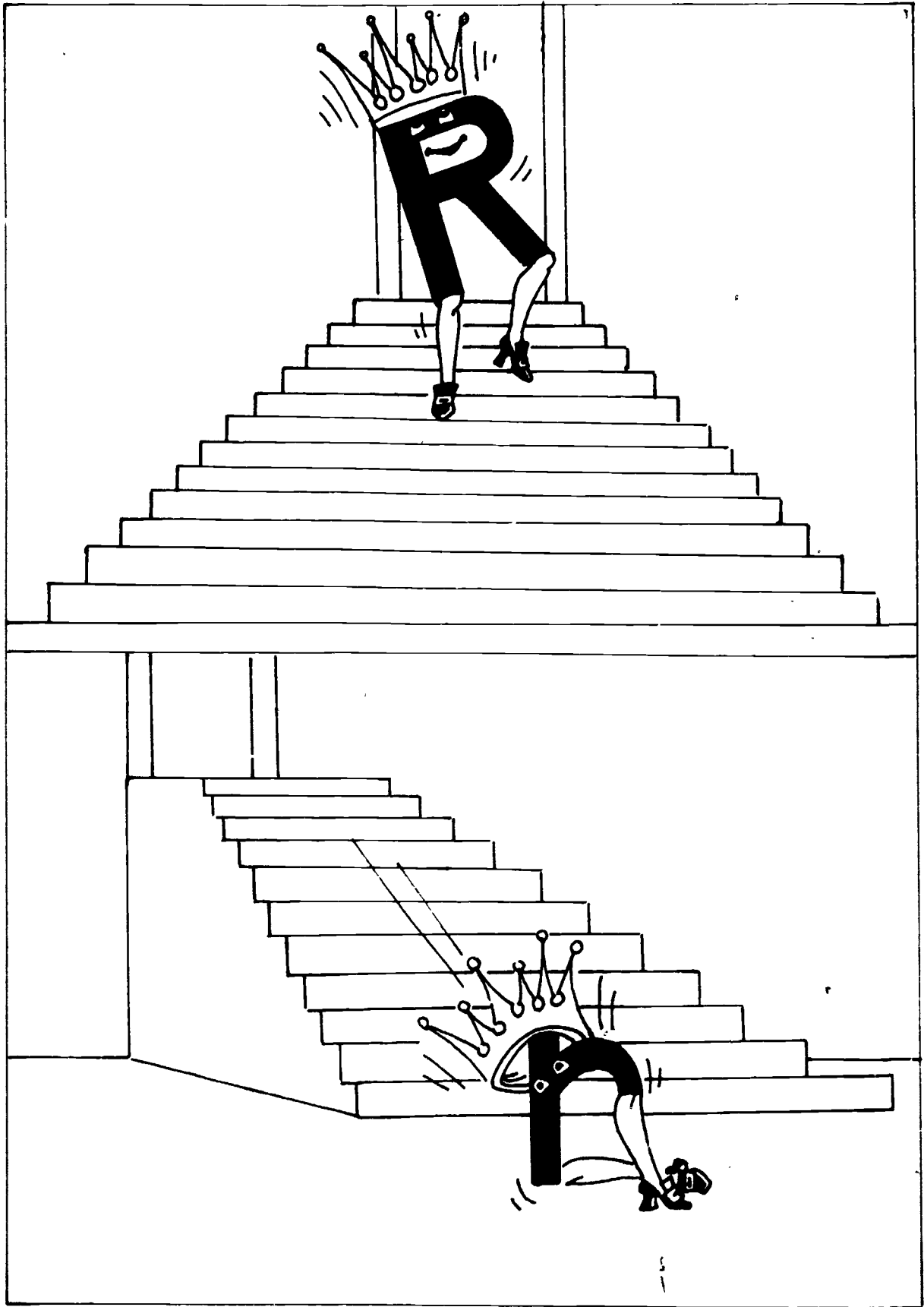

Mira el dibujo y los dibujos de abajo. Escoge lo que crees que dijo la araña.

Mira el dibujo y haz una rueda alrededor de las sílabas que dicen el nombre del dibujo.

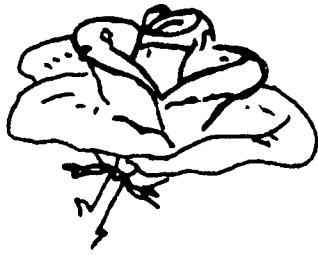

ro sa

re la

ri pa



ra pa

ri na

ra ma



re ta

ri co

ra pc

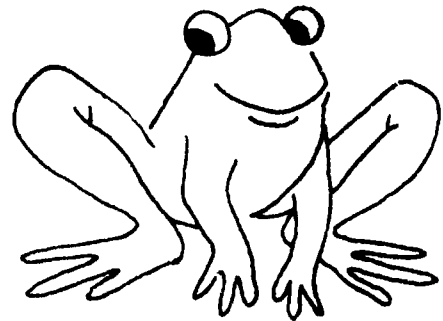

ri na

ro la

ra sa



Mira el dibujo y termina el nombre del dibujo.

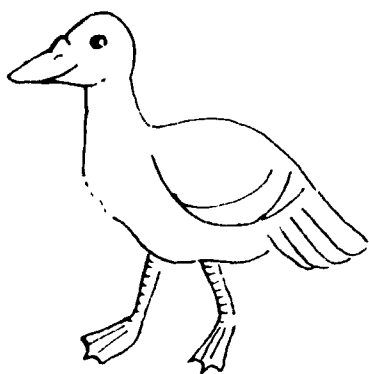

pa \_\_\_\_\_



\_\_\_\_\_ co

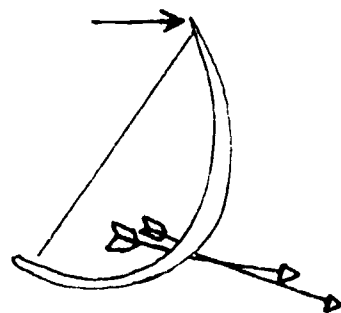

ar \_\_\_\_\_



de \_\_\_\_\_

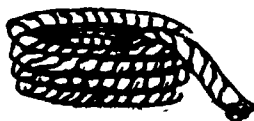

meca \_\_\_\_\_

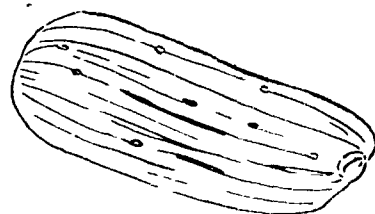

pepi \_\_\_\_\_



\_\_\_\_\_ dio

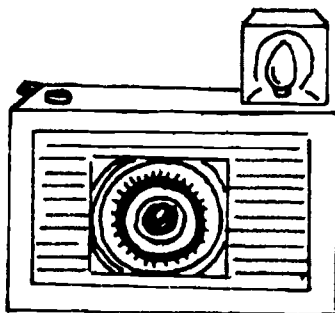

cáma \_\_\_\_\_



ma \_\_\_\_\_

Identifica el nombre del dibujo. Escribe el nombre del dibujo.

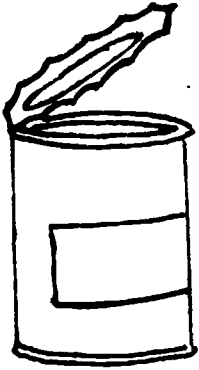

\_\_\_\_\_

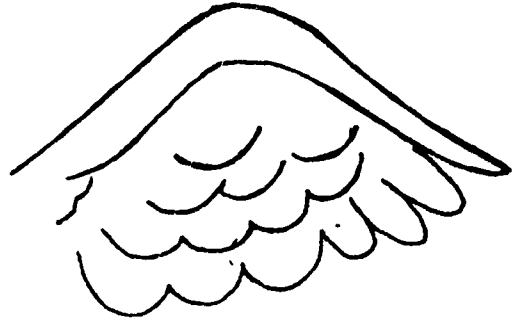

\_\_\_\_\_



\_\_\_\_\_

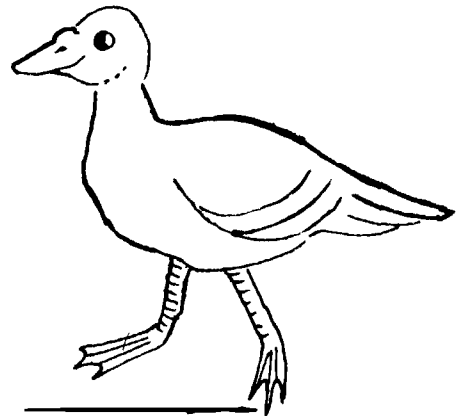

\_\_\_\_\_

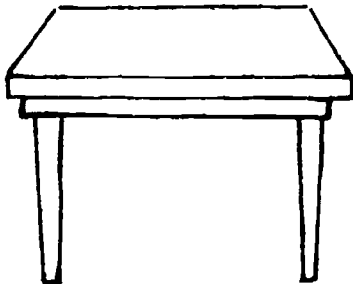

\_\_\_\_\_

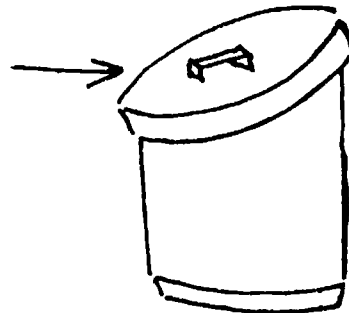

\_\_\_\_\_



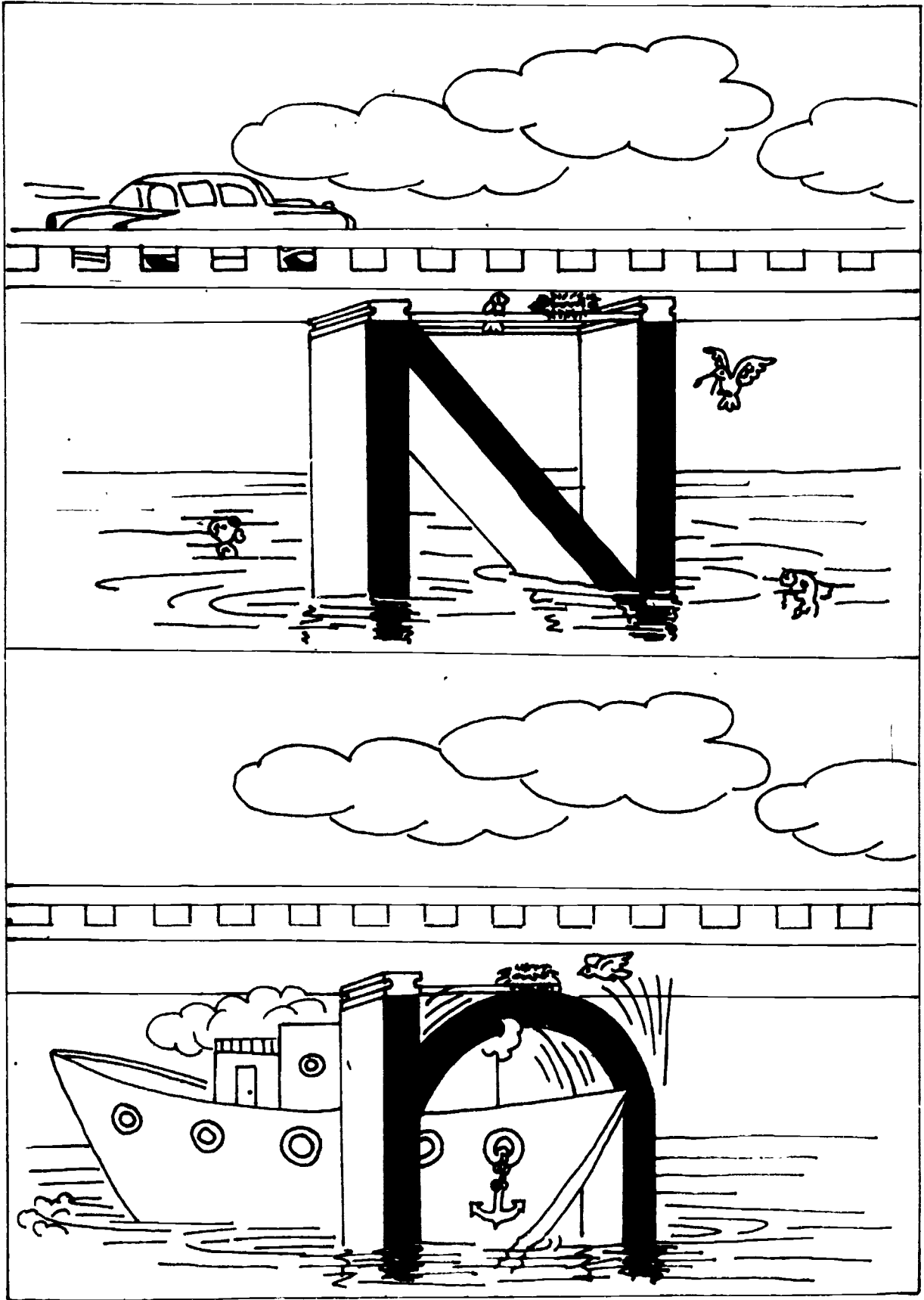

Traza una línea para conectar los dos dibujos que comienzan con /n/.

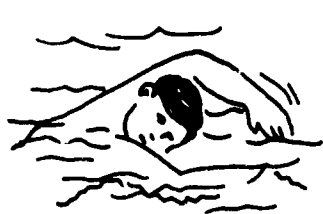

1 2  
3

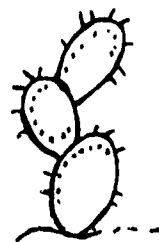
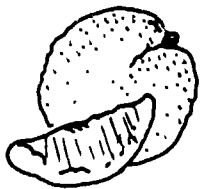
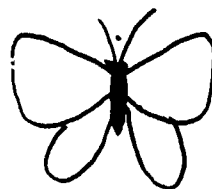
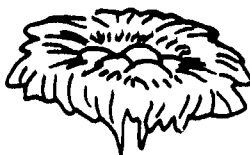
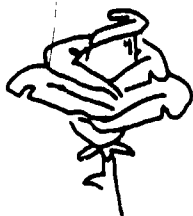
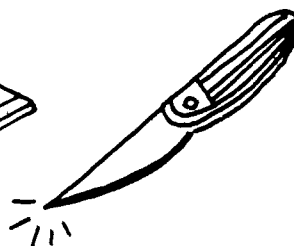
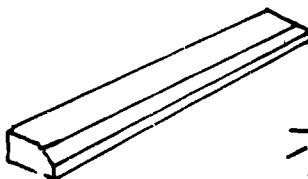
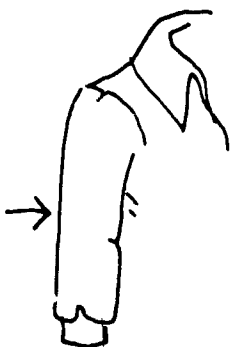

Identifica el dibujo. Completa el nombre del dibujo.

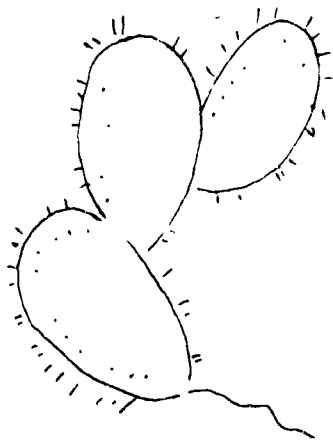

\_\_\_opal

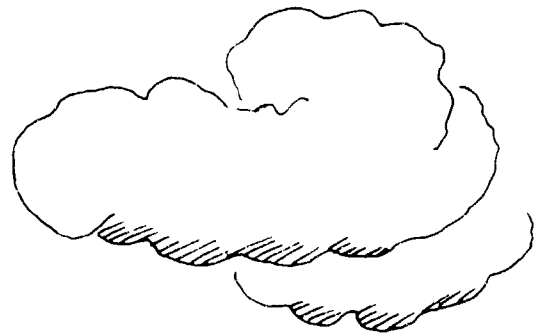

\_\_\_ube

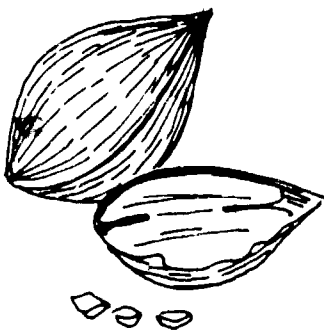

\_\_\_uez

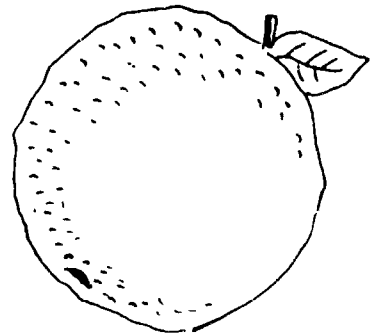

\_\_\_aranja



\_\_\_ariz

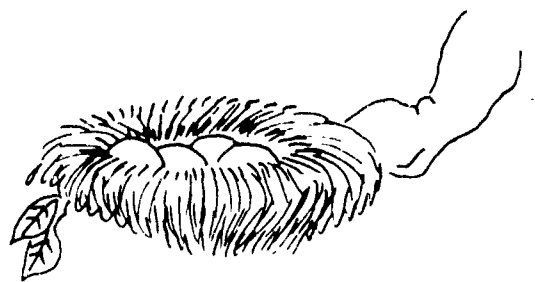

\_\_\_ido

Haz una línea del dibujo a la letra con que comienza el nombre del dibujo.

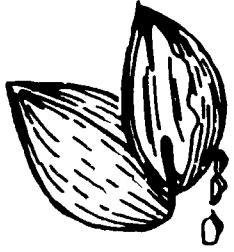

p c o s n a

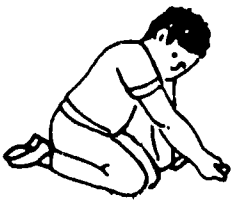

i n c s l n

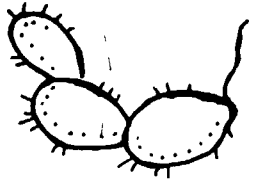

c l s p e n



d r n o m p

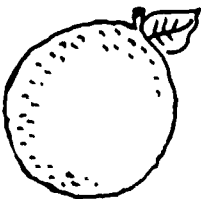



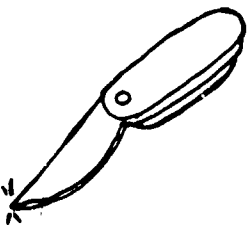

a p m i n t

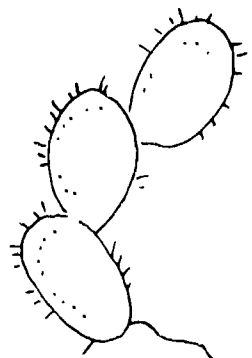

s a n l t d

Identifica el dibujo. Escoge una de las sílabas y escríbela para completar el nombre del dibujo.

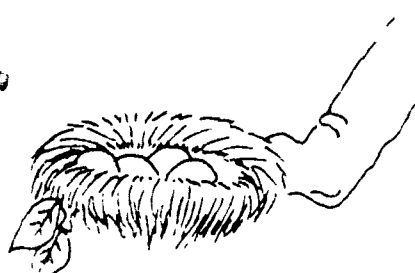
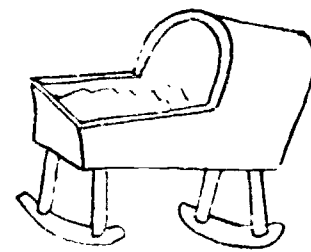
<p>no</p>  <p>na ma _____</p>	<p>ne</p> <p>na</p>  <p>ne</p> <p>no _____ na</p> <p>ni</p>
<p>na</p>  <p>no _____ pal</p> <p>ni</p>	<p>ne</p> <p>no</p>  <p>ne</p> <p>no _____ dio</p> <p>in</p>
<p>no</p>  <p>ni _____ do</p> <p>na</p>	<p>na</p> <p>ne</p>  <p>no cu _____</p> <p>ni</p>

Escribe los nombres de los dibujos que están en la nube.

¿Qué hay en la nube?

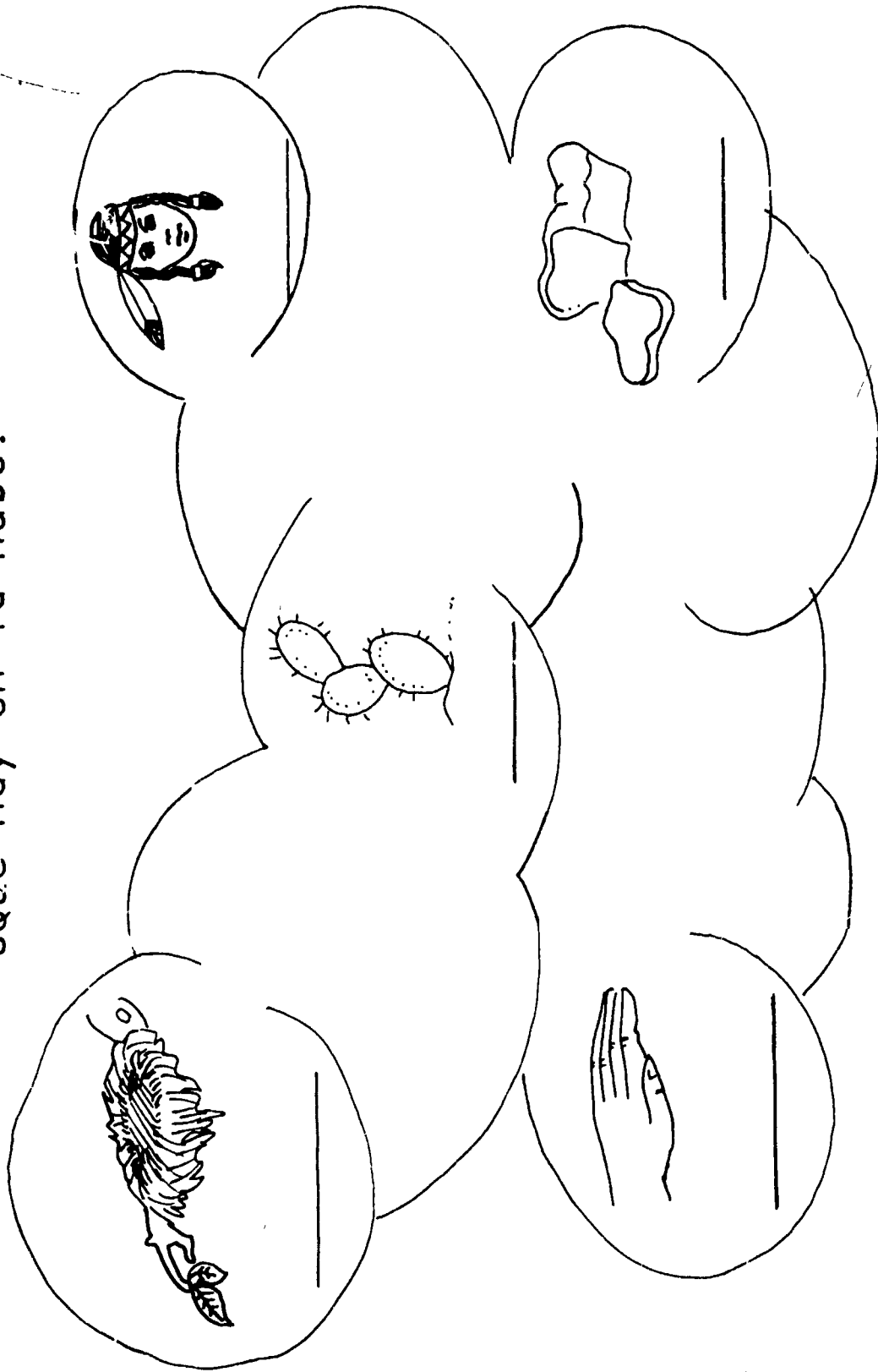



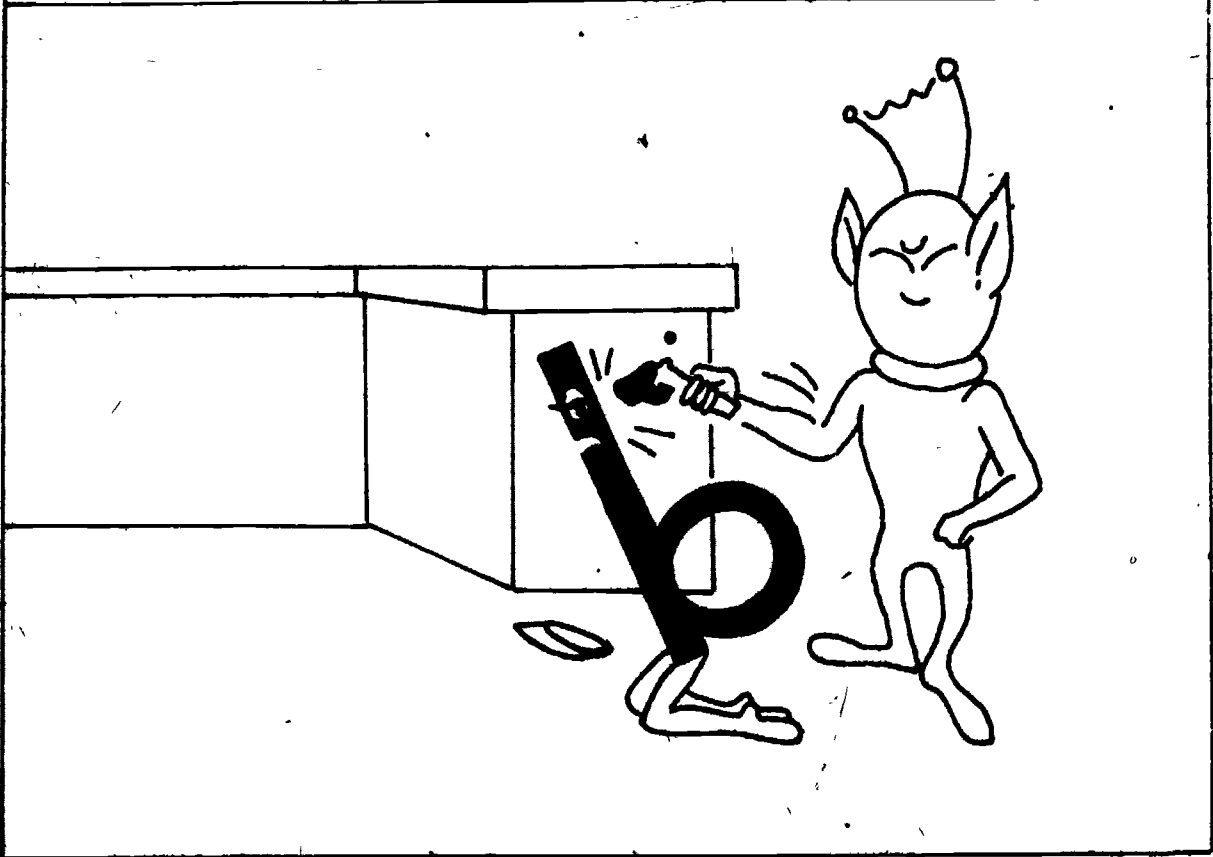
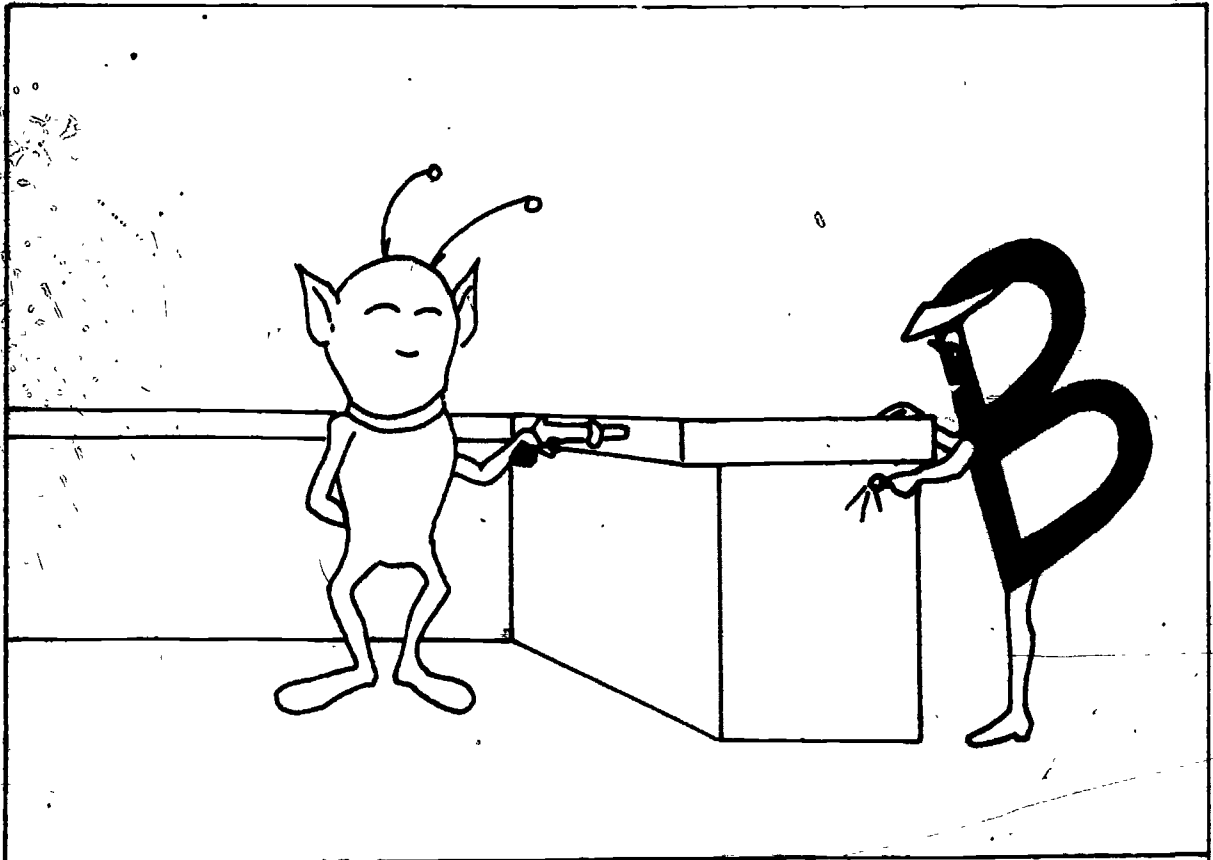

590

1E, 4

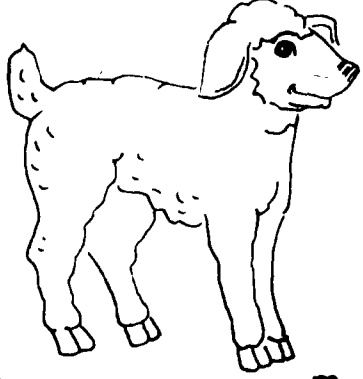

Identifica el dibujo. Haz un corralito alrededor de la letra con que comienza el nombre del dibujo.

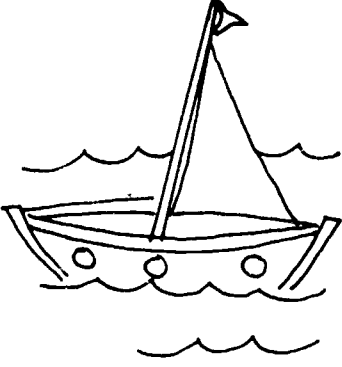
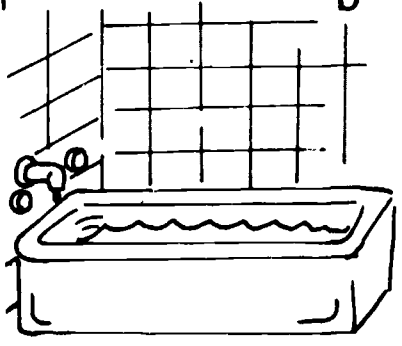
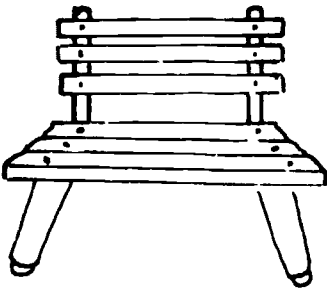
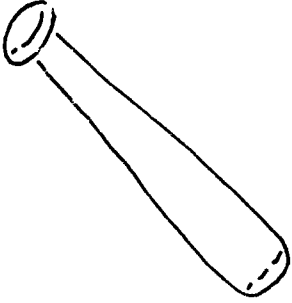
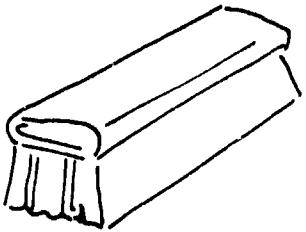
<p>r m</p>  <p>b n</p>	<p>d r</p>  <p>b n</p>	<p>b n</p>  <p>r m</p>
<p>d m</p>  <p>r b</p>	<p>b n</p>  <p>r m</p>	<p>r b</p>  <p>n d</p>
<p>b r</p>  <p>m d</p>	<p>b m</p>  <p>r n</p>	<p>n b</p>  <p>r n</p>



Identifica el dibujo. Escribe la letra con que comienza el nombre del dibujo.

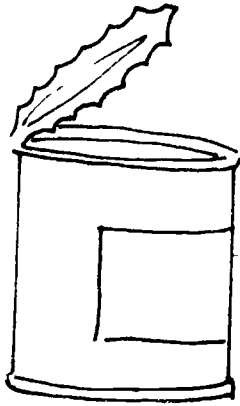

—

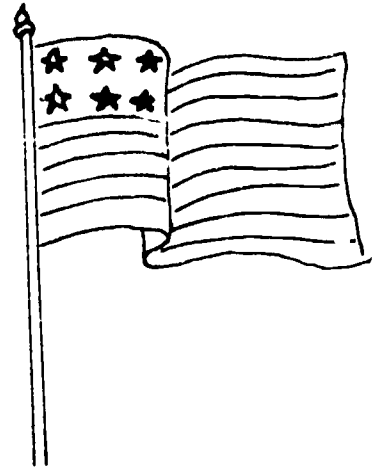

—

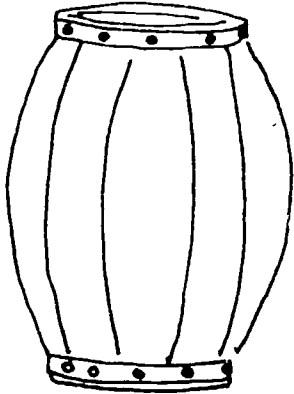

—

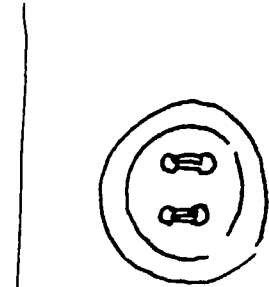

—



—

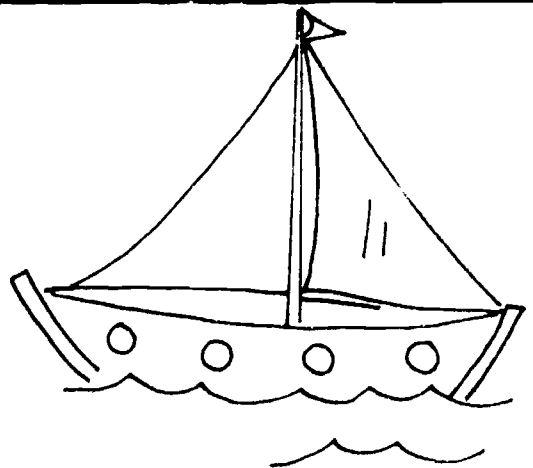

—

Identifica el dibujo. Haz un corralito alrededor de la sílaba con la que comienza el nombre del dibujo.

bo

ba

be

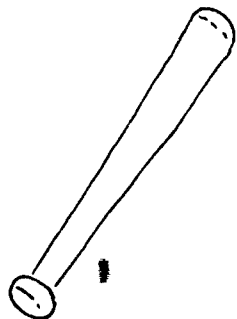

bo

ba

bu



be

bi

bu



bu

ba

bo

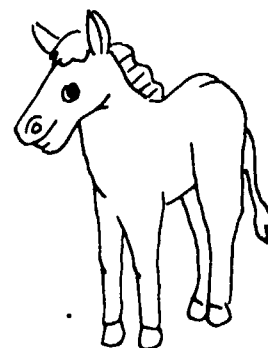

be

bo

bu

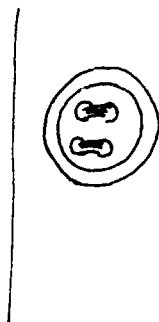

bo

be

bu

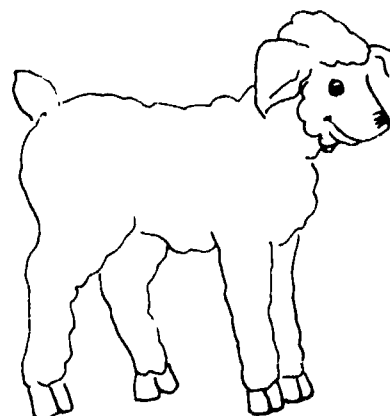

17,5

594

115

Identifica el dibujo. Completa el nombre del dibujo.

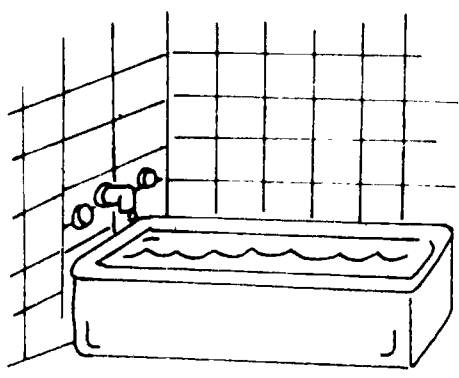

\_\_\_ño

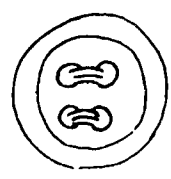

\_\_\_tón

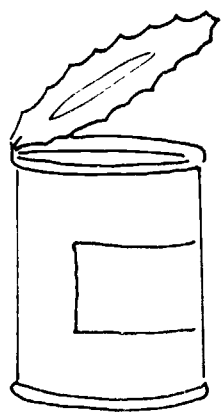

\_\_\_te

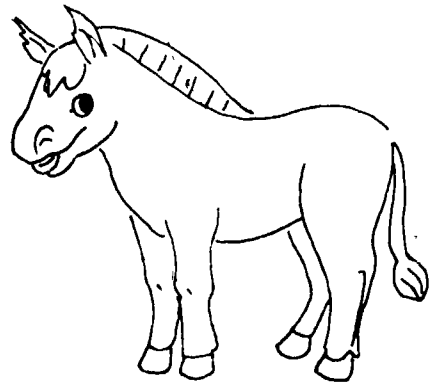

\_\_\_rro

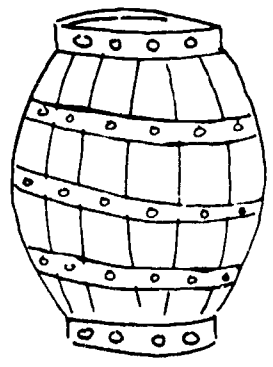

\_\_\_rril

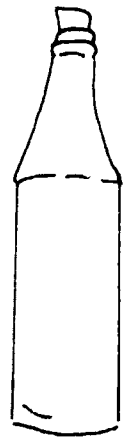

\_\_\_tella

Traza un círculo alrededor de la letra con que empieza la palabra que dicte la maestra.

1.

b o t l d

2.

p N r l e

3.

s c M a B

4.

T n i L o

5.

O m P E l

6.

b S t d A

17,7

596

117

Identifica el dibujo. Escoge la palabra que es el nombre del dibujo y haz un corralito alrededor de ella.

dado

ropa

elote

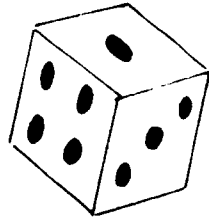

oso

sapo

pato

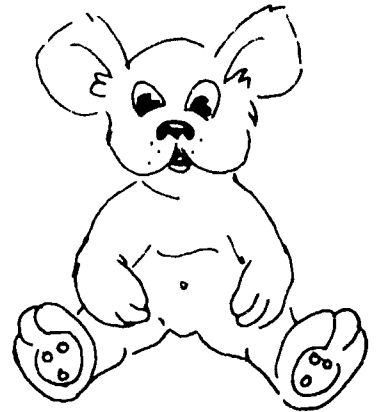

baño

piso

casa



mapa

piso

pala

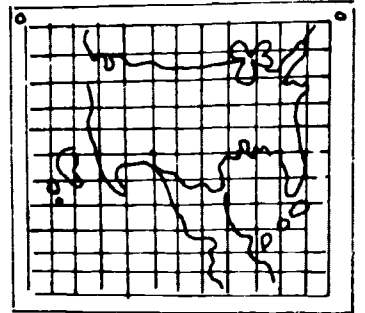

oso

sapo

pato

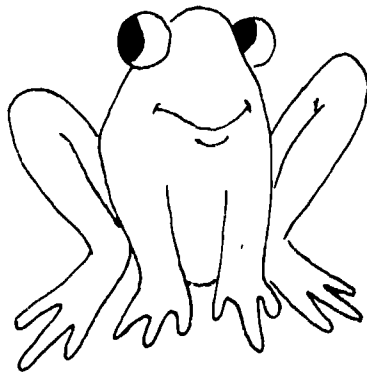

deuo

cama

botón

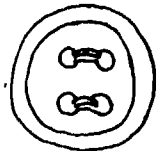

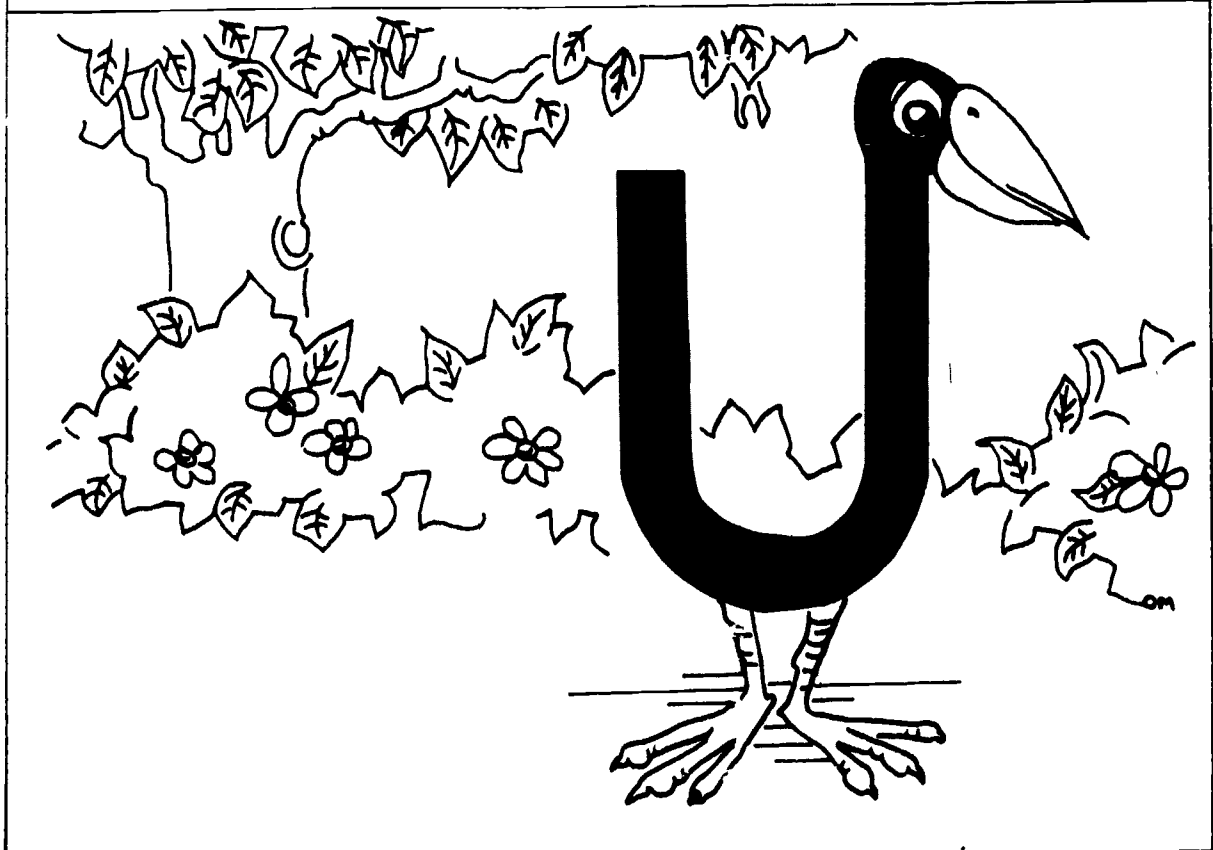
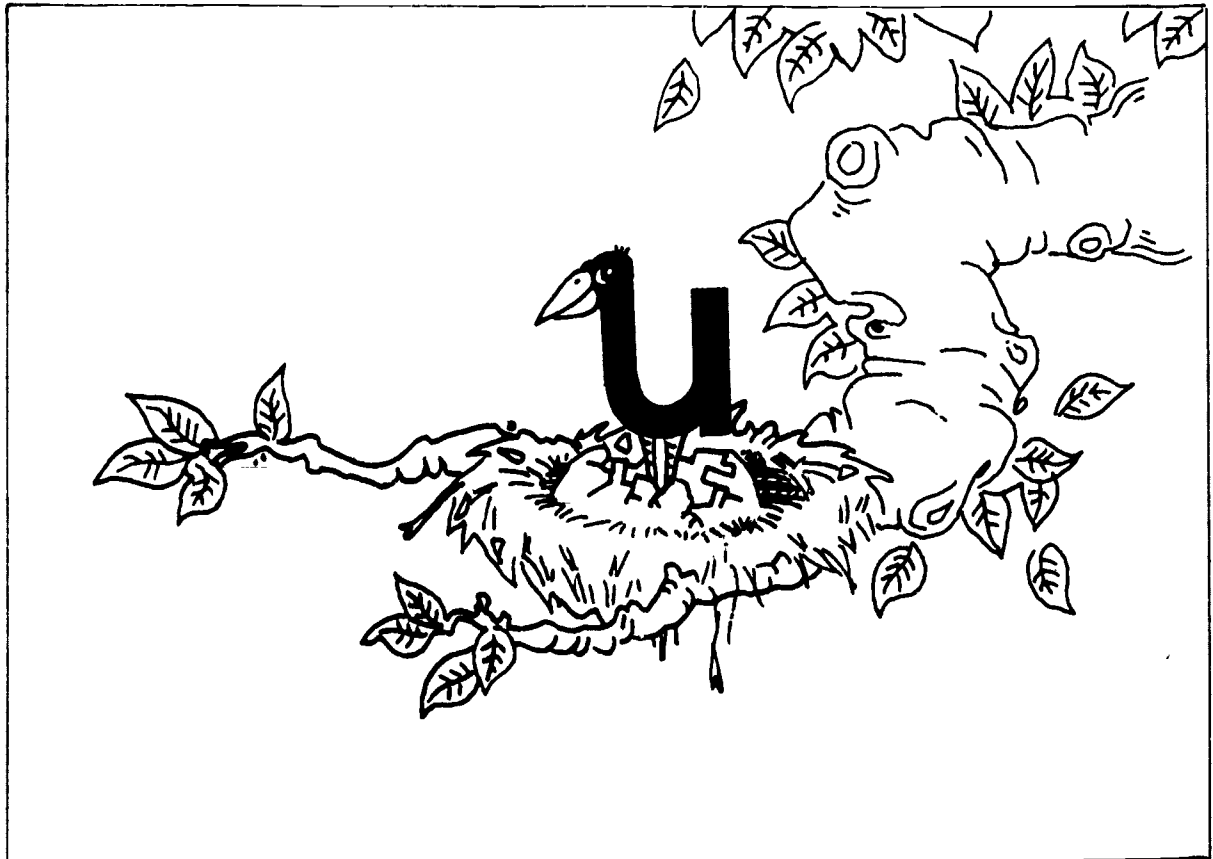

Recorta los dibujos cuyos nombres comienzan con /u/ o tienen la /u/ en medio. Pégalos en las uvas de la siguiente página.

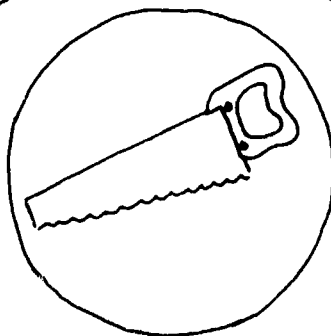
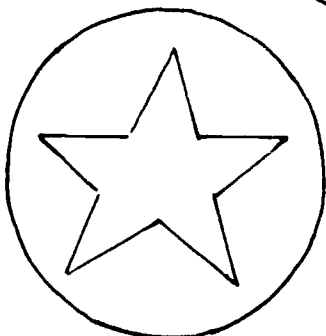
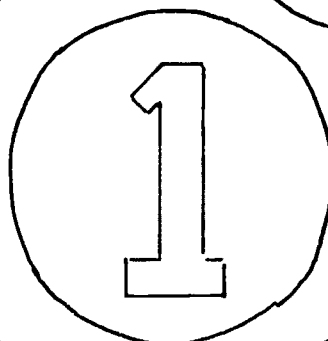
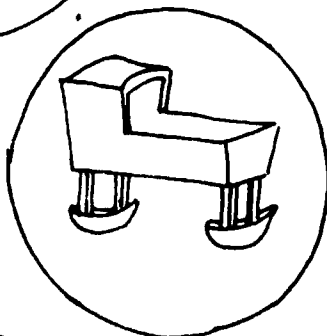
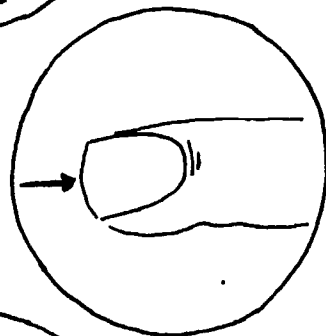
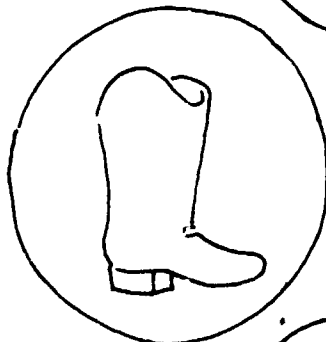
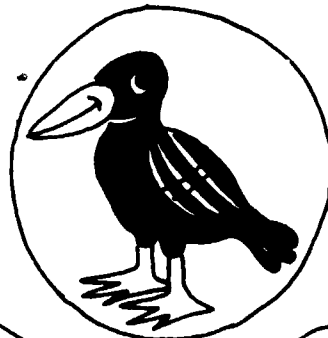
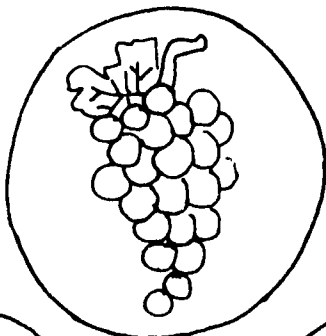
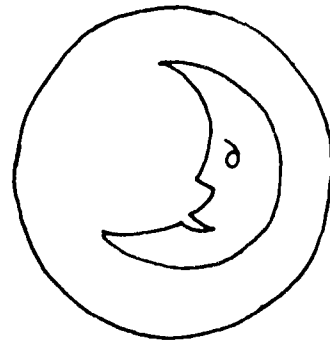
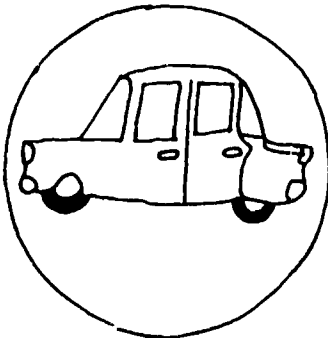
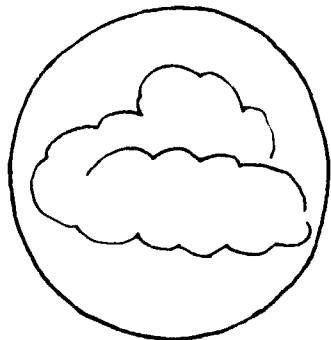

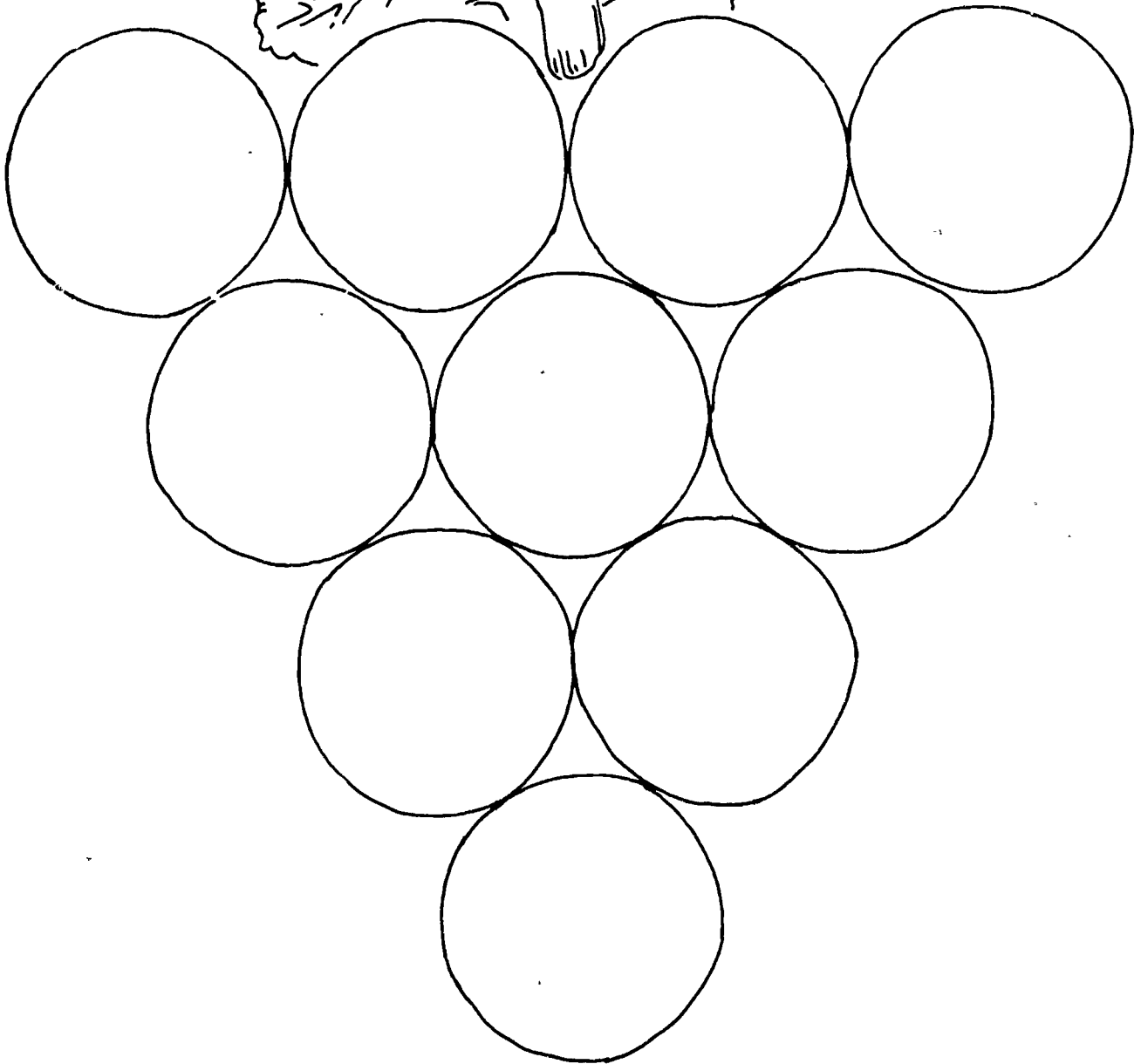

600

123

18 , 2



Pinta del mismo color todos los dibujos que comienzan con /u/. Si el nombre del dibujo tiene la /u/ en medio, pntalo de otro color.

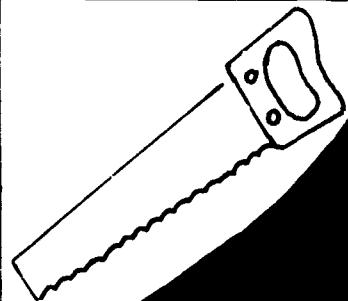
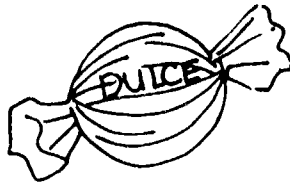
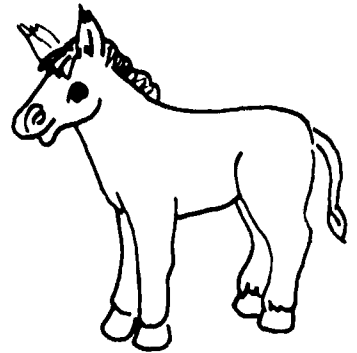
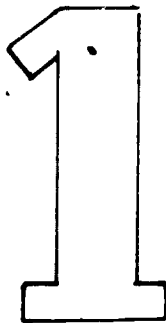
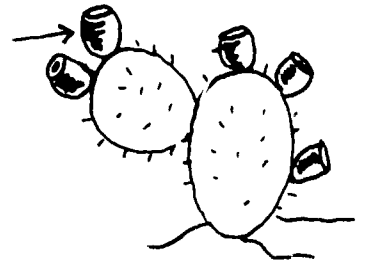
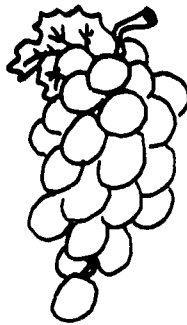
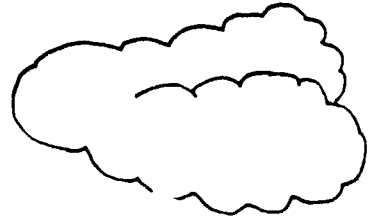
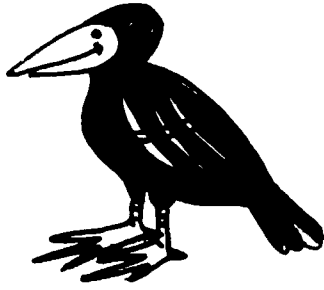
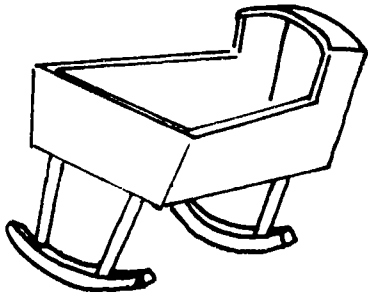

Identifica el dibujo. Escribe la letra que le falta a la palabra para completarla.

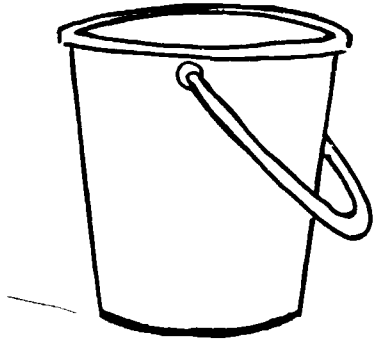

c\_beta

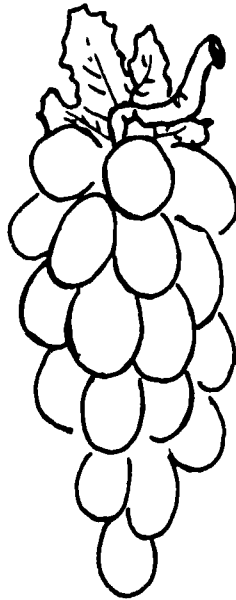

\_vas

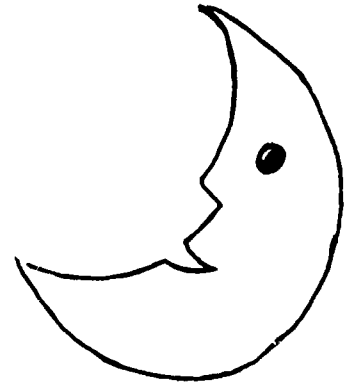

l\_na

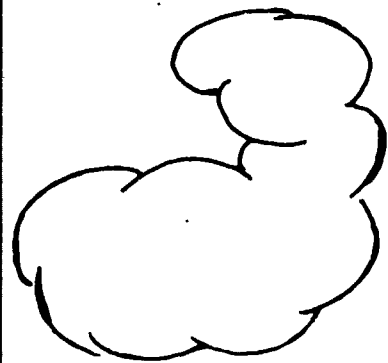

n\_be

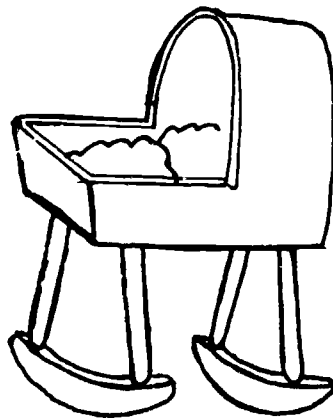

c\_na

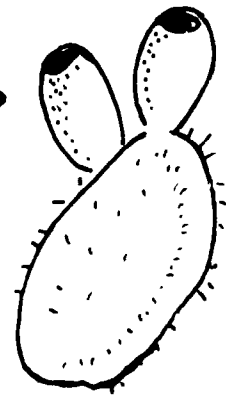
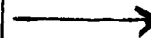

t\_na

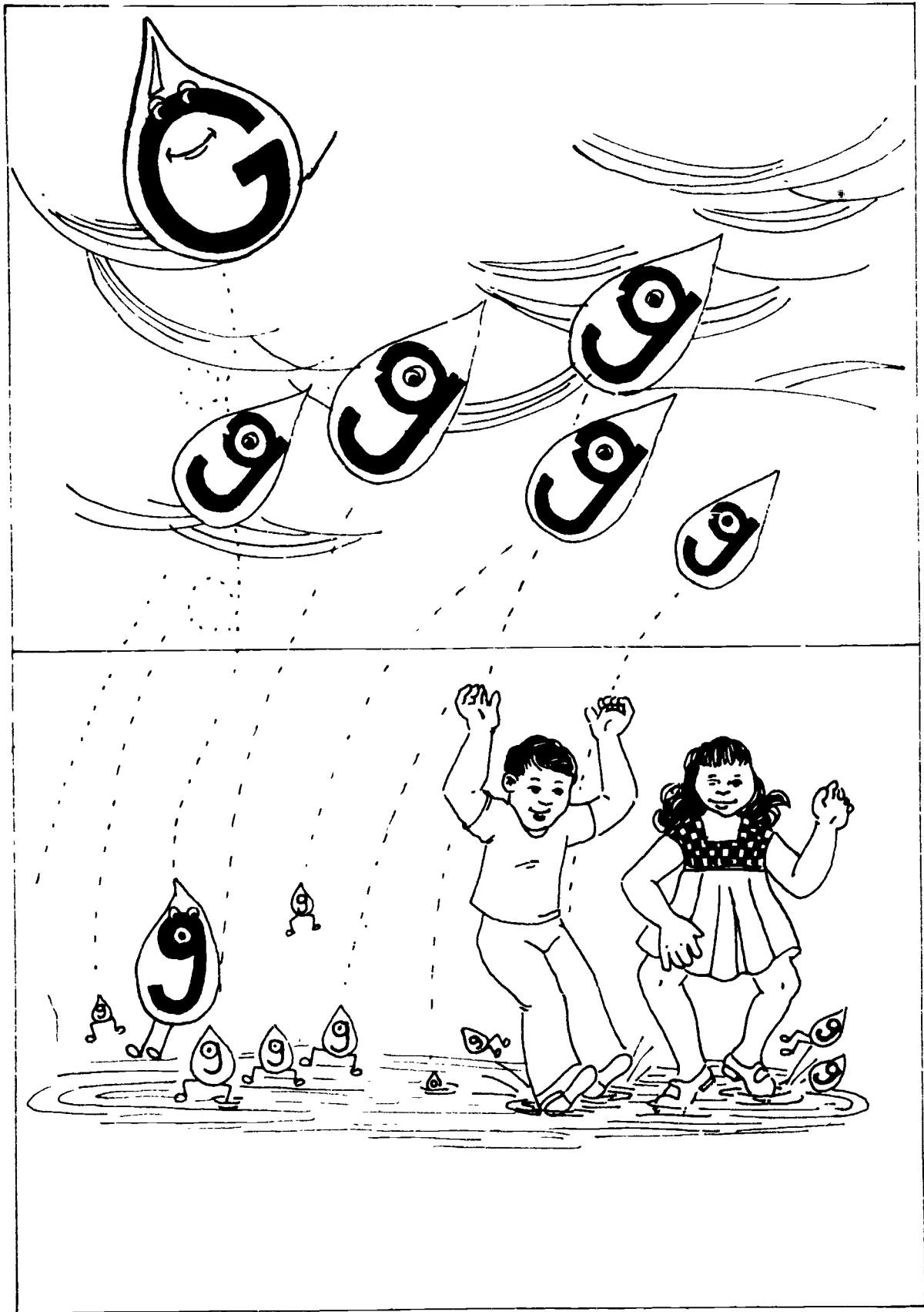

Dí el nombre del dibujo. Recorta los dibujos y pégalos en una hoja para hacer un gusano.

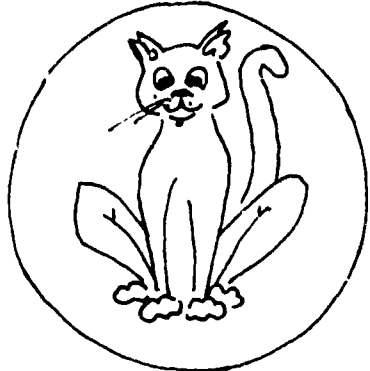
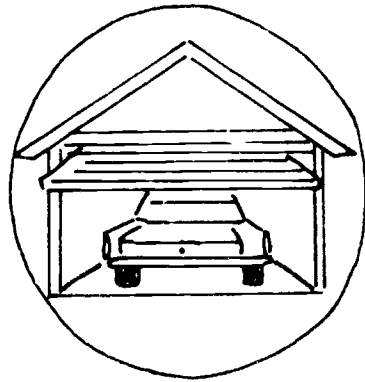
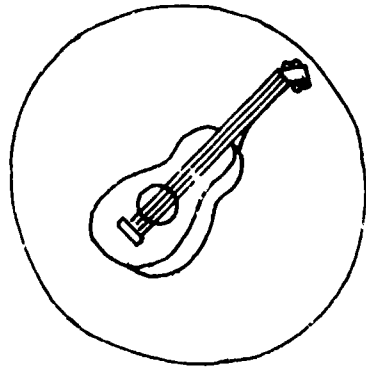
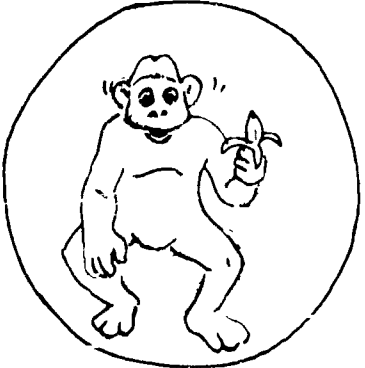
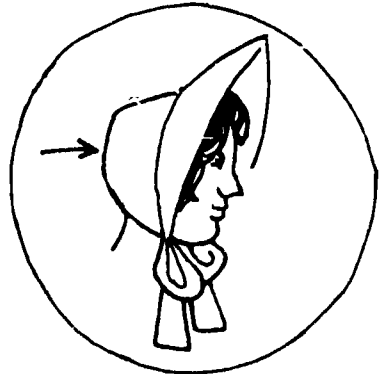
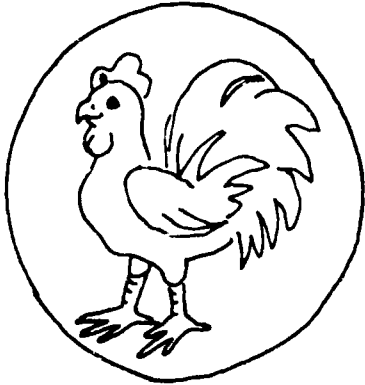
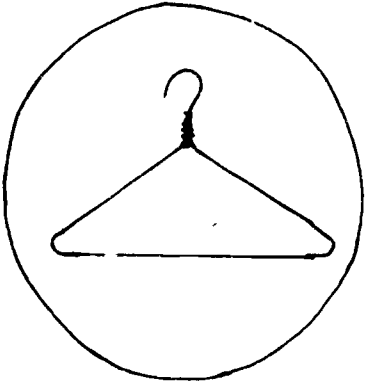

Identifica el dibujo. Escoge una de las tres (3) sílabas de arriba para completar el nombre del dibujo.

ga

gu

go

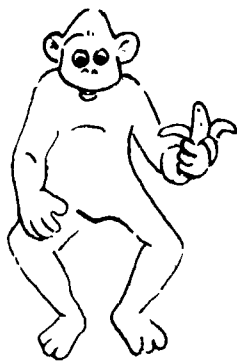

\_\_\_\_ rila

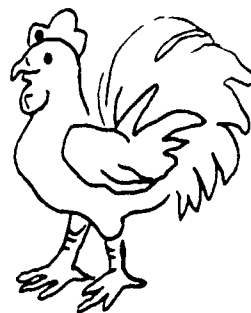

\_\_\_\_ llo

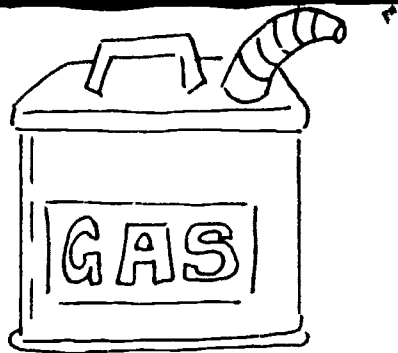

\_\_\_\_ solina

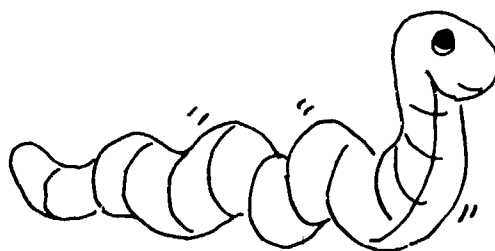

\_\_\_\_ sano

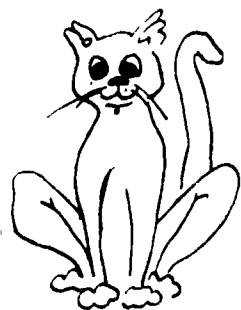

\_\_\_\_ to



\_\_\_\_ ta

Identifica el dibujo. Escribe la letra con que comienza el nombre del dibujo.

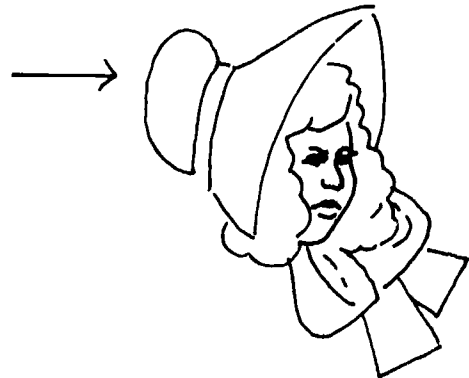
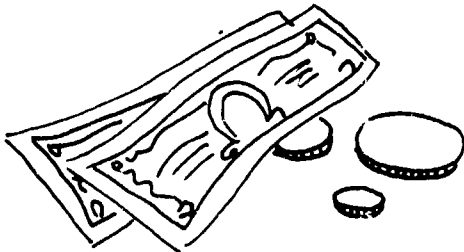
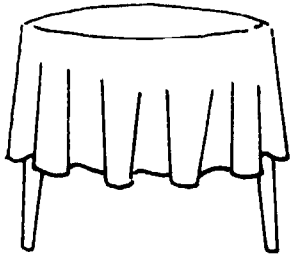

606

20, 1

Identifica el dibujo. Haz una raya de la letra al dibujo cuyo nombre comienza con esa letra.

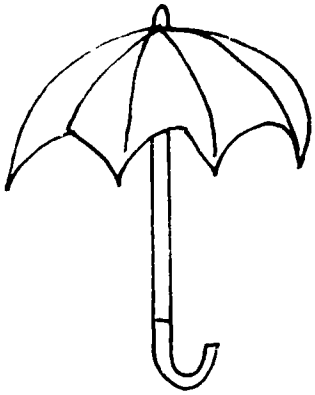

t

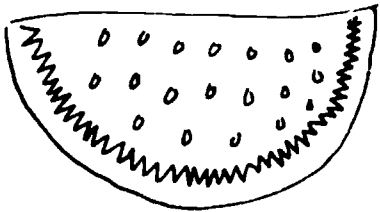
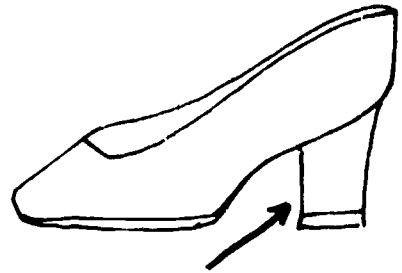

p

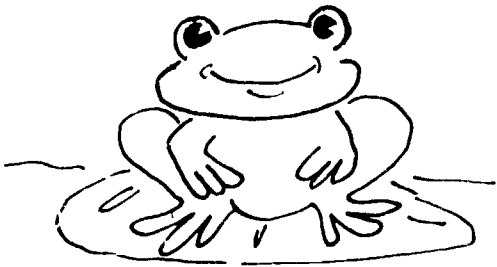
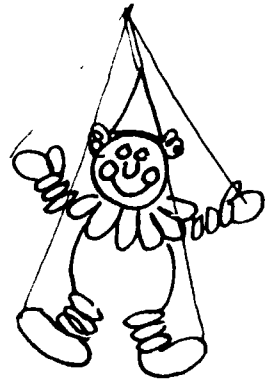

r

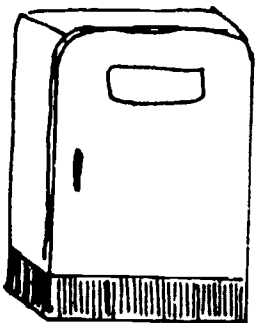
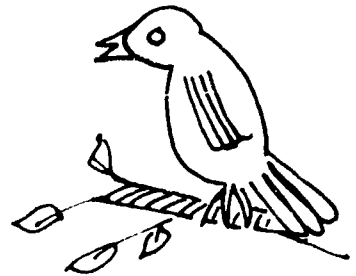

s

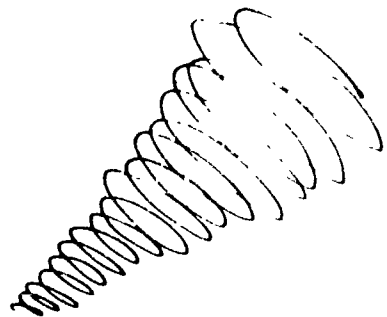

Haz una rueda alrededor del nombre del dibujo.

bate

bote

bota



casa

caja

cama

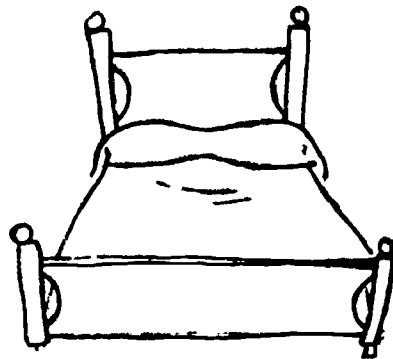

mata

mapa

mosca

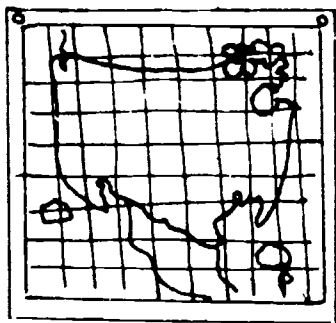

rata

rosa

ropa



cama

caja

casa



mapa

mata

mosca





Identifica el dibujo. Escribe la vocal que falta para completar el nombre del dibujo.

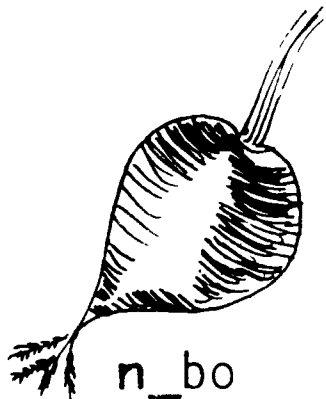

n\_bo

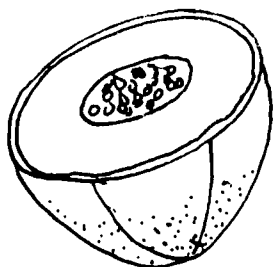

m\_lón

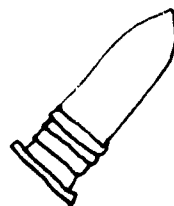

b\_la



g\_ta

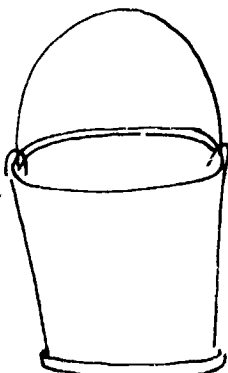

c\_beta

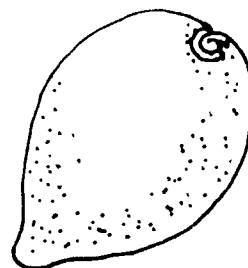

l\_món

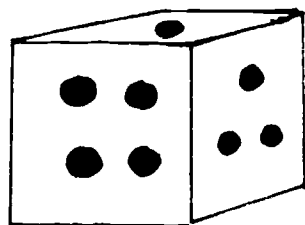

d\_do

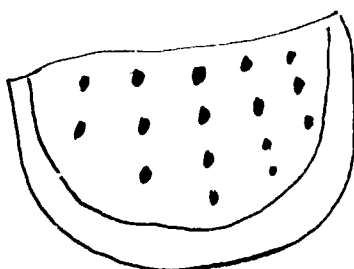



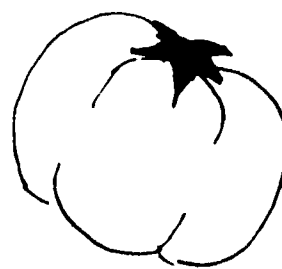



s\_ndía

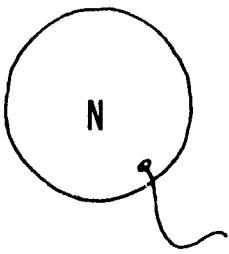
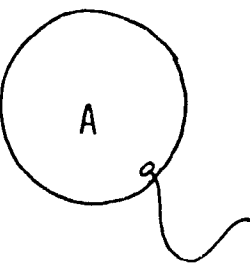
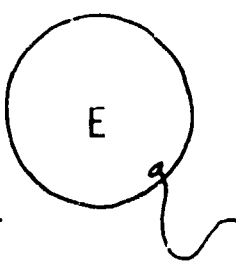
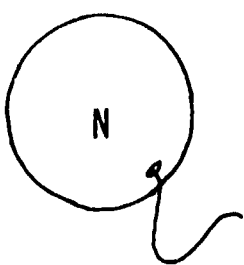
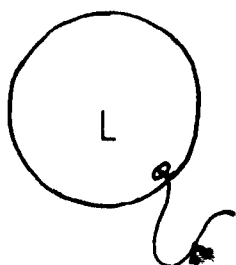
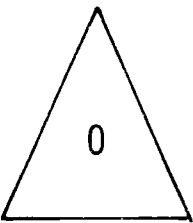
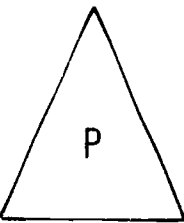
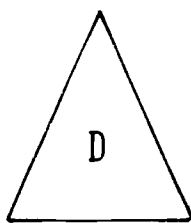
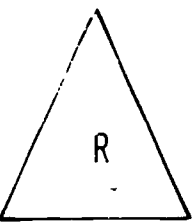
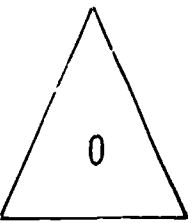
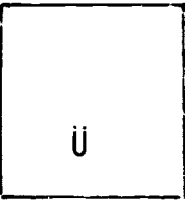
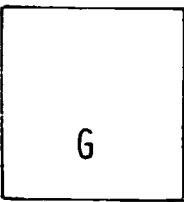
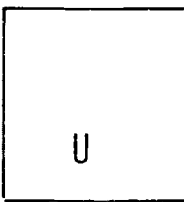
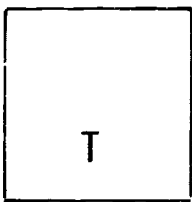
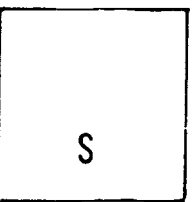

t\_mate

Pinta el dibujo a la izquierda de un color. Busca a la derecha el dibujo que tiene la misma letra y píntalo del mismo color.

	   
	   
	   
	   

Pinta el dibujo a la izquierda de un color. Busca a la derecha el dibujo que tiene la misma letra y píntalo del mismo color.

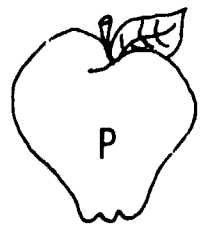
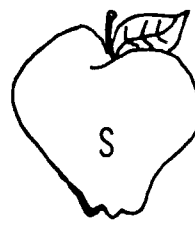
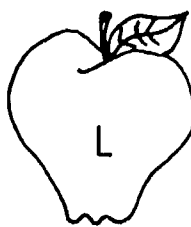
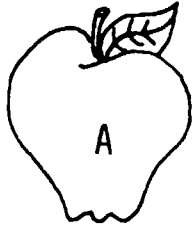
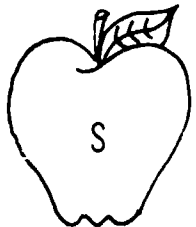
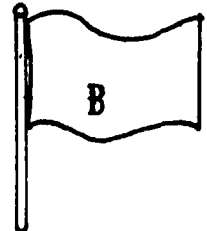
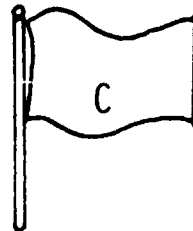
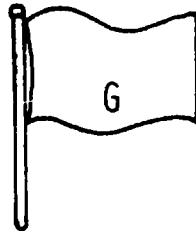
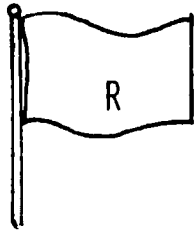
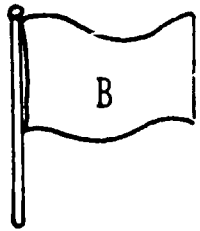
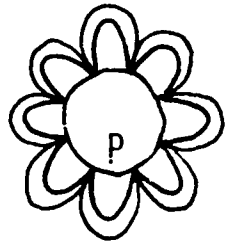
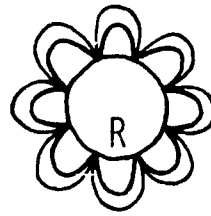
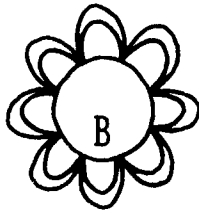
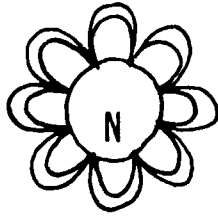
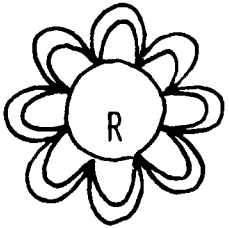
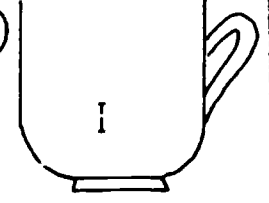
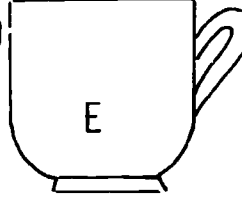
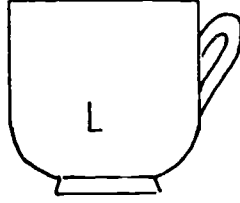
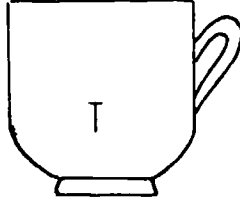
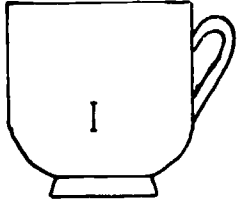

Pinta el dibujo a la izquierda de un color. Busca a la derecha el dibujo que tiene la misma letra y pntalo del mismo color.

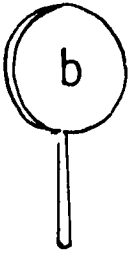
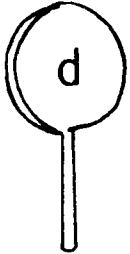
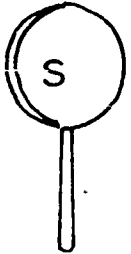
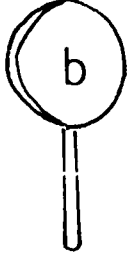
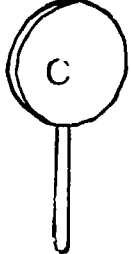
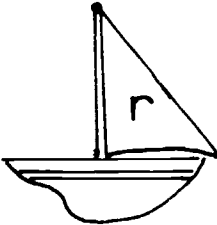
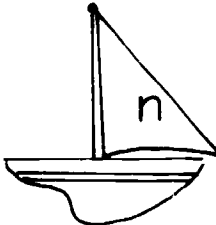
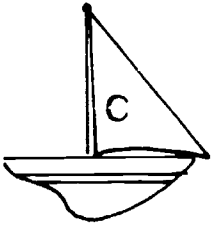
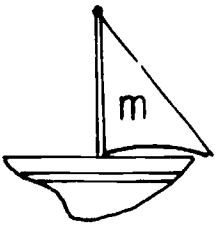
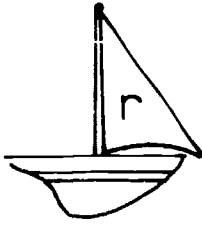
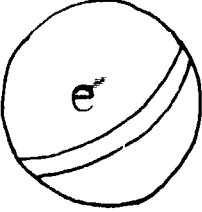
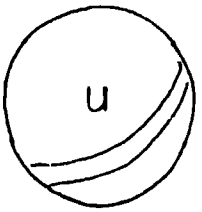
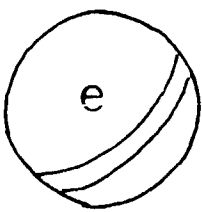
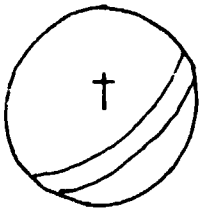
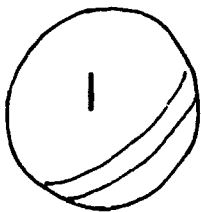
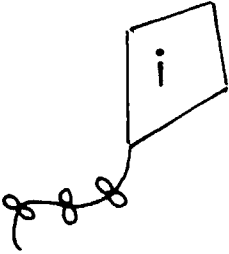
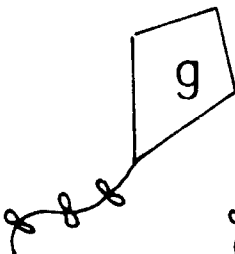
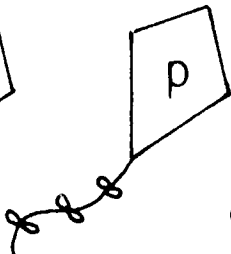
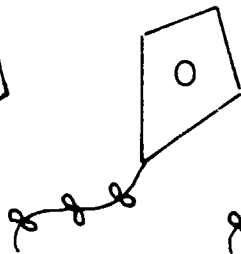
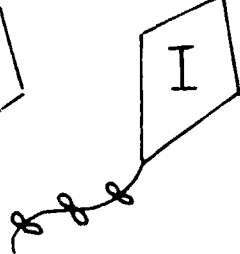

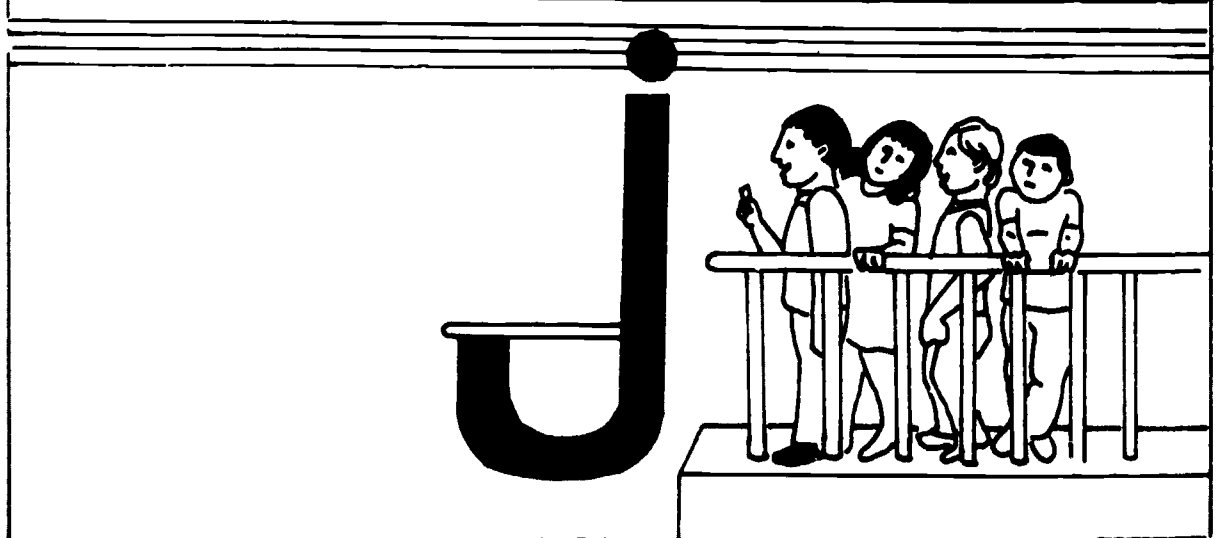
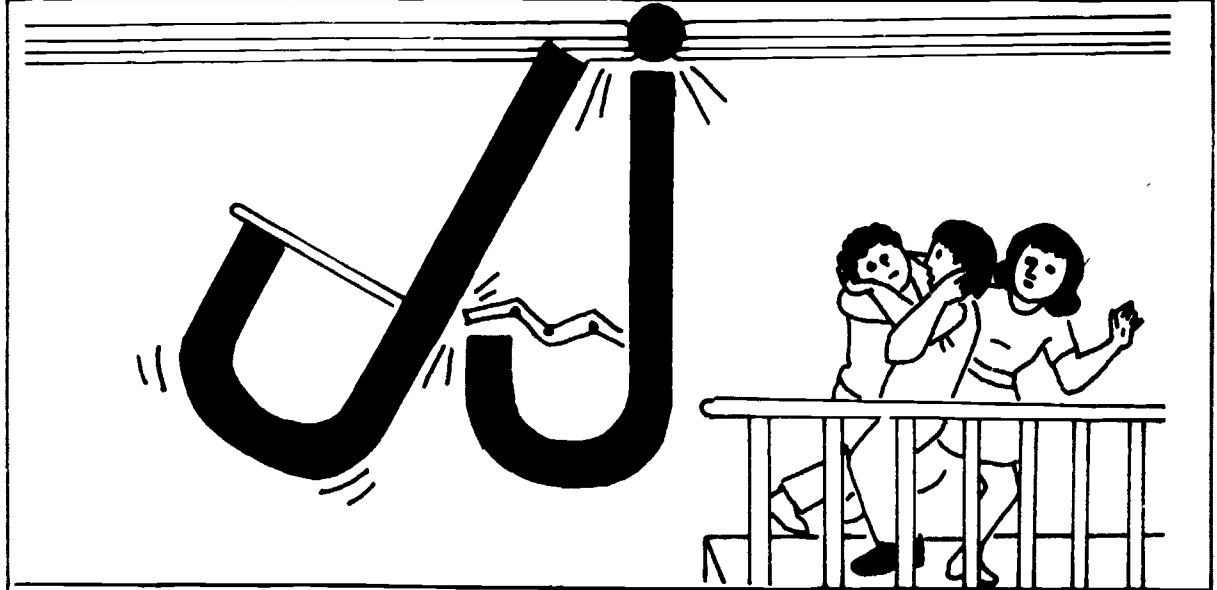
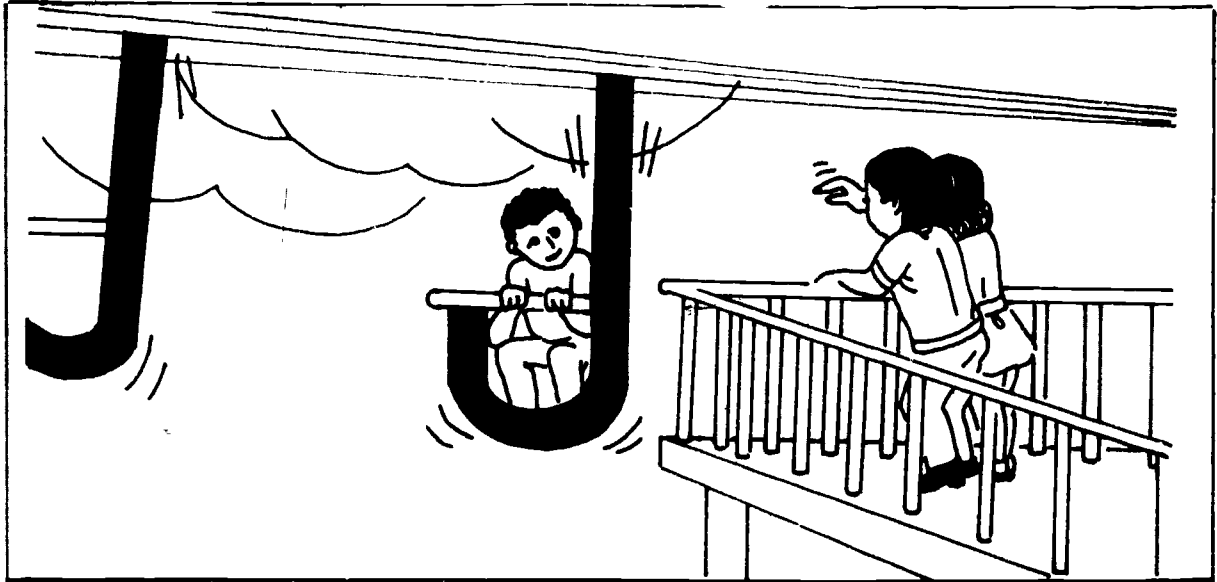
Recorta los tres (3) dibujos y pégalos en orden en la siguiente página.

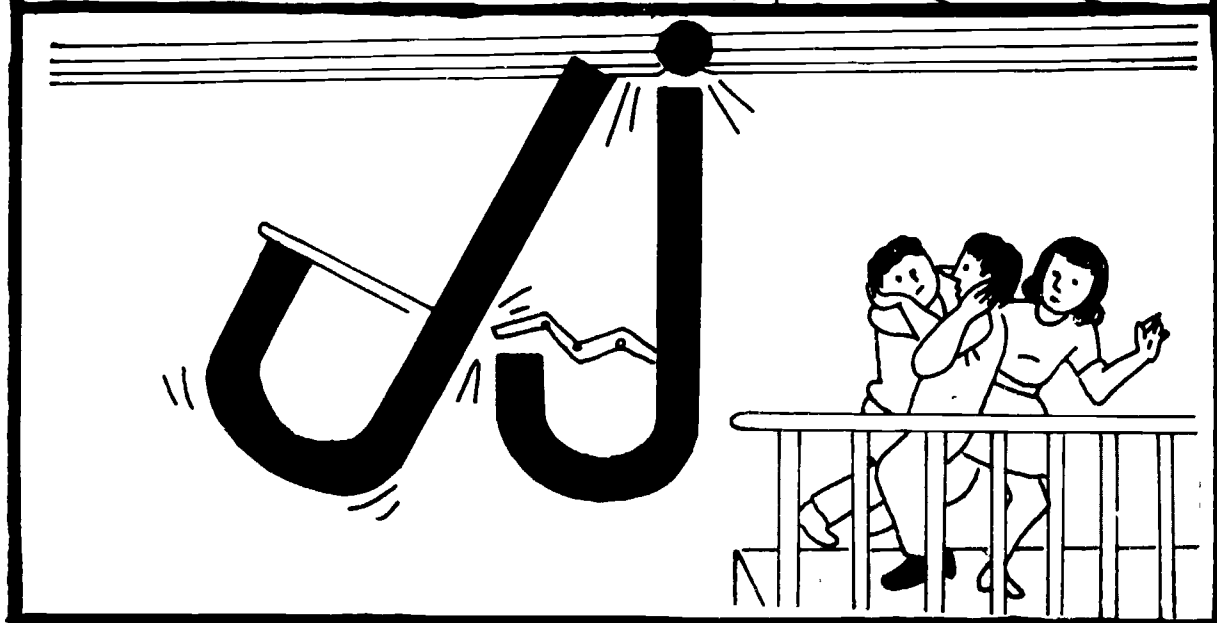
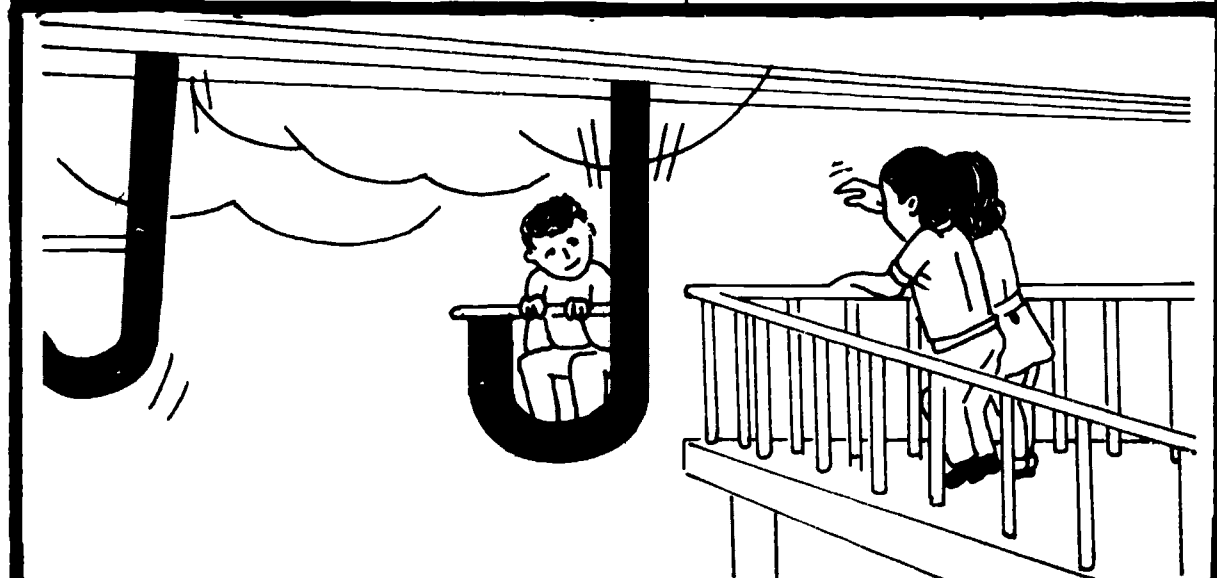
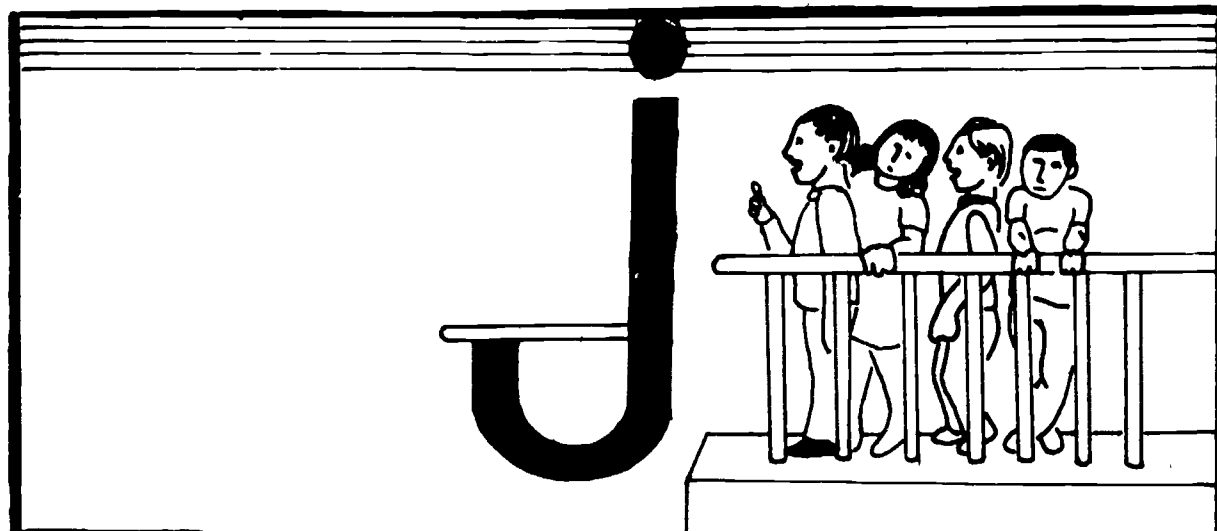

Pega en orden los dibujos que recortaste en la página anterior.



Haz una línea de la sílaba a la izquierda a una de las que están a la derecha para hacer una palabra.

Ja	món sa lo	Jor	ta so ge
Jar	pa pe dín	Jo	pi sé ro
Ju	ma ni go	Ja	na lo bón

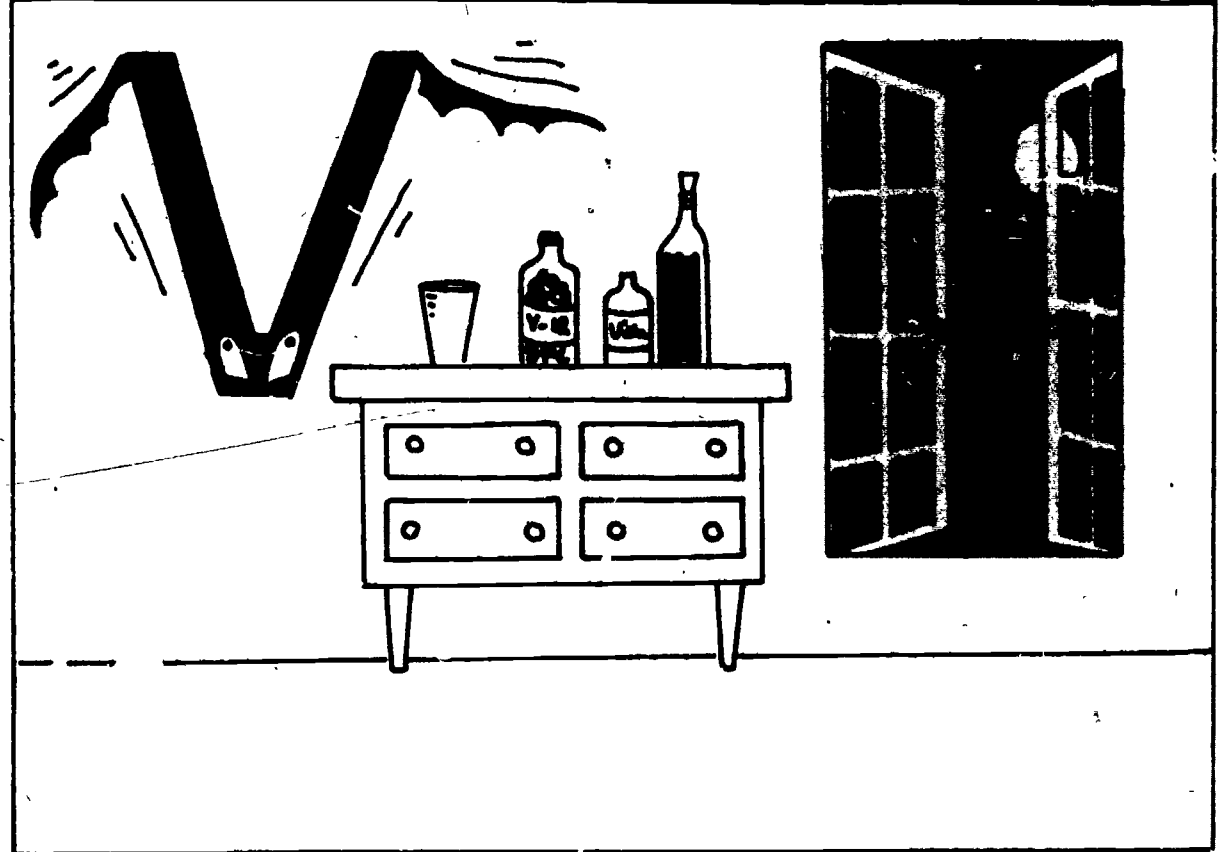
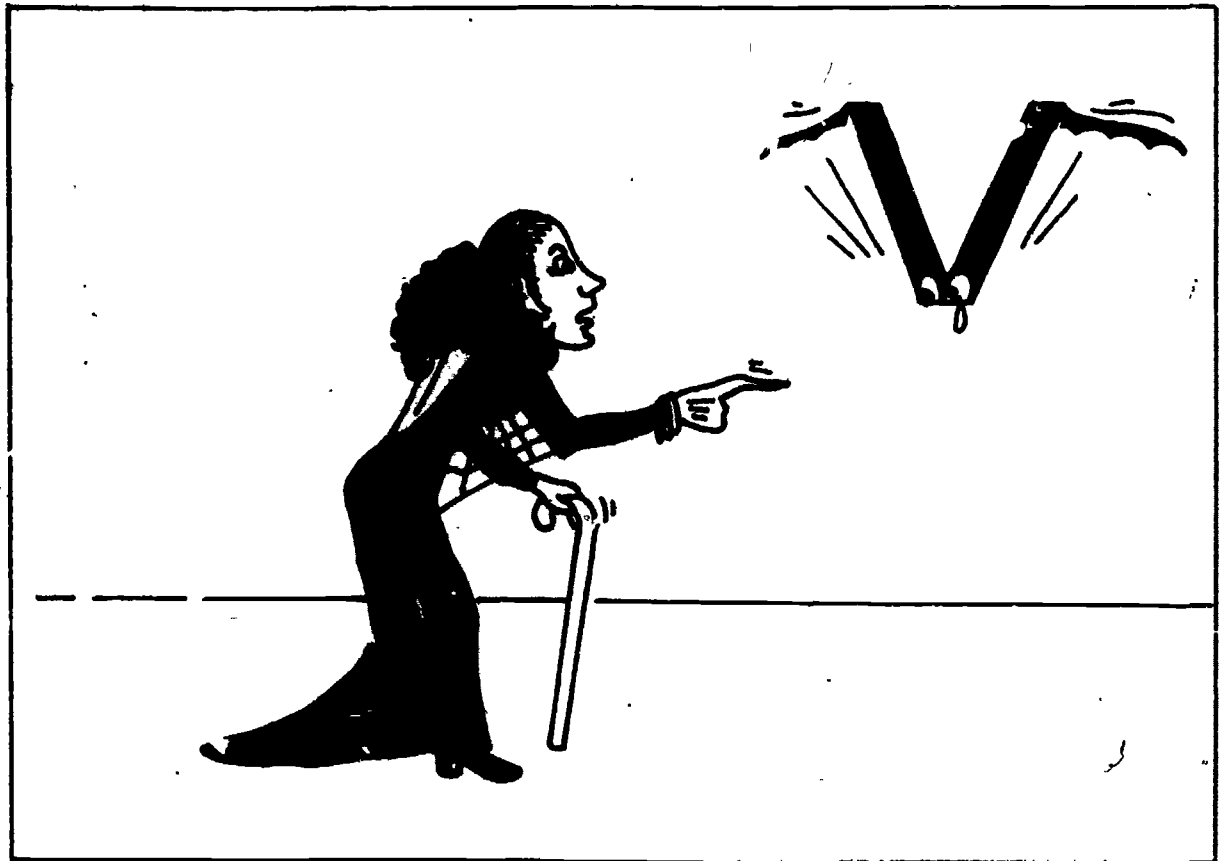

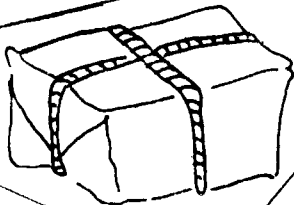
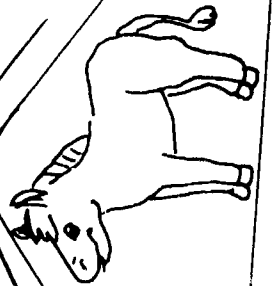
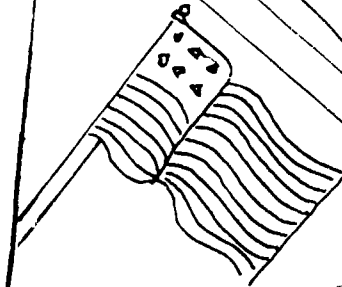
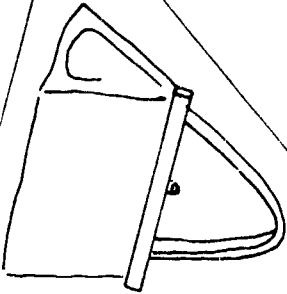
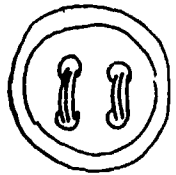
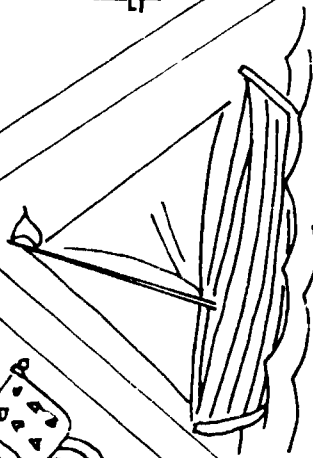
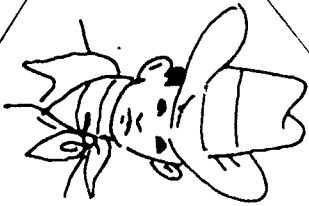
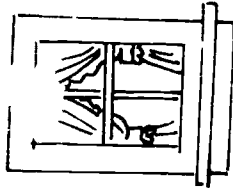
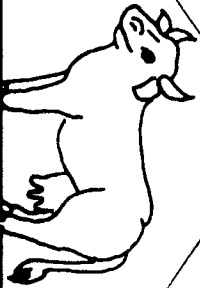
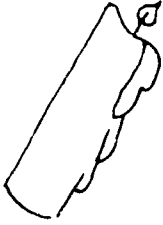
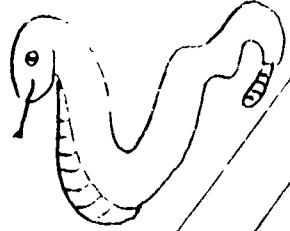
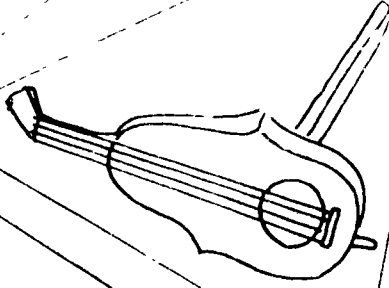

Recorta los dibujos.



Pega los dibujos que recortaste de la página anterior. Si el nombre del dibujo comienza con B pégalo en el corralito de la B. Si el nombre del dibujo comienza con V pégalo en el corralito de la V.

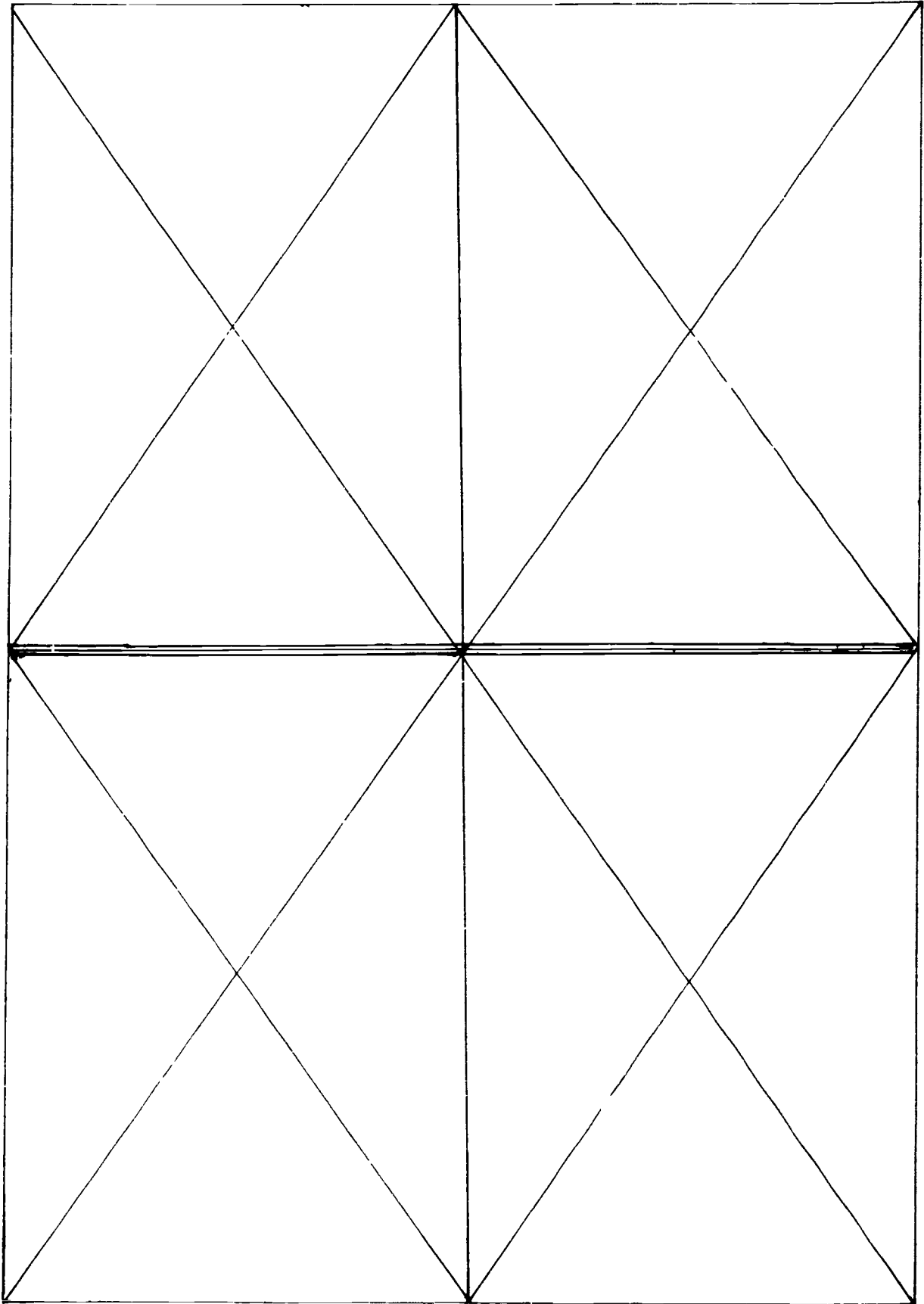

V

B

Identifica el dibujo. Escribe la letra que le falta al nombre del dibujo.

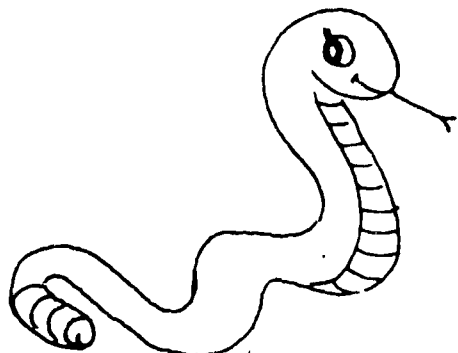

\_\_íbora

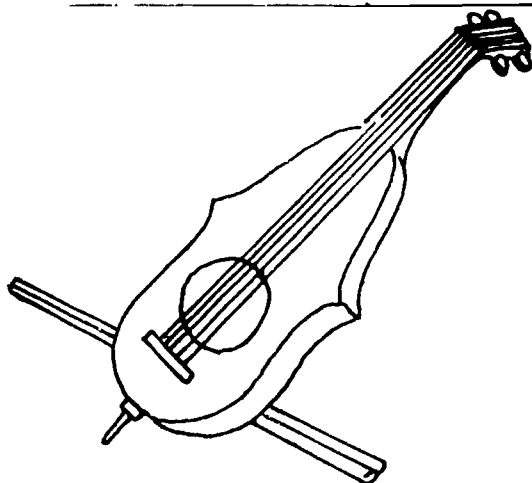

\_\_iolín

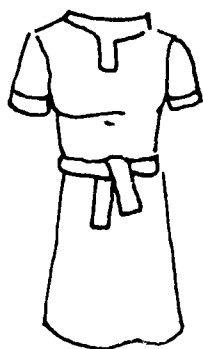

\_\_estido

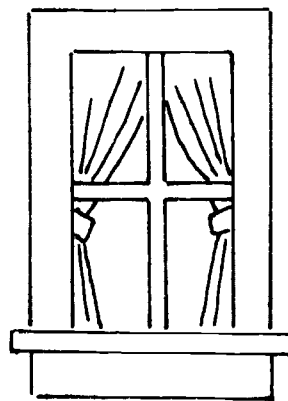

\_\_entana

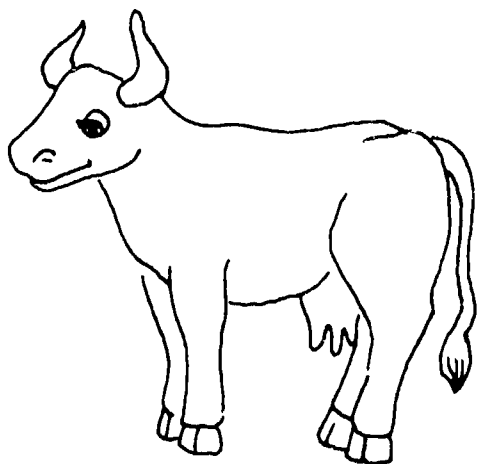

\_\_aca



\_\_ela

Haz una raya del dibujo al nombre de ese dibujo.

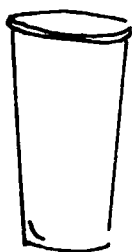

vela



bofe

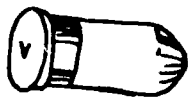

venado



vaso



bala

violín

velo

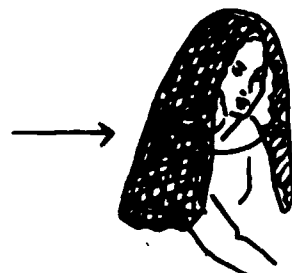

bolsa

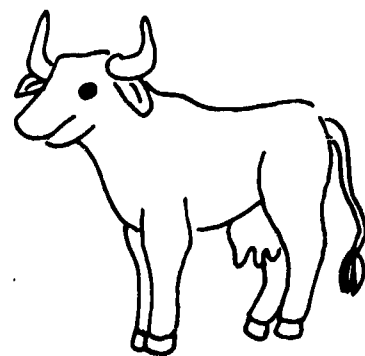

bota

vaca

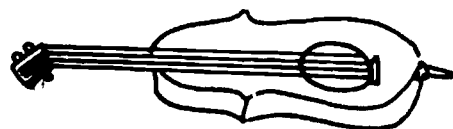
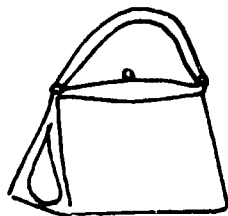
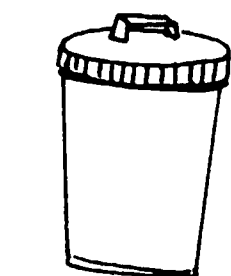

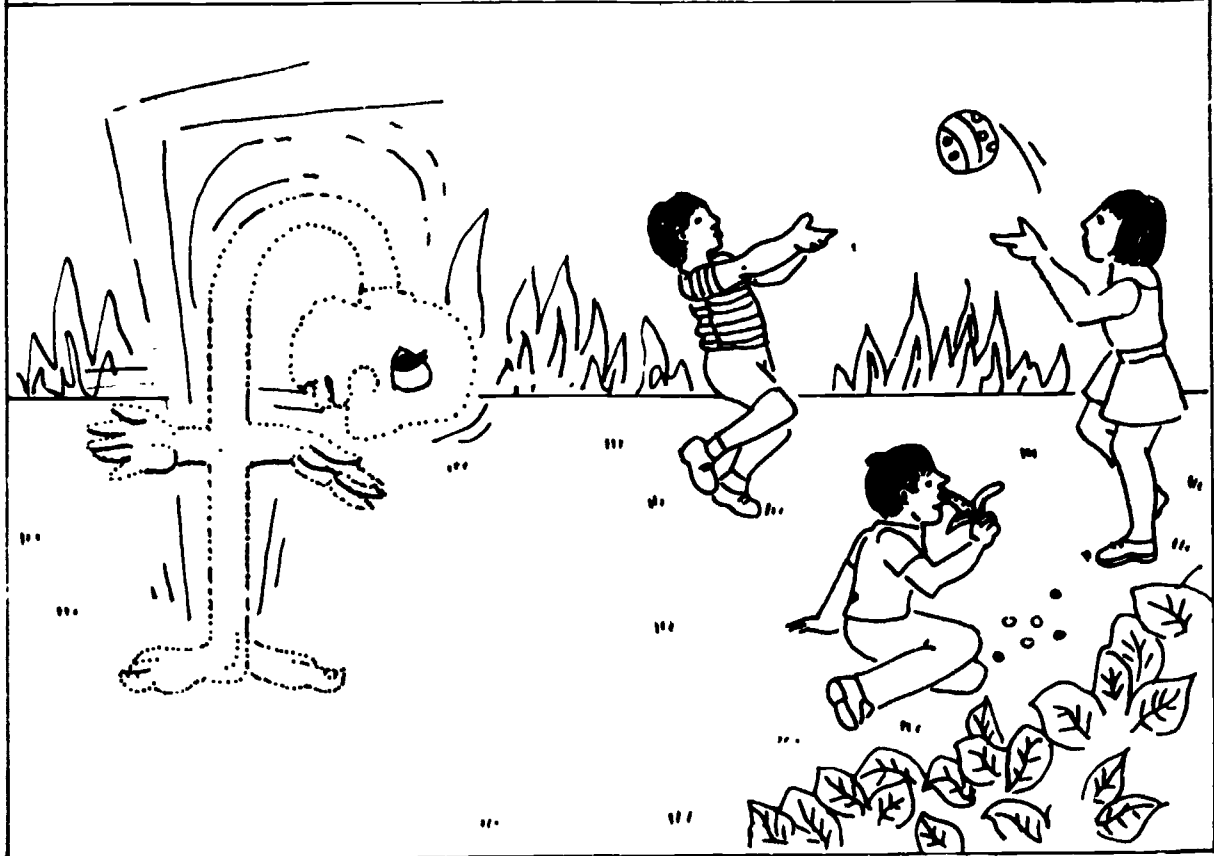
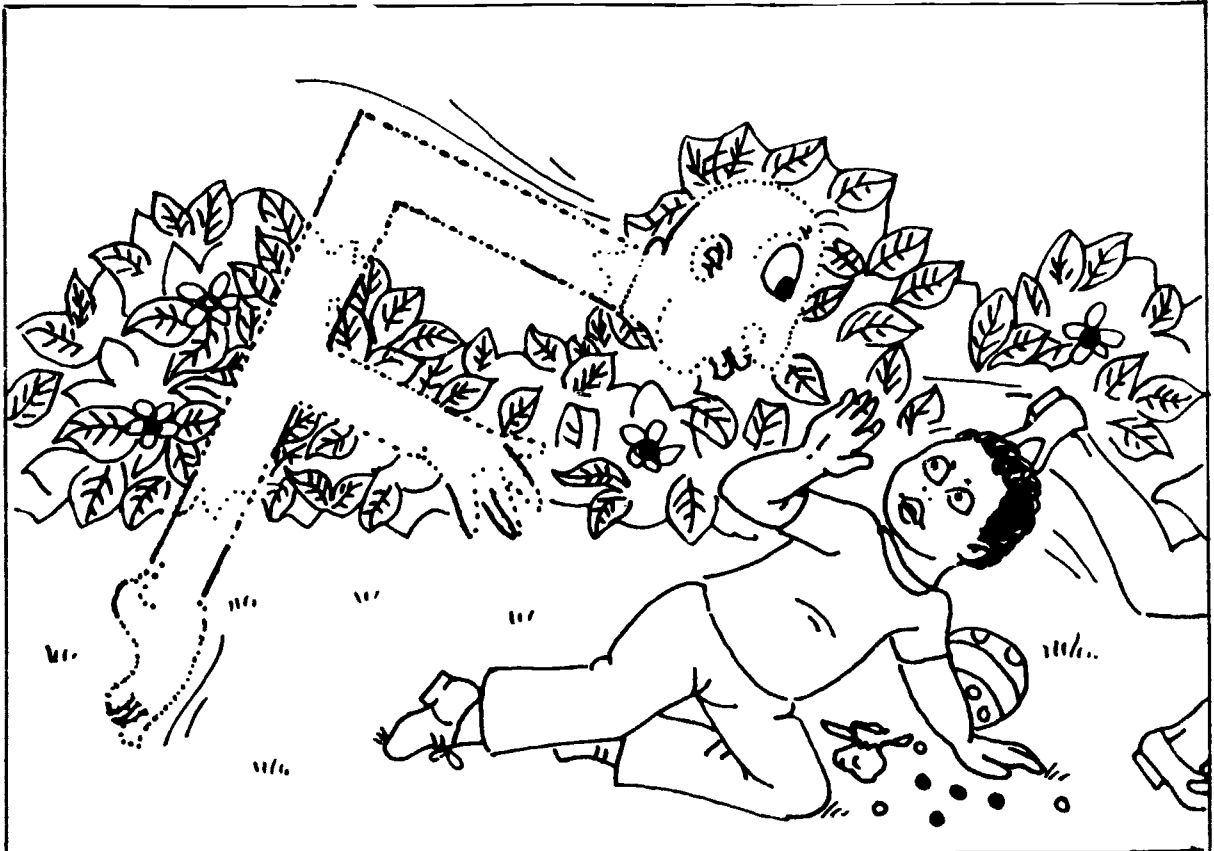

Identifica el dibujo. Escoge la palabra que es el nombre del dibujo y haz una ruedita alrededor de ella.

foco

faja

falda

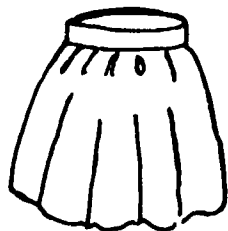

foco

falda

faja

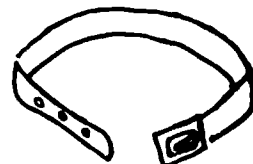

faja

foco

falda

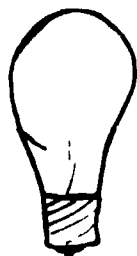

familia

faja

falda

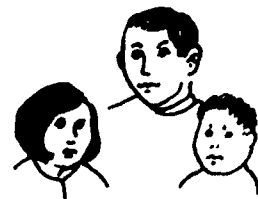







En cada fila pinta todos los de la misma letra de un color. El de la letra diferente pínalo de otro color.

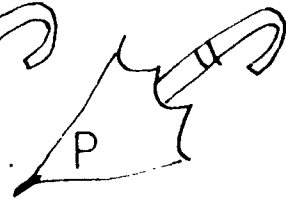
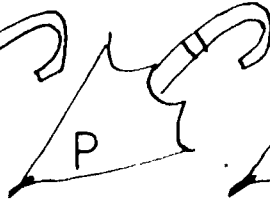
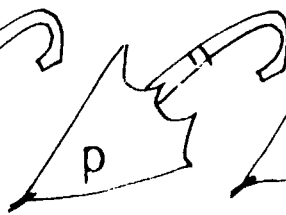
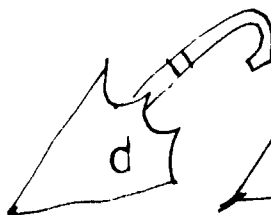
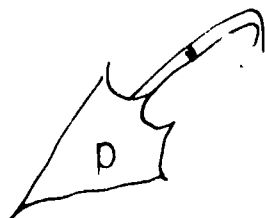
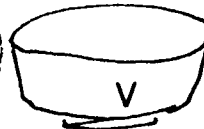
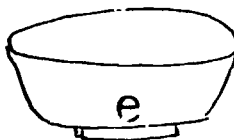
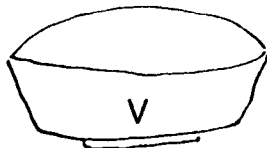
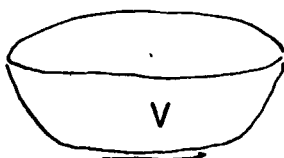
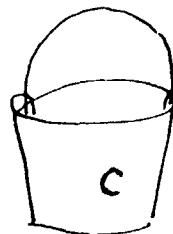
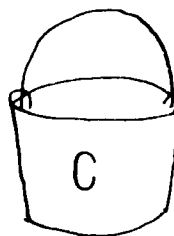
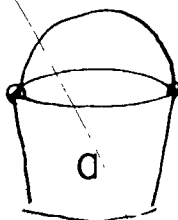
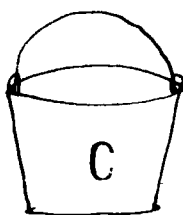
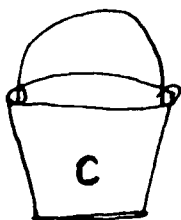
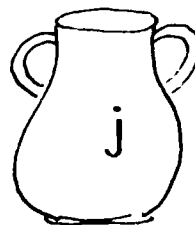
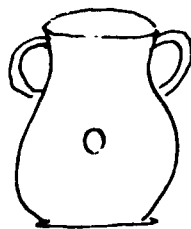
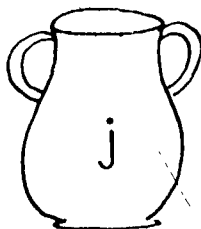

En cada fila pinta todos los de la misma letra de un color. El de la letra diferente píntalo de otro color.

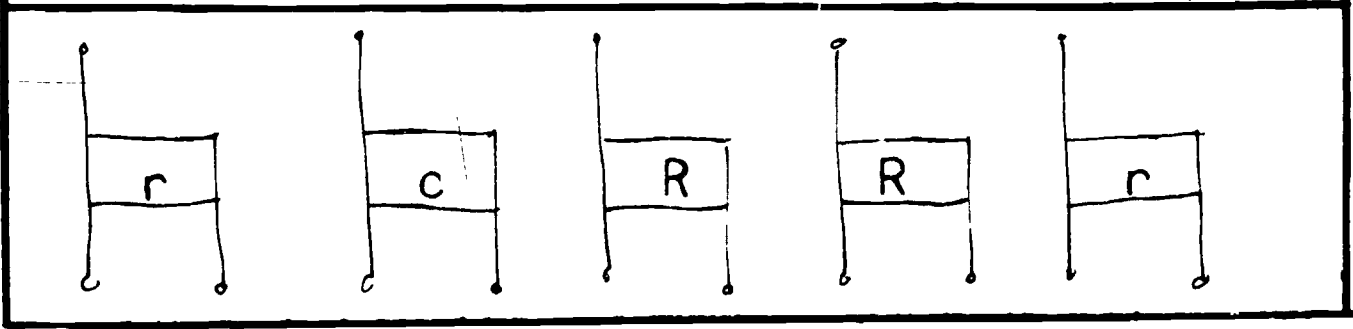
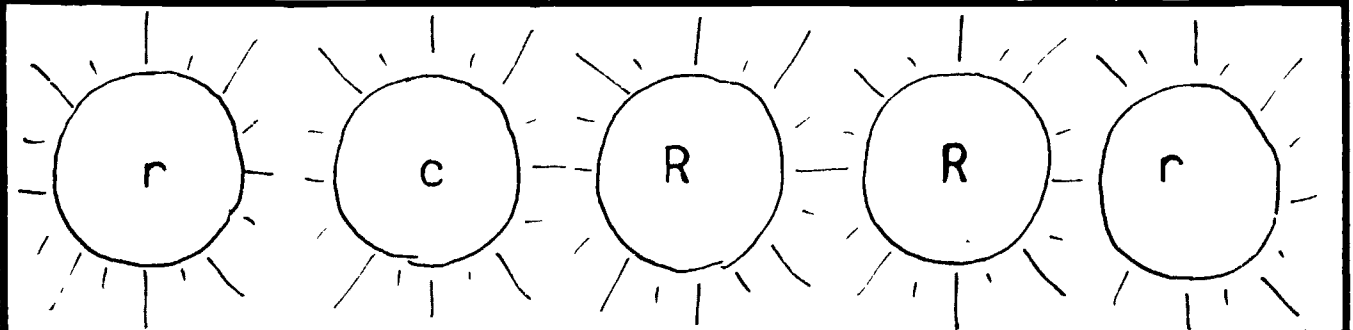
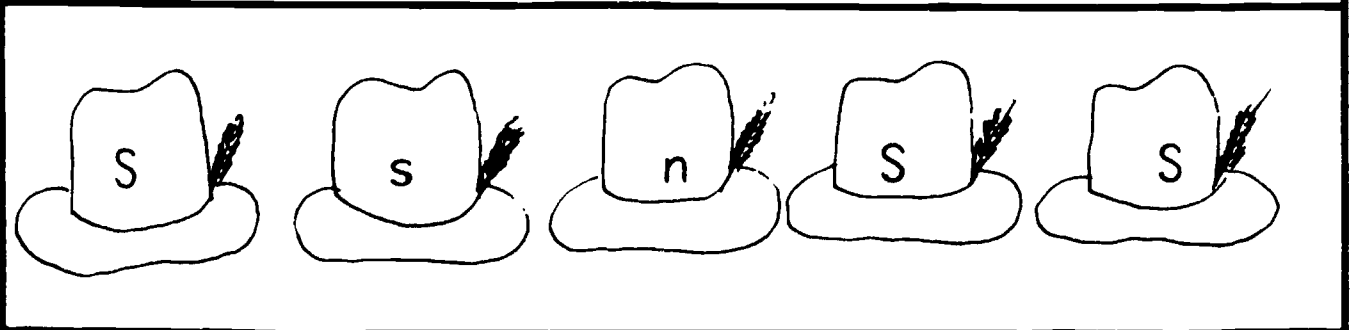
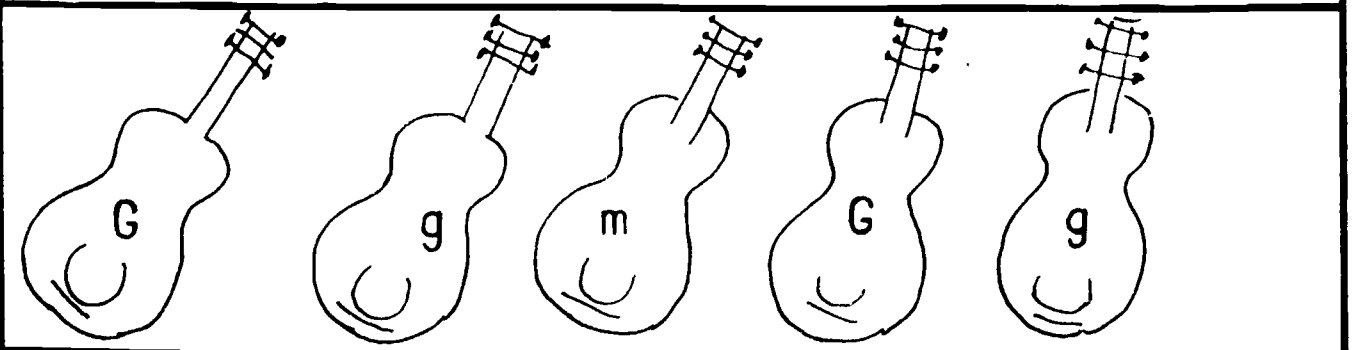
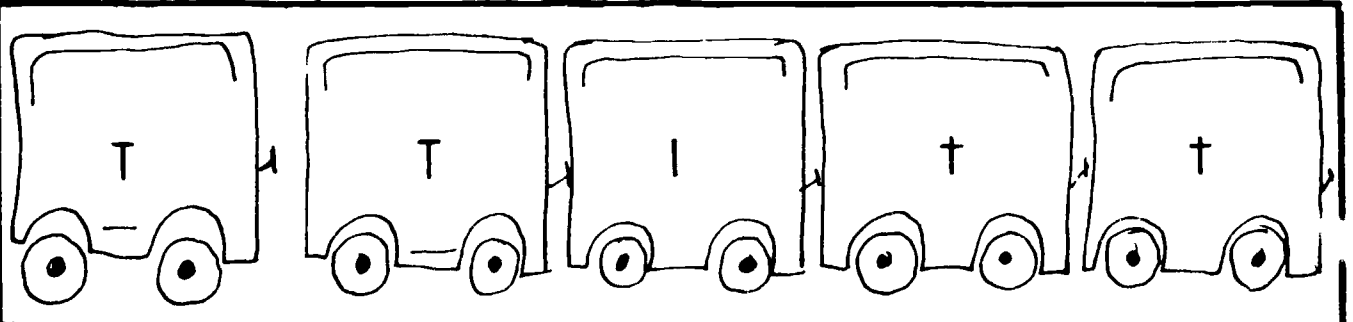

Haz una rueda alrededor de la letra que comienza la palabra que dice el maestro.

1. U V F C

2. B U N G

3. V F U U

4. C N L V

5. U G B F

Haz una rueda alrededor de la letra que comienza la palabra que dice el maestro.

6. I M D R

7. N U L T

8. E F G B

9. C V I U

10. R T M D

Escribe al lado el nombre del dibujo.

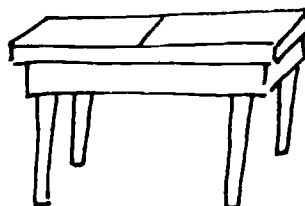
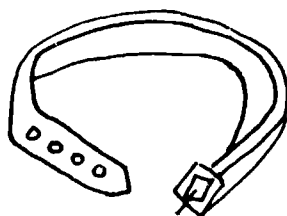
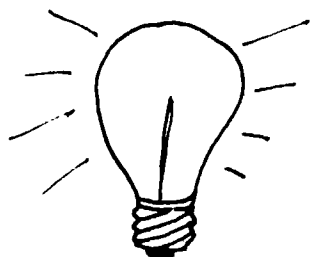
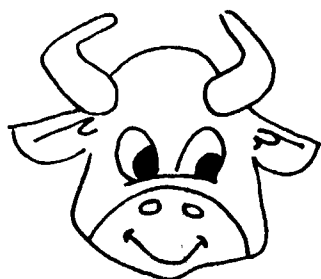

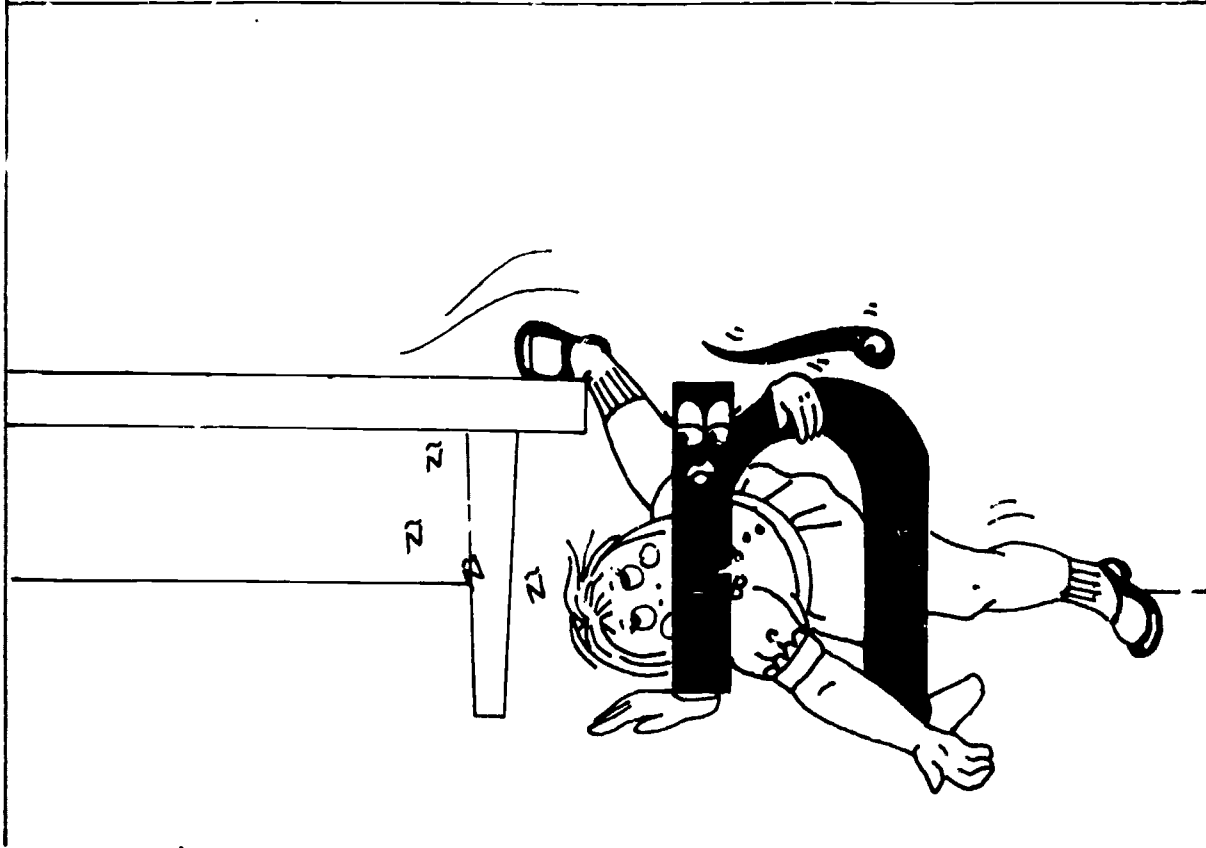
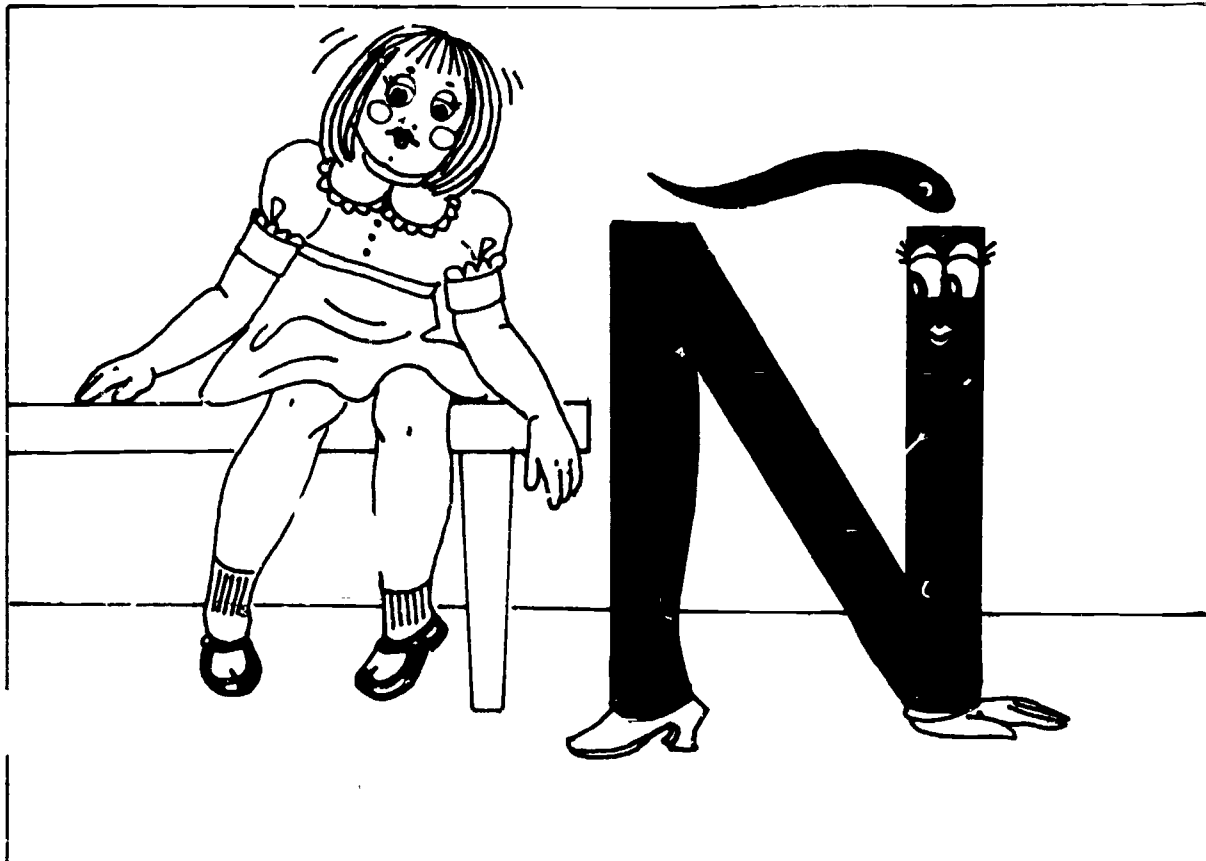

Identifica el dibujo. Lee la oración y completa la palabra.



La mu\_eca es de Toña.



El niño está en el ba\_o.

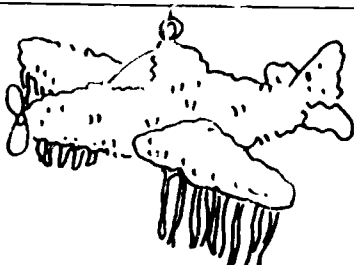

La pi\_ata es de Pepe.

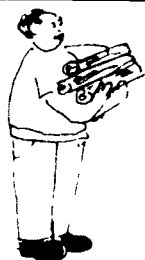

Papá mete la ie\_a.

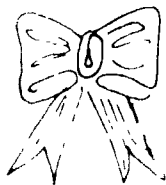

El mo\_o es de la muñeca.

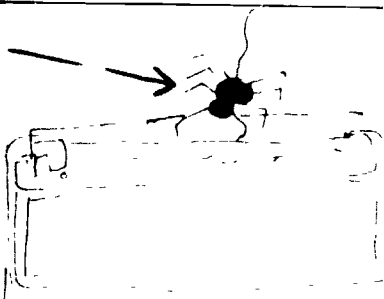

La ara\_a está en el baño.



Identifica el dibujo. Lee el nombre del dibujo y haz un círculo alrededor de la /ñ/.



pina

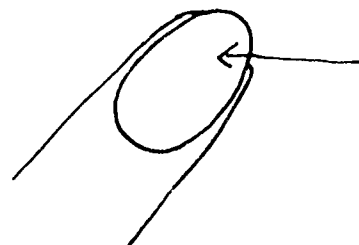

uña



muñeca

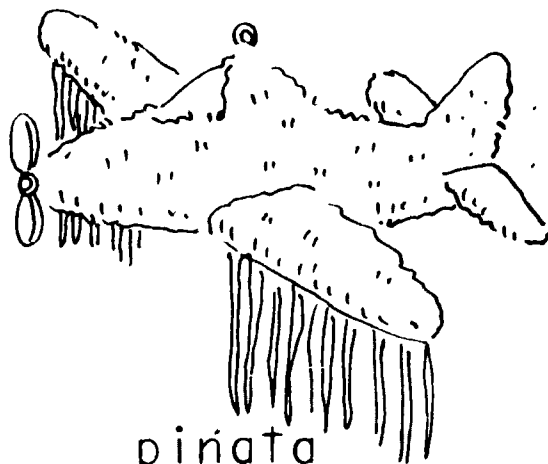

piñata

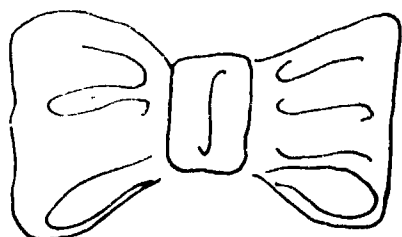

moño



leña

Identifica el dibujo y completa la palabra escribiéndole /g/ o /j/.

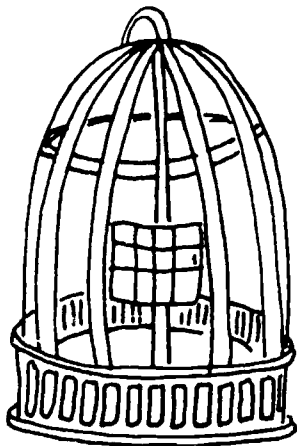

\_\_ aula



\_\_ itano

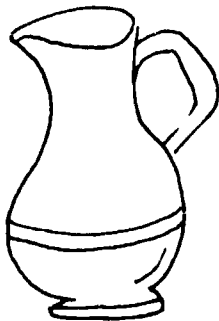

\_\_ arro

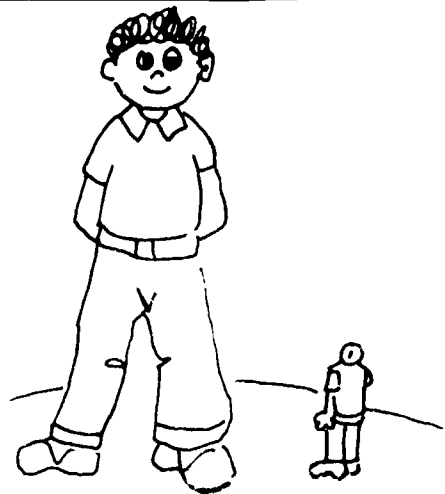

\_\_ igante



\_\_ ardín

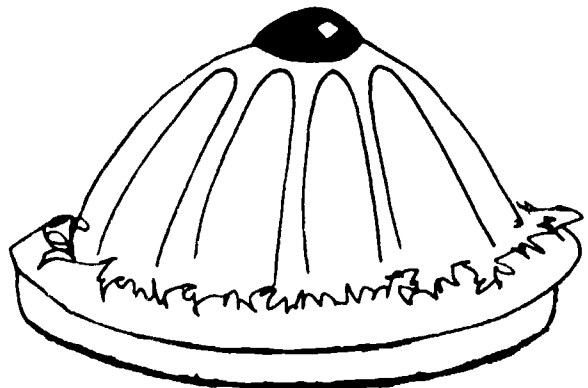

\_\_ elatina

Identifica el dibujo. Abajo del dibujo escribe el nombre de dicho dibujo.

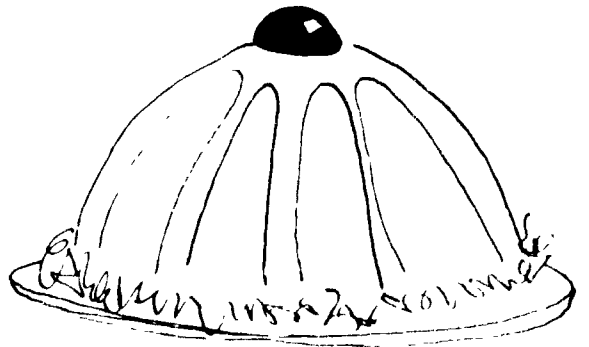
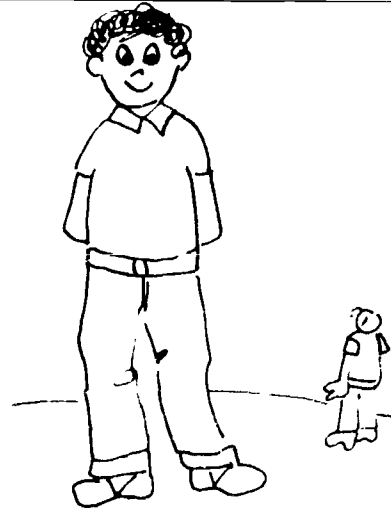
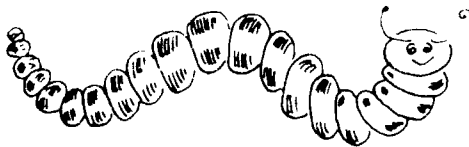
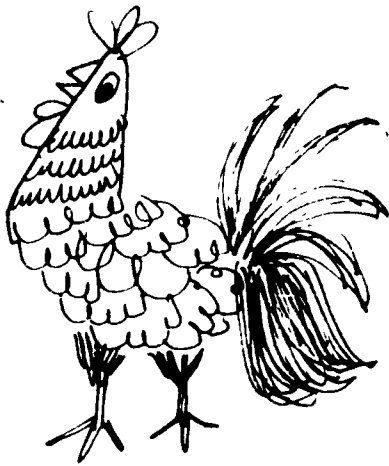

Recorta los dibujos para pegarlos en la siguiente página. Si el dibujo comienza con je o ji pégalo en esa columna. Si comienza con ge o gi pégalo en otra columna.

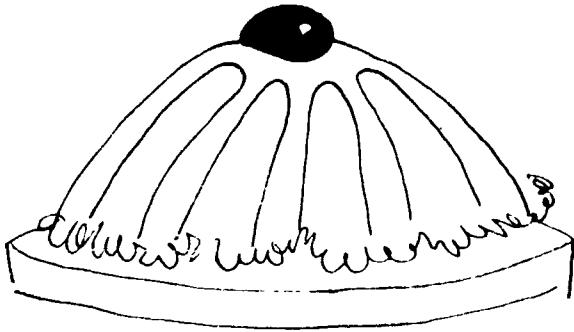

\_\_latina

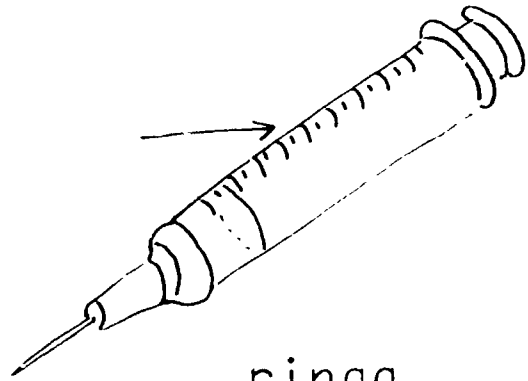

\_\_ringa

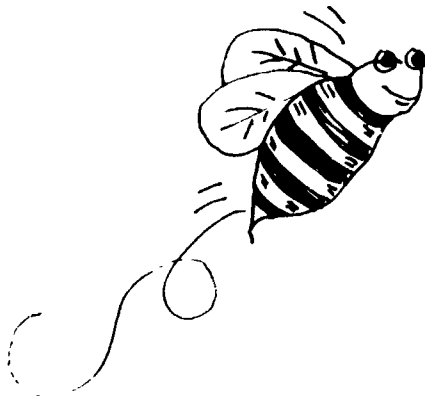

\_\_cote

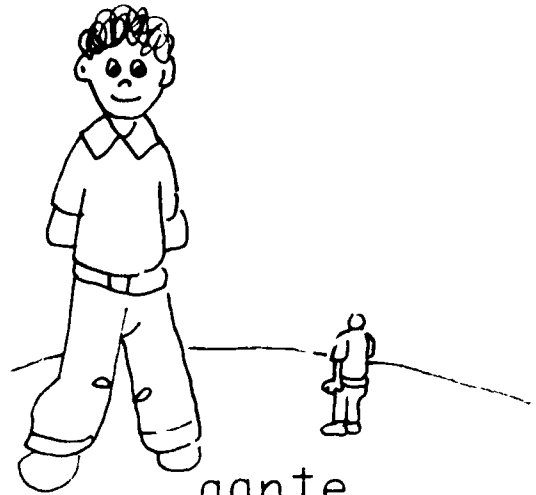

\_\_gante



\_\_tano



\_\_fe

Si el dibujo comienza con Je o Ji pégalo en ese lado. Si comienza con Ge o Gi pégalo en el otro lado. Completa el nombre del dibujo.

Je Ji	Ge Gi

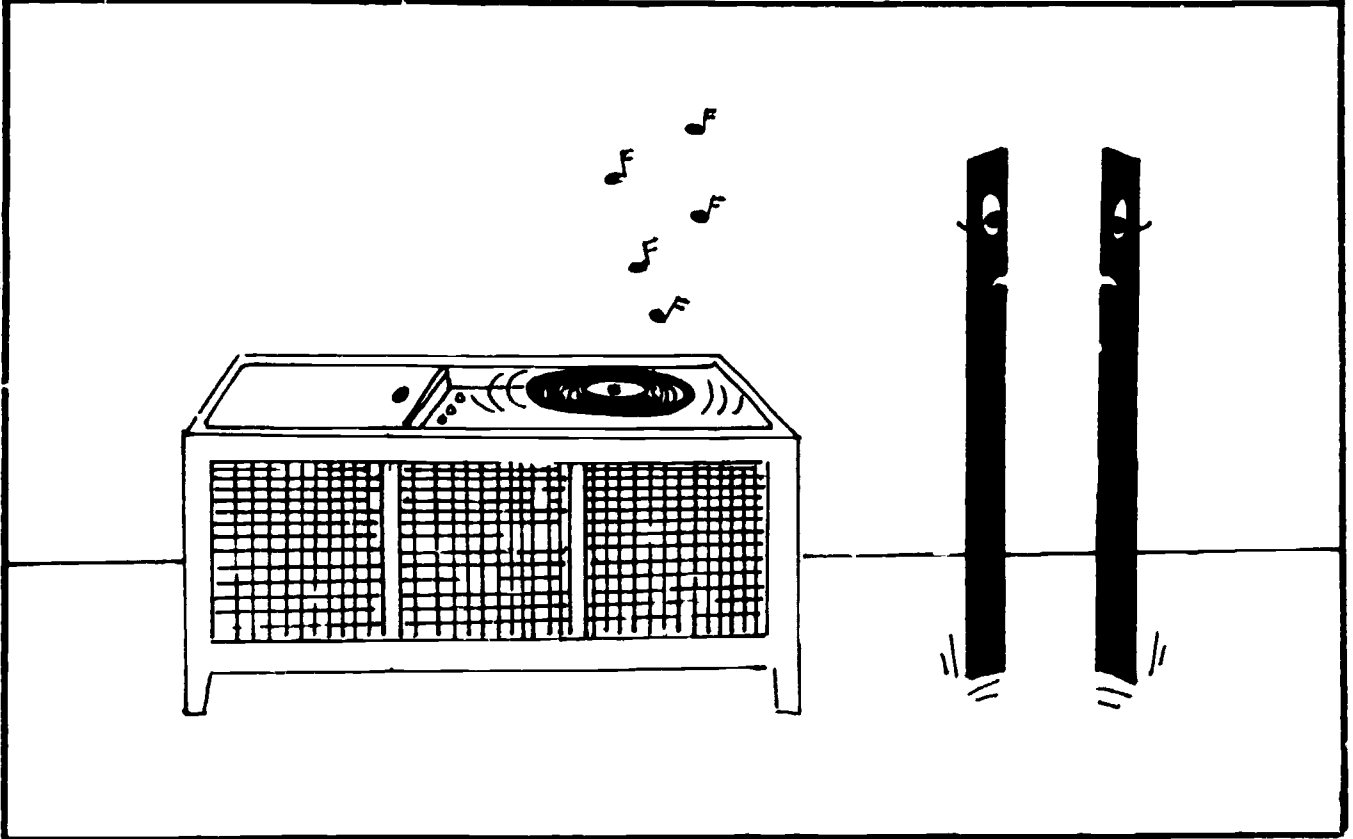
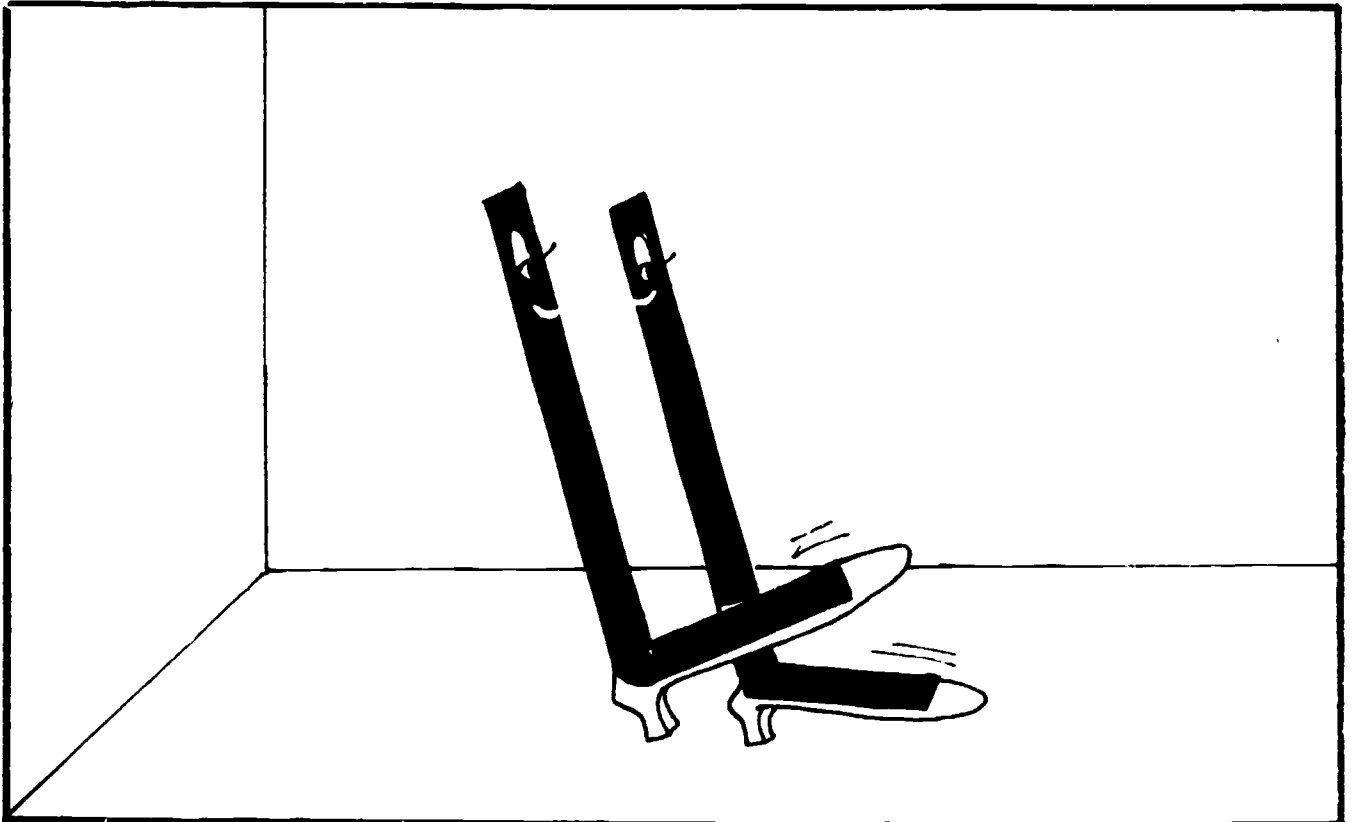

Escribe el nombre del dibujo en el blanco para completar la oración.

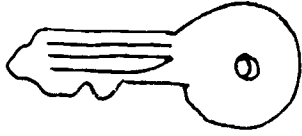

1. La \_\_\_\_\_ está en el llavero.

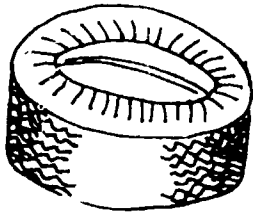

2. La \_\_\_\_\_ es nueva.



3. La \_\_\_\_\_ moja las matas.

Identifica el dibujo. Haz una rueda alrededor del nombre del dibujo.

llanta

lana

llave

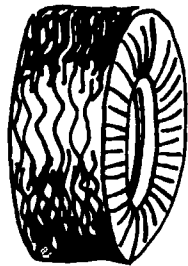

lobo

llave

luna



llanta

loma

llave

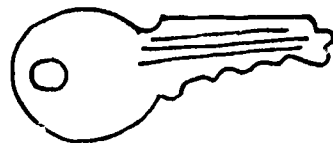

lodo

lobo

llave



lana

llanta

lápiz

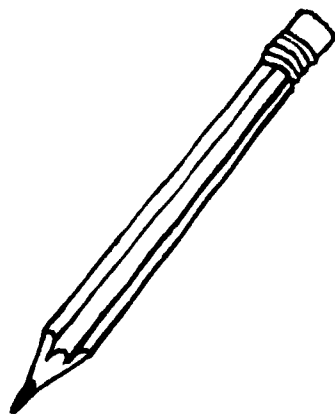

llanta

lobo

llave

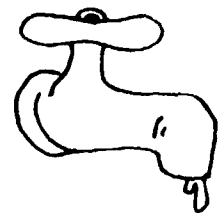



Escribe la vocal que dice el maestro.

1.

6.

2.

7.

3.

8.

4.

9.

5.

10.

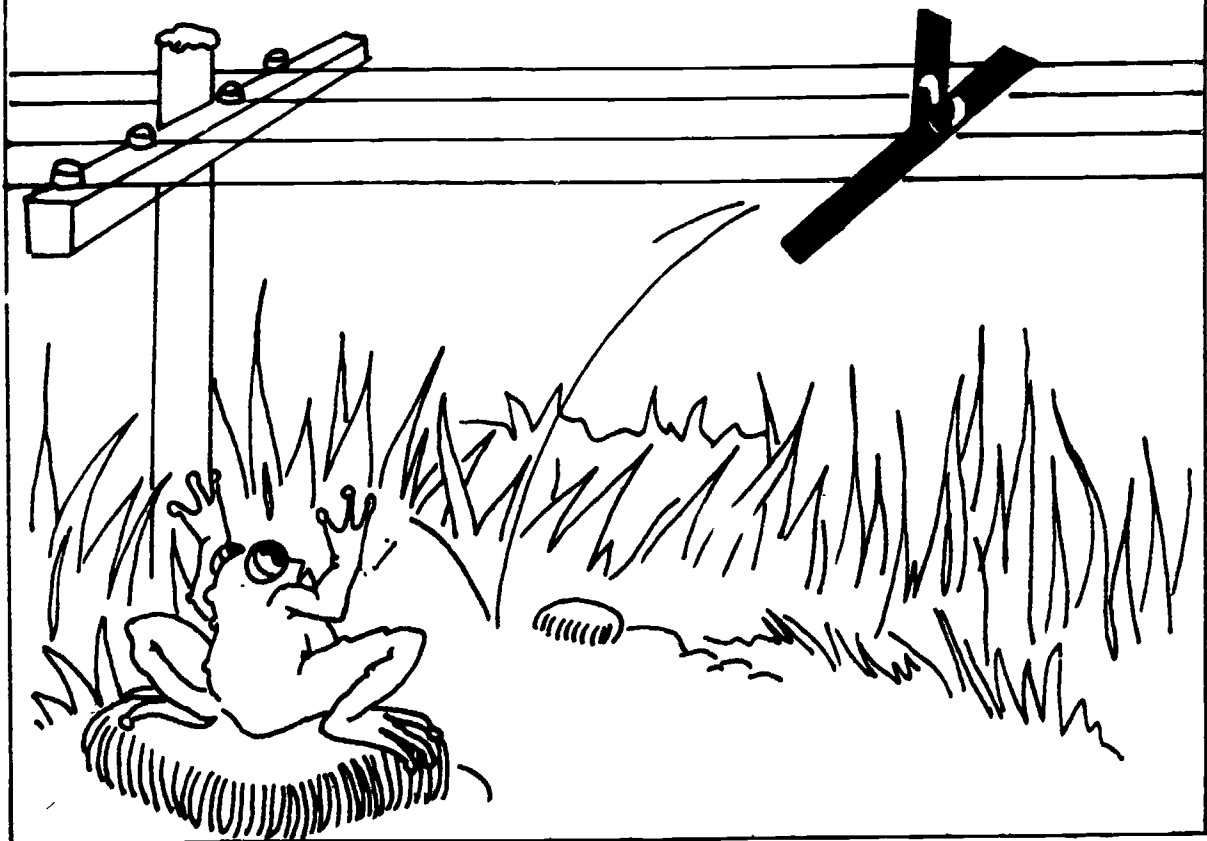
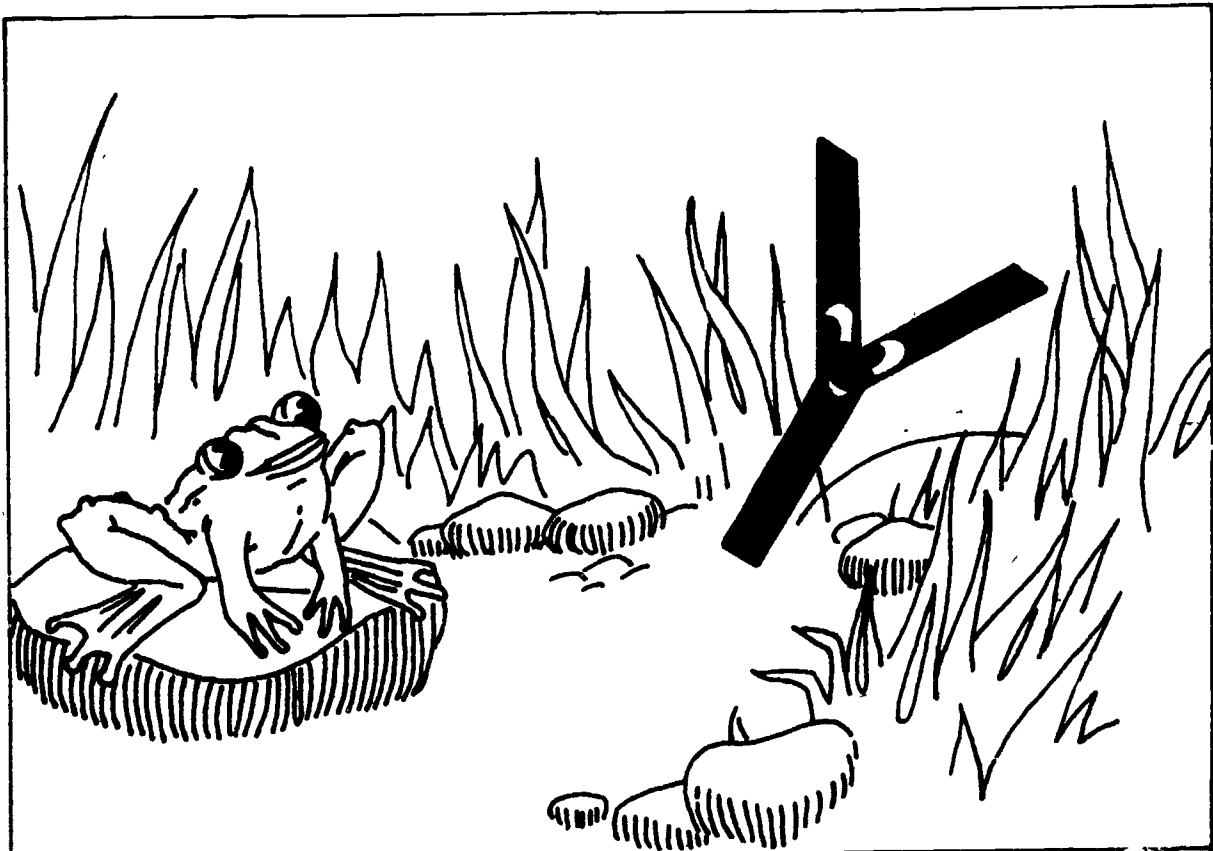

Identifica los dibujos. Recorta las letras de abajo de la página. Debajo del dibujo pega la letra con que comienza el nombre de dicho dibujo.

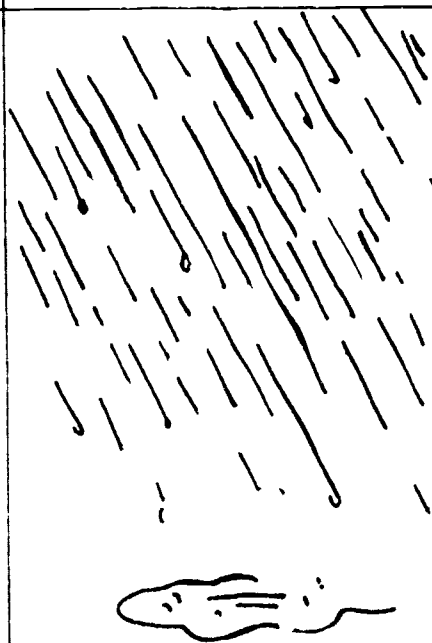
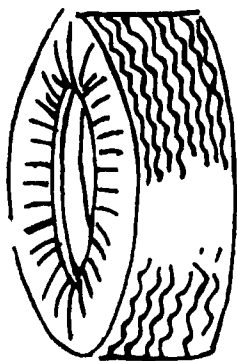
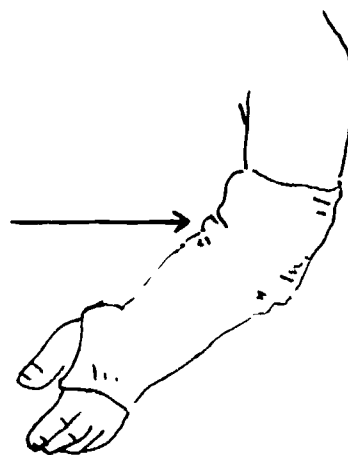
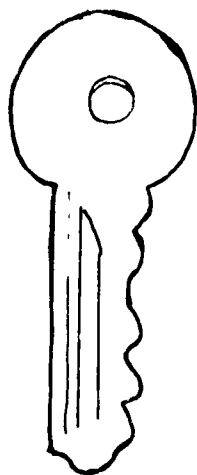
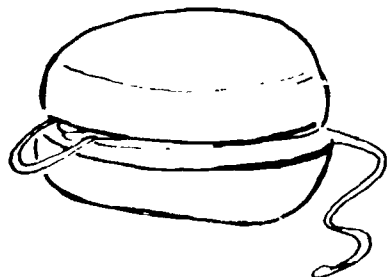

Y

Y

Y

LI

LI

LI

Haz lo que te dice la oración.

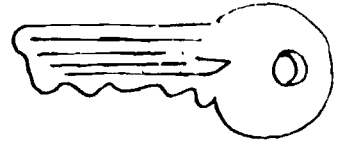
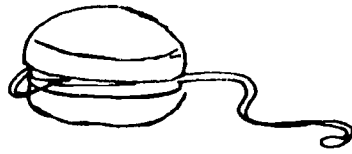
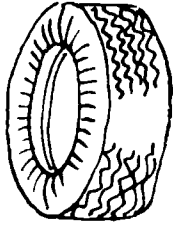

1. Dibuja una raya debajo del yoyo.

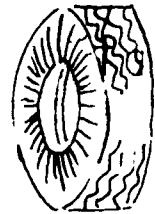
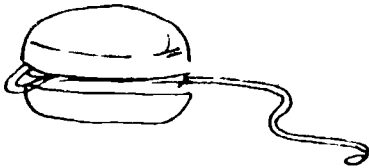

2. Dibuja una raya debajo de la llanta.

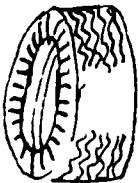

3. Dibuja una raya debajo de la yema.

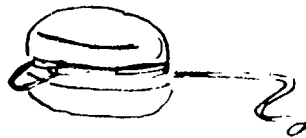
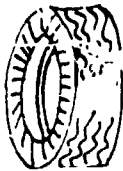

4. Dibuja una raya debajo de la llave.

Lee la oración. Identifica los dibujos y completa las palabras en la oración.

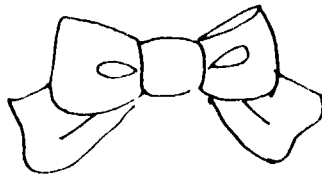

1. La ni\_a del mo\_o canta.

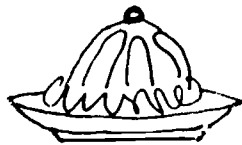
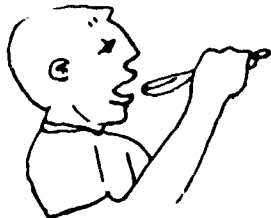

2. El \_igante come \_elatina.

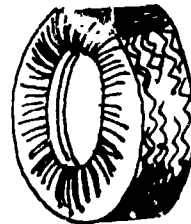

3. La \_\_ave está en la \_\_anta.

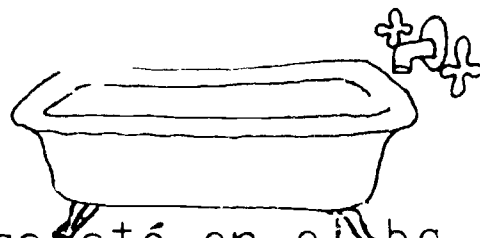
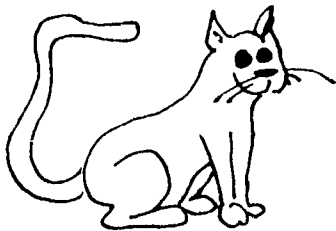

4. El \_ato se acostó en el ba\_o.

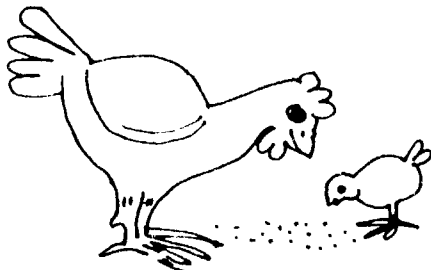

5. La \_allina y su p\_llito comen.

Lee la palabra. Busca la sílaba que se encuentra en la palabra y que está al lado. Lasa las sílabas que son iguales.

<p>pollo</p> <p>lla</p> <p>lle</p> <p>llo</p>	<p>yema</p> <p>ye</p> <p>ca</p> <p>yo</p>
<p>niño</p> <p>ño</p> <p>na</p> <p>ne</p>	<p>llave</p> <p>lle</p> <p>lla</p> <p>lle</p>
<p>gigante</p> <p>gi</p> <p>ge</p> <p>ji</p>	<p>piña</p> <p>no</p> <p>ne</p> <p>ña</p>

Si las palabras comienzan con el mismo sonido traza una ruedita alrededor de sí, si no comienza con el mismo sonido, traza una ruedita alrededor de no.

1. Sí No

2. Sí No

3. Sí No

4. Sí No

5. Sí No

6. Sí No

7. Sí No

8. Sí No

Traza una ruedita alrededor de la letra que se ha dramatizado en el salón de clase.

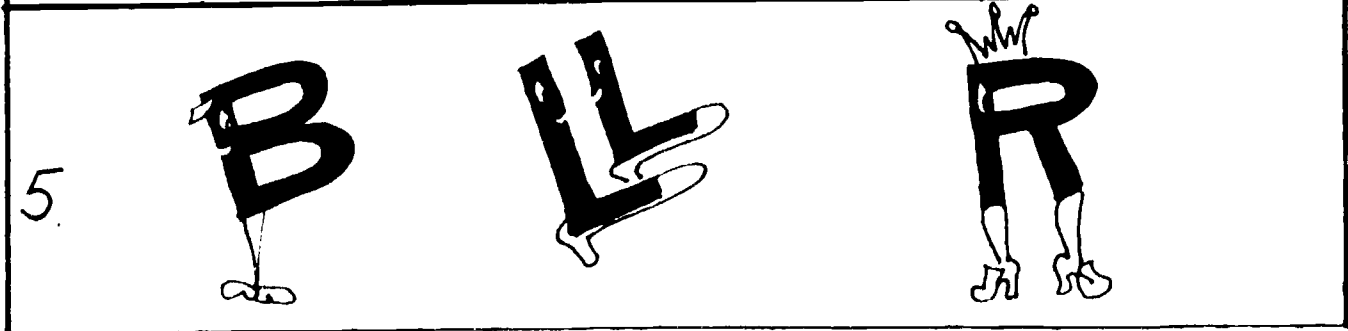
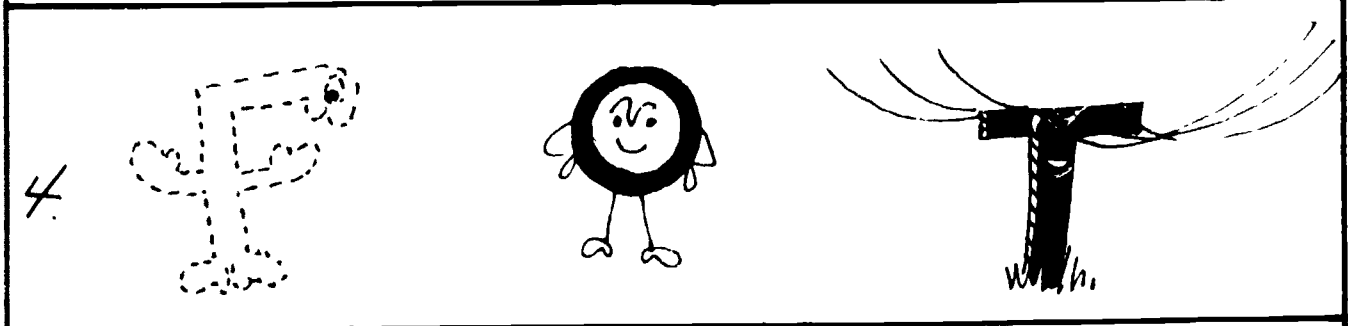
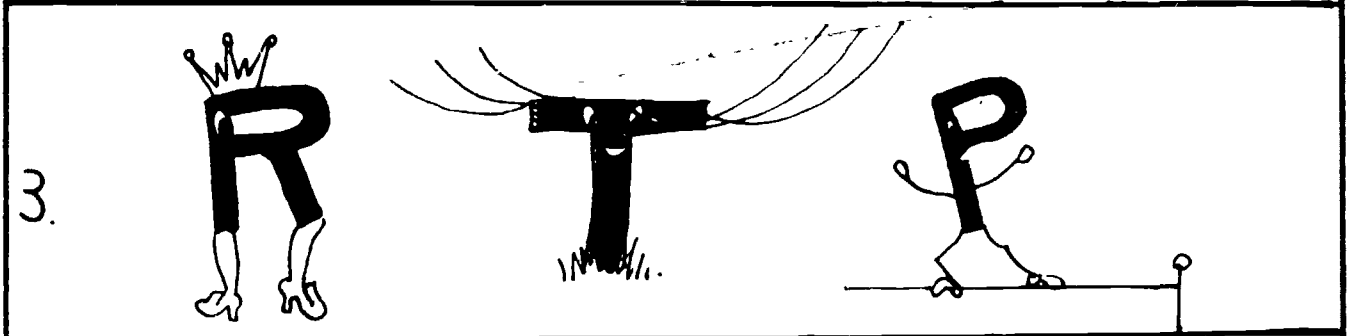
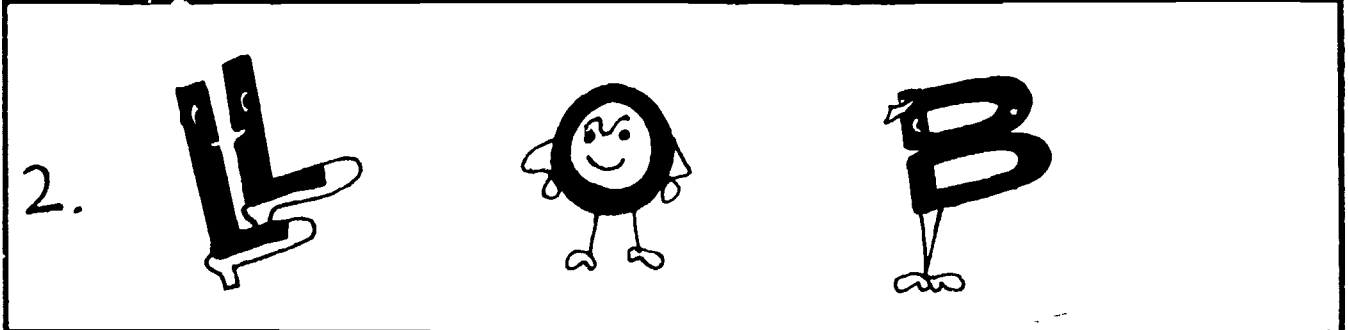
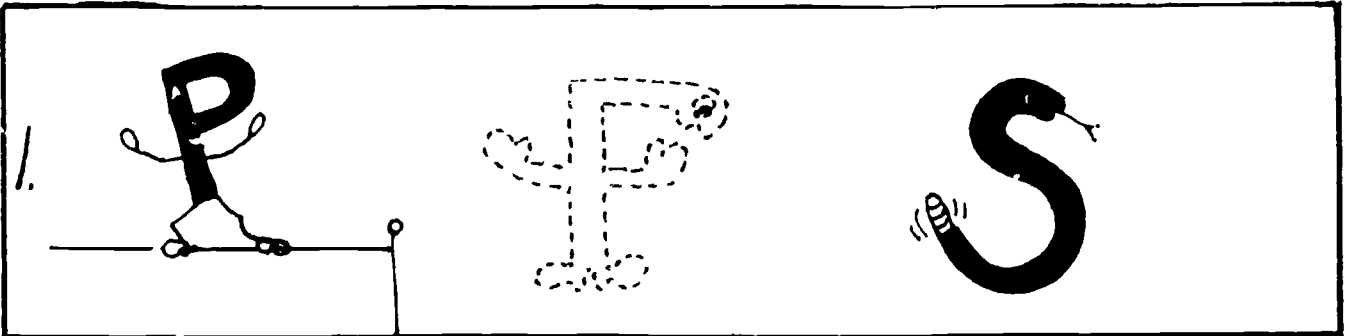



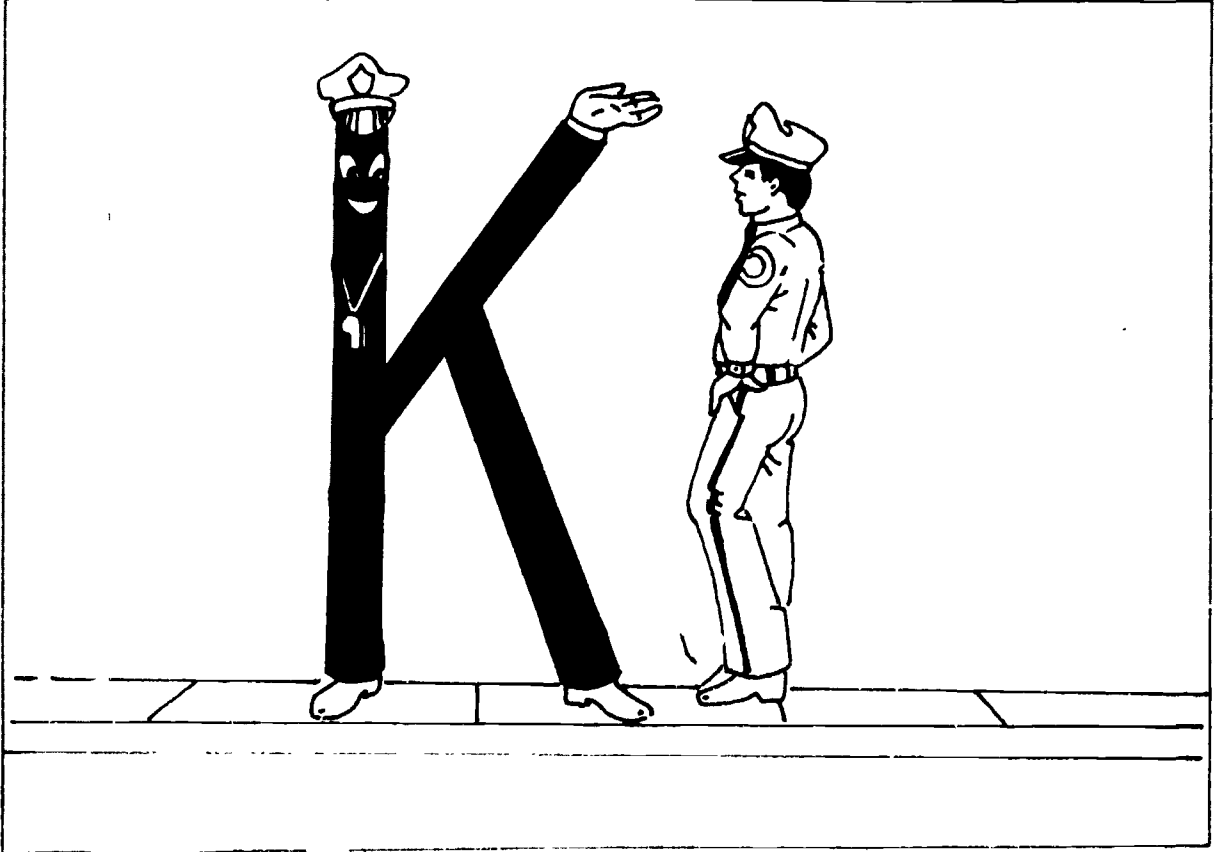
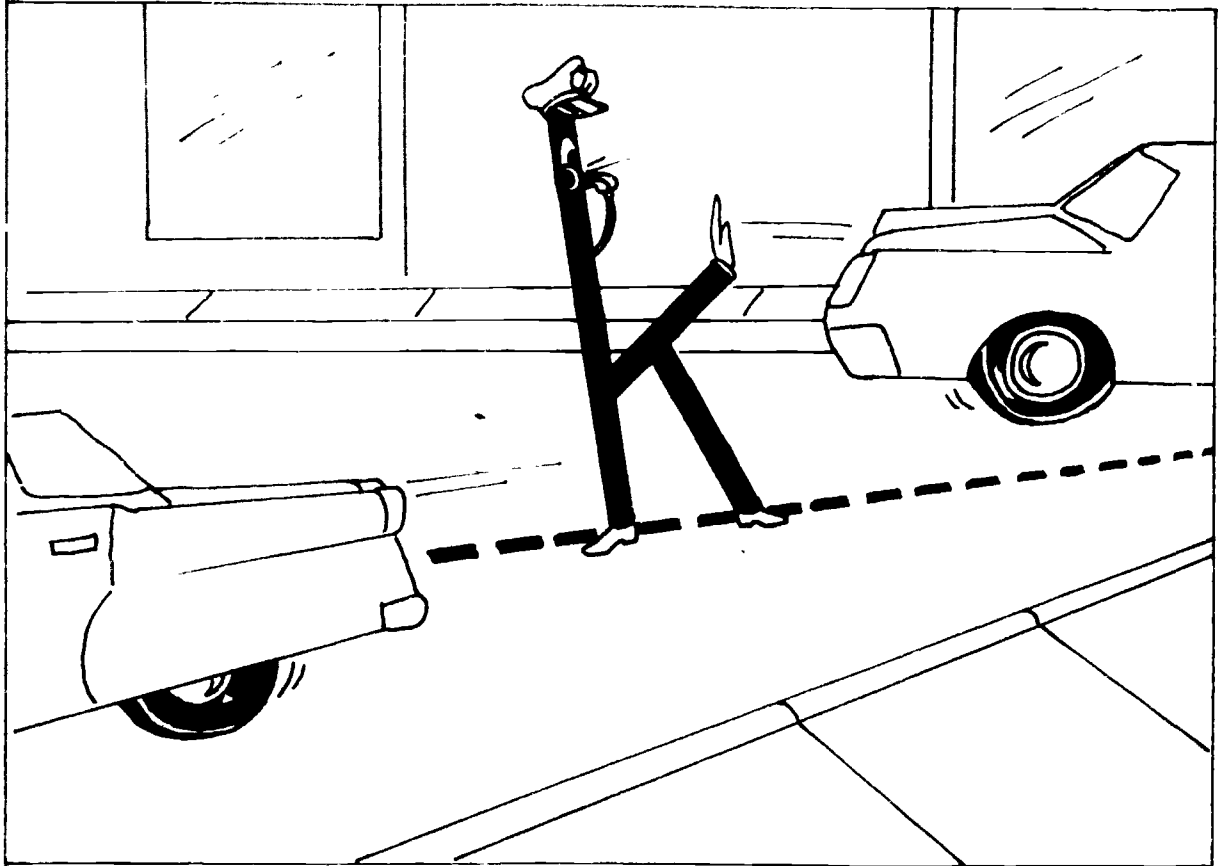

Recorta el dibujo de la bolsa del kanguro.  
Pégalo en el kanguro en la siguiente página.

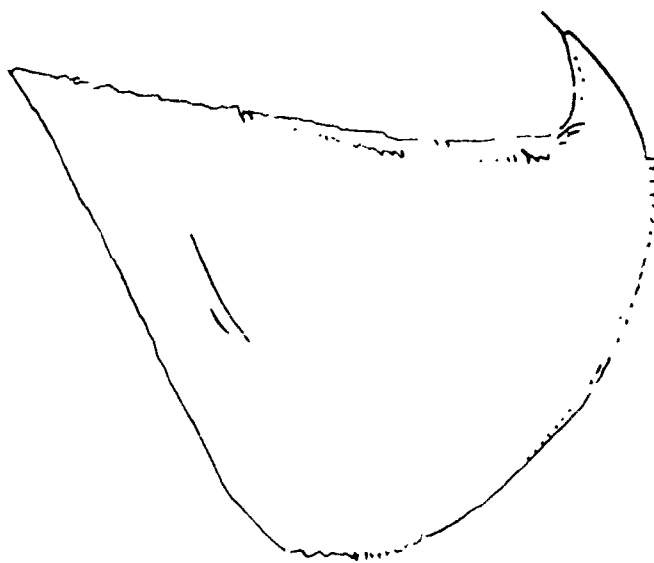

Pégale la bolsa al kanguro. Asegúrate que se pueden meter dibujos en la bolsa



31 . 1

191

651

Recorta todos los dibujos que empiezan como cabra y kanguro. Mételes en la bolsa del kanguro en la página 191.

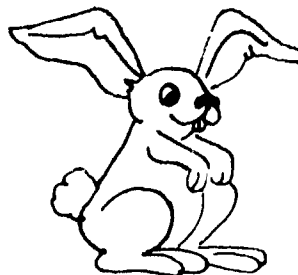
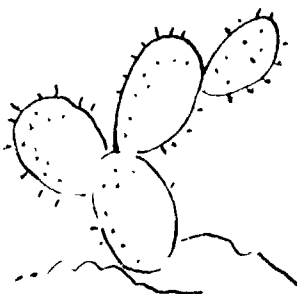
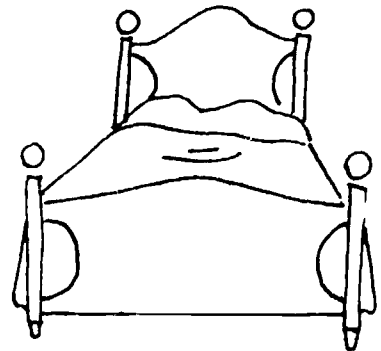
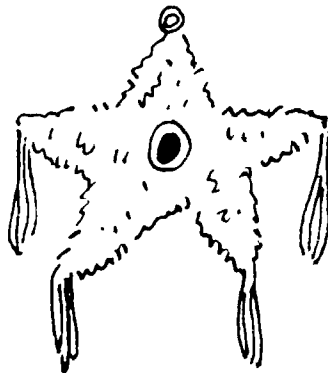
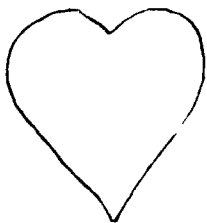
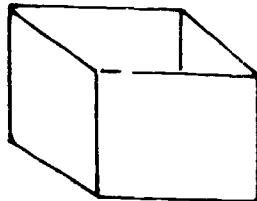
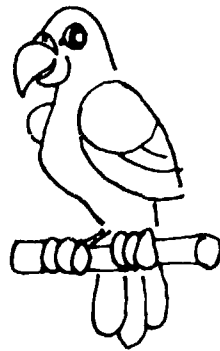

Haz una raya para enganchar las letras que son iguales.

o	l	s
S c	c v	0 j
s	K	o
K	K	s
V v	k O	J K
j	C	j

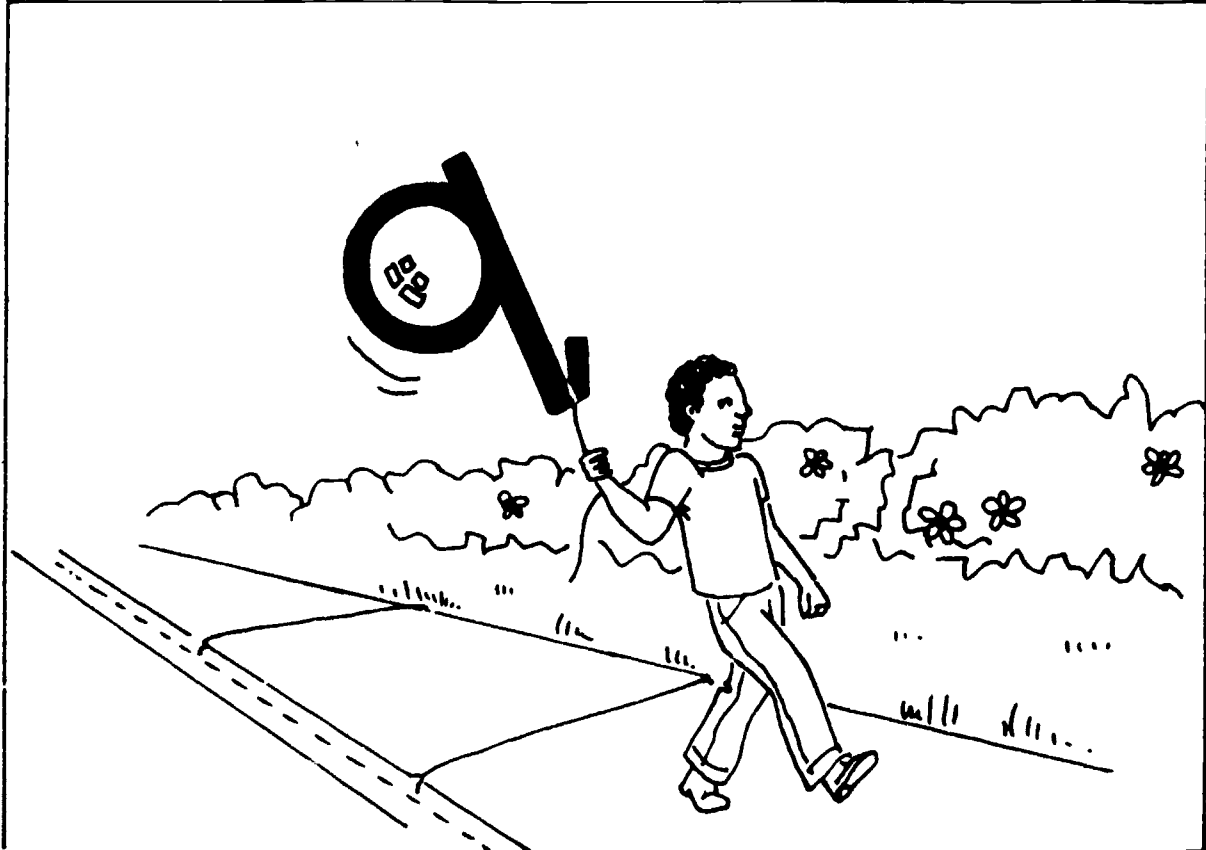
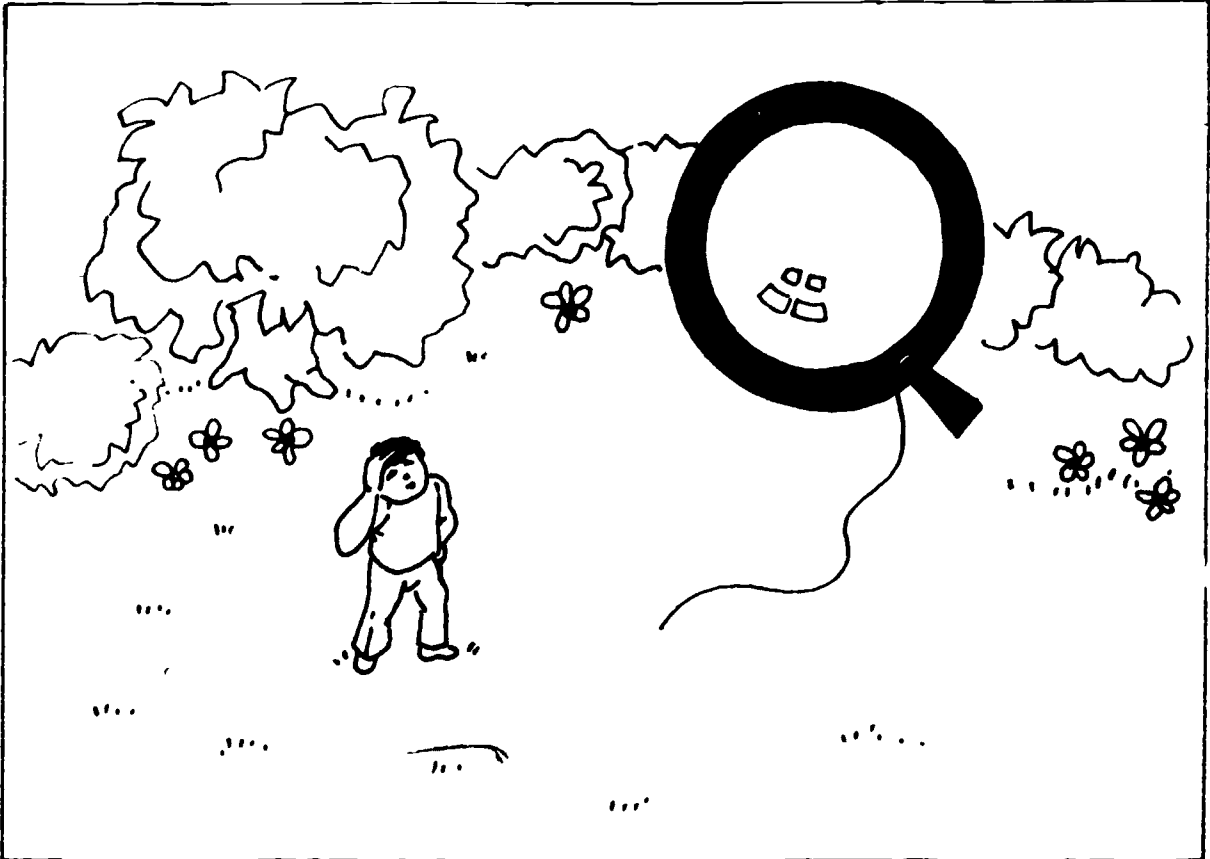

Haz una raya alrededor de las respuestas a las preguntas que te hace el maestro.

<p>1. un parque un monte un jardín</p>	<p>2. una pelota un boraón una vejiga</p>
<p>3. un niño un señor una señora</p>	<p>4. un palo un bordón una escoba</p>
<p>5. grande chiquita mediana</p>	<p>6. el señor la señora Quito</p>

Escucha la palabra que dice el maestro. Escribe /q/ o /g/ para completar las palabras.

\_\_\_ queso

\_\_\_ gato

\_\_\_ quemar

\_\_\_ gallo

\_\_\_ gota

\_\_\_ quebrar

\_\_\_ gasolina

\_\_\_ guener



UNO, DOS  
CHA, CHA, CHA



Recorta los tres (3) dibujos y pégalos en la siguiente página en el orden que pasó.

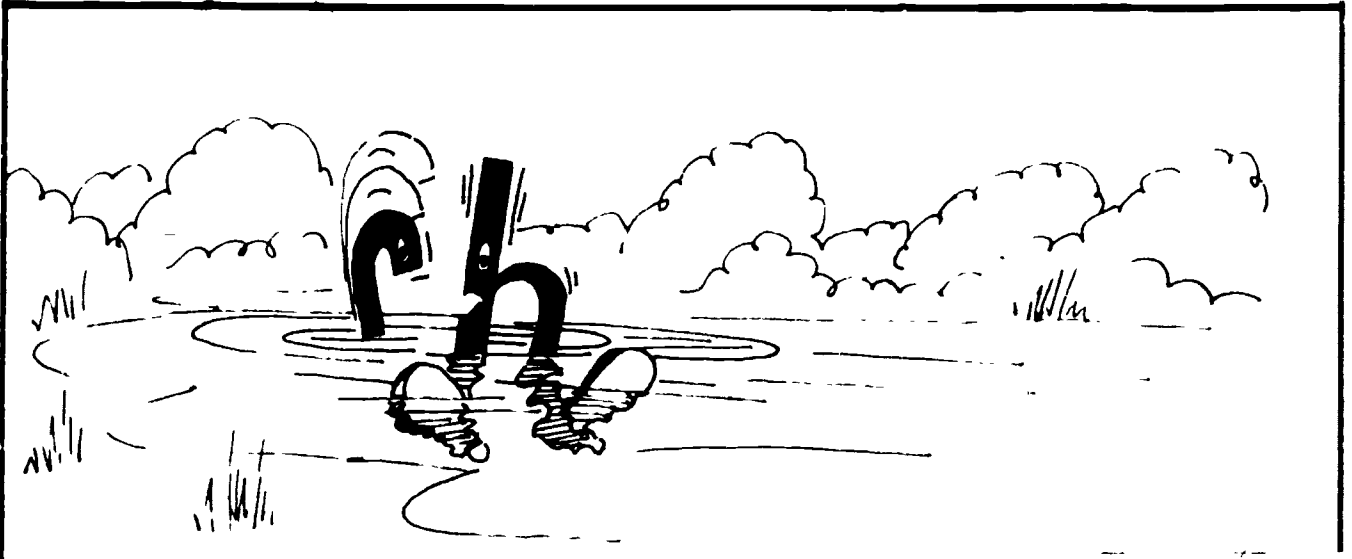

Pega los dibujos en el orden como pasó el cuento.

Enlancha las sílabas para hacer palabras.

no      cha con     che gan     cho	cha      to chi      no cho      fer	co      cha Pan     cho ran     che
chi      vo cho      que che      car	chi      cho chu      cno Pan     le	chi      cho Te      co col     cha

Mira el dibujo. Haz un cuadrito alrededor de la oración que corresponde al dibujo.

Es un chile.  
Es un chivo.  
Es una chispa.

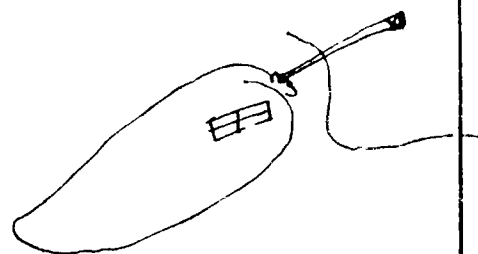

El chango está en la calle.  
El chango está en la casa.  
El chango está en el árbol.



La niña toma soda.  
La niña toma leche.  
La niña toma café.

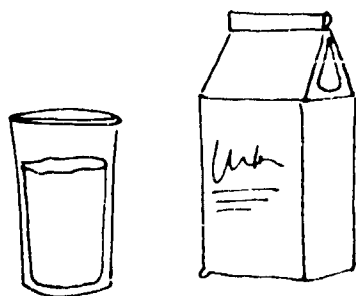

El niño está en el charco.  
El chango está en el charco.  
La chinche está en el charco.



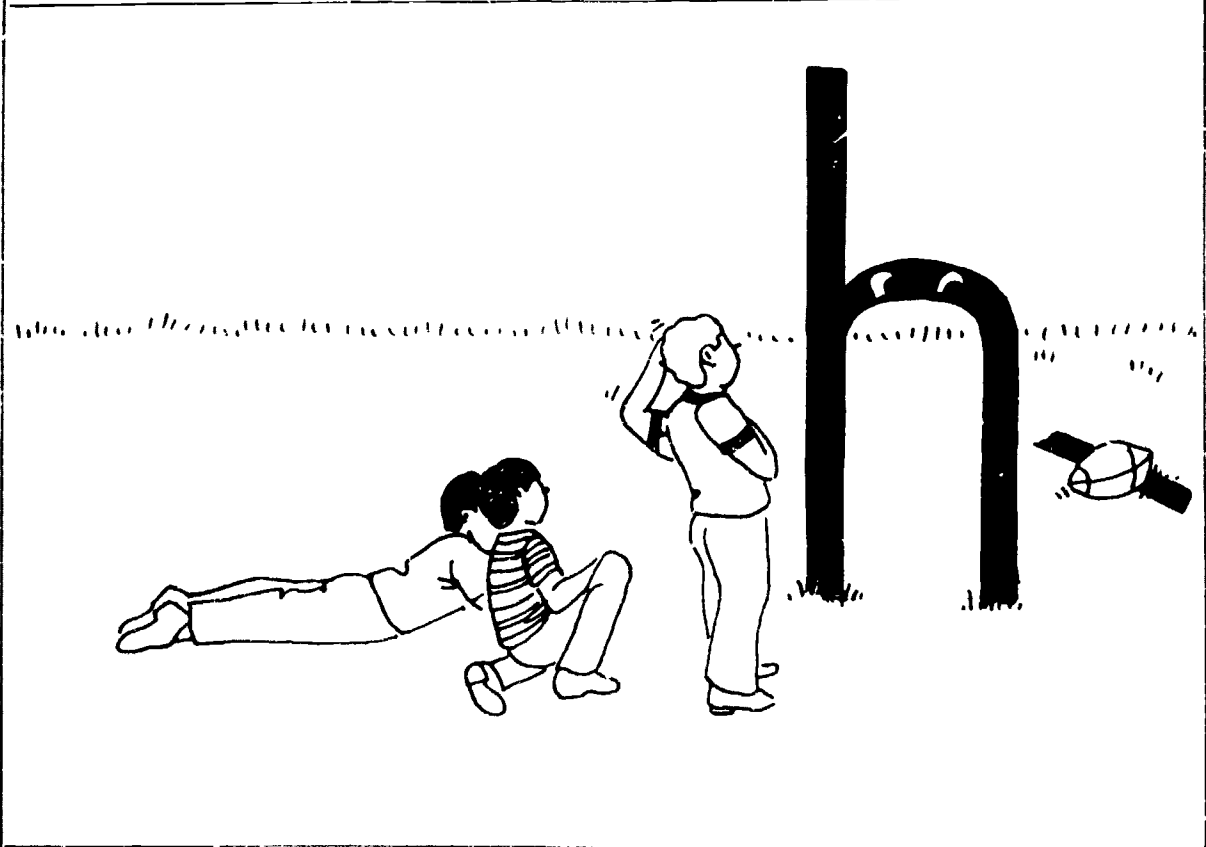
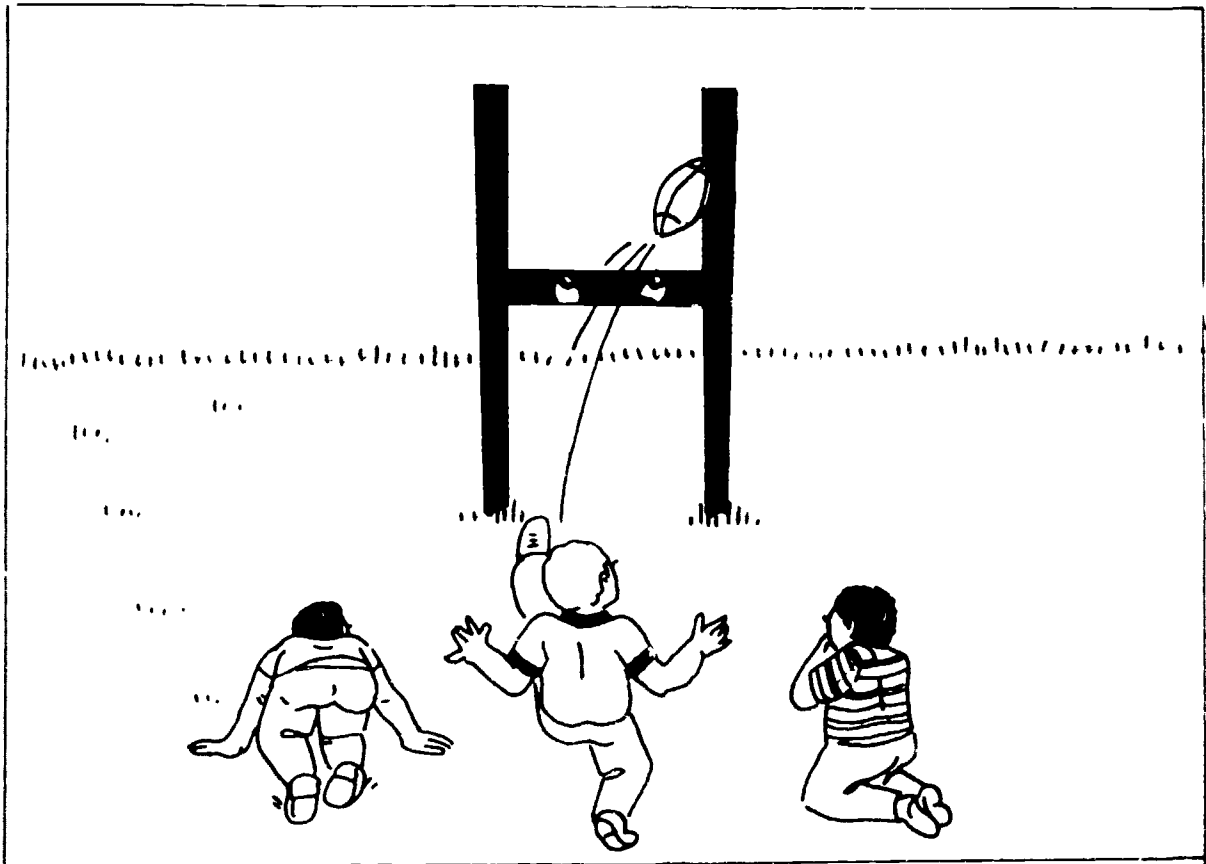

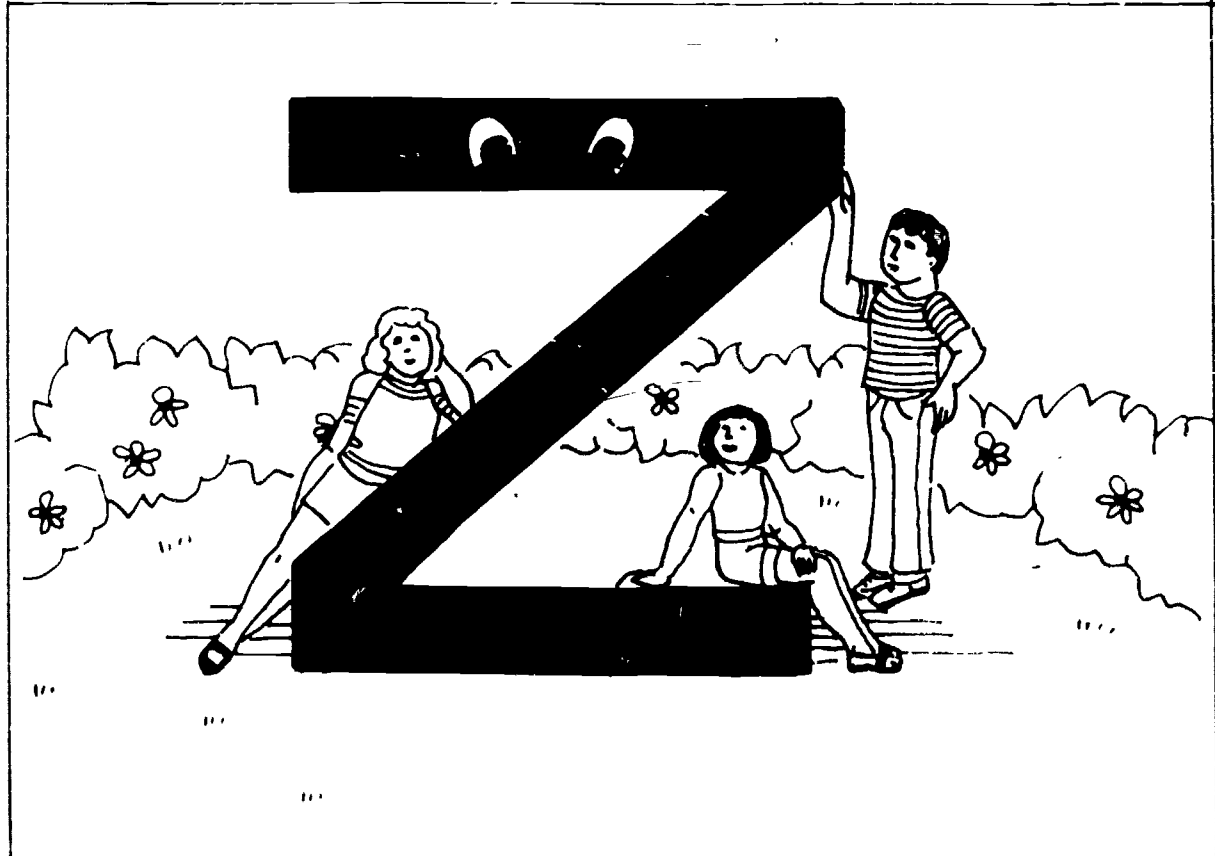
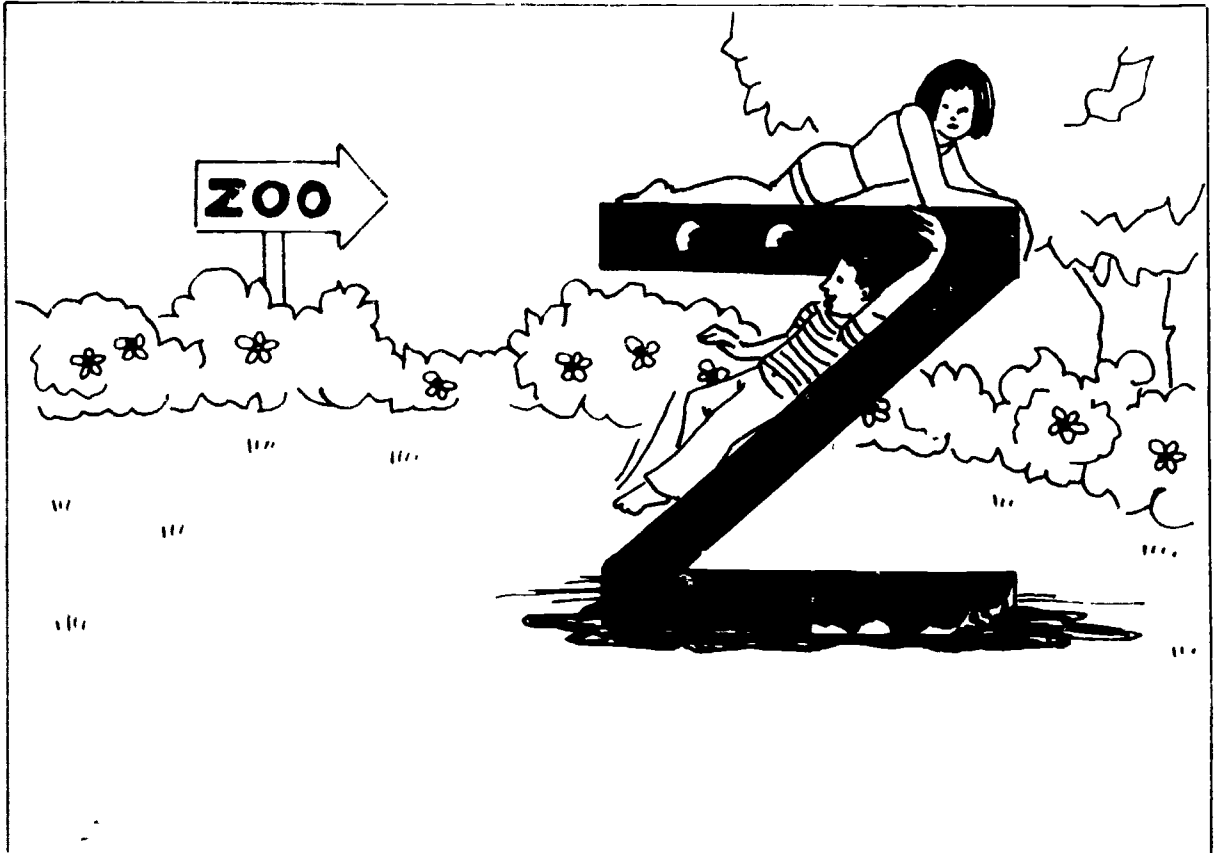

Si el nombre del dibujo empieza con H conéctalo a la letra haciendo un raya.

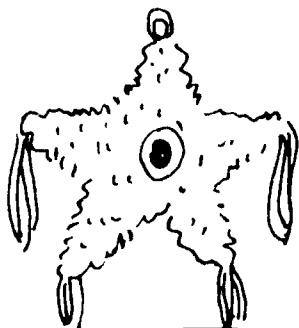
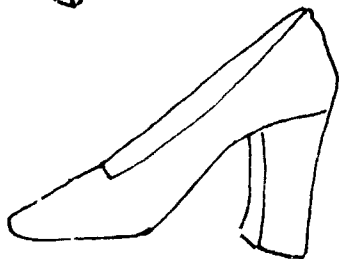
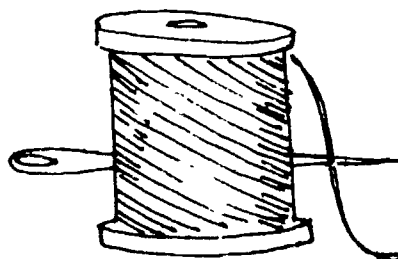
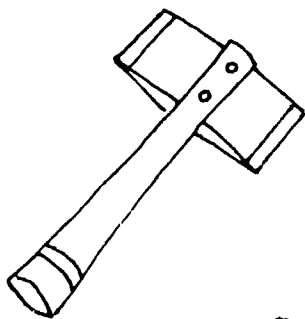
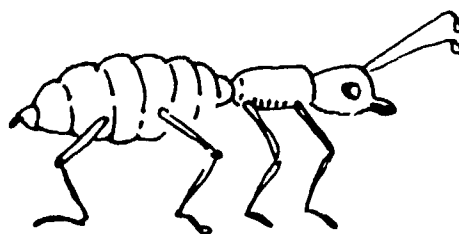
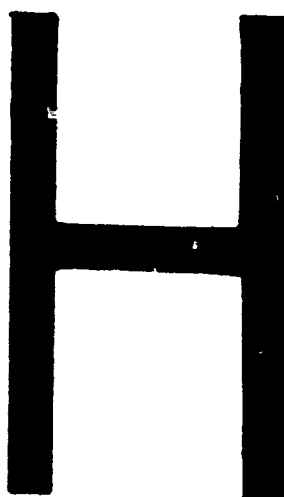
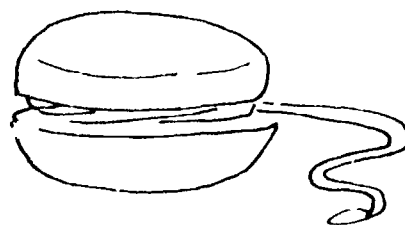
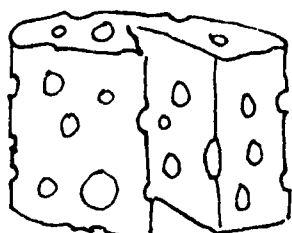
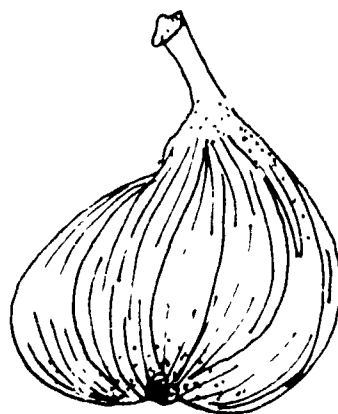



Haz una rueda en la palabra que empieza igual a la que está en el cuadro.

quema

saie pito queso malo

gato

gema mesa falda nata

silla

cama sapo dedo jamón

lápiz

silla lana jamón zapato

zacate

yeso niña cola zoquete

pito

pelo lana nata manteca

mata

sapo masa salta espejo







cama

casa gema yema falda

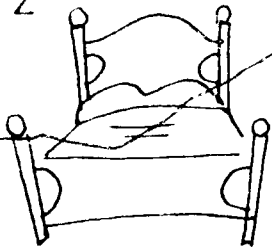
Haz una raya abajo de la letra que dice el maestro.

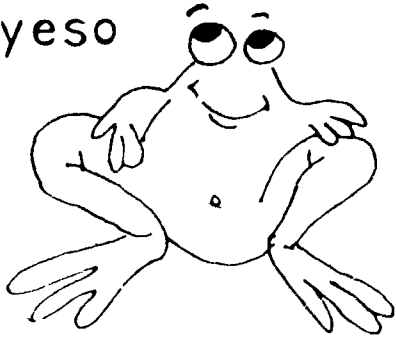
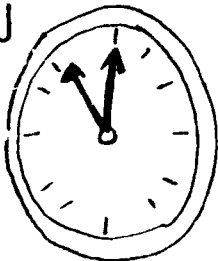
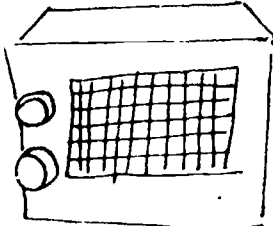
- |     |    |    |   |
|-----|----|----|---|
| 1.  | a  | b  | c |
| 2.  | ch | d  | e |
| 3.  | f  | g  | h |
| 4.  | i  | j  | k |
| 5.  | l  | ll | m |
| 6.  | n  | n  | o |
| 7.  | p  | q  | r |
| 8.  | s  | t  | u |
| 9.  | v  | a  | c |
| 10. | z  | d  | e |

Haz una rueda alrededor de la palabra que dice el nombre del dibujo.

<p>sale cama lápiz</p> 	<p>gallo chango árbol</p> 	<p>zapato víbora llanta</p> 
<p>sapo niño yeso</p> 	<p>pan libro reloj</p> 	<p>niña papel radio</p> 
<p>taco. yerba oso</p> 	<p>reloj Chena llanta</p> 	<p>zapato uña cola</p> 

Haz una rueda alrededor de la palabra que dice el nombre del dibujo.

cola  
cama  
casa

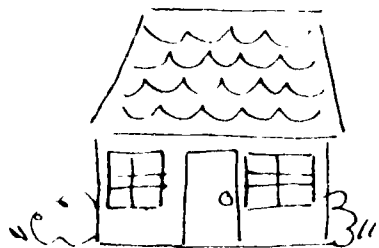

elefante  
elote  
estrella

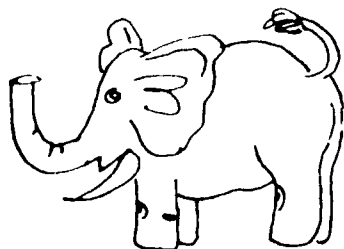

chango  
chaleco  
Chona



lata  
leche  
leña

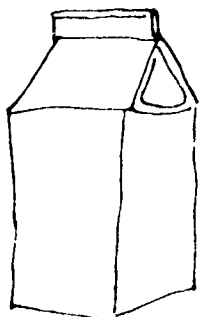

tortilla  
tama  
taco

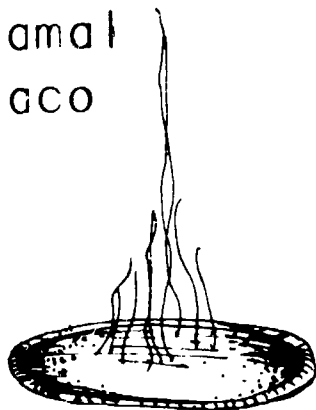

palo  
pala  
pan

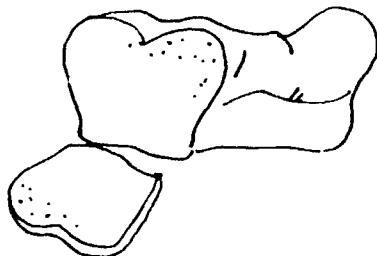

ganso  
gallo  
gato

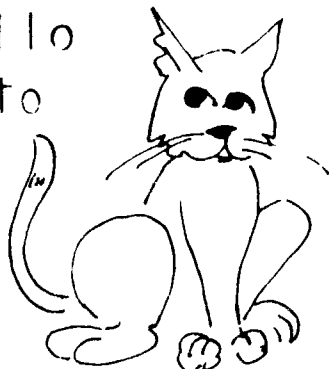

nopal  
nido  
nube

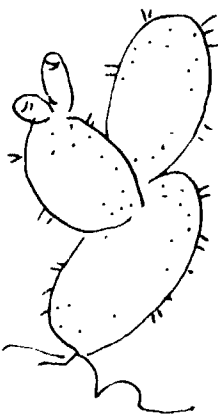

bandera  
bolsa  
bota

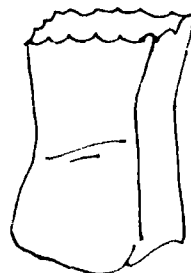

Haz una raya debajo de la oración que dice lo que pasa en el dibujo.

José sale de la casa.  
Marta sale de la casa.  
El gato sale de la casa.

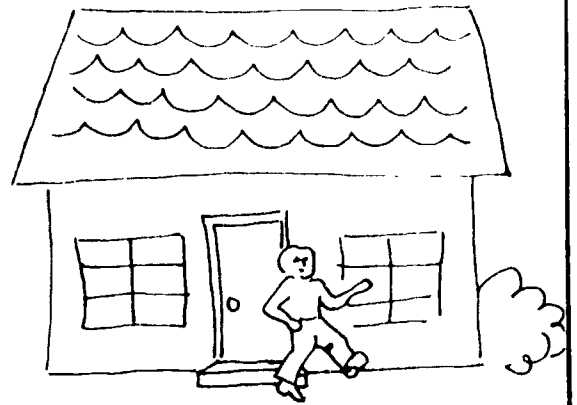

El chango está en la silla.  
El chango está en el árbol.  
El chango está en la mesa.

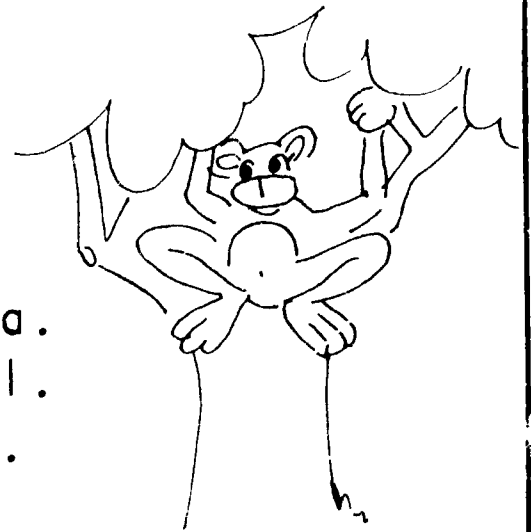

El ratón come queso.  
El ratón come uvas.  
El ratón come mole.



Completa la oración escribiendo en el blanco el nombre del dibujo.

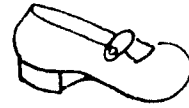

1. A la niña se le cayó el \_\_\_\_\_ en el baño.

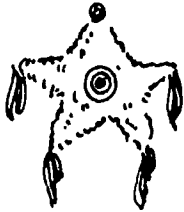

2. La \_\_\_\_\_ está colgada del árbol.



3. Tengo en mi casa un \_\_\_\_\_.

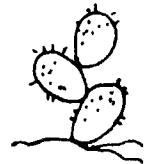

4. El \_\_\_\_\_ está cerca del \_\_\_\_\_.



5. Me gusta comer \_\_\_\_\_.

Escribe el nombre del dibujo o una oración sobre dicho dibujo.

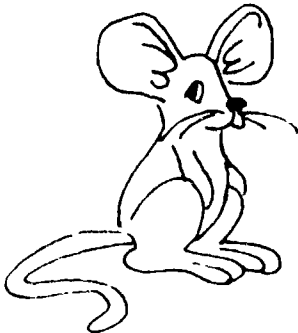
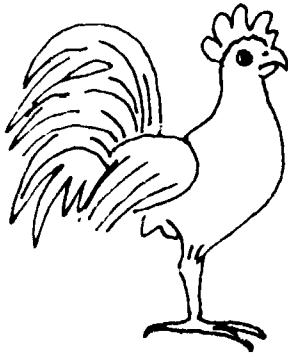
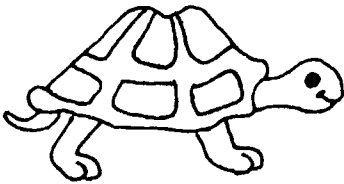

... the Curriculum Adaptation Network ... pursuant to grants ... and the U.S. Office ... the National ... the New York City ... and the San ...

... materials designed to supple- ... the small ...

... Executive Director ... San Antonio, Texas 78204

... Center

... Center ...

Midwest Regional Adaptation Center Francis Ursini, Coordinator Allen Field School Milwaukee, Wisconsin 53204

... Center ...

southwest Regional Adaptation Center Abelardo Villarreal, Coordinator 5358 West Commerce San Antonio, Texas 78237

The opinions herein should be read as not necessarily representing those of the funding sources or the cooperating agencies



CANBBE